



**PROCEEDINGS OF THE
IV INTERNATIONAL SCIENTIFIC
AND THEORETICAL CONFERENCE**

SCIENTIFIC FORUM:
THEORY AND PRACTICE
OF RESEARCH

06.10.2023

VALENCIA
KINGDOM OF SPAIN

SCIENTIA
COLLECTION OF SCIENTIFIC PAPERS

with the proceedings of the

IV International Scientific and Theoretical Conference

**Scientific forum: theory
and practice of research**

06.10.2023

Valencia, Kingdom of Spain

Valencia, 2023

UDC 082:001
S 40

 <https://doi.org/10.36074/scientia-06.10.2023>



Chairman of the Organizing Committee: Holdenblat M.

Responsible for the layout: Bilous T.

Responsible designer: Bondarenko I.

S 40 **Scientific forum: theory and practice of research:** collection of scientific papers «SCIENTIA» with Proceedings of the IV International Scientific and Theoretical Conference, October 6, 2023. Valencia, Kingdom of Spain: International Center of Scientific Research.

ISBN 979-8-88955-787-6 (series)

DOI 10.36074/scientia-06.10.2023

Papers of participants of the IV International Multidisciplinary Scientific and Theoretical Conference «Scientific forum: theory and practice of research», held on October 6, 2023 in Valencia are presented in the collection of scientific papers.

The conference is included in the Academic Research Index ReserchBib International catalog of scientific conferences and registered for holding on the territory of Ukraine in UKRISTEI (Certificate № 299 dated June 16th, 2023).

Conference proceedings are publicly available under terms of the Creative Commons Attribution-ShareAlike 4.0 International License (CC BY-SA 4.0) at the www.previous.scientia.report.

UDC 082:001

© Participants of the conference, 2023

© Collection of scientific papers «SCIENTIA», 2023

ISBN 979-8-88955-787-6

© NGO International Center of Scientific Research, 2023

CONTENT

SECTION 1.

ENTREPRENEURSHIP, TRADE AND SERVICE SECTOR

- ОПТИМІЗАЦІЙНИЙ ПІДХІД ДО УПРАВЛІННЯ ОРГАНІЗАЦІЙНО-ТЕХНОЛОГІЧНОЮ ІНЕРЦІЙНІСТЮ ПРОЦЕСІВ ЕНЕРГОСПОЖИВАННЯ НА ПІДПРИЄМСТВАХ
Ємельянов О.Ю., Юрман Я.В. 7
- ШАХРАЙСТВО У ПІДПРИЄМНИЦЬКІЙ ДІЯЛЬНОСТІ: СПОСОБИ УНИКНЕННЯ
Заболотна С.О., Мейш А.В. 10

SECTION 2.

MANAGEMENT, PUBLIC MANAGEMENT AND ADMINISTRATION

- ОСОБЛИВОСТІ РОЗВИТКУ КОМПЕТЕНТНОСТІ ПРАЦІВНИКІВ БАНКІВСЬКОЇ СФЕРИ УКРАЇНИ В СУЧАСНИХ УМОВАХ
Вівсяник Є.О. 12

SECTION 3.

LAW AND INTERNATIONAL LAW

- СПЕЦИФІКА МЕХАНІЗМУ РЕАЛІЗАЦІЇ АДМІНІСТРАТИВНО-ПРАВОВИХ ФУНКЦІЙ ПРОКУРАТУРИ
Павленко Д.Ю. 16
- ЩОДО ВИЗНАЧЕННЯ РОДОВОГО ОБ'ЄКТУ ДЕКЛАРУВАННЯ НЕДОСТОВІРНОЇ ІНФОРМАЦІЇ
Агеснко А.В. 18
- ЮРИДИЧНА РЕГЛАМЕНТАЦІЯ ВИПРАВЛЕННЯ ПРАВОВИХ ПОМИЛОК В УКРАЇНСЬКОМУ СУДОЧИНСТВІ: СТАН СЬОГОДЕННЯ І ПЕРСПЕКТИВИ РОЗВИТКУ
Мицавка Ю.Ю. 20

SECTION 4.

MILITARY SCIENCES, NATIONAL SECURITY AND SECURITY OF THE STATE BORDER

- УДОСКОНАЛЕНА ЧАСТКОВА МЕТОДИКА ОЦІНЮВАННЯ РІВНЯ ПІДГОТОВКИ ПОСАДОВИХ ОСІБ, ЩО ЗАЛУЧАЮТЬСЯ ДО УПРАВЛІННЯ БОЙОВИМ ПОЛЬОТОМ СПІЛЬНОЇ АВІАЦІЙНОЇ ГРУПИ ПІЛОТОВАНОЇ ТА БЕЗПІЛОТНОЇ АВІАЦІЇ
Ярошенко Я.В. 22

SECTION 5.

TECHNOLOGIES OF LIGHT AND WOODWORKING INDUSTRY

| | |
|--|----|
| ПРО ДЕЯКІ ПРОБЛЕМИ СКЛЕЮВАННЯ КОМПОЗИТНИХ ДЕРЕВОСТРУЖКОВИХ МАТЕРІАЛІВ ПОЛІМЕРНИМИ СМОЛАМИ Заверуха О.М. | 29 |
|--|----|

SECTION 6.

GENERAL MECHANICS AND MECHANICAL ENGINEERING

| | |
|---|----|
| ВПЛИВ ПОКРИТТЯ ПЛАСТИКОМ ЧАСТОК ФЕРОХРОМУ З ШИХТИ НАПЛАВНОГО ДРОТУ НА ВЛАСТИВОСТІ НАНЕСЕНОГО МЕТАЛУ Заєць О.С., Євдокимов А.В. | 31 |
|---|----|

SECTION 7.

PHILOLOGY AND JOURNALISM

| | |
|---|----|
| INSTRUMENTAL AND METHODOLOGICAL FRAMEWORK FOR TEXT DATA ANALYSIS USING ARTIFICIAL NEURAL NETWORK Dovhan O. | 33 |
|---|----|

| | |
|---|----|
| ЕПІТЕТНА КОНСТРУКЦІЯ ЯК ЛІНГВОСТИЛІСТИЧНА КАТЕГОРІЯ Мунтян О.О. | 35 |
|---|----|

| | |
|--|----|
| РОЗКРИТТЯ ПИТАННЯ НАЦІОНАЛЬНОГО САМОВІДРОДЖЕННЯ У ТВОРІ ЛЕСІ ГОНЧАР ТА РУСЛАНА НАЙДИ «КОЗАЦЬКИЙ РОМАН» Довгаль С.М. | 38 |
|--|----|

| | |
|--|----|
| СПЕЦИФІКА НАВЧАЛЬНОГО ПЕРЕКЛАДУ Ісаєнко Т.В. | 40 |
|--|----|

| | |
|--|----|
| ХУДОЖНЯ РЕЦЕПЦІЯ СІМЕЙНОГО ЖИТТЯ НА МАТЕРІАЛІ ФОЛЬКЛОРУ СХІДНОГО ПОДІЛЛЯ Олійник І.І. | 42 |
|--|----|

SECTION 8.

PHILOSOPHY AND POLITICAL SCIENCE

| | |
|--|----|
| ОСНОВНІ КОМУНІКАЦІЙНІ СТРАТЕГІЇ УКРАЇНСЬКОЇ ВЛАДИ В УМОВАХ ПОВНОМАСШТАБНОГО ВТОРГНЕННЯ РФ ДО УКРАЇНИ Федотенко К.А. | 45 |
|--|----|

| | |
|---|----|
| ТОТАЛЬНІСТЬ СТАНУ ВІДЧУЖЕНОСТІ – ОРГАНІЧНЕ СЕРЕДОВИЩЕ МАНІПУЛЮВАННЯ Шедяков В.Є. | 48 |
|---|----|

SECTION 9. PEDAGOGY AND EDUCATION

| | |
|---|----|
| SELF-STUDY IN DISTANCE FOREIGN LANGUAGE ACQUISITION Lebedieva S. | 53 |
| SMARTPREP: EXPERIENCE IN PREPARING FOR THE UNIFIED STATE QUALIFICATION EXAMINATION Dumchikov M., Bondarenko O. | 55 |
| TRAINING OF SPECIALISTS IN PHYSICAL CULTURE AND SPORTS IN THE CONDITIONS OF SUSTAINABLE DEVELOPMENT OF SOCIETY Hulko T.Yu., Yopa T.V., Kravchenko M.V. | 57 |
| СУЧАСНІ ПРОБЛЕМИ УПРАВЛІННЯ ЗАКЛАДАМИ ВИЩОЇ ОСВІТИ В ЄВРОПЕЙСЬКОМУ ВИМІРІ Рожнова Т.Є. | 60 |

SECTION 10. PSYCHOLOGY AND PSYCHIATRY

| | |
|---|----|
| ВПЛИВ ВІЙНИ І ВИМУШЕНОГО ПЕРЕМІЩЕННЯ НА ДУШЕВНЕ ЗДОРОВ'Я УКРАЇНСЬКИХ ДІТЕЙ Чекстере О.Ю. | 63 |
| ПОБУТОВЕ НАСИЛЛЯ ЯК ПРОБЛЕМА СУЧАСНОГО СУСПІЛЬСТВА Міхалець А.В., Шутяк І.А. | 66 |
| СУДОВО-ПСИХОЛОГІЧНА ЕКСПЕРТИЗА ЕМОЦІЙНИХ СТАНІВ Позднякова К.А., Шутяк І.А. | 68 |
| ТЕОРЕТИЧНИЙ АНАЛІЗ КАР'ЄРИ В ПСИХОЛОГІЧНИХ ДЖЕРЕЛАХ Балева Т.І. | 72 |

SECTION 11. MEDICAL SCIENCES AND PUBLIC HEALTH

| | |
|---|----|
| THE AI IN THE PORN INDUSTRY OF SOCIAL MEDIA: HUMAN REPLACEMENT OR PRECURSOR FOR GROWING THE SEXUAL VIOLENCE AND HUMAN TRAFFICKING INDICATORS? Kupriianova L.S., Kupriianova D.S. | 75 |
| АНАЛІЗ ДЕЯКИХ ПОКАЗНИКІВ РОБОТИ КП «ВОЛИНСЬКИЙ ОБЛАСНИЙ ЦЕНТР ЕКСТРЕНОЇ МЕДИЧНОЇ ДОПОМОГИ ТА МЕДИЦИНИ КАТАСТРОФ» ЗА 1 ПІВРІЧЧЯ 2023 РОКУ Науково-дослідна група: Валецький Ю.М., Калинчук С.В., Неділько І.М., Каленюк А.Л., Шостак Б.О. | 83 |

ГІГІЄНИЧНА ОЦІНКА ВПЛИВУ ОНЛАЙН НАВЧАННЯ НА РІВЕНЬ ГІПОДИНАМІЇ
СЕРЕД СТУДЕНТІВ-МЕДИКІВ
Мокрякова М.І., Коваленко А.О., Бусько В.В. 86

SECTION 12. PHARMACY AND PHARMACOTHERAPY

ДОСЛІДЖЕННЯ ГОСТРОЇ ТОКСИЧНОСТІ СУХОГО ЕКСТРАКТУ САМОСИЛУ
ГАЙОВОГО (TEUCRIUM CHAMAEDRYS L)
Анзіна К.М. 88

ДОЦІЛЬНІСТЬ ВИКОРИСТАННЯ СУХОГО ЕКСТРАКТУ ПАГОНІВ ВЕРБИ
САХАЛІНСЬКОЇ (СЕПВС) ДЛЯ СТВОРЕННЯ ПЕРСПЕКТИВНОГО
ВЕНОТОНІЧНОГО ЗАСОБУ
Артемова К.О. 90

SECTION 13. PHYSICAL CULTURE, SPORTS AND PHYSICAL THERAPY

СУЧАСНІ ПРОБЛЕМИ ФІЗИЧНОГО ВИХОВАННЯ СТУДЕНТІВ ЕКОНОМІЧНИХ
СПЕЦІАЛЬНОСТЕЙ
Салатенко І.О., Харченко С.М. 92

SECTION 14. HISTORY, ARCHEOLOGY AND CULTUROLOGY

HISTORY OF TECHNOLOGY AND FORECASTING THE DEVELOPMENT OF
SOCIETY
Griffen L.A. 97

СИСТЕМА ВИХОВАННЯ У СХІДНИХ СЛОВ'ЯН VII–IX СТ.
Ордіна Л.Л. 100

SECTION 15. ARCHITECTURE AND CONSTRUCTION

ТЕОРІЯ І ПРАКТИКА У ДОСЛІДЖЕНІ МОДЕРНІЗАЦІЇ БАГАТОКВАРТИРНИХ
БУДИНКІВ В УКРАЇНІ
Деркач С.І. 102

SECTION 16. CULTURE AND ART

ПІСНЯ О. САНДЛЕРА «ПЛИВЕ ДНІПРО» ЯК ВОКАЛЬНО-ПЕДАГОГІЧНИЙ
РЕПЕРТУАРНИЙ ТВІР СТУДЕНТА-СПІВАКА
Єрошенко О.В. 104

SECTION 1.

ENTREPRENEURSHIP, TRADE AND SERVICE SECTOR

Смельянов Олександр Юрійович

д-р. екон. наук, професор, професор кафедри економіки підприємства та інвестицій
Національний університет «Львівська політехніка», Україна

Юхман Ярина Василівна

канд. екон. наук, доцент кафедри економіки підприємства та інвестицій
Національний університет «Львівська політехніка», Україна

ОПТИМІЗАЦІЙНИЙ ПІДХІД ДО УПРАВЛІННЯ ОРГАНІЗАЦІЙНО-ТЕХНОЛОГІЧНОЮ ІНЕРЦІЙНІСТЮ ПРОЦЕСІВ ЕНЕРГОСПОЖИВАННЯ НА ПІДПРИЄМСТВАХ

Забезпечення впродовж тривалого періоду належної ефективності господарської діяльності потребує утворення та реалізації потенціалу економічного розвитку суб'єктів підприємництва [1–3]. Вирішення цих завдань вимагає покращення управління економічними ресурсами підприємств, зокрема їх енергетичними ресурсами [4–6], вдосконалення використання яких повинно базуватися на впровадженні енергозберігаючих проєктів. Однак, на шляху до реалізації цих проєктів часто постають перешкоди, що є характерним як для підприємств України [7, 8], так і для зарубіжних компаній [9–14]. Тому необхідним є оцінювання ефективності зазначених проєктів [15–18], беручи до уваги як потрібні обсяги інвестицій [19–21], так і можливості залучення тих чи інших видів джерел фінансування цих проєктів [22, 23], зокрема позик [24, 25].

Внаслідок дії бар'єрів, які постають при реалізації підприємствами енергозберігаючих заходів, між моментом появи технічних та інших можливостей щодо скорочення енергоспоживання та моментом реалізації цих можливостей існує певний проміжок часу, тобто наявною є організаційно-технологічна інерційність енергоспоживання. Проте, управління нею не завжди повинно зводитися лише виключно до мінімізації зазначеного проміжку. Дійсно, можливою є ситуація, за якою підприємству вигідніше буде зачекати із впровадженням певних енергозберігаючих проєктів, здійснивши таке впровадження через деякий проміжок часу. Серед причин, які можуть зумовити доцільність відтермінування впровадження заходів з економії енергетичних ресурсів, варто, зокрема, назвати такі: 1) низький поточний рівень цін на відповідні енергетичні ресурси; 2) вірогідна можливість здешевлення у майбутньому певних видів енергозберігаючого устаткування та матеріалів; 3) вірогідна можливість появи у майбутньому подібних до існуючих нових видів енергозберігаючого устаткування та матеріалів, які дадуть більшу економію енергії; 4) наявні техніка та технології ще не вичерпали свій ресурс.

Отже, у разі, якщо відповідні енергозберігаючі заходи потребують вкладання певних обсягів інвестицій у їх здійснення, то за певних умов може виникнути необхідність оптимізації термінів такого здійснення. Також може виникати доцільність відмови від реалізації деяких з енергозберігаючих заходів у теперішній момент часу на користь

здійснення подібних, але більш ефективних заходів у майбутньому. Ці міркування дають підстави стверджувати про необхідність застосування оптимізаційного підходу до управління організаційно-технологічною інерційністю енергоспоживання.

Стосовно критерію оптимальності такого управління, то ним може виступати максимум сумарної чистої теперішньої вартості за усіма енергозберігаючими проектами, які будуть реалізовані досліджуванім підприємством впродовж певного проміжку часу. Тоді до головних параметрів оптимізації належатимуть рішення про доцільність або недоцільність реалізації кожного з енергозберігаючих проектів, які розглядаються, та моменти часу, у які доцільно розпочинати таку реалізацію. Також можливою є ситуація, за якої деякі енергозберігаючі заходи матимуть декілька альтернативних варіантів їх реалізації. Тоді до параметрів оптимізації потрібно віднести і варіанти реалізації кожного із тих заходів, здійснення яких визнано доцільним.

Враховуючи викладене вище, усі енергозберігаючі проекти підприємства можуть бути поділені на такі чотири групи: реалізовані проекти, здійснення яких було правильним та своєчасним; нереалізовані проекти, які насправді правильніше було б реалізувати; реалізовані проекти, здійснювати які насправді було економічно недоцільно; реалізовані проекти, за якими існували кращі варіанти та (або) терміни їх реалізації впродовж звітнього періоду. За таких умов завдання управління організаційно-технологічною інерційністю енергоспоживання полягатиме у тому, щоб усі проекти, які будуть фактично реалізовані на підприємствах, належали лише до першої їх групи.

Список використаних джерел:

1. Ємельянов, О. Ю. (2019). *Потенціал економічного розвитку підприємств: інструментарій та моделі оцінювання: [монографія]*. Львів: Національний університет «Львівська політехніка».
2. Гришко, В. А. (2010). Показники та методи оцінювання інноваційного потенціалу машинобудівних підприємств. *Схід*, (7(107)), 18–21.
3. Ємельянов, О. Ю., Петрушка, Т. О. & Висоцький, А. Л. (2013). Діагностика ресурсного забезпечення як чинника формування виробничо-збутового потенціалу підприємств. *Науковий вісник НЛТУ України*, (23.4), 128-135.
4. Оберська, Н. В. & Михайлишин, М. С. (2017). Економія енергії у нашому будинку – це наш особистий внесок у зміцнення енергетичної безпеки України. *Енергетика і автоматика*, (1), 132–142.
5. Концеба, С. М. & Непочатенко, О. О. (2007). Енергозберігаючі технології в Україні: економічний ефект та перспективи впровадження. *Збірник наукових праць УНУС*, (63), 1–5.
6. Yemelyanov, O., Symak, A., Petrushka, T., Vovk, O., Ivanytska, O., Symak, D., Havryliak, A., Danylovych, T. & Lesyk, L. (2021). Criteria, Indicators and Factors of the Sustainable Energy Saving Economic Development: the Case of Natural Gas Consumption. *Energies*, (14 (18)), 5999.
7. Кінаш, І. А. (2015). Бар'єри на шляху впровадження енергоефективності та енергозбереження підприємств. *Міжнародний науково-виробничий журнал: Сталій розвиток економіки*, (3), 185–189.
8. Севаст'янов, Р. В. & Калініна, Я. Ю. (2014). Енергоефективність промислових підприємств України та бар'єри з її впровадження. *Економічний вісник ЗДІА*, (7), 144–154.
9. Bhandari, D., Singh, R. K. & Garg, S. K. (2019). Prioritization and evaluation of barriers intensity for implementation of cleaner technologies: Framework for sustainable production. *Resources, Conservation and Recycling*, (146), 156–167.
10. Cagno, E., Worrell, E., Trianni, A. & Pugliese, G. (2013). A novel approach for barriers to industrial energy efficiency. *Renewable and Sustainable Energy Reviews*, (19), 290–308.
11. Chai, K. H. & Yeo, C. (2012). Overcoming energy efficiency barriers through systems approach – A conceptual framework. *Energy Policy*, (46), 460–472.
12. Chiaroni, D., Chiesa, V., Franzò, S. et al. (2017). Overcoming internal barriers to industrial energy efficiency through energy audit: a case study of a large manufacturing company in the home appliances industry. *Clean Technologies and Environmental Policy*, (19), 1031–1046.
13. Kangas, H. L., Lazarevic, D. & Kivimaa, P. (2018). Technical skills, disinterest and non-functional regulation: Barriers to building energy efficiency in Finland viewed by energy service companies. *Energy Policy*, (114), 63–76.
14. Kostka, G., Moslener, U. & Andreas, J. (2013). Barriers to increasing energy efficiency: Evidence from small-and medium-sized enterprises in China. *Journal of Cleaner Production*, (57), 59–68.
15. Джеджула, В. В. (2011). Оцінка економічної ефективності інвестицій в енергозберігаючі проекти. *Економічний простір*, (54), 124–130.

16. Дзядикевич, Ю. В., Буряк, М. В. & Розум, Р. І. (2011). Методи оцінки ефективності інвестицій в енергозбереження. *Інноваційна економіка*, (2), 119–122.
17. Петрушка, Т. О. (2013). *Оцінювання економічної ефективності ресурсозберігаючого розвитку промислових підприємств* (дис. ... канд. екон. наук). НУ «Львівська політехніка». Львів, Україна.
18. Федорук, М. І. (2018). Багатокритеріальна оцінка ефективності інвестування в енергозбереження методом аналізу ієрархій. *Вісник НУВГП*, (2(82)), 323–334.
19. Гришко, В. А., Ємельянов, О. Ю. & Крет, І. З. (2008). Моделювання процесу формування цін на інноваційну продукцію машинобудівних підприємств. *Вісник Національного університету «Львівська політехніка» «Логістика»*, (633), 153-157.
20. Бокулева, М. О. (2009). Ціноутворення на продукцію машинобудівних підприємств з урахуванням вимог споживачів. *Держава та регіони*, (2), 13-19.
21. Набок, І. І. (2008). Механізм ціноутворення на інноваційну продукцію машинобудівного виробництва з урахуванням її життєвого циклу. *Держава та регіони*, (2), 160-163.
22. Lesinskiy, V., Yemelyanov, O., Zarytska, O., Symak, A. & Petrushka, T. (2020). Development of a toolkit for assessing and overcoming barriers to the implementation of energy saving projects. *Eastern-European Journal of Enterprise Technologies*, (5(3)), 24–38.
23. Yemelyanov, O., Symak, A., Lesyk, L., Petrushka, T., Kryvinska N. & Vovk, O. (2021). Modeling of Parameters of State Participation in Financing of Energy Saving Projects at Enterprises. *Advances in Intelligent Systems and Computing*, (1293), 498–511.
24. Yemelyanov, O., Petrushka, T., Symak, A., Trevoho, O., Turylo, A., Kurylo, O., Danchak, L., Symak, D. & Lesyk, L. (2020). Microcredits for Sustainable Development of Small Ukrainian Enterprises: Efficiency, Accessibility, and Government Contribution. *Sustainability*, (12(15)), 6184.
25. Yemelyanov, O., Petrushka, T., Lesyk, L., Symak, A. & Vovk, O. (2020). Modelling and Information Support for the Development of Government Programs to Increase the Accessibility of Small Business Lending. *IEEE 15th International Conference on Computer Sciences and Information Technologies (CSIT)*, 229–232.

Заболотна Софія Олегівна

здобувач вищої освіти факультету управління та адміністрування
Хмельницький національний університет, Україна

Мейш Алла Василівна 

кандидат економічних наук, доцент,
доцент кафедри економічної теорії, підприємництва та торгівлі
Хмельницький національний університет, Україна

ШАХРАЙСТВО У ПІДПРИЄМНИЦЬКИЙ ДІЯЛЬНОСТІ: СПОСОБИ УНИКНЕННЯ

Шахрайство є серйозною загрозою для будь-якої організації, особливо для малих та середніх підприємств з обмеженими ресурсами та в складних економічних умовах. Багато з підприємств не приділяють достатньої уваги належній перевірці, онлайн-моніторингу та управлінню ризиками, вважаючи, що це дорого і складно. Однак такий підхід робить їх вразливими до зовнішнього та внутрішнього шахрайства, своєчасне виявлення якого може запобігти серйозним втратам і зберегти позиції компанії на ринку. Незаконна діяльність може завдати шкоди не лише фінансам, але й репутації та бренду, які є критично важливими для постійного успіху організації. Отже, ефективніше запобігти, ніж витратити ресурси на його виявлення та усунення після того, як воно сталося.

За статистичними даними міжнародної мережі компаній PricewaterhouseCoopers (PwC), 51% українських респондентів стикалися з шахрайством протягом останніх 24 місяців, 47% українських компаній з досвідом Привласнення активів, хабарництва та корупція, 41% випадків шахрайства в Україні було вчинені зовнішніми злочинцями, 22% українських респондентів взагалі не проводили жодної оцінки ризиків протягом останніх двох років. [1]

Основними видами шахрайства на підприємствах є наступні:

1. Податкове шахрайство - це найпоширеніший вид корпоративного шахрайства, коли фінансовий відділ подає фіктивні податкові декларації, щоб уникнути сплати фактичної суми податкового зобов'язання. Компанії роблять це, щоб сплатити менше податків і скористатися низькими податковими ставками.

2. Шахрайство із заробітною платою відбувається, коли працівник обманює відділ кадрів і отримує заробітну плату, яку він не заробив. Працівники можуть подавати неправдиві дані про планові показники, продажі та обсяги виробництва, щоб отримати додаткову зарплату. Крім того, деякі працівники можуть вдаватися до махінацій з робочим часом, змінюючи час приходу та відходу з роботи у своєму робочому графіку.

3. Шахрайство з фінансовою звітністю - це маніпуляції з фінансовою звітністю компанії, в тому числі з продажами, доходами, прибутком, активами та витратами. Цей вид шахрайства зазвичай здійснюється з метою введення в оману громадськості, інвесторів та інших зацікавлених осіб.

Основними цілями фінансового шахрайства зазвичай є:

- введення громадськості та інвесторів в оману (зловживання з фінансовими звітами спрямоване на надання хибного та завищеного уявлення про фінансовий стан компанії);

- маніпулювання цінами на акції (шляхом представлення фальшивих фінансових звітів, які показують вищий прибуток та фінансову продуктивність, шахраї можуть збільшити ціну акцій компанії);

- покращення репутації (шахрайські фінансові звіти можуть здавати компанію більш надійною та успішною, приваблюючи клієнтів і партнерів).

4. Шахрайство в закупівлі та зі сторони постачальника. Працівники можуть зговоритися з зовнішніми постачальниками, щоб переоцінювати вартість товарів чи послуг для компанії, а надмірна оплата поділяється між постачальником і працівником. Також, працівники, які займаються закупівлею, можуть влаштовувати шахрайство, приймаючи хабарі чи винагороди від постачальників, підтримуючи конкретних постачальників без належних торговельних процедур чи відкладаючи компанійські ресурси на особистий користь.

5. Фішинг та кібершахрайство. Зі зростанням залежності від цифрових систем кібершахрайство стало поширеним явищем. Це включає в себе схеми фішингу, атаки вірусами-вимагачами, крадіжку ідентичності та вторгнення в бази даних компаній для крадіжки конфіденційної інформації або руйнування операцій. [2,3]

Підприємство є основною мішенню для фішингових атак, оскільки:

- їх легко зробити, щоб уся компанія потрапила в біду, достатньо одного працівника, який натиснув не ту річ.

- потенційна винагорода є високою, тому співвідношення витрат і вигод варте того для хакерів.

- басейн жертв великий. Існує багато компаній, і всі вони мають співробітників, які потенційно можуть стати жертвою фішингової атаки.

- методи фішингу дуже ефективні. Фішинг працює, оскільки обманом змушує людей надати конфіденційну інформацію без їх відома чи згоди. [4]

Для ефективної боротьби з шахрайством та його уникненням, важливо дотримуватися кількох ключових принципів.

По-перше, завжди скептично ставитися до різних угод, можливостей, документів, транзакцій та інформації, ставити запитання і не приймати все з розпростертими обіймами. Якщо щось здається занадто гарним, щоб бути правдою, це може бути причиною для настороженості.

По-друге, важливо визначити сфери, де бізнес може бути вразливим до потенційних шахраїв, як внутрішніх, так і зовнішніх. Необхідно розглянути можливості оновлення систем і заходів для зменшення ризиків та переконатися, що керівництво та співробітники ознайомлені з цими системами, і регулярно переглядають їх.

По-третє, важливо проінформувати працівників про фінансове шахрайство та розробити стратегію запобігання, яка включає відповідні засоби контролю та процедури для виявлення шахрайства. Важливо, щоб усі працівники знали про потенційну можливість фінансового шахрайства в компанії та вміли негайно повідомляти про підозрілу діяльність. [5]

Отже, свідоме навчання та підвищення внутрішньої обізнаності може значно знизити ризик шахрайства в підприємницькій діяльності. Компанії повинні наголошувати на культурі довіри та взаємної відповідальності серед співробітників. Також важливо впроваджувати сучасні технології та аналітичні інструменти для виявлення підозрілої діяльності та моніторингу фінансових операцій. Запобігання шахрайству на підприємстві - це не лише питання фінансової безпеки, а й збереження доброї репутації та довіри серед клієнтів і партнерів.

Список використаних джерел:

1. Всесвітнє дослідження економічних злочинів та шахрайства 2020. URL: <https://www.pwc.com/ua/uk/survey/2020/economic-crime-survey.html>
2. A guide to corporate fraud liability. URL: <https://www.volopay.com/blog/types-of-financial-frauds-in-business/>
3. Стецюк О.Я., Чубай В.М. Шахрайство на підприємствах: види, критерії ідентифікації та причини виникнення / *Економіка та суспільство*. 2023. №47. Ст.7
4. Enterprise Phishing: Key Considerations for 2022. URL: <https://touchstonesecurity.com/enterprise-phishing/>
5. Business fraud and how to prevent it. URL: https://www.met.police.uk/advice/advice-and-information/fa/fraud/business-fraud/how-to-prevent-business-fraud/?__cf_chl_tk=eNHF913QjdH5kyYj5Y61FkZOyOd_fEFgE2JeALgIXPY-1695466171-0-gaNycGzNDOU#

SECTION 2.

MANAGEMENT, PUBLIC MANAGEMENT AND ADMINISTRATION

Вівсяник Євген Олегович

Магістрант, спеціальність "Міжнародні економічні відносини", ІНЕМ
Національний університет "Львівська політехніка", Україна

Науковий керівник: Дарміць Ростислав Зеновійович 

канд.екон.наук, доц.,
кафедра менеджменту і міжнародного підприємництва, ІНЕМ
Національний університет "Львівська політехніка", Україна

ОСОБЛИВОСТІ РОЗВИТКУ КОМПЕТЕНТНОСТІ ПРАЦІВНИКІВ БАНКІВСЬКОЇ СФЕРИ УКРАЇНИ В СУЧАСНИХ УМОВАХ

Однією з вирішальних передумов успішної діяльності на ринку банківських послуг є наявність кваліфікованих кадрів, які в умовах мінливого зовнішнього середовища здатні швидко адаптуватись, працювати під тиском та досягати поставлених керівництвом цілей, реалізовувати проекти тощо.

З точки зору реалізації стратегічних напрямів діяльності банківських організацій основним питанням в умовах модернізації економіки завжди було забезпечення максимально ефективної зайнятості співробітників. Однак, якщо раніше ключем до забезпечення ефективної зайнятості було створення нових робочих місць, то сьогодні під впливом глобальних макроекономічних чинників, цифровізації суспільства і переходу на новий рівень соціальних відносин акцент зміщується в бік підвищення їх якості, тобто підвищення компетентності працівників [5].

Незважаючи на те, що характеристики зайнятості в банківському секторі та оцінка її ефективності широко обговорюються науковцями, питання розвитку компетентності під впливом сучасних тенденцій, трансформації економічних і соціальних процесів залишаються частково недослідженими. Саме тому виявлення умов розвитку компетентностей банківських працівників у зв'язку із наявними тенденціями є актуальним і важливим, оскільки не лише позначається на фінансових результатах діяльності, а й дозволяє сформувати нові якісні аспекти профілю компетентності сучасного банкіра.

Поняття "компетентність" використовується в науці відносно давно і, в першу чергу, асоціюється з професійною діяльністю людини. Компетентність трактується як досконале знання своєї справи та вершина професійного розвитку. Пізніше, однак, дослідники розширили застосування компетентності щодо різних сфер людської діяльності. Компетентність є багатогранною категорією; вказує не лише на навички, знання та досвід, а й на самостійність, рівень освіти, життєві та професійні цінності, здатність ефективно вирішувати нові, нестандартні завдання [1].

Водночас, для характеристики поняття компетентності до цих пір існують відмінності у підходах щодо змісту, структури і визначення (табл. 1).

Таблиця 1

Основні визначення поняття компетентності

| Автори | Визначення |
|-------------------------------------|--|
| <i>Дж. Равен</i> | Специфічна здатність, необхідна для ефективного виконання конкретної дії у конкретній предметній галузі, яка включає вузькоспеціальні знання, особливого роду предметні навички, способи мислення, а також розуміння відповідальності за свої дії. Бути компетентним – значить мати набір специфічних компетентностей різного рівня. |
| <i>В.В. Яременко, О.М. Сліпушко</i> | Компетентний - 1) який має достатні знання в якій-небудь галузі; який з чим-небудь добре обізнаний; тямущий; який ґрунтується на знанні; кваліфікований; 2) який має певні повноваження; повноправний, повновладний. |
| <i>В.М. Діденко</i> | Рівень його (працівника) загальної та професійної підготовки, а також широта професійного світогляду, що дозволяє адекватно реагувати на вимоги конкретного робочого місця чи виконуваної роботи, які постійно змінюються. |

Впорядковано авторами на основі даних [2,3,4]

Розвиток компетентності працівників у банківській сфері має вирішальне значення для забезпечення ефективності, стійкості та конкурентоспроможності фінансової установи, а також для формування фінансової стабільності та задоволення потреб клієнтів. Саме тому підвищення компетентності працівників банківських установ України є критично важливим елементом успішності фінансової системи України.

У розрізі аналізування особливостей розвитку компетентностей банківських працівників потрібно звернути увагу на характеристики зайнятості у банківській сфері, які сформувались під впливом глобалізаційних соціально-економічних процесів і надзвичайних викликів перед банківською системою України: світова пандемія COVID-19, а згодом - повномасштабне вторгнення російських військ на територію України у лютому 2022 року.

У березні 2022р. більшість українських банків були змушені закрити свої відділення у регіонах, де відбуваються активні бойові дії, тоді як значна частина цих регіонів досі перебуває під окупацією. Причинами таких дій стали масові переміщення населення та зниження ділової активності, що призвело до зменшення попиту на банківські послуги у відповідних регіонах. Крім того, банки були змушені провести оптимізаційні заходи з метою скорочення витрат; в деяких тимчасово окупованих районах надалі відсутні можливості для діяльності.

Однак, впродовж пандемії та воєнних років окремі банки успішно реагували на ці виклики, незважаючи на погіршення співвідношення витрат і доходів, зростання частки непрацюючих кредитів, масову міграцію населення за кордон, залежність від рефінансування та втрату працівників через еміграцію та мобілізацію. Банки змогли зберегти операційний прибуток, оскільки оптимізували витрати, а менеджмент виявився спроможним адекватно реагувати на поточні виклики. Аналізуючи основні показники діяльності банківських установ (табл. 2), помітно, що банківський сектор зміг витримати "удар" та продовжує операційну діяльність за існуючих умов.

Таблиця 2

Основні показники діяльності банків України

| Показники, од. вим. | 2018 | 2019 | 2020 | 2021 | 2022 | 2023* |
|---------------------------------------|-----------|-----------|---------|-----------|-----------|---------|
| Кількість діючих банків, од. | 77 | 75 | 74 | 71 | 67 | 64 |
| Кількість наданих кредитів, млн. грн. | 1 144 904 | 1 061 873 | 980 499 | 1 067 765 | 1 075 343 | 997 379 |
| Загальний дохід, млн. грн. | 180 433 | 222 073 | 229 497 | 243 568 | 322 053 | 289 289 |
| Чисельність працівників, тис. | 149,7 | 133,2 | 140 | 135 | 133 | - |

Дані наведено станом на 1.09.2023*[6]

Таким чином, сучасний вітчизняний сектор банківських послуг потребує високомобільних, висококваліфікованих працівників, які поєднують підприємницькі та управлінські функції, гнучко працюють у межах встановлених законодавством стандартів, готові до форс-мажорних впливів.

Інвестування у розвиток компетентності працівників є ключовим чинником для підвищення ефективності та конкурентоспроможності банківської галузі в Україні, що досягається різними методами та ініціативами. Пандемія, війна та інші соціально-економічні процеси суттєво видозмінили підхід банківських установ до розвитку компетентностей з урахуванням чинників, які чи не найбільше проявляються саме зараз (рис. 1).



Рис. 1. **Ключові фактори впливу на розвиток компетентності банківських працівників**

Розроблено авторами

Активна цифровізація, яка особливо швидко відбувається у сфері банківського обслуговування, пандемія та віднедавна війна спричинили стрімке зниження кількості "традиційних" відділень, що у свою чергу, вимагає від банків працювати віддалено. Саме тому, банки задля розвитку компетентності власних працівників акцентують увагу на оволодінні працівниками спеціальних технічних навичок, необхідність у яких посилилась в умовах цифровізації більшості можливих процесів.

З початком війни суттєво ускладнилась ситуація щодо обслуговування у банківських установах: масове переселення клієнтів, втрата значної частини працівників, зокрема через їх міграцію та мобілізацію. Банкам довелось пристосовуватись до нових умов, переорієнтувати свою політику із використання кваліфікованого персоналу з досвідом роботи на залучення молодих, недосвідчених, амбітних працівників, більш готових до змін та ризику.

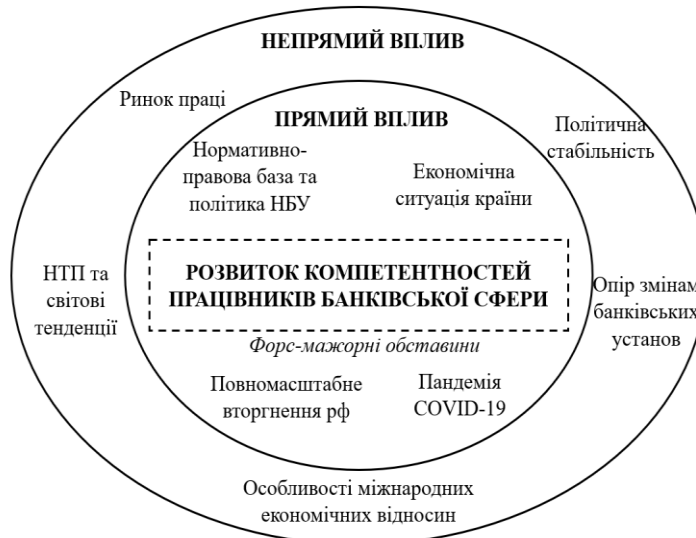
Крім того, сучасні тенденції фінансової сфери вимагають від банківських установ приділяти увагу не тільки розвитку професійних навичок, а й - соціальних, що передбачають комунікацію, вміння працювати у команді, знаходити підхід до людей, лідерство, креативність та емоційний інтелект.

У зв'язку із постійними викликами, які постали перед банківською системою України, керівництву в процесі розвитку компетентності працівника слід робити акценти на гнучкості та адаптивності, щоб адекватно оцінювати зміни макро- та мікроекономічного характеру.

Отже, ефективна банківська система є запорукою успіху української економіки і тому проблеми цього сектору гальмують розвиток цілої країни. Саме тому, дослідження особливостей розвитку компетентностей працівників банківського сектору набуває нагальної потреби. Розвиток компетентності працівників є одним із ключових аспектів, які забезпечать стабільність банківської сфери і сформують підвалини сучасного та ефективного фінансового сектора України.

Список використаних джерел:

1. Мачуський В. В. Визначення поняття "компетентність": теоретичний аспект. *Теоретико-методичні проблеми виховання дітей та учнівської молоді*. 2013, Вип. 17. 483-490 с.
2. В.В. Яременко, О.М. Сліпушко. Новий тлумачний словник української мови(у трьох томах). том 1, А – К/ Укладачі:– Київ, Вид-во "АКОНІТ", 2006. 926 с.
3. Raven, John. Competence in modern society: its identification, development and release. London: H.K. Lewis, 1984.
4. Діденко В. М. Менеджмент: підруч. Київ: Кондор, 2008. 541 с.
5. Кравченко І., Домуз О. Особливості зайнятості у банківському секторі України в сучасних умовах. *Financial and Credit Activity Problems of Theory and Practice*, 2022. №41. 78–86 с.
6. Статистика Національного банку України. *Національний банк України*. URL: <https://bank.gov.ua/ua/statistic> (дата звернення: 30.09.2023).

SECTION 3.

LAW AND INTERNATIONAL LAW

Павленко Дмитро Юрійович

аспірант, здобувач освітнього ступеня доктора філософії (081 «Право»)
кафедри адміністративного та фінансового права юридичного факультету
Національний університет біоресурсів і природокористування України, Україна

СПЕЦИФІКА МЕХАНІЗМУ РЕАЛІЗАЦІЇ АДМІНІСТРАТИВНО-ПРАВОВИХ ФУНКЦІЙ ПРОКУРАТУРИ

Зміст адміністративно-правового регулювання діяльності прокуратури в Україні полягає у здійсненні нормативно-організаційного, цілеспрямованого та результативного впливу із застосуванням відповідного арсеналу адміністративно-правових засобів на ті суспільні відносини, що виникають під час виконання прокуратурою покладених на неї завдань. Водночас потрібно відзначити, що належне адміністративно-правове забезпечення діяльності прокуратури в Україні як складової частини правового регулювання її діяльності є необхідною передумовою підвищення результативності діяльності вказаних органів в Україні [1, с. 153].

Як зазначається в юридичній літературі, адміністративно-правовим забезпеченням реалізації функцій прокуратури є система адміністративно-правових засобів деталізації та конкретизації національного законодавства з метою ефективної (підтвердженої реальними результатами роботи та високим рівнем довіри населення) та оптимальної (здійсненої в найкоротші строки та з максимальною економією бюджетних ресурсів) реалізації визначених у Конституції та законах України функцій прокуратури [2, с. 111].

С. Циганок, досліджуючи поняття і зміст адміністративно-правового забезпечення діяльності прокуратури України, зазначає, що «адміністративно-правове забезпечення діяльності прокуратури – це адміністративна діяльність прокурорів та органів прокуратури на основі реалізації норм адміністративного права заради якісного і своєчасного підтримання прокурорами публічного обвинувачення в суді, організація і процесуальне керівництво досудовим розслідуванням і деякі інші функції через визначення адміністративно-правового статусу, забезпечення незалежності й деполітизації прокуратури, надання своєрідних адміністративних послуг, виконавчо-розпорядча діяльність і здійснення внутрішньо-організаційної діяльності, засади юридичної відповідальності працівників прокуратури та соціального захисту прокурорів» [3, с. 138].

З огляду на це, С. Циганок справедливо зазначає, що «невід'ємними складниками адміністративно-правового забезпечення діяльності прокуратури є адміністративно-правові відносини в діяльності органів прокуратури; питання забезпечення незалежності й деполітизації прокуратури; надання прокурорами своєрідних адміністративних послуг шляхом участі органів прокуратури у провадженні зі звернень громадян і представництво органами прокуратури інтересів держави в адміністративному суді; здійснення розпорядчої діяльності шляхом видання [3, с. 138].

П. Шаганенко, досліджуючи адміністративно-правове регулювання організаційного

забезпечення діяльності органів прокуратури, зауважує, що «адміністративно-правове регулювання забезпечення діяльності прокуратури свідчить про важливість та одночасно складність виконання покладених на цей орган державою обов'язків. Адміністративно-правове регулювання має проводитися з обґрунтуванням вимог до науково-методичного забезпечення діяльності органів прокуратури України, що сприятиме дотриманню принципу законності в роботі самої прокуратури та адаптації її діяльності до законодавства зарубіжних країн, а також забезпечить узгодження напрямів діяльності прокуратури із потребами суспільного розвитку»[4, с. 140].

Ю.Г. Севрук вказує, що адміністративно-правові засоби забезпечення реалізації функцій прокуратури можна класифікувати за різними критеріями: за методом правового регулювання, за юридичною силою правових підстав застосування, у залежності від суб'єкта застосування та кола суб'єктів щодо яких вони застосовуються [2, с. 113].

З наведеного логічно випливає, що особливість механізму адміністративно-правового регулювання реалізації функцій прокуратури полягає в нормативному закріпленні адміністративно-правового статусу самих органів прокуратури, а також адміністративно-правового статусу прокурорів, що включає встановлення прав, обов'язків і відповідальності. У свою чергу, реалізація цих статусів пов'язана з безпосереднім здійсненням сфери функцій у сфері боротьби зі злочинністю, охорони громадського порядку, забезпечення особистої та громадської безпеки, виконання рішень про притягнення до юридичної відповідальності, а також внутрішньо-організаційної діяльності прокуратури та координації взаємодії з іншими структурами суспільства та держави у вирішенні соціальних завдань.

Список використаних джерел:

1. Банах, С.В. (2020). *Адміністративно-правове забезпечення функціонування органів прокуратури України*: монографія. Тернопіль: Економічна думка.
2. Севрук, Ю.Г. (2019). Правові основи адміністративно-правового забезпечення реалізації функцій прокуратури України. *Прикарпатський юридичний вісник*, 3(Т. 2), 111-116.
3. Циганок, С. (2018). Поняття і зміст адміністративно-правового забезпечення діяльності прокуратури України. *Підприємництво, господарство і право*, 11, 137–138.
4. Шаганенко, П. (2015). Адміністративно-правове регулювання організаційного забезпечення діяльності органів прокуратури. *Visegrad Journal on Human Rights*, 5(1), 138-143.

Агеєнко Альона Володимирівна
аспірантка кафедри кримінального права
Національний юридичний університет імені Ярослава Мудрого, Україна

ЩОДО ВИЗНАЧЕННЯ РОДОВОГО ОБ'ЄКТУ ДЕКЛАРУВАННЯ НЕДОСТОВІРНОЇ ІНФОРМАЦІЇ

Проблема запобігання корупції стає дедалі актуальнішою не тільки для практиків, а й для теоретиків права, оскільки наукові підходи до її правильного трактування, «подрібнення» соціального явища на окремі види антисоціальної поведінки, правові вчинки, до їх криміналізації, відмежування суміжних складів протиправних корупційних діянь від інших заборонених законом діянь формують базис для ефективної протидії явищу [1, с. 4].

Для встановлення родового об'єкту ст. 366² КК України, розпочнемо із загального визначення об'єкту. Об'єктом кримінальних правопорушень є не будь-які суспільні відносини, а лише ті, які поставлені під охорону чинного закону (законодавства) про кримінальну відповідальність. Тому не тільки безпосереднім та родовим, а й загальним об'єктом усіх кримінальних правопорушень є не вся сукупність суспільних відносин, а лише ті із соціально схвалених відносин, які законодавець визнав необхідним охороняти за допомогою кримінальної заборони [2, с. 119].

При вирішенні питання про родовий об'єкт ст. 366² КК України варто виходити із розміщення цієї статті у розділі XVII «Кримінальні правопорушення у сфері службової діяльності та професійної діяльності, пов'язаної з наданням публічних послуг», а саме його назви.

Розглянемо думки науковців щодо визначення родового об'єкту розділу XVII Особливої частини КК України. На думку, О. Перешивко родовим об'єктом злочинів, що містяться у розділі XVII Особливої частини КК України, є правовідносини, які забезпечують певний порядок здійснення як службової діяльності, так і професійної діяльності, пов'язаної з наданням публічних послуг [3, с. 110]. Андрієшин В.В. пропонує під родовим об'єктом злочинів у сфері службової діяльності розуміти суспільні відносини, які виникають, функціонують і припиняються у зв'язку з регламентованою нормативно-правовими та локальними актами діяльністю щодо реалізації службовими особами наданих їм повноважень. Вважаємо, що надане визначення сфери службової діяльності є найбільш загальним, що характерно під час визначення родового об'єкта, і при цьому вибирає елементи управління, упорядкованої діяльності, рівнів регламентації, роботи та функціонування, реалізації владних повноважень, дисципліни та інші ознаки, які були зазначені у наведених вище визначеннях. І найголовніше, на нашу думку, це визначення пов'язує цю сферу з основною ознакою об'єктивної сторони аналізованих злочинів – «реалізацією службових повноважень», яка розкриває важливість цього об'єкта під час подальшого дослідження елементів складів злочинів службових осіб [4, с. 111]. Як зазначають В.І. Тютюгін, Ю.В. Гродецький та С.В. Гізимчук у розділі XVII Особливої частини КК встановлена відповідальність за злочини, родовим об'єктом яких є суспільні відносини, що забезпечують нормальну, тобто таку, зміст і порядок здійснення якої визначені законодавством, діяльність державного апарату, апарату управління органів місцевого самоврядування, громадських об'єднань, інших юридичних осіб як публічного, так й приватного права, а також суспільні відносини, що забезпечують здійснення регламентованої законодавством професійної діяльності, пов'язаної з наданням публічних послуг [5, с. 6]. Підтримуємо зазначених вчених, і вважаємо, що виходячи із загального

визначення родового об'єкту кримінальних правопорушень у сфері службової діяльності та професійної діяльності, пов'язаної з наданням публічних послуг, родовим об'єктом ст. 366² КК України, є суспільні відносини, що забезпечують діяльність державних органів, органів місцевого самоврядування, юридичних осіб як публічного, так й приватного права, а також професійну діяльність, пов'язану із наданням публічних послуг.

Висновки. Дослідження родового об'єкту декларування недостовірної інформації має важливе значення для встановлення тих суспільних відносин на які посягає це кримінальне правопорушення.

Список використаних джерел:

1. Адміністративні правопорушення, пов'язані з корупцією: наук.-практ. комент. / С. С. Чернявський, Р. А. Сербин, І. Д. Пастух та ін. Київ : Нац. акад. внутр. справ, 2020. 90 с.
2. Кримінальне право України: Загальна частина : підручник / В. Я. Тацій, В. І. Тютюгін, В. І. Борисов та ін.; за ред. В. Я. Тація, В. І. Тютюгіна, В. І. Борисова. – 6-те вид., перероб. і допов. – Харків : Право, 2020. – 584 с.
3. О. Перешивко Об'єкт підкупу особи, яка надає публічні послуги (ст. 368-4 КК України). С. 108-111. URL: http://www.jurnaluljuridic.in.ua/archive/2016/6/part_1/25.pdf
4. В.В. Андрієшин Структуризація об'єктів злочинів, що вчиняються службовими особами. Науковий вісник Міжнародного гуманітарного університету. Сер.: Юриспруденція. 2019 No 42 том 2. С. 110-114
5. Тютюгін В. І. Злочини у сфері службової діяльності та професійної діяльності, пов'язаної з наданням публічних послуг: навч.-практ. посіб. / В. І. Тютюгін, Ю. В. Гродецький, С. В. Гізимчук ; за ред. В. Я. Тація, В. І. Тютюгіна. – Х. : Право, 2014. – 232 с.

Мицавка Юрій Юрійович

здобувач наукового ступеню доктора філософії юридичного факультету
Харківський національний університет імені В.Н. Каразіна, Україна

ЮРИДИЧНА РЕГЛАМЕНТАЦІЯ ВИПРАВЛЕННЯ ПРАВОВИХ ПОМИЛОК В УКРАЇНСЬКОМУ СУДОЧИНСТВІ: СТАН СЬОГОДЕННЯ І ПЕРСПЕКТИВИ РОЗВИТКУ

Однією з актуальних проблем судочинства є його здійснення з допущенням помилки. Таке явище існує незалежно від простору і часу, держави чи національності, оскільки в судочинстві задіяний людський фактор – схильність припускати помилки. У зв'язку з чим, кожна країна протидіє цьому явищу на власний розсуд, запроваджуючи таке нормативно-правового регулювання, яке насамперед буде задовольняти наступні вимоги:

- своєчасність судового провадження;
- його ефективність;

- забезпечення поновлення порушених, невизнаних чи оспорюваних прав шляхом виконання судового рішення, яке набрало законної сили (принцип правової визначеності).

Національне процесуальне право України передбачає можливість виправлення помилок судом, який вирішив спір, та судом вищої інстанції [1] [2] [3] [4].

В першому випадку помилка може бути виправлена, якщо вона характеризується опискою чи арифметичною помилкою. Тобто, в такому випадку питання про правильне застосування закону і встановлення фактів судом не зачіпається. Спір вже вирішений, але мають місце незначні недоліки, що не впливають на зміст та результат провадження в цілому. В другому випадку мова йде про «серйозні» помилки. Це помилки в застосуванні закону (неправильне його тлумачення; незастосування закону, що підлягав застосуванню; застосування закону, що не підлягав застосуванню; порушення правил, що регламентують порядок здійснення судочинства, за умови, що це вплинуло на справедливість провадження в цілому тощо) чи встановленні фактів (відхилення доказів сторони, що могли вплинути на висновки суду стосовно обґрунтованості заявлених вимог чи заперечень; посилення на докази, які не досліджувалися судом безпосередньо, неправильне сприйняття суддею обставин, що мали місце в минулому і про які зазначають сторони та ін.). Для виправлення такого типу помилок в Україні діють апеляційні окружні суди та касаційний суд. Функція першого зводиться до перевірки судового рішення на предмет відповідності вимогам закону, правильного його застосування, контролю за дотриманням процедури судового процесу (питання права) та правильного встановлення фактичних обставин (питання факту). Функція другого обмежується перевіркою судових рішень попередніх інстанцій лише питань права і в межах доводів, які навели сторони, крім випадків, коли касаційний суд має право вийти за межі доводів, про що прямо зазначається в процесуальному законі.

На відміну від української моделі виправлення правових помилок в судочинстві, правила судочинства Сполучених Штатів Америки передбачають можливість виправлення юридичних та фактичних помилок суддею, який ухвалив рішення [5]. Простішими словами, суд, який вирішив спір, має повноваження виправляти власні помилки, що стосуються права або фактів. Це повноваження може бути реалізоване на підставі відповідного клопотання сторони, поданого до закінчення строків на апеляційне оскарження. Клопотання, що подані після закінчення цього строку, як правило, не повинні прийматися судом до розгляду [6]. Метою такої процедури є забезпечення виконання завдань

судочинства, зокрема, швидкого та найбільш економного для сторін розгляду справи, що не потребуватиме від них витрат на апеляцію (судовий збір) [6]. Обґрунтовано це тим, що швидкий перегляд «помилкового» рішення здатний забезпечити суддю, який розглянув справу і якому «добре відомі особливості обставин справи» [6].

Слід виділити наступні характеризуючі ознаки вищенаведеної процедури:

- провадження з питання виправлення юридичної або фактичної помилки судді може бути відкрито на підставі клопотання сторони, не на користь якої вирішено спір;

- суддя володіє дискреційними повноваженнями в питанні про повторне відкриття провадження, а існування формальних обставин, з якими закон пов'язує можливість перегляду, не є достатньою підставою для такого і суддею мають враховуватися конкретні обставини, що виправдовують перегляд;

- такий перегляд допускається у випадку, якщо сторона порушила відповідне питання до закінчення строку на апеляційне оскарження. Якщо справа перебуває на розгляді в апеляційному суді, то будь-які подальші виправлення помилок на підставі пункту б) правила 60 допускаються з дозволу відповідного апеляційного суду.

- перегляд відбувається лише для перевірки правильності рішення конкретного юридичного питання чи факту, яке на думку сторони було вирішено суддею помилково.

В перспективі, національне процесуальне законодавство України слід оптимізувати під аналогічну або подібну вищенаведену модель юридичної процедури виправлення правових помилок в судочинстві, оскільки це сприятиме запобіганню набрання чинності «помилкових» рішень та, як наслідок, порушенню прав людини. Проте, такій оптимізації повинно передувати розв'язання проблеми надмірної завантаженості судових органів та популяризації позасудових інституцій розв'язання юридичних конфліктів, оскільки процедура виправлення правових помилок в судочинстві буде недієвою через відсутність у суддів часу на повернення до справ, що вже були вирішені раніше.

Список використаних джерел.

1. Кодекс адміністративного судочинства України: Закон України від 06.07.2005 №2747-IV: станом на 07.09.2023 URL: <https://zakon.rada.gov.ua/laws/show/2747-15#Text>
2. Господарський процесуальний кодекс України: Закон України від 06.11.1991 №1798-XII: станом на 07.09.2023 URL: <https://zakon.rada.gov.ua/laws/show/1798-12#Text>
3. Кримінальний процесуальний кодекс України: Закон України від 13.04.2012 №4651-VI: станом на 24.08.2023 URL: <https://zakon.rada.gov.ua/laws/show/4651-17#Text>
4. Цивільний процесуальний кодекс України: Закон України від 18.03.2004 №1618-IV: станом на 07.09.2023 URL: <https://zakon.rada.gov.ua/laws/show/435-15#Text>
5. Federal Code of Civil Procedure URL: https://www.uscourts.gov/sites/default/files/federal_rules_of_civil_procedure_-_december_2020_0.pdf
6. Case of Nereida Mendez v. Republic Bank URL: <https://caselaw.findlaw.com/court/us-7th-circuit/1640047.html>
7. Case of Kemp v. United States URL: <https://www.law.cornell.edu/supremecourt/text/21-5726>

SECTION 4.

MILITARY SCIENCES, NATIONAL SECURITY AND SECURITY OF THE STATE BORDER

Ярошенко Ярослав Віталійович 

ад'юнкт

Національний університет оборони України, Київ, Україна

УДОСКОНАЛЕНА ЧАСТКОВА МЕТОДИКА ОЦІНЮВАННЯ РІВНЯ ПІДГОТОВКИ ПОСАДОВИХ ОСІБ, ЩО ЗАЛУЧАЮТЬСЯ ДО УПРАВЛІННЯ БОЙОВИМ ПОЛЬОТОМ СПІЛЬНОЇ АВІАЦІЙНОЇ ГРУПИ ПІЛОТОВАНОЇ ТА БЕЗПІЛОТНОЇ АВІАЦІЇ

Сучасні військові операції, в тому числі й російсько-українська війна (далі – РУВ), демонструють вплив якості управління на ефективність виконання бойових завдань [1]. Якість управління військовою операцією залежить від рівня підготовки командувача (командира) та особового складу пунктів управління. Існуючі концепції проведення військових операцій передбачають створення угруповань об'єднаних сил, до яких залучаються підрозділи та військові частини різних видів і родів військ, в тому числі й авіації [2]. З метою ефективного управління об'єднаними операціями та забезпечення координації авіаційного угруповання створюється відповідна система управління, що містить наземні та повітряні пункти управління авіацією. Згідно з підходами Командування Повітряних Сил Збройних сил України безпілотну авіацію планується застосовувати спільно з пілотованою [3]. Для ефективного досягнення цієї мети доцільно створювати спільні авіаційні групи (далі – САГ), що об'єднують пілотовану та безпілотну авіацію, зокрема винищувальну, штурмову (бомбардувальну) та безпілотну. Ці формування можуть бути розподілені по групах тактичного призначення: група винищувально-авіаційного прикриття, ударна група та група дорозвідки і позначення цілей. Важливо встановити спільну систему управління, яку має очолювати командир САГ [4]. Система управління авіацією, залежно від роду авіації Повітряних Сил Збройних сил України, має свої особливості. Так, система управління винищувальної авіації (далі – ВА) для збільшення поля управління та наведення нарощується пунктами наведення авіації (далі – ПНА), а в перспективі й літаками дальнього радіолокаційного виявлення і управління (далі – AWACS). Система управління штурмової авіації (далі – ША) має штатні групи бойового управління (далі – ГБУ) та передових авіаційних навідників (далі – ПАН). Система управління безпілотною авіацією (далі – БпА) може нарощуватися за рахунок допоміжних станцій управління безпілотними літальними апаратами (далі – БпЛА). Крім того, особливістю управління бойовим польотом САГ є автономність та стійкість системи управління через те, що командири груп тактичного призначення (далі – ГТП) у разі виходу з ладу наземних пунктів управління авіації (далі – ПУА) здійснюють управління бойовими порядками у повітрі. Управління бойовим польотом САГ є командною роботою визначених посадових осіб, яку здійснюють командир САГ, офіцери з бойового управління ПУА та

командири груп тактичного призначення у повітрі [5; 6]. Успіх виконання бойового завдання САГ залежить як від високого рівня підготовки кожної окремої посадової особи, що приймає участь в управлінні САГ, так і високого рівня командної роботи всіх зазначених вище посадових осіб, проте порядок визначення їхнього рівня підготовки та призначення до бойового розрахунку нормативними документами не визначений. Тому виникає актуальне наукове завдання стосовно удосконалення існуючого науково-методичного апарату з метою оцінювання загального рівня підготовки посадових осіб різнорідного призначення, які залучаються до управління бойовим польотом САГ. Це дозволить під час планування бойового польоту визначати прогнозовану ефективність виконання бойового завдання САГ та залучати до управління нею посадових осіб, які мають високий рівень підготовки.

Питання оцінювання рівня підготовки льотного складу та персоналу державної авіації України розглядалися у роботах [7–9]. Так перевагою роботи [7] є те, що автори запропонували оцінювати готовність льотного складу винищувальної авіації до бойових дій не за його класною кваліфікацією [9], а за фактичним рівнем підготовки. Недоліком даної методики є те, що вона розглядає оцінювання рівня готовності лише льотного складу винищувальної авіації за визначеними показниками, що не дозволяє оцінювати льотний склад інших родів авіації або особовий склад, який має різнорідні функції та оцінюється за різними показниками. У [8] автори описали погляди, щодо оцінювання рівня підготовленості авіаційного персоналу з точки зору безпеки польотів, проте методика оцінювання його підготовленості представлена не була. У [9] автор розглядає методичний підхід щодо оцінювання впливу рівня підготовленості екіпажів на бойову могутність бойового складу тактичної авіації, де пропонує оцінювати рівень підготовленості екіпажів тактичної авіації відповідно до їх класної кваліфікації та загального нальоту на типі повітряного судна. Перевагою цієї роботи є, те що автор розглядає рівні підготовленості екіпажів різних родів авіації, а недоліком – не враховується наявність досвіду участі екіпажу в бойових діях, що має значний вплив на його готовність до бойових дій. Підхід щодо оцінювання рівня навченості органів військового управління тактичного рівня за показником сукупного рівня індивідуальних спроможностей військовослужбовців органу військового управління тактичного рівня та показником їх злагодженості описано в [10]. Перевагою даного підходу є можливість оцінювати рівень індивідуальної підготовленості різних військовослужбовців органу управління тактичного рівня за його теоретичними, практичними навичками та психологічним станом. Недоліком підходу є те, що він оцінює рівень підготовленості військовослужбовців за однаковими показниками і не враховує досвід бойових дій та управлінський досвід військовослужбовців, що не дозволяє в повній мірі визначити їх фактичний рівень підготовки. Методика оцінювання рівня підготовленості військовослужбовців до виконання бойових завдань розглянута в [11]. Перевагою розглянутої методики є можливість оцінити рівень підготовки, як окремого військовослужбовця, так і підрозділу в цілому, проте недоліками методики є те, що вона основана на імовірнісних показниках, які важко визначити достовірно, всі військовослужбовці оцінюються за однаковими показниками, і не враховується бойовий та управлінський досвід. В цілому, розглянуті підходи та методики не розглядають оцінювання посадових осіб, які виконують командну роботу з різнорідними функціями та оцінювання яких здійснюється за різними показниками рівня підготовки. Тому залишається невирішеною наукова задача щодо оцінювання загального фактичного рівня підготовки різнорідних посадових осіб, які залучаються до управління бойовим польотом САГ, як команди.

Мета статті – вирішення наукового завдання щодо оцінювання загального фактичного рівня підготовки різнорідних посадових осіб, які залучаються до управління бойовим польотом САГ та удосконалення часткової методики оцінювання їх рівня підготовки за допомогою математичного апарату нечіткої логіки.

Якість управління бойовим польотом залежить від рівня підготовки наступних посадових осіб:

- командира САГ, який здійснює управління з наземного (повітряного) пункту управління;

- офіцера з бойового управління, оператор цільового спорядження БпЛА (далі – ОБУ) ПУА, який здійснює управління САГ за маршрутом, забезпечує пошук наземних цілей в районі ведення повітряної розвідки; здійснює наведення ВА на повітряні цілі та ША на наземні цілі.

- командири ГТП, які здійснюють управління в групі та взаємодіють з іншими ГТП та наземними (повітряними) ПУА. На основі інформації, що надходить до них від ПУА та БпЛА приймають остаточне рішення щодо застосування авіаційних засобів ураження. У разі загрози втрати льотного складу та літаків від впливу противника приймає рішення на відмову від виконання завдання та повернення на аеродром базування.

Через те, що нормативними документами не визначено порядок призначення посадових осіб, які здійснюють управління бойовим польотом САГ вони зазвичай призначаються відповідно їх класної кваліфікації або загального нальоту (загальної кількості наведень для ОБУ), що не завжди відповідає їх фактичному рівню підготовки або наявному в них бойовому досвіду. Це створює невизначеність у системі управління авіацією, що може створити ризик зриву виконання бойового завдання. Для визначення ризику невиконання бойового завдання, в частині, що стосується системи управління, необхідно детально дослідити ризики, які в собі несе рівень підготовки посадових осіб, які залучаються до управління бойовим польотом САГ. Підходи, які можуть бути використані для вирішення даного питання частково описані в роботах [7; 8], але вони не враховували рівень підготовки посадових осіб, які здійснюють управління на різних ПУА на землі та в повітрі.

З метою вирішення описаних вище проблемних питань автором запропоновано удосконалена методику оцінювання рівня підготовки посадових осіб, які залучаються до управління бойовим польотом САГ (рис.1), яка включає в себе 12 кроків та визначити фактичний рівень підготовки не тільки командира САГ, ОБУ ПУА та командира ГТП, як окремих посадових осіб, а й загальний рівень підготовки цих посадових осіб як команди, яка управляє бойовим польотом САГ [12].

Крок 1: Визначення факторів, що під час управління бойовим польотом САГ створюють ризики для зриву виконання бойового завдання. Оскільки одним з показників якості управління є рівень підготовки особового складу, тому визначимо фактори, що впливають на якість управління командиром САГ, офіцером з бойового управління наземного ПУА, командиром групи тактичного призначення. Наприклад, на рівень підготовки командира САГ, найбільше впливає: рівень освіти, досвід бойових польотів у складі САГ та досвід управління САГ.

Крок 2: Здійснюється формалізація оцінки вхідних факторів ризику як кортеж $\langle \varepsilon_j, T, K, G \rangle$, де ε_j – назва лінгвістичної змінної, T – терми лінгвістичної змінної, K – межі визначення лінгвістичної змінної, $G = \{\mu_\varepsilon(X) | X\}$ – функції приналежності лінгвістичної змінної ризику [8].

Наприклад, ε_j – рівень освіти командира САГ; $T = \{\text{“тактичний рівень (низький)”}, \text{“закінчив курс тактичного рівня L-2 (середній)”}, \text{“оперативний рівень або курс оперативного рівня L-3 (достатній)”}, \text{“стратегічний рівень або курс стратегічного рівня L-4 (високий)”}\}$; $K = [0, 1]$;

Крок 3: Здійснюється побудова функцій належності на основі нормативних вимог державної авіації України, статистичних показників досвіду управління бойовими діями авіації, або експертних оцінювань.

Наприклад, терм лінгвістичної змінної – рівень освіти $\leq 0,5$ –низький, $0,51-0,7$ – середній, $0,71-0,9$ – достатній, $\geq 0,91$ – високий.



Рис. 1. Блок-схема удосконаленої часткової методики оцінювання рівня підготовки посадових осіб, що залучаються до управління бойовим польотом спільної авіаційної групи пілотованої та безпілотної авіації

Крок 4: Створюється база правил для лінгвістичних змінних: “рівень підготовки командира САГ”, рівень підготовки офіцера з бойового управління наземного ПУ САГ”, рівень підготовки командира групи тактичного призначення САГ” “ЯКЩО-ТО”.

Наприклад, *ЯКЩО* рівень освіти низький, *І* досвід управління САГ високий, *ТО* рівень підготовки середній.

Крок 5: Здійснюється формалізація оцінки вихідного ризику. Визначаються його значення $\langle \varepsilon_j, T, K, G \rangle$, а також вибір необхідного алгоритму нечіткого висновку (Мамдані або Сугено).

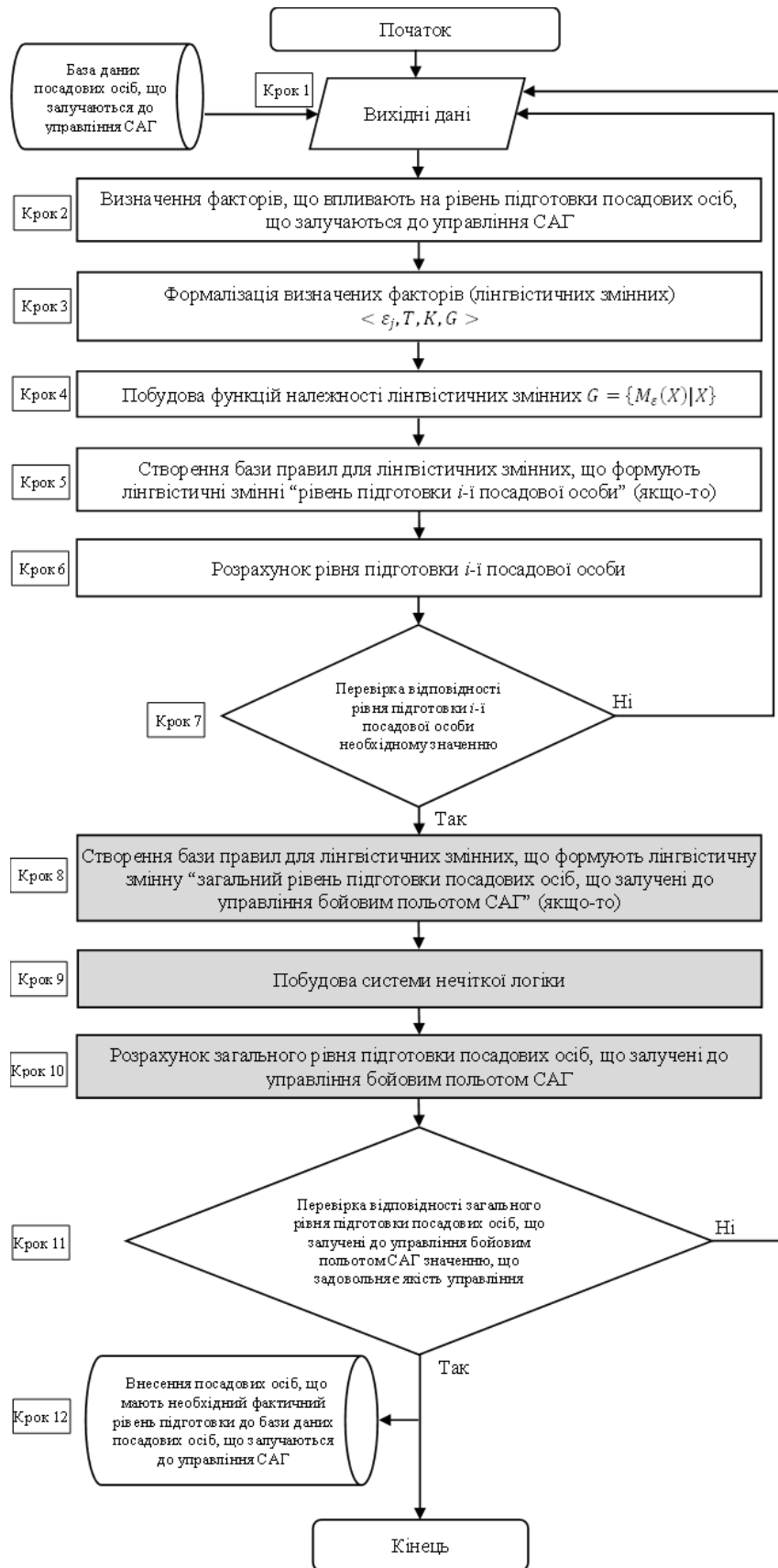
Крок 6: Розрахунок рівня підготовки i -ї посадової особи (“рівень підготовки командира САГ”, рівень підготовки офіцера з бойового управління САГ”, рівень підготовки командира групи тактичного призначення САГ”).

Крок 7: Перевірка рівня відповідності рівня підготовки i -ї посадової особи необхідному значенню, яке не буде критичним для виконання бойового завдання САГ. У разі невідповідності значення рівня підготовки i -ї посадової особи необхідному виконується крок 1 та вносяться зміни вхідних даних.

Крок 8: Створюється база правил для лінгвістичної змінної “загальний рівень підготовки посадових осіб, що залучені до управління САГ” “ЯКЩО-ТО”.

Крок 9: Побудова системи нечіткої логіки (рис. 2). Система нечіткої логіки для i -ї посадової особи та всіх, хто здійснює управління в цілому будуються за допомогою графічного набору інструментів Fuzzy Logic Designer, з комплексу програм MATLAB. Особливістю побудови системи в запропонованій методиці, те що спочатку на першому етапі формуються правила та оцінюються різні посадові особи окремо, а потім формуються правила та оцінюється їх загальний рівень підготовки, як команди. Визначення функцій належності повинно здійснюватися за допомогою статистики та консультацій з авіаційними експертами [13, 14].



Рис. 2. Система нечіткої логіки для визначення рівня підготовки посадових осіб, що залучаються до управління бойовим польотом САГ

Крок 10: Розрахунок загального рівня підготовки посадових осіб, які залучені до управління САГ.

Крок 11: Перевірка відповідності загального рівня підготовки посадових осіб, які залучені до управління САГ необхідному значенню, що дозволить виконати бойове завдання САГ на заданому рівні. У разі неприйнятності значення, вносяться відповідні

зміни вхідних даних. У разі прийняттого значення – допуск визначених посадових осіб до управління бойовим польотом САГ.

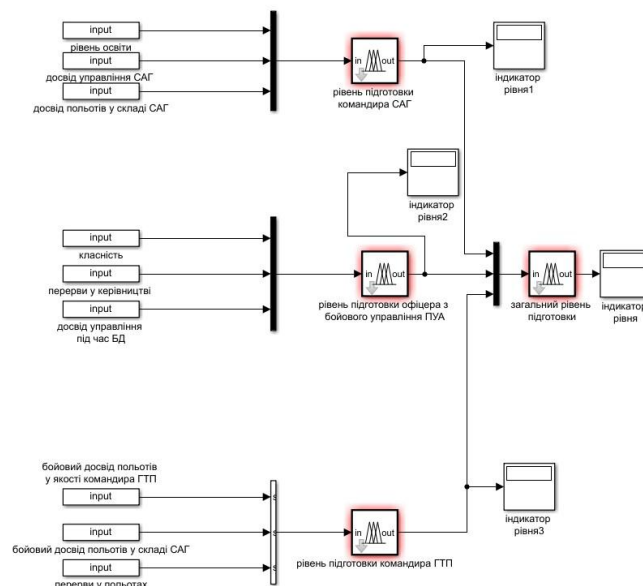
Крок 12: Дані про посадових осіб, що мають необхідний рівень підготовки заносяться до бази даних посадових осіб, що залучаються до управління САГ, яка повинна після кожного бойового польоту САГ уточнятися.

Математичний апарат нечіткої логіки дозволяє створювати системи підтримки прийняття рішень, які допомагають зменшити ризики прийняття неефективних рішень та негативні наслідки, які ці рішення за собою тягнуть [15].

Висновки. У статті проведено аналіз існуючих методик оцінювання рівня підготовки особового складу, визначено їх переваги та недоліки. Основними недоліками в яких є: оцінювання індивідуального рівня підготовки особового складу за однаковими (типовими) показниками; не врахування бойового та управлінського досвіду посадових осіб; неможливість оцінити загальний рівень підготовки різнорідних посадових осіб, як команди, яка виконує спільне завдання.

Запропоновано удосконалену часткову методику оцінювання рівня підготовки посадових осіб, що залучаються до управління бойовим польотом спільної авіаційної групи пілотованої та безпілотної авіації, яка, на відміну від існуючих, за допомогою математичного апарату нечіткої логіки дозволяє оцінювати окремо фактичний рівень підготовки різнорідних посадових осіб, таких як: командир спільної авіаційної групи пілотованої та безпілотної авіації; офіцер з бойового управління пункту управління авіації; командир групи тактичного призначення, а також оцінювати їх загальний фактичний рівень підготовки, як команди. Перевагою запропонованої удосконаленої часткової методики є те, що рівень підготовки кожної посадової особи, яка виконує різнорідні функції під час управління бойовим польотом САГ оцінюється за різними показниками, які відображають їх фактичну готовність до виконання завдань, в тому числі враховується їх особистий досвід (бойових дій, управління, польотів та інше). Це дозволить прогнозувати ефективність бойового застосування САГ, інших авіаційних угруповань та підрозділів авіації під час планування військових операцій.

Запропонована методика може стати складовою системи підтримки прийняття рішень для органів військового управління, що дозволить обирати для управління бойовим польотом підготовлений особовий склад з необхідним фактичним рівнем підготовки.

Список використаних джерел:

1. Жирохов М. О. Війна в повітрі. Україна, лютий-травень 2022. Чернігів : Княжий вал, 2022. 94 с.
2. Allied Joint Doctrine For The Conduct Of Operations. AJP-3 (B). Washington: NATO Standartization Office, 2019. 164 p. Вилучено з: <https://assets.publishing.service.gov.uk/government/publications/allied-joint-doctrine-for-the-conduct-of-operations-ajp-3b> (Accessed : 16.06.2023).
3. Візія Повітряних Сил 2035. Київ : Міністерство оборони України ; Командування ПС ЗСУ, 2020. 39 с.
4. Ярошенко Я. В., Герасименко В. В., Коротін С. М., Мартинюк О. Р., Блискун О. Є. Алгоритм процесу управління спільною авіаційною групою за етапами бойового польоту. *Повітряна міць України*, 2022. № 2. С. 29-34. Вилучено з: [https://doi.org/10.33099/2786-7714-2022-1-2\(3\)-29-34](https://doi.org/10.33099/2786-7714-2022-1-2(3)-29-34) (дата звернення : 16.06.2023).
5. Правила виконання польотів в державній авіації України : наказ Міністерства оборони України від 05.01.2015 р. № 2. Офіц. вид. 2015. 107 с.
6. Правила виконання польотів безпілотними авіаційними комплексами державної авіації України : наказ Міністерства оборони України від 08.12.2016 р. № 661. Офіц. вид. 2016. 32 с.
7. Blyskun O., Herasymenko V., Kolomiets Y., Honcharenko Y., Yaroshenko Y. Alghorthm of determining the readiness level of the flight crew based on fuzzy logic approaches. *Sciences of Europe*. 2021. Vol. 2. №80. P. 46-49.
8. Гончаренко Є. В., Блискун О. Є., Ткаченко А. В., Ковба О. П., Титаренко О. І. Застосування підходів теорії нечіткої логіки для оцінювання підготовленості авіаційного персоналу *Повітряна міць України*. 2021. №1. С. 8–11. Вилучено з: <https://doi.org/10.33099/2786-7714-2021-1-1-8-11> (дата звернення : 16.06.2023).

9. Дроздов С. С. Методичний підхід до кількісного оцінювання впливу рівня підготовленості екіпажів на бойову могутність бойового складу тактичної авіації. *Наука і техніка Повітряних Сил Збройних Сил України*. 2016. № 3. С. 49-53. Вилучено з: http://nbuv.gov.ua/UJRN/Nitps_2016_3_10 (дата звернення : 16.06.2023).
10. Макаліш О. В., Георгадзе О. А. Методичний підхід до оцінювання рівня навченості органів військового управління тактичного рівня. *Збірник наукових праць Центру воєнно-наукових досліджень Національного університету оборони України імені Івана Черняховського*. 2016. № 3. С. 104–108. Вилучено з: http://nbuv.gov.ua/UJRN/Znpcvsd_2016_3_20 (дата звернення : 16.06.2023).
11. Овчаренко В. В. Методика оцінювання існуючого рівня підготовленості військовослужбовців підрозділу спеціального призначення внутрішніх військ до виконання бойових завдань по знешкодженню озброєних злочинців. *Честь і закон*. 2011. № 2. С. 51–59. Вилучено з: <https://doi.org/10.33405/2078-7840/2011/0/2/143960> (дата звернення : 16.06.2023).
12. Лендюк Т. В., Васильків Н. М. Нечітка модель формування індивідуальної траєкторії навчання та побудова онтології на її основі. *Інформатика та математичні методи в моделюванні*. 2017. Т. 7. № 1-2. С. 103–112. Вилучено з: http://nbuv.gov.ua/UJRN/Itmm_2017_7_1-2_14 (дата звернення : 16.06.2023).
13. Goncharenko Y., Blyskun O., Martyniuk O., Radko O., Kolomiets Y., Bilokur M. Flight safety fuzzy risk assessment for combat aviation system. *IEEE 2nd International Conference on Advanced Trent in Information Theory*, 2020. P. 132-137.
14. Martin McNeill F., Thro E. Fuzzy logic: a practical approach. Boston, USA: AP PROFESSIONAL, 1994. P. 309.
15. Кравець П., Киркало Р. Системи прийняття рішень з нечіткою логікою. *Вісник Національного університету «Львівська політехніка»*. 2009. № 650: Комп'ютерні науки та інформаційні технології. С. 115–123. Вилучено з: <https://ena.lpnu.ua/handle/ntb/2806> (дата звернення : 16.06.2023).

SECTION 5.

TECHNOLOGIES OF LIGHT AND WOODWORKING INDUSTRY

Заверуха О.М.

канд.хім.наук, доцент

Львівський торговельно-економічний університет, Україна

ПРО ДЕЯКІ ПРОБЛЕМИ СКЛЕЮВАННЯ КОМПОЗИТНИХ ДЕРЕВОСТРУЖКОВИХ МАТЕРІАЛІВ ПОЛІМЕРНИМИ СМОЛАМИ

Для виготовлення деревостружкових (ДСП) і деревоволокнистих (ДВП) плит починаючи з дев'яностих років минулого століття і до сьогодні широко використовуються терморезактивні смоли на основі фенол-формальдегіду і карбамідо-формальдегіду. Екологами встановлено, що практично більшість полімерних будівельних та оздоблювальних матеріалів, які створені на основі високомолекулярних сполук, в процесі використання та експлуатації виділяють токсичні леткі компоненти, які при тривалій дії можуть несприятливо впливати на здоров'я людини [1]. При цьому на сьогодні як українськими, так і закордонними виробниками пропонується широкий вибір таких матеріалів (ДСП, ДВП (МДФ, фанера, ламінат, корпусні меблі). Масовий характер використання цих смол обумовлений утворенням з деревними матеріалами міцних, а також водостійких з'єднань, що витримують значні навантаження і володіють високою адгезійною здатністю. Терморезактивні властивості композитів надають матеріалам і певних стійких властивостей до підвищеної температури. Поряд із цим виробі на основі терморезактивних композитів володіють рядом недоліків – при дії вологи такі матеріали здатні набухати і руйнуватися, клейовий шов, за рахунок глибокої поліконденсації стає кристалічним і крихким. Але одним із основних недоліків цих виробів є здатність випаровування в навколишнє середовище (житлові чи виробничі приміщення) токсичних речовин другого класу небезпечності – фенолу і формальдегіду [2].

Частина провідних європейських фірм і окремі в Україні вже відмовилася від використання ДСП при виробництві меблів. У зв'язку з цим постало питання заміни композитних матеріалів на основі фенолформальдегідної смоли на менш токсичну карбамідну, що підвищує екологічну безпеку композитних матеріалів. В останні роки німецькі виробники хімічної продукції заявили про можливість використання для виробництва композитних матеріалів нової смоли на основі метилендифенілдізоціанату (МДІ). Ця смола характеризується високою здатністю до затвердіння, доброю адгезією з деревиною, що сприяє підвищенню водостійкості. За екологічними і фізіологічними показниками МДІ є менш шкідливим порівняно з фенол-формальдегідними смолами.

Як альтернативу фенол-формальдегідним смолам для склеювання деревних матеріалів можуть бути запропоновані клейові композиції на основі термопластичних полімерів, таких як полівінілацетат, поліуретан, полівінілхлорид та інших, що дозволяє значно зменшити отруйність і знизити водопоглинання таких виробів [3]. Композитні матеріали, що виготовлені на основі термопластичних полімерів, володіють добрими тепло- і звукоізоляційними властивостями і легко піддаються обробці. На сьогодні у деревообробному виробництві використовується значна різноманітність полімерних

матеріалів з термопластичними властивостями. Серед них значна кількість припадає клейовим композиціям на основі полівінілацетату (ПВА). Клей ПВА – це клей на основі емульсії полівінілацетату і є одним із найпоширеніших клеїв серед вододисперсних і термопластичних клеїв.

Переваги клею: нетоксичний; клейові з'єднання здатні добре витримувати навантаження; клейові з'єднання володіють еластичністю; прозорий при висиханні.

Недоліки клею: клей має низьку водостійкість за рахунок вмісту емульгатора – полівінілового спирту; низька теплостійкість клейового шва як наслідок розм'якшення полімеру при підвищенні температури; повзучість клейового з'єднання при постійному навантаженні.

Для покращення властивостей клеї піддають модифікації під час виготовлення дисперсій.

Одними із перших і найбільш відомих на вітчизняному ринку є клеї імпортного виробництва такі, як «Каскол», «Йоваколь» та інші. Ці клеї після формування клейового шва не виділяють токсичних речовин типу формальдегіду чи фенолу і утворюють клейові з'єднання з добрими фізико-механічними властивостями. Основними недоліками цих клеїв, що частково обмежують їх використання у деревообробній промисловості, є невисока теплостійкість, повзучість при статичних навантаженнях, і переважно, недостатньо висока водостійкість. Однак окремі недоліки термопластичних клейових композицій певною мірою можна виправити за допомогою їх модифікації з метою подальшого використання для того чи іншого технологічного процесу. Тому асортимент такого типу клеїв для виготовлення кінцевого виробу повинен бути досить широким, що вимагає більш детального вивчення їх властивостей і пошуку нових типів емульгаторів і стабілізаторів.

Список використаних джерел:

1. Державні санітарні норми та правила «Полімерні та полімервмісні матеріали, вироби і конструкції, що застосовуються у будівництві та виробництві меблів. Гігієнічні вимоги». Наказ МОЗ України № 1139 від 29.12.2012 р.
2. Заверуха О. М., Хінальська Т. Р., Скоробогатий Я. П. Про екологічні аспекти використання фенолформальдегідних смол у виробництві ламінованих деревостружкових матеріалів. Сучасні напрями розвитку економіки, підприємництва, технологій та їх правового забезпечення: матеріали Міжнародної науково-практичної конференції / відповід. за вип. : проф. Семак Б. Б. Львів : вид-во Львівського торговельно-економічного університету, 2020. С. 344.
3. Кшивецький Б.Я., Гупало О.П. Проблеми використання клейових з'єднань на основі термопластичних клеїв// Наук. вісник УкрДЛТУ: Зб. наук-техн. праць – Львів: УкрДЛТУ. – 2001, вип. 11.2. – С. 23-24.

SECTION 6.

GENERAL MECHANICS AND MECHANICAL ENGINEERING

Заєць Олександр Сергійович

здобувач вищої освіти механічного факультету
Дніпровський державний технічний університет, Україна

Євдокимов Антон Васильович

головний зварник
ТОВ «Стіл Ворк», Україна

Науковий керівник: Перемітько Валерій Вікторович 

д-р. техн. наук, професор,
професор кафедри технологій машинобудування та зварювання
Дніпровський державний технічний університет, Україна

ВПЛИВ ПОКРИТТЯ ПЛАСТИКОМ ЧАСТОК ФЕРОХРОМУ З ШИХТИ НАПЛАВНОГО ДРОТУ НА ВЛАСТИВОСТІ НАНЕСЕНОГО МЕТАЛУ

Широка номенклатура деталей машин гірничорудної, металургійної та будівельної піддається інтенсивному зносу через тривалий контакт з сипкими матеріалами, що чинять абразивну дію. При виготовленні деталей таких машин та механізмів вже тривалий час застосовують білі зносостійкі чавуни [1], в структурі яких містяться високотверді карбіди. Для зниження абразивного зносу отримали також поширення локальні захисні покриття на робочу поверхню деталі.

Сучасні зносостійкі покриття містять зазвичай декілька, досить дорогих, металів – хром, титан, молібден, ванадій [2,3,4]. Ці легуючі елементи в значній мірі визначають тип карбідів, металеву основу та властивості сплаву.

Серед способів нанесення таких шарів поширеним варіантом є застосування дугового наплавлення, яке досить часто ведуть порошковими стрічками або дротами. Саме через шихту останніх можна реалізувати найпростіший – хімічний – спосіб модифікування наплавленого металу, що дозволяє суттєво підвищити його механічні та експлуатаційні властивості.

Досліджувалася дієвість покриття частинок ферохрому зв складу шихти захисним шаром пластика на зміну властивостей наплавленого шару.

Використовували зразки з низьколегованої сталі, на які порошковим дротом марки ВЕЛТЕК-Н630 наплавляли зносостійкий шар товщиною 4...5 мм. Частки ферохрому попередньо покривали шаром пластику товщиною 0,20...0,25 мм. Застосовували аерозольну форму поліуретану. Для порівняння також проводили наплавлення стандартним дротом, без покриття компонентів шихти пластиком.

Вивчення зразків проводили, задіявши спектральний аналіз хімічного складу наплавок та металографічні дослідження структур. Виявлено збільшення присутності вуглецю від додавання пластику на 0,3...0,4 мас.%, більше зберігається хрому (на 2,5...3,5 мас.%), зростає твердість металу поверхневого шару (на 2...3 HRC).

Висновки. Додавання пластику до складу шихти порошкового дроту сприяє зростанню температури ванни рідкого металу, уповільненню кристалізації та більшому збереженню від вигоряння хрому. Як наслідок, зростає твердість наплавленого шару, що важливо для його наступної експлуатації.

Список використаних джерел:

1. Сучасні функціональні матеріали з бейнітною наноструктурною матрицею та підвищеними трибологічними властивостями / М.В.Кіндрачук, В.З.Куцова, М.А.Ковзель, О.В.Тісов. *Проблеми тертя та зношування*, 2016, 1 (70). С.112-130.
2. Бабинець А.А., Рябцев І.О. (2021) Класифікація способів модифікування та мікролегування наплавленого металу (Огляд). *Автоматичне зварювання*, 9, 3-11.
3. M.M. Arıkan, H Çimenoğlu, E.S. Kayali The effect of titanium on the abrasion resistance of 15Cr–3Mo white cast iron // *Wear*. 2001. Vol. 247. P. 231–235. [https://doi.org/10.1016/S0043-1648\(00\)00523-8](https://doi.org/10.1016/S0043-1648(00)00523-8)
4. Похмурський В. І., Студент М. М., Довгунік В. М. *Електродугові відновні та захисні покриття*. Львів, 2005. 190 с.

SECTION 7.

PHILOLOGY AND JOURNALISM

Dovhan Oleksii

PhD in Philology,

Doctoral student at the Department of Slavic, Romance and Oriental Languages

Drahomanov Ukrainian State University, Ukraine

INSTRUMENTAL AND METHODOLOGICAL FRAMEWORK FOR TEXT DATA ANALYSIS USING ARTIFICIAL NEURAL NETWORK

Relevance. The rapid development of modern information technologies produces an increase in the amount of available data available for analysis and processing. The above process is due not only to the vertical growth of the number of data sources, but also to the horizontal growth. The latter is the need to process such documents in certain discourses, of which there may be several, as well as the need to find certain correlations in them. Such hidden and explicit connections produce a deeper understanding of the nature and specifications of modern data, allowing us to predict their trends and transformations of sense in them.

A popular tool for solving the above tasks today is artificial neural networks, which are capable of processing large amounts of data, building and tracking a system of correlations in them, as well as creating, localizing, modifying, etc. Artificial neural networks are inherently a class of machine learning algorithms built on the principle of how neurons work in the brain. This structure allows them to process information and learn, expanding their capabilities with training data. In addition, they are able to recognize complex patterns in the analyzed data, in particular, in the process of processing textual information.

The algorithm of an artificial neural network. Text data analysis using an artificial neural network has a specific algorithm, the essence of which is the stage-by-stage nature of the operations performed. The latter build and produce results based on the cascade principle, when each step becomes the basis for the next. Let's highlight the main ones (our other researches contain more detailed information on this):

1. *Converting text data into numbers.* This means tokenization, vectorization, etc., i.e. a set of actions designed to make it easier for an artificial neural network to understand the input data.

2. *Building an artificial neural network.* It correlates with the task it performs: for example, Recurrent neural networks (RNNs), Convolutional neural networks (CNNs), and others are productive for text data.

3. *Training of the built model.* It takes place on training data and correlates with the results obtained by the developer: they can be used to calibrate the existing model of an artificial neural network.

4. *Analysis and interpretation of model results.* The stage that follows the previous one and means that the model can be used to classify texts, identify keywords, generate data, etc.

Instrumental and methodological framework. In essence, it is a set of tools, methods, etc. that are designed to facilitate the most optimal analysis and decision-making. Thus, the main components of the above framework are:

a) *libraries and frameworks* – tools that accelerate the process of training an artificial neural network to analyze text data (for example, TensorFlow, PyTorch, etc.);

b) *methods of model validation and evaluation* – tools for determining the quality of model performance (for example: cross-validation and a number of metrics: accuracy, precision, recall, and F1-score);

c) *datasets and pre-processing* (a kind of presets for machine learning) – sets of pre-processed data that are cleared of information noise (recall point 1 of the artificial neural network algorithms);

d) *visualization of the results* is carried out by using tools for visualizing the analyzed data (for example, graphs, schemes, diagrams, etc.).

Multimodal sentiment analysis is one of the possible ways to actualize artificial neural networks in scientific activities. Visual-text sentiment classification models (for example, Multi-Model Fusion (MMF)) are representative of this process. The latter uses a mixed fusion framework for SA, which allows it to thoroughly analyze relevant data and the system of correlations in them [1].

We also consider the use of artificial neural networks in the context of dealing with false or potentially threatening data (including cyber threats) to be representative. The aforementioned use of artificial neural networks involves updating the outlined sentiment analysis, automatic translation, determining the ratio of term frequency to document frequency (TF-IDF), latent Dirichlet distribution (LDA), N-grams, and Porter stemming. CNN and exponential smoothing are also productive for processing text data [2].

Conclusions. Thus, text data analysis using artificial neural networks is multi-instrumental in nature. The latter is due to the fact that it is universal for business, medicine, education, science, engineering, and social sciences, etc. The instrumental and methodological framework for using artificial neural networks to process text data includes a number of tools (libraries, validation, data processing, and visualization methods) and is the core of the entire processing process. Thus, artificial neural network models are a complex, modern, and relevant tool for scientific activities in general and for improving the process of analyzing, generating, processing, etc. text data in particular.

References:

1. Multi-model fusion framework using deep learning for visual-textual sentiment classification / I. K. S. Al-Tameemi et al. *Computers, Materials & Continua*. 2023. Vol. 76, № 2. <http://dx.doi.org/10.32604/cmc.2023.040997> *Tech Science Press* : site. URL: <https://goo.su/AXVyUYz> (date of application: 02.10.23).
2. Sufi F. Novel Application of Open-Source Cyber Intelligence. *Electronics*. 2023. Vol. 12, № 17. <https://doi.org/10.3390/electronics12173610> *MDPI* : site. URL: <https://goo.su/5ovLacY> (date of application: 02.10.23).

Мунтян Олександр Олександрович 

канд. філол. наук,

доцент кафедри філології та перекладу

Київський національний університет технологій та дизайну, Україна

ЕПІТЕТНА КОНСТРУКЦІЯ ЯК ЛІНГВОСТИЛІСТИЧНА КАТЕГОРІЯ

Протягом останніх десятиріч проблеми вивчення художньо-образного мовлення, живої матерії мови в її конкретно текстовому втіленні привертають усе більшу увагу філологічної науки. Очевидно, що мову художньої літератури вивчено з погляду лінгвістики та створено ґрунтовні праці на основі наукових узагальнень. Крім того, художній текст став традиційним об'єктом дослідження стилістики мови. Лінгвостилістика тісно пов'язана з історією національної культури, культурою мови, історією літературної мови, семасіологією, а також із соціологією і психологією. Розуміння проблем стилістики тісно зв'язане з актуалізацією психологічного напрямку в мовознавстві та з філософією мови. Саме цей напрямок є домінантним у сучасному мовознавстві, хоч як назвемо цю галузь пізнання – комунікативною, функціональною, когнітивною, антропоцентричною, прагматичною чи будь-якою іншою наукою про мову.

У книзі “Нариси з загальної стилістики сучасної української мови” І. Г. Чередниченко виокремлює загальну стилістику як “вчення про виражальні мовні засоби і використання їх у різних стилях і стилістичних колоритах мови” [2, с. 78]. Існування перше за все стилістики мовних засобів (мовних ресурсів) або рівневої стилістики, яка, керуючись одиницями конкретних мовних рівнів (лексичного, граматичного, словотвірного) і використовуючи саме стилістичні методи дослідження, показує опис стилістичної системи української мови.

Для певної стилістичної характеристики синтаксичних структур враховується не лише їхня формальна синтаксична структура, а й її лексичне наповнення, тобто комунікативна інтенція висловлювання, яка може охоплювати наміри мовця, ситуацію спілкування, оцінку суспільно узвичаєного типу висловлювання, яке визначається еволюцією унормованої мови та встановленими стилями спілкування.

Лінгвостилістика досліджує стилістично-марковані конструкції та елементи художнього тексту й розглядає їх під незвичним ком зору з метою класифікувати їх за структурним та семантичним принципом.

Оскільки в фокусі нашого наукового дослідження лежить епітетна конструкція як лінгвостилістична одиниця, варто розглянути її з урахуванням зазначених вище важливих для лінгвостилістики поглядів. Епітетні конструкції – надзвичайно багатий та пластичний матеріал для творення художньої образності тексту. Їхній потенціал підтверджений частотою вживання авторами цих конструкцій у тексті та композиційною гнучкістю кожної окремої конструкції.

У художньому тексті конструкціям з епітетом притаманна містка семантична база та інтенсивна композиційна заданість. Ці конструкції є складними з композиційного погляду, оскільки вони можуть виконувати різноаспектні творчі завдання (від простого епітетного позначення до засобу виявлення глибинних емоційно-експресивних нюансів авторського задуму).

Лексема розкриває свої смислові можливості тільки у контексті, тому епітетна конструкція має розглядатися у складі художнього твору, в якому вона функціонує не лише

як словесний образ, а й подекуди відтворює літературну течію певної епохи, індивідуальну манеру письма автора, робить можливим для читача розуміння світоглядної позиції автора. Лише в контексті розкривається дворівнева семантика епітетної конструкції – словесного образу, яка передбачає витончену гру денотативного й образного пластів у його значеннєвій структурі.

Хоч епітетна конструкція є близькою до метафори, вона все ж залишається незалежним стилістичним засобом, що допомагає влучно та нетривіально позначити суть предмета, явища або дії. Епітет у такій конструкції вжито в незвичному, нестандартному значенні, що утворює новий складний метафоричний образ. Саме ця властивість епітетних конструкцій забезпечує художнє мовлення образністю та метафоричністю. Частота вживання епітетних конструкцій у художньому тексті робить їх одними з основних одиниць, які досліджує лінгвостилістика тексту.

Оскільки епітетна конструкція розглядається як словосполучення, варто її аналізувати з синтаксичного погляду, оскільки словосполучення виражає синтагматичні зв'язки у реченні. Такий погляд на епітетну конструкцію дає змогу класифікувати їх за кількістю компонентів та за типом зв'язку між компонентами конструкції.

Найчастіше трапляються двокомпонентні епітетні конструкції, утворені за допомогою прикметника та іменника. Такі конструкції найчисельніші та найпростіші з композиційного погляду. Зазвичай прикметник у таких конструкціях стоїть у препозиції. Однак часто вживаються конструкції з прикметником у постпозиції, що додає певне стилістичне навантаження. Такі епітетні конструкції часто трапляються в фольклорних текстах. Також двокомпонентні епітетні конструкції з прикметником у постпозиції можуть бути авторським утворенням та слугувати для створення відповідного настрою, стилістичного оформлення мови персонажа або одиничного семантичного навантаження.

Трикомпонентні та багатоконпонентні епітетні конструкції вживаються рідше. Вони збагачують художнє мовлення семантичними відтінками та авторським емоційним ставленням до предмету опису. Крім того, з композиційного погляду поширені епітетні конструкції можуть інтенсифікувати або послабити темп оповіді. Іноді часте вживання поширених епітетних конструкцій робить текст більш динамічним, пришвидшуючи темп оповіді та створюючи ритм. Однак дуже часто нагромадження багатоконпонентних епітетних конструкцій робить оповідь більш розлогою, повільною та ускладнює сприймання самого художнього тексту.

З іншого боку, збагативши епітетну конструкцію новими елементами, можна розширити семантичне поле поняття та збагатити його новими сенсами. Крім того, таке поширення дозволяє інтенсифікувати враження про предмет оповіді.

Семантично епітетна конструкція реалізує три конотативні компоненти: оцінний, емоційний та образний. Ці три компоненти залежать від авторського вміння та майстерності в оперуванні художнім словом. Такий лексико-синтаксичний троп реалізує згадані вище конотативні компоненти через синтагматичні відношення та незвичність уживання того чи того компонента в поєднанні з означуваним.

При лінгвостилістичному аналізі художнього тексту варто також розширити межі сучасної лінгвостилістики, які традиційно аналізують художній матеріал як самодостатню одиницю. Потрібно приділити достатню увагу дослідженню й усіх екстралінгвальних чинників: фонових знань, поглядів, настанов, ціль адресата мовлення, а значить виходу на рівень дискурсу – об'єднувального стрижня процесу комунікації.

Усі мовні та позамовні чинники, які формують поняття *дискурсу*, неодмінно зумовлюють підбір відповідних одиниць експресивності мови, які будуть створювати конотативно забарвлене полотно дискурсу. Відтак, вибір епітетних конструкцій та їхнє

семантичне навантаження зумовлене як мовними, так і позамовними чинниками. Епітетні конструкції – це найчисельніша група засобів експресивності, яка забезпечує художню образність тексту та реалізує три конотативні компоненти: оцінний, емоційний та образний. Епітетні конструкції належать до лексико-синтаксичних одиниць, оскільки їхня стилістична функція реалізується їхнім лексичним забарвленням та синтаксичними зв'язками.

Список використаних джерел:

1. Мунтян О. О. Номінативна функція епітетних конструкцій в українському художньому дискурсі. Modernization of today's science: experience and trends: collection of scientific papers «SCIENTIA» with Proceedings of the IV International Scientific and Theoretical Conference, September 22, 2023. Singapore, Republic of Singapore: European Scientific Platform. – P. 123 – 124.
2. Чердиченко І. Г. Нариси з загальної стилістики сучасної української мови. Радянська школа, 1962. 495 с.

Довгаль Світлана Миколаївна

здобувач вищої освіти факультету української й іноземної філології та мистецтвознавства
Дніпровський національний університет імені Олеся Гончара, Україна

Науковий керівник: Тараненко Альона Володимирівна 

кандидат філологічних наук, доцент кафедри української літератури
Дніпровський національний університет імені Олеся Гончара, Україна

РОЗКРИТТЯ ПИТАННЯ НАЦІОНАЛЬНОГО САМОВІДРОДЖЕННЯ У ТВОРІ ЛЕСІ ГОНЧАР ТА РУСЛАНА НАЙДИ «КОЗАЦЬКИЙ РОМАН»

«Козацький роман» Лесі Гончар та Руслана Найдиди «відкриває» тема визнання поразок поколінням, народженим у дев'яності минулого століття. Такі слова звучать з вуст Дарини: «...Так, у нас вкрали ту перемогу. <...> Ми не хотіли, щоб наші діти жили в совку. Тепер у декого вже й онуки живуть у його гіршому варіанті...» [1, с. 39], «...в цій сьогоднішній ілюзії – ми зі своїми масками і болячками, шрамами і плагіатами...» [1, с. 51]. У романі авторами осмислюється підневільний, безправний стан нації, через усвідомлення головними персонажами, які з мужністю намагаються прийняти обов'язки, котрі лежать на кожному свідомому українцеві, що «...країна розвалювалася на очах від цинічного урядування нової влади, і дедалі більше людей опинялися у справжній скруті...» [1, с. 138].

Головні герої роману – представники покоління буремних 90-х – Устим та Дарина. Творче подружжя, у якому Дарина – скульптор, а Устим – сучасний козак («...уж двадцять років козакуємо...» [1, с. 92]), виховують двох синопків: «У нас двоє малих хлопців, п'яти і шестилітки» [1, с. 10]. Вони з болем та тугою в серці сприймають сьогочасну ситуацію в країні: «Як важко усвідомлювати, що твою країну перетворюють брехнями на полігон рабів, і яке безрадісне майбутнє чекає наших дітей і онуків...» [1, с. 100]. Устим сміливо критикує правлячу верхівку на двадцятому році так званої «незалежності»: «Он у нас бидло кримінальне закону не боїться, бо не підкріплений ні вилами, ні палею. Та й жирують безкарно...» [1, с. 19]. Їм безмежно болить доля цієї країни: «Для нас “українська ідея” залишається. Ми від неї не відступимо. Як і байрак, як і хата над Дніпром, як і круча, і степ, і мистецтво...» [1, с. 141]. Разом з болем приходить і розуміння того, що необхідно кардинально змінювати ситуацію: «Батьківщина. Її ще треба створити в часи цієї тотальної каліюги...» [1, с. 11], «Визначитись, як людина може прислужитися своїй батьківщині – козацькій Україні...» [1, с. 97], проте залишаються питання: «Як? З ким поруч?» [1, с. 11], бо «жити треба зараз, не відкладати на потім...» [1, с. 132].

У центрі стихії національного самовідродження для Устима та Дарини, безперечно, є їхня рідна земля. «Козацький роман» починається із ситуації повернення Дарини й Устима з добровільної американської еміграції: «...тут не жила – екзильні зовнішні і внутрішні...» [1, с. 9], бо «діти потребують Батьківщини...» [1, с. 9]. Дарина вважає, що «...дітям потрібна предківська земля...» [1, с. 11]. Для Устима виховання дітей на рідній землі також є визначальним фактором: «Тоді народився старший син. <...> Тому й повернулися в Україну, де земля рідна, де сім'я й рід. Хай росте українцем...» [1, с. 14], – говорить він і продовжує: «Я хотів <...> виховувати українця, а не американця. Хотів, щоб у мого сина було відчуття роду, батьківщини, предківської землі. Хотів, щоб у сина був егрегор Батьківщини, енергія України, щоб набрався він сили своєї землі...» [1, с. 113].

Свого часу ідеалом українського патріотизму Ю. Липа [2] у праці «Призначення України» називав хату, бо сутність рідного краю для української людини завжди мала родинний вектор. У розумінні Батьківщини як родини, як хати, як дому закодовано всі можливості розвитку нації як такої [2, с. 34]. У «Козацькому романі» поряд із побутовим значенням образ хати як житла набуває архетипного змісту як осердя домашнього вогнища, тепла. Для головних героїв дім («...тут живу я з дітьми після повернення з американського екзилу...» [1, с. 31]) стає образом-символом складної частини роду: «...влітку будинок ще тепліє, дихає, відживає, коли хтось увійде, торкне вицвілі фотографії на стінах їдальні...» [1, с. 31], «...огляне бібліотеку й кабінет, де все, як і тридцять років тому. Сяде в крісло-гойдалку і раптом розговориться, не розуміючи з якого дива. Це все – аура старого будинку...» [1, с. 31]. Художня персоніфікація образу дому природньо поглиблює його архетипний зміст: «Будинок оживає і дихає, як старий птах...» [1, с. 32], таким він постає в ситуаціях по приїзді митців та їхніх дітей: «Будинок шарудить обвислими шпалерами, посвистує протягами, та в самому серці його все одно не кухонний, а письмовий стіл. У серці його – творчість і співчуття людству. І кожній окремій людині. І любов до дітей. І до луків та дубів, що вже там повирубубані розкрадачами заповідних земель, які всюди бачать власні паркани. В будинку ще живе любов до своєї землі, від якої неможливо відступати...» [1, с. 31]. І ось, «наснажившись атмосферою чистої творчості, увібравши в себе подих поколінь і наслуховавшись усіх розмов, діти заговорили...» [1, с. 32]. Старший мріє, що в майбутньому будуть правити отамани. «Я ж, звичайно, буду головним. Зроблю так, що не буде машин і міст, а будуть білі хатки й трава...» [1, с. 32], – говорить шестирічний Грицько. Тут спостерігаємо створений авторами роману образ України-мрії, репрезентований уявленнями дітей: «Старший мріє, що збере козацьке військо і відвоює багато землі для України, щоб земля була у всіх...» [1, с. 32].

Розгортаючи сюжет, автори «Козацького роману» художньо протиставляють героїчне минуле і драматичне сучасне. На його тлі оприявлюється вираз застереження сучасникам від духовного збайдужіння, спонука до відродження й утвердження національного буття на засадах справедливості, соціального та історичного досвіду народу (зокрема, у частині під назвою «Ю еС оф Ей»). На перший план виходять роздуми головних героїв, зокрема «сучасного козака», як охарактеризовано авторами Устима, про патріотизм, долю нації, її місце в загальноєвропейському і світовому, історичному та суспільно-політичному розвитку.

Світоглядні позиції головні герої роману Лесі Гончар та Руслана Найди виражають головним чином завдяки внутрішнім монологам, розгорнутим роздумам, а також у діалогах з друзями та колегами (це більше властиве Дарині), а також у взаємодіях з навколишніми (Устим). Потреба внутрішнього вдосконалення, життя на засадах відновлених духовних цінностей, притаманних українському менталітету, а саме любові та повазі до ближнього, до рідної землі, до мистецтва як вияву внутрішніх порухів душі, неперервного самовдосконалення, – ті грані світорозуміння, що характеризують головних героїв роману.

Список використаних джерел:

1. Гончар Л., Найда Р. Козацький роман. Київ: Ярославів Вал, 2012. 168 с.
2. Липа Ю. Призначення України. Львів: ВЦ «Просвіта», 1992. 270 с.

Ісаєнко Тетяна Василівна 

старший викладач кафедри української мови та загального мовознавства
Черкаський державний технологічний університет, Україна

СПЕЦИФІКА НАВЧАЛЬНОГО ПЕРЕКЛАДУ

Проблему використання перекладу у процесі навчання української мови як іноземної (УМІ), на наш погляд, вивчено недостатньо, хоча останнім часом методисти і викладачі-практики звертають на неї особливу увагу [5; 6]. Сучасна методична наука наразі активно шукає нові резерви ефективності навчального процесу, отже відбувається постійна трансформація й уточнення завдань, змісту навчання, методів навчання тощо [1; 4; 5; 6]. Таким чином питання перекладу у процесі навчання іноземців української мови набувають дедалі більшого значення. Зауважимо, що переклад відіграє надзвичайно важливу роль у фаховій підготовці іноземних студентів загалом, та студентів-філологів зокрема.

Під навчальним перекладом ми розуміємо, за В.Б. Беляєвим, використання рідної мови студента у процесі навчання іноземної мови. Саме Беляєв вперше запропонував розрізняти переклад навчальний та переклад літературний [2]. А.В. Алексеєва детермінує поняття «переклад» як діяльність, «що полягає у варіативному перекодуванні тексту, породженого на одній мові, у текст на іншій мові, здійснювана перекладачем, який творчо вибирає варіант в залежності від варіативних ресурсів мови... і під впливом власної індивідуальності; переклад – це також і результат описаної вище діяльності» [3].

Навчальний переклад в процесі навчання УМІ здебільшого трактується як комплекс умінь перекладацької діяльності студентів, спрямованих на вдосконалення рівня володіння українською мовою. Зокрема, такі:

- розуміння українського тексту, знаку, матеріалу, слова, висловлювання – далі «тексту») в процесі перекладу;
- елементи контрастивного аналізу структури, стилю, мовних одиниць текстів (вихідного та відтвореного);
- перекладання вихідного тексту рідною мовою, формування його структури;
- редагування перекладеного тексту.

Навчальний переклад має кілька видів і форм. Він може здійснюватися з рідної мови на іноземну, з іноземної - на рідну, або мати форму зворотного перекладу. *Функції навчального перекладу* як одного з видів мовленнєвої діяльності:

- інтелектуальна (це засіб мислення, утворення понять та дії з ними);
- експресивна (це засіб вираження емоцій);
- естетична (це засіб художньої виразності);
- вольова (це засіб соціального впливу: наказу, прохання, заклик тощо). Звернімо увагу, що всі зазначені вище функції начебто віддзеркалюють аналогічні функції мови та пов'язані насамперед із комунікативною, підпорядковуються їй, реалізуються з її допомогою.

Під час навчання УМІ студенти під керівництвом викладача використовують як *усну* так і *письмову* форми навчального перекладу. Недоліком усного перекладу є те, що власне складає його сутність, неможливість фіксації. Проте своє психологічне завдання він виконує дуже добре: студенти швидко знайомляться під час сумісної практики, пізнають одне одного, долають разом страх помилки у перших спробах спілкування українською, отримують певні комунікативні успіхи.

Природна перевага *письмового* перекладу полягає в можливості зафіксувати свій варіант. З іншого боку, зовнішня письмова фіксація потребує великих часових витрат. З

огляду на це можна порекомендувати студентам проговорити свій варіант перекладу вголос, щоб уникнути послівного перекладу і принаймні наблизитися до прийнятного літературного перекладу. Іноді доцільно вдатися до письмового перекладу найскладніших уривків тексту: складних або з точки зору культурних сенсів, що містяться в тексті, або з точки зору синтаксичних зв'язків та конструкцій. Безумовно, можливості використання вправ з письмового перекладу для самостійної роботи необмежені [5].

Навчальний переклад може мати *рецептивну* (під час читання та аудіювання) і *продуктивну* (під час говоріння та письма) форми. Говорячи про роль перекладу в навчанні УМІ, ми обов'язково повинні говорити про роль рідної мови в навчальному процесі та зануритися в історію методів викладання іноземних мов.

Під час читання учні часто спираються на здогадку за контекстом, певною мірою асоціативну. Важливо, щоб гіпотези чи здогадки супроводжувалися критичною перевіркою, для чого існує два основні способи: 1) дискурсивне логічне мислення на основі *дослівного перекладу*; 2) звернення до словникових джерел та коментарів. Дослівний переклад є важливим способом досягнення розуміння іншомовного тексту. Це розуміння є досить повним, бо охоплює всі основні елементи тексту, але не є адекватним і досконалим, зважаючи на розбіжності у культурних парадигмах.

Важливо пам'ятати, що під час навчання української як іноземної переклад є лише одним із засобів навчання, який найкраще зреалізовує свій потенціал у поєднанні з іншими методичними прийомами та засобами, і яким не можна зловживати. Переклад - це тимчасовий засіб на шляху до повного й точного розуміння тексту. Кінцевою метою жодним чином не може бути ані навчальний, ані літературний, навіть бездоганний, переклад. Метою навчального процесу є безперекладне розуміння іншомовного матеріалу. Переклад – це акт не тільки лінгвістичний, а й кроскультурний, акт комунікації на кордоні культур [7]. Процес перекладу завжди поєднує два аспекти – мовний і культурний, позаяк вони нероздільні. Сенс перекладу зрозумілий тільки у тому випадку, якщо він узгоджується з культурним контекстом, в якому вживається.

Список використаних джерел:

1. Ктитарова, Н.К., Воронова, З.Ю. (2013) Теорія перекладу. Навчальний посібник. Дніпродзержинськ.
2. Беляев, Б.В. (1965) Очерки по психологии обучения иностранным языкам: пособие для преподавателей и студентов, 2-е изд., перераб. и доп. М.: Просвещение.
3. Алексеева, И.С. (2008) Введение в переводоведение. Санкт-Петербург.
4. Гінзбург, М. (2008) Синтаксичні конструкції у фахових текстах: Практичні висновки з рекомендацій мовознавців. *Проблеми української термінології*. Львів: Вид-во Нац. ун-ту «Львівська політехніка», (620), 26-32.
5. Зімонова, О. В., (2019) Переклад фахових текстів як одна із форм підготовки майбутнього спеціаліста на заняттях з української мови (за професійним спрямуванням). *Науковий вісник Міжнародного гуманітарного університету. Сер.: Філологія*. (43) том 4, 64-66. Вилучено з: http://www.vestnik-philology.mgu.od.ua/archive/v43/part_4/17.pdf
6. Стегалюк, А.В. (2014) Особливості перекладу українською мовою професійної термінології текстів науково-технічного спрямування. *Інформаційні технології в освіті, науці та виробництві*. Одеса, (10), 216-225. Вилучено з: http://sbornik.college.ks.ua/downloads/sbornik5_10/pdf/25.pdf
7. Rapaille, C. (2007) *The Culture Code. An ingenious way to understand why people around the world buy and live as they do*. N.Y.: Broadway Books.

Олійник Іванна Іванівна
здобувачка вищої освіти
факультету філології, психології та іноземних мов
Донецький національний університет імені Василя Стуса, Україна

ХУДОЖНЯ РЕЦЕПЦІЯ СІМЕЙНОГО ЖИТТЯ НА МАТЕРІАЛІ ФОЛЬКЛОРУ СХІДНОГО ПОДІЛЛЯ

***Анотація.** У статті досліджено художню рецепцію сімейного життя у фольклорних піснях Східного Поділля, а саме розглянуто основні сімейні теми й категорії та типи родинних відносин. Виявлено, що сімейне життя у фольклорі Східного Поділля постає повним негараздів і проблем, від яких страждає насамперед жінка.*

Фольклор є неоціненним джерелом інформації для історії народу, це важливий об'єкт для багатьох навчальних та наукових галузей і дисциплін (літературознавства, лінгвістики, фольклористики, культурології та ін.).

Фольклорна комунікація, як відомо, є відображенням мовної й національної картини світу народу. Народна творчість має високу інформаційну насиченість, представляючи слухачеві різні види інформації певного історичного періоду – побутову, соціальну, економічну, політичну тощо. Завдяки дослідженню елементів фольклору можливо простежити особливості світогляду народу, його ставлення до певних культурних та соціальних явищ.

Тема сімейних відносин одночасно традиційна й актуальна. Цікавість до її вивчення продиктована рівнем розвитку фольклористики та реаліями сьогоденного життя. Розвиваючись протягом століть, українська народна пісня відобразила не тільки існуючі форми шлюбу і сім'ї, а й особливості сімейних відносин українського народу.

Дослідженню різних аспектів народного життя у фольклорі присвячені наукові праці Н. Кириленко, С. П'ятаченко, де розглядається специфіка інтерпретації та полісимволізм етнокультурних кодів в українській народній творчості, своєрідність їх художньої репрезентації в літературних текстах [2]; Р. Сердеги, де досліджено етнографічну інформацію, відображену у фольклорі [3] та ін. Пісенний фольклор Східного Поділля досліджує Н. Бегас, зосереджуючись на жанрі колискових народних пісень і дитячому фольклорі [1]; А. Сторожук, яка вивчає народнопісенну лірику регіону [4] та ін.. Серед відомих збирачів, видавців і дослідників загальновідомі П. Ніщинський, М. Леонтович, К. Стеценко, які збирали народні пісні у Могилів-Подільському, Гайсинському, Томашпільському районах Вінницької області. Загалом, огляд літератури показує зацікавленість науковців сімейним життям, відображеним у фольклорних текстах, що ще раз підтверджує актуальність обраної теми дослідження.

Сімейне життя здавна шанувалося та оберігалось. Момент створення нової сім'ї вважався важливим дійством, яке було покликане дати молодятam щастя, любов і, звичайно, продовжити лінію роду.

Зважаючи на тяжке соціальне становище українських селян у різні історичні періоди, звичайні сім'ї часто стикалися з проблемами, які й відображалися у фольклорних піснях. Головний акцент у них поставлено на трагічні життєві події, що призводять або призвели до негараздів у сім'ї. Це репрезентовано, наприклад, у пісні «Ой сію шальвію я рано в неділю» (села Заболотного Крижопільського району Вінницької області). Тут порушено проблему пияцтва чоловіка, від якого страждає жінка і вся родина:

*Ой сію шальвію я рано в неділю,
Чогось мені Бог не годить, шальвія не сходить.
Поки ж вона зійде – від вітру зів'яне
Прийде милий сочний, п'яний, на мене не гляне [4, с. 38].*

Жінка перебуває у відчаї – і хоче накласти на себе руки. Сівба шавлії у цій пісні постає метафорою побудови сімейного життя – фраза «шальвія не сходить» приховує під собою невдалий шлюб, який не дає змоги реалізувати сімейне щастя, відчутти себе коханою, що є головним прагненням нещасної жінки. Бажання завершити життя самогубством показує вищу точку відчаю головної героїні та відсутність будь-якої підтримки і розради з боку чоловіка чи інших родичів.

У пісні «Котилася горошина із поля до поля» (села Грабарівка Могилів-Подільського району Вінницької області) порушується інша важлива проблема сімейного життя – заміжжя без кохання. Часто у питаннях шлюбу долю дітей вирішували батьки, зважаючи при цьому не на почуття, а на матеріальні статки претендентів, їхній статус у суспільстві, можливості подальшої реалізації тощо. У результаті у шлюбі жінка страждає, мріючи про кохану людину поруч:

*А в нелюба гірка губа,
Гірше полиночку.
Сушить, в'ялить ще й печалить
Мою головочку [4, с. 40].*

Бачимо виразні мовні засоби, за допомогою яких показано гіркоту сімейного життя без кохання: порівняння губ чоловіка з гірким полином та негативний настрій жінки.

Ця ж проблема відображена і в пісні «Мене мати шанувала» (села Явтухи Деражнянського району Хмельницької області):

*Мене мати шанувала,
за багача готувала,
За багача готувала
Кулаченька діждала [4, с. 37].*

Таким чином, у піснях сформовані моделі відносин між батьками і дітьми, де батьки могли вирішувати подальшу долю дівчат, віддаючи їх заміж відповідно до власних мотивів. Кохання постає як важлива категорія, без якої неможливо побудувати щасливе сімейне життя. Це засвідчує високий рівень емоційності українських жінок та необхідності задоволення духовних потреб у сімейних стосунках, а шлюб за розрахунком виявляється нездатним це зробити.

У пісні «Болить мене голівонька, нічим пов'язати» (села Кислицьке Томашпільського району Вінницької області) відображена характерна для багатьох українських народних пісень тема – туга через розлучення зі своєю родиною:

*Ой вирву я з рожі квітку
Та й пуцу на воду:
«Пливи, пливи, з рожі квітко,
Аж до мого роду» [4, с. 39].*

Ця пісня показує нестримне бажання дівчини повернутися до свого роду і відсутність такої можливості, адже шлюб передбачав перехід до сім'ї чоловіка і служіння їй. Батьками для жінки мали стати батьки чоловіка, але на практиці не було так просто, і дівчата все одно не могли побороти тягу до рідної домівки, а часто навіть вступали у відкриті конфлікти з новою ріднею, хоча таке вважалося недопустимим. На це впливали соціальні чинники, а саме соціальний статус жінок у суспільстві, який визначав їх як залежних від чоловіків та підтримував думку про необхідність підкорюватися їхній волі.

Ця ж тема проілюстрована у пісні «Ой гаю мій, гаю, густий – не проглянеш» (села Липчани Могилів-Подільського району Вінницької області), де показано спілкування жінки з братом:

Ой, він пише, пише, ой, у листах питає:

– Ой, чи привикла, сестро, ой, у чужому ж краю?

– Ой, хоч не привикла, мушу привикати,

Ой, у розкошах жила, ой, треба се горе знати [4, с. 39].

Густий непроглядний гай тут постає символом, що розділяє жінку і її родину та показує неможливість повернутися назад, до своїх рідних, до дівочих безтурботних занять.

Дійсно, часто життя жінок після заміжжя погіршувалося, адже на їхні плечі лягали нові обов'язки, і ніхто їх не жалував, як за часів юності. Кінець дівочтва, життя на чужій стороні часто виявлялося зовсім несолодким, і навіть присутність коханого поруч не допомагала. Все ж, у фольклорі Східного Поділля стверджується відмова від родових відносин на користь сімейних. Досліджувані пісні показують одношлюбність як єдину можливу форму цих відносин.

Цікавим є наступний фрагмент пісні: дівчина просить милого відпустити її у гості до родини, а той відповідає:

– Не пуцу я, мила, й до броду по воду,

Ой, щоб не розказала, ой, про нашу й незгоду [4, с. 39].

Таким чином, сімейні негаразди старалися не виносити з дому, а проживати їх самотійно, не залучаючи до цього процесу батьків жінки.

Ця ж пісня таки демонструє присутність конфліктних ситуацій у сімейному житті, адже жінка зізнається, що хоче вмитися сльозами, отже, у шлюбі вона переживає психологічні складні моменти, які їй немає з ким розділити.

Отже, в ліриці Східного Поділля робиться акцент на таких темах: проблеми та негаразди в сімейному житті (пияцтво чоловіка, життя без кохання, внутрішні та зовнішні конфлікти та їх проживання), відображення життя заміжньої жінки у чужому краї та її бажання повернутися до рідного дому, відносини подружжя з батьками, а також вплив батьків (особливо негативний) на вибір партнера та подальші наслідки.

У досліджених піснях відображені не тільки існуючі форми спорідненості, але представлено і ставлення східних подолян безпосередньо до родини і категорій, так чи інакше пов'язаних із сімейним життям. Одні з них розкрито повною мірою, інші лише позначені. Найбільш розвиненими у фольклорі є відносини «чоловік – дружина», «мати – дочка». Вихід на перше місце цих відносин пояснюється усвідомленням їхньої величезної значущості в житті українців.

Список використаних джерел:

1. Бегас Н. Сучасний стан пісенного фольклору Східного Поділля (на матеріалі Тиврівського району Вінницької області). *Матеріали до української етнології: щорічник: збірник наукових праць*. Київ, 2010. Вип. 9 (12). С. 74-78.
2. Кириленко Н. І., П'ятаченко С. В. Фольклор і література: художня рецепція етнокультурних кодів: монографія. Суми: ФОП Цьома С.П., 2019. 127 с.
3. Сердега Р. Л. Фольклор як неоціненне джерело інформації і вдячний об'єкт гуманітарних студій. *Вісник Харківського національного університету імені В. Н. Каразіна*. Серія: Філологія. 2016. Вип. 74. С. 103-107.
4. Сторожук А. Народнопісенна лірика Східного Поділля як фольклорна традиція: Записи і коментарі: навчально-методичний посібник. Вінниця: ТОВ «Ніланд-ЛТД», 2014. 272 с.

SECTION 8.

PHILOSOPHY AND POLITICAL SCIENCE

Федотенко Катерина Андріївна

аспірантка факультету політології та права

УДУ ім. М. Драгоманова, Україна

Науковий керівник: Остапенко Марина Анатоліївна

доктор політичних наук, доцент,

професор кафедри політичних наук

УДУ ім. М. Драгоманова, Україна

ОСНОВНІ КОМУНІКАЦІЙНІ СТРАТЕГІЇ УКРАЇНСЬКОЇ ВЛАДИ В УМОВАХ ПОВНОМАСШТАБНОГО ВТОРГНЕННЯ РФ ДО УКРАЇНИ

З 24 лютого 2022 р., першого дня повномасштабного російського вторгнення в Україну, українська влада проводить скоординовану інформаційну політику, в якій повідомлення урядових центрів стали основним і суспільно визнаним достовірним джерелом інформації про хід військових дій [1]. Щоденна інформація Генерального штабу Збройних сил України про поточну ситуацію особливо важлива, оскільки робить наголос про значні втрати росіян та низький моральний дух російських військ. Вкрай важливим елементом української комунікації є відповідний відбір змісту, що передається, пов'язаний із безпосереднім веденням бойових дій. Значна увага приділяється, зокрема, ефективності добровольчих формувань територіальної оборони, що має свідчити про високий рівень соціальної мобілізації [2]. Відсутність інформації про регулярну діяльність Збройних Сил України в медіа також покликана захистити їх і перешкодити діям, які проводить Росія. Усі відповідні повідомлення спрямовані на показ героїчного опору регулярних збройних сил, підрозділів територіальної оборони та пересічних громадян. Варто, однак, наголосити, що вони не відзначаються надмірним оптимізмом, який міг би створити хибний образ того, що Україна легко виграє війну. Українська влада також уникає оприлюднення інформації про власні втрати, окрім викриття випадків цивільних жертв, страждання яких є одним із елементів тиску на міжнародну громадську думку [3].

Головною метою стратегічної комунікації України, окрім підвищення морального духу, є збереження довіри громадян до державної та місцевої влади. Створення надійного каналу комунікації з громадськістю також значно ускладнює для Росії проведення будь-яких дезінформаційних кампаній, особливо в соціальних мережах, спрямованих на представлення Української держави в поганому світлі та підірив довіри до її інституцій [4]. Інформаційна політика української влади щодо власних громадян і жителів спрямована на розбудову єдності у протистоянні російській агресії та збереження готовності до ведення бойових дій. Ефективно використовуються нові міфи (міські легенди), як-от нібито історія про український винищувач МіГ-29 під назвою «Привид Києва», який захищає столичне небо, чи уривок із запису розмови прикордонників на острові Зміїному з російським військовим кораблем [5]. Ці повідомлення зазвичай також супроводжуються добре

зробленою графікою, включаючи плакати або символи, що дає підстави говорити про їхню високу меметичність [6].

Меседжі, спрямовані на внутрішню громадськість, посилюються спільним мовленням головних теле- та радіостанцій. З 25 лютого 2022 р. Суспільний мовник «Суспільне» та державний телеканал «Рада», а також приватні телеканали «Інтер», ICTV, «1+1» та «Україна24» здійснюють це мовлення п'ятигодинними циклами у рамках Єдиного телемарафону. Незважаючи на різні структури власності та попередні політичні лінії, ці мовники свідомо утримуються від критики діяльності виконавчої влади задля уникнення використання цієї критики агентами російської інформаційної війни проти України. 19 березня 2022 р. було опубліковано Указ Президента України В. Зеленського, який зобов'язав усі телеканали видавати спільну програму [7]. Телевізійні станції об'єднують зусилля також через технічні проблеми, оскільки це покращує та підтримує безперервне мовлення, незважаючи на авіаційні нальоти та атаки на телевізійну інфраструктуру.

Попри те, що запускаючи цей телемарафон, телеканали ставили за мету відповідальне інформування населення в умовах війни, медіа-експерти звертають увагу на недоліки і можливі ризики цієї моделі. Фактично її створення було продиктоване не так бізнес-інтересами, як політичною доцільністю в конкретний історичний момент [8]. Також уваги потребує незбалансоване представлення різних політичних сил в ефірі марафону. Так, за результатами постійного моніторингу ГО «Детектор медіа», до ефіру марафону потрапляють в основному представники парламентської партії влади та офіційні посадові особи [9], тоді як інші політичні сили мало представлені. Фіксують експерти і порушення інших професійних стандартів в ефірі марафону [9].

Послідовна інформаційна політика України також звернена до міжнародної спільноти, ключову роль у якій відіграє Президент В. Зеленський. У своїх промовах до ключових закордонних політичних інстанцій, у тому числі до Національних зборів Польщі, Конгресу США, Бундестагу, Європейського парламенту та ізраїльського Кнесету, він гостро представляє ситуацію в Україні та просить військової допомоги, вміло адаптуючи повідомлення до аудиторії певної країни. Частина звернень також публікується в соцмережах, як-от прохання до країн НАТО надати Україні літаки навесні 2022 р. [10]. Однак занадто сильний тиск, як-от заклик створити безпольотну зону, виявився контрпродуктивним, що змусило українську владу відповідним чином модифікувати власні медіа-меседжі. Найважливішим елементом української інформаційної політики, спрямованої на західне суспільство, є використання іміджу Президента В. Зеленського як героя, що бореться зі злом [11]. Водночас зберігається імідж України як сучасної держави, яка добре справляється у воєнний час, реагує на загрози і, насамперед, як жертви в оборонній, а отже, справедливій війні. Така стратегія, відповідним чином, спрямована на підвищення інформаційної підтримки України в цих суспільствах, яка виражається, серед іншого, у відкритості до прийому біженців з країни та підтримці поставок зброї. Таким чином, як консолідація, так і децентралізація відповідних медіа-ресурсів під загальним контролем виконавчої влади має розглядатися як стратегічний вибір Української держави за умов подальшого зростання динаміки інформаційної війни.

Список використаних джерел:

1. Burkovskiy P., Umland A. Domestic Political Developments in Wartime Ukraine since February 2022 / P. Burkovskiy, A. Umland // Stockholm Centre for Eastern European Studies (SCEEUS) : [Website]. Stockholm, 2023. URL: <https://sceeus.se/en/publications/domestic-political-developments-in-wartime-ukraine-since-february-2022/> (viewed on: 20.09.2023).
2. Командувача Сил Тро Танцюру вже двічі намагалися вбити спецслужби РФ – ЗМІ // Факти ICTV: [Веб-сайт]. Київ, 2023. URL: <https://fakty.com.ua/ua/ukraine/20230518-komanduvacha-syl-tro-tancyuru-vzhe-dvichi-namagalysya-vbyty-specsluzhby-rf-zmi/> (дата звернення: 20.09.2023).
3. Командування приховує інформацію про втрати ЗСУ, але всі цифри фіксуються, – президент // LB.ua: [Веб-сайт]. Київ, 2023. URL: https://lb.ua/society/2023/05/11/554724_komanduvannya_prihovuie_informatsiyu.html (дата звернення: 20.09.2023).

4. Україна ефективно протидіє російській дезінформації // Рада національної безпеки і оборони України: [Веб-сайт]. Київ, 2022. URL: <https://www.rnbo.gov.ua/ua/Diialnist/5710.html> (дата звернення: 20.09.2023).
5. Абетка повномасштабної війни: які слова ввійшли в ужиток і чому // Читомо: [Веб-сайт]. Київ, 2023. URL: <https://chytomo.com/abetka-povnomasshtabnoi-vijny-iaki-slova-vvijshly-v-uzhytok-i-chomu/> (дата звернення: 20.09.2023).
6. Скажи «паляниця». 15 мемів, що з'явилися у час великої війни // ДМ Media Sapiens: [Веб-сайт]. Київ, 2023. URL: <https://ms.detector.media/trendi/post/31240/2023-02-23-skazhy-palyanytsya-15-memiv-shcho-zyavulytsya-u-chas-velykoi-viyny/> (дата звернення: 20.09.2023).
7. Указ Президента України “Про рішення Ради національної безпеки і оборони України від 18 березня 2022 року “Щодо реалізації єдиної інформаційної політики в умовах воєнного стану” №152/2022 // Офіційне Інтернет-представництво Президента України. Київ: Офіс Президента України, 2022. URL: <https://www.president.gov.ua/documents/1522022-41761> (дата звернення: 20.09.2023).
8. Телемарафон: як він змінює українське суспільство та медіаринок // BBC News Україна: [Веб-сайт]. Київ, 2022. URL: <https://www.bbc.com/ukrainian/features-64112594> (дата звернення: 20.09.2023).
9. Як телемарафон “Єдині новини” загрожує свободі слова і медіабізнесу // TEXTY.ORG.UA: [Веб-сайт]. Київ, 2022. URL: <https://texty.org.ua/fragments/108609/chomu-telemarafon-yedyni-novyny-zahrozhuje-svobodi-slova-i-mediabiznesu/> (дата звернення: 20.09.2023).
10. Zelenskyu: Ukraine asks for 1% of NATO planes and for 1% of its tanks // Ukrainska Pravda: [Website]. Kyiv, 2022. URL: <https://www.pravda.com.ua/eng/news/2022/03/24/7334152/> (viewed on: 20.09.2023).
11. Zachara-Szymańska M. The return of the hero-leader? Volodymyr Zelensky's international image and the global response to Russia's invasion of Ukraine / M. Zachara-Szymańska // Leadership. 2023. Vol. 19, No. 3. DOI: 10.1177/174271502311598.

Шедяков Володимир Євгенович 

доктор соціологічних наук, кандидат економічних наук
незалежний дослідник
Україна

ТОТАЛЬНІСТЬ СТАНУ ВІДЧУЖЕНОСТІ – ОРГАНІЧНЕ СЕРЕДОВИЩЕ МАНІПУЛЮВАННЯ

Як відомо, від якостей і характерних рис людини, яка перебуває в переломній точці простору і часу, залежить дуже багато. Зокрема від нього часом залежить здійснення вибору історичного масштабу. Втілення перехідного характеру життя людства у пріоритетах та стилі кожного індивіда призвело до посилення загроз розвитку та безпеки ойкумени, ймовірності еволюційного обвалу та деструкції на соціальних ескалаторах протиприродного відбору. Морально-духовний прогрес людства неочевидний [1-5]. Загальна логіка історії створює канву та умови трансформацій, надаючи діапазон варіантів поведінки, а вибір роблять самі учасники подій. Саме в період переходу розходяться та закріплюють відмінності орбіти різних шляхів, векторів та швидкостей реалізації історичних закономірностей. Зокрема, проявляється воля та розуміння процесів представниками протидіючих сил. Так, різнорівневий доступ до знань – один із елементів суспільної диференціації. Але є й ті, хто бачить задоволення в невігластві, особливо коли соціальні ліфти підносять за параметрами, безвідносними до Знання. Маніпулювати, «виявити точки вразливості», «зловити на гачок» набагато зручніше захопленими емоціями кадрами, що не рефлексують, – їх і «висувають». Часом критично важливим є і готовність обернути особисту трагедію у загальну катастрофу тих, хто йде з історичної авансцени, втрачає головні ролі [6-17]. З одного боку, відчужений стан – один із найважливіших факторів, що визначають успіх застосування маніпулятивних технологій. З іншого, – тотальність комплексу відносин відчуження підтримується та відтворюється, зокрема, масованим маніпулюванням. Отже, відчуженість та маніпулювання взаємно доповнюють один іншого в формуванні тотальності викривлення відносин соціалізації / індивідуалізації.

З одного боку, відчуження (на відміну від свобідної творчості) розділяє людину й соціальні процеси, створюючи різноманітні можливості маніпуляцій. Відтак, на базі відчуження здійснюється розвиток почуття відчуженості людини. Додатковим джерелом стану відчуженості стає персональна та соціальна незрозумілість світу, тенденцій його трансформування, а тому – його сприйняття як заздальгідь ворожого. Відповідно, політична міфотворчість як феномен культурного життя часто здійснює визначальний вплив на стан суспільної, колективної та індивідуальної свідомості. З іншого боку, розвиток політичної культури (навіть механізмами відчуження), зміцнення духовного стрижню та підйом рівня інформованості й суспільної думки – реальна надійна перепона використанню технологій маніпулювання людиною, прошарками суспільства, країною. Причому для успішного досягнення цілей нового соціального Проекту розвитку вкрай важливим є прогресивне вирішення протиріччя між творчої та споживчої ієрархіями цінностей в громадській думці суспільства [18-28]. Самодіяльна творчість виникає ще у передісторії людства, але не знаходить там собі адекватної основи, а творча активність – каналів перетворення у творчу діяльність. Тому творчість зберігається загальної лише ідеально, реально відтворюючись як особливе, штучне, специфічне явище. Об'єктивні протиріччя вирішуються та виводяться на зверхність соціальної системи за рахунок перетворених форм. Відповідно змінюється і ефективна система управління відносинами. Й лише зі створенням передумов закріплення творчості як конкретно-загального у єдності та

взаємопереході ідеального та реального функцією ідеального стає підтвердження істинності реального при переході від буття у собі (потенції) до буття для себе (діяльності) та розгортанні у систему відносин суб'єкта творчості к активності, суспільству (і за посередництвом цього – до праці), суспільства – до суб'єкта творчості, між суб'єктами творчості, між локальними соціальними групами і творцями, що містяться у них. Творчість – новий рівень свободи, що досягається у опосередкуванні необхідністю та трансформує діяльність у самодіяльність, при котрій диктат суспільства над суб'єктом господарювання є надлишковим з-за соціалізації самого суб'єкта. Самодіяльність – через своє власне заперечення возз'єднання працівника з працею при підвищенні зацікавленості в роботі приданням неї особисто значимого характеру. Відчуження міститься у виокремленому людиною привласненні світу сутнісних сил, творчість передбачає його засвоєння. Відчуження – втрата цілісності соціально поділеним індивідом, творчість – отримання її. Відчуження породжує відчуженість людини, соціальну пасивність (а то й деструктивну ініціативу), пов'язана з викривленням соціалізації / індивідуалізації, тоді як творчість – почуття господаря і соціальну активність. Тотальність стану відчуження у суспільстві природним чином надає органічне для маніпулювання соціально середовище.

Творча активність – підтвердження громадянської позиції. Творчість – прямий, універсальний для кожної особистості, безпосередньо самодіяльний та свободний засіб розвитку і, тим самим, заперечує перетворене, квазіелітарне, соціально поділене становлення суспільного потенціалу у межах відчуження. Сутність творчості – свобода діяльності, що взаєморезонує з інтересом к труду та ініціюється положенням господаря свого труда, власності. Якщо відчужена праця містифікує природу самої праці, її продуктів і результатів з-за підкорення закономірностям й тенденціям відчуження, то свободна творчість прямо демонструє свою сутність всебічного універсального розвитку особистості. Тому наслідок відчуження – речні форми свідомості та економічний фетишизм, результат творчості – рефлексивне мислення. Критерій творчості – сам розвиток сутнісних сил кожного у відповідності до їхніх законів, що виявляється у прогресивності, суспільної значущості, ефективності самодіяльності. Самодіяльність знімає відчужену працю: зберігає позитив (ефективність у широкому сенсі), знищує негатив (руйнівна іпостась), здійснює перехід на більш високій, якісно новий рівень, де активність суб'єкта діяльності виступає сутністю, активна діяльність – існуванням, а творчість як свободна самодіяльність – явищем. Але обертання основи веде до того, що у людському суспільстві вже творча активність може відноситися до свободної самодіяльності як до своєї сутності.

Людина, на відміну від тварини, не має жорсткої зумовленості свого існування і занять. Це дозволяє і розвивати особливості індивідуального життєвого шляху, і комбінувати особові якості. Спільність і взаємодоповнення людей підсилює їх залежність один від одного, сприяє розділенню діяльності відповідно до природних і суспільних завдатків. Проте відмінність детермінант в з'єднанні певного виду діяльності і індивіда, можливість зміни діяльності зумовлює суспільну комбінацію праці у формі суспільного поділу або суспільного розділення його. Перше необхідне, оскільки спеціалізуватися і удосконалити свою працю без обмеження сфери діяльності не можна. Обмеження сфери діяльності при комбінуванні індивідуальних продуктивних сил в суспільних при випадковому способі розрічнення конкретного поєднання сутнісних сил реалізується не як соціальний поділ діяльності і людей, а як суспільний поділ праці. Воно включає спеціалізацію (розділення на рівні речової, а не соціальної форми), але не зводиться до неї, а диктує недоступність всієї діяльності, повноти освоєння праці, всебічної сутності. Власні закономірності суспільного розподілу праці не закріплюють людини за однією з робочих функцій, надаючи можливості як для зміни діяльності, так і для розвитку сукупності його сутнісних сил. Гіпертрофований розвиток однієї з них за рахунок утиску останніх ставить перешкоди розвитку їх всіх, робить і привілейовану здатність збитковою. Єдиний можливий

напряма найбільш ефективного розвитку будь-якої сутнісної сили полягає не в її відособленому розвитку за рахунок інших, а в гармонійному, всебічному розгортанні всіх рис особи в діяльності. Розділення праці як таке якраз і передбачає всебічність, гармонію і безперервність розвитку людини діяльністю, при яких вибір конкретної діяльності здійснюється, виходячи з вимог сутнісних сил і не є кінцевим. Коли ж з'єднання індивідів в праці здійснюється стихійно, випадково по відношенню до конкретного поєднання сутнісних сил особи, то воно чуже для людини, реалізується через суспільний поділ праці, під впливом якої кожному недоступна і вся діяльність, і повнота освоєння даної праці, досягнення всебічної суті. Показниками розвитку розділення суспільного виробництва є, наприклад, кількість різних видів трудової діяльності, галузей виробництва, а також їх склад; при цьому довгий час велике значення має швидше зростання галузей, що проводять засоби виробництва. Розвиток розділення суспільного виробництва виразився в тому, що створені верстатобудування, тракторобудування, автомобілебудування, авіаційна промисловість, приладобудування, сільськогосподарське машинобудування, хімічна і ряд інших галузей промисловості. У самостійні галузі виділилися виробництво електросилового устаткування, первинних двигунів, підйомно-транспортного устаткування, текстильне і харчове машинобудування; будівельна індустрія тощо.

Суспільний поділ праці міняє якість продуктивності. Якщо окремих виробник виконує сам всі операції по виготовленню продукту, то його виробництво має приватний характер, якщо виконує частину, то – суспільний. У останньому випадку, щоб трудитися продуктивно, досить бути частиною сукупного робочого. Якщо раніше усупільнення – передумова власності, то з цієї миті власність – умова усупільнення. Суспільний поділ праці зростає в дійсний з розмежуванням праці матеріальної і духовної. Інституціоналізація останнього викликається антагонізмами матеріального виробництва і необхідністю творчості, невідконтрольної зовнішньому насильству і тому об'єктивно не відповідної положенню експлуатованого. Характер суспільного поділу праці приводить до того, що для суб'єкта привласнення продукти чужої праці – вже не чужі продукти; зниження цілісності кожної людини компенсується зростанням родових рис (різноманіття багатств, суспільного характеру діяльності, соціальних зв'язків, соціальної сили). Але тоді як переваги суспільного поділу праці мають родовий характер, недоліки його індивідуальні. Крім того, участь в загальній праці духовності не могла не стати привілеєм, оскільки давала довічну упевненість у володінні не тільки своєю кваліфікацією, але і конкретною формою багатства. Ремісник міг позбутися коштів для існування разом із знаряддями виробництва, серйозна травма його натуральних тілесних продуктивних сил перетворювала його на нахлібника, руйнувала можливості професійної діяльності. Тільки представника професійного духовного виробництва важко було позбавити його знарядь праці (поки він живий – він з головою, знищення його засобів виробництва означає і його біологічну смерть), його багатства – знань, досвіду, що мали нематеріальну, ідеальну форму. Духовне виробництво як з'єднання об'єктивних форм виробництва духовної культури з організацією суб'єктивного виробника духовності за суттю – творчий процес, мало залежний від зовнішніх обставин; він прямо характеризує стан сутнісних сил. Тому духовне виробництво і визначається як закономірностями творчого розкриття індивіда, так і законами соціального миру, при інтеграції з матеріальним виробництвом зберігаючи свою суть і неповно включаючись в економічні форми (виробництво, власність, управління, орічнення, тощо).

Йде історичний процес “послідовного зняття відчуження, тобто привласнення, освоєння всіх цих продуктивних сил”. Концепт “позитивного гуманізму” – втілення ідеалу вільного розвитку на основі руху від привласнення та розгортання продуктивних сил до привласнення та розгортання виробничих відносин, розвитку творчості від випадкової (індивідуальної, суб'єктивної) до загальної (соціальної) [29-35]. Самодіяльна творчість здатна знімати загальність відчуженої праці та приватної власності (а також специфічної

форми “всезагальної приватної власності”): зберігає позитив (ефективність у широкому сенсі), знищує негатив (руйнівна іпостась), здійснює перехід на більш високій, якісно новий рівень, де активність суб’єкта діяльності виступає сутністю, активна діяльність – існуванням, а творчість як свобідна самодіяльність – явищем. Але обертання основи веде до того, що в людському суспільстві інформаційної ери вже творча активність може відноситися до свобідної самодіяльності як до сутності [36-40]. Причому протилежність відчуженої праці й самодіяльної творчості впливає неможливість однолінійного розвитку соціалізації особистості. Але навіть позитивні зміни: 1) здійснюються саме в глобальному масштабі, але не обов’язково стають непохитним повсюдним фактом, 2) є тенденцією, але не автоматичною трансформацією, 3) розтягнуті в часі та мають внутрішні протиріччя. Крім того, зовсім не усі види відчуження в традиційному, індустріальному та постіндустріальному суспільстві можуть бути ліквідовані без ризику посилення подальший ірраціоналізації соціального життя суспільства.

Список використаних джерел:

1. Ануфриев, Е.А. (1971). Социальная роль и активность личности. М.: Изд-во МГУ.
2. Михайлов, Ф.Т. (1976). Загадка человеческого я. М.: Политиздат.
3. Фролов, И.Т. (1983). Перспективы человека. М.: Политиздат.
4. Шедяков, В.Е. (2018). (Пост)модерн – переход к политической культуре общества знания или контрмодерна? *Politicus*, (1), 88-94.
5. Шедяков, В.Е. (2016). Между умным обществом и диктатурой крупного капитала. *Суспільні науки: напрямки та тенденції розвитку в Україні та світі*: Матер. Міжнар. наук.-практ. конф. Одеса, 71-75.
6. Фромм, Э. (1994). Анатомия человеческой деструктивности. М.: Республика.
7. Алексеенко, И.Р., Кейсевич, Л.В. (1997). Последняя цивилизация? К.: Наук. думка.
8. Шедяков, В.Е. (2015). Трансформации пространственно-временных характеристик в процессах социогенеза. *АНТРО. Анналы научной теории развития общества*, (1 / 16), 169-183.
9. Шедяков, В.Е. (2016). Субъектность общественных трансформаций и формирование их вектора и результатов. *Актуальні проблеми філософії та соціології*, (12), 148-152.
10. Шедяков, В.Е. (2016). Субъектность модернизации как фактор течения и результата изменений. *Актуальні тенденції розвитку суспільних наук в Україні*: Матер. Міжнар. наук.-практ. конф. К., 44-48.
11. Шедяков, В.Е. (2016). Трансформации при становлении «умного общества»: циклы, управляемость, субъектность. *From the Baltic to the Black Sea Region: the national models of economic systems*: Proceed. of Intern. Scient.-Pract. Conf. Riga, 14-17.
12. Шедяков, В.С. (2017). Людський чинник соціально-економічного відтворення суспільства. *Формування ринкових відносин в Україні*, (6 / 193), 95-104.
13. Шедяков, В.Е. (2014). Человеческий фактор: раскрытие и развитие творческой активности в формах отчуждения. *Нова парадигма*, (120), 96-113.
14. Шедяков, В.Е. (2014). Человеческий фактор трансформаций и трансформации человеческого фактора. *Трансформационные процессы национальной экономики: проблемы и перспективы развития*: сб. науч. ст. Днепропетровск, (II), 204-214.
15. Шедяков, В.С. (2016). Людський чинник трансформаційного періоду; зміни сутності та форм. *Вісник Одеського національного ун-ту*. Економіка, (21 – 10 / 52), 7-12.
16. Шедяков, В.Е. (2016). Состояние и динамика человеческого капитала – показатель качества правительственного курса и фактор конкуренции между культурно-цивилизационными мирами. *Modernization of socio-economic systems: the new economic conditions*: Proceed. of Intern. Scient. Conf. Kielce, (II), 111-113.
17. Шедяков, В.Е. (2016). Создание привлекательных условий жизни и благоприятных для творчества предпосылок – цель и условие долгосрочного эндогенного социально-экономического развития при формировании «умного общества». *The Development of International Competitiveness: State, Region, Enterprise*: Proceed. of Intern. Scient. Conf. Lisbon, (II), 34-36.
18. Агг, А. (1984). Мир человека как субъекта производства. М.: Прогресс.
19. Батенин, С.С. (1976). Человек в его истории. Л.: Изд-во ЛГУ.
20. Буева, Л.П. (1978). Человек: деятельность и общение. М.: Мысль.
21. Шедяков, В.Е. (1991). Человек в обществе отчуждённого труда. Харків: Мрія. Рец.: Философская и социологическая мысль. (1992), (4), 172-173; Акционерное дело. (1992), (5-6), 151-159.
22. Шедяков, В.С. (1992). Людина в епоху подолання відчуженої праці. Тези доп. I Харк. Міжнар. Сковородинівських чит. Харків, 55-58.

23. Шедяков, В.Е. (2016). Человек на производстве: объект отчуждения или субъект творчества. *Проблеми підвищення ефективності економіки та управління в сучасних умовах*: Матер. Міжнар. наук.-практ. конф. до 80-річчя М.П. Коваленко. Одеса, 149-152.
24. Шедяков, В.Е. (1993). Человек отчуждённого труда в системе модернизации деятельности. *Вестн. Харьк. ун-та*, (378), 73-82.
25. Шедяков, В.Е. (2015). Фактор человеческого развития и реализованности в обеспечении конкурентоспособности. *Проблеми та розвиток економічних систем в умовах глобальної нестабільності*: Матер. II Всеукр. наук.-практ. конф. з міжнародною участю. Миколаїв, 128-131.
26. Шедяков, В.Е. (2015). Трансформация отношения к труду: в фокусе личного и общественного. *Розвиток сучасного суспільства в умовах глобальної нестабільності*: Матер. Міжнар. наук.-практ. конф. Одеса, 75-78.
27. Шедяков, В.Е. (2017). Творче засвоєння світу – елемент соціалізації / акультурації. *Modern methods, innovations and operational experience in the field of social sciences*: Proceed. of Intern. research and practice conf. Lublin, 154-156.
28. Шедяков, В.Е. (2021). Формирование отношения к себе и миру как фактор трансформаций. *Scholarly disputes in philosophy, sociology, political science, and history amidst globalization and digitalization*: Proceed. of Intern. scient. conf. Venice, 127-130. DOI <https://doi.org/10.30525/978-9934-26-181-7-33>
29. Мамардашвили, М.К. (1993). Картезианские размышления. М.: Прогресс; Культура.
30. Фромм, Э. (1989). Бегство от свободы. М.: Прогресс.
31. Кузьминов, Я.И., Набиуллина, Э.С., Радаев, В.В., Субботина, Т.П. (1989). Отчуждение труда: история и современность. М.: Экономика.
32. Новиков, Б.В. (2009). Отчуждение. К.: Четверта хвиля.
33. Шедяков, В.Е. (2018). Манипуляторы и манипулируемые – взаимно необходимые неотъемлемые части общества отчуждения. *Історичні, соціологічні, політологічні науки: історія, сучасний стан та перспективи досліджень*: Матер. Міжнар. наук.-практ. конф. Херсон, 57-64.
34. Шедяков, В.Е. (2018). Быть или манипулировать: осуществление жизненных стратегий в зеркале социального медиа-маркетинга. *Актуальні питання суспільних наук: наукові дискусії*: Матер. Міжнар. наук.-практ. конф. К., 48-51.
35. Шедяков, В.Е. (2016). Изменения медийного пространства в стратегии сетецентрического воздействия. *Суспільні науки: сучасні тенденції та фактори розвитку*: Матер. Міжнар. наук.-практ. конф. Одеса, 110-114.
36. Шедяков, В.Е. (2016). Мотивирующая роль общественных отношений в снятии комплекса отношений отчуждения. *Сучасні концепції управління економічним розвитком країни*: Матер. Всеукр. наук.-практ. конф., (I), Одеса, С. 7-10.
37. Шедяков, В.Е. (1990). Снятие отчуждения и становление гуманизма. *Наука, образование, гуманизм (методологические проблемы)*: Тез. Обл. Межвуз. науч. конф. Харьков, 10-11.
38. Шедяков, В.Е. (1990). Отчуждение и творческая деятельность. *Культура. Деятельность. Человек*: Тез. Всесоюз. научно-практ. конф. Усть-Каменогорск, 96-98.
39. Шедяков, В.Е. (1990). Отчуждённый труд или свободное творчество? *Философия и современный социализм*: Тез. Всесоюз. науч. конф. Пермь, 120-121.
40. Шедяков, В.Е. (1988). Творческий труд – средство преодоления отчуждения. *Деятельность: философский и психологический аспекты* / Сагатовский, В.Н. (гл. ред.). Симферополь: Таврида, 64-66.

SECTION 9.

PEDAGOGY AND EDUCATION

Svitlana Lebedieva 

Senior Lecturer of the Department of Philology and Translation
Kyiv National University of Technologies and Design, Ukraine

SELF-STUDY IN DISTANCE FOREIGN LANGUAGE ACQUISITION

The establishment of English as a lingua franca and use as the main language of international communication has predetermined its importance in the working environment and everyday life.

The rapid development of streaming platforms, YouTube, and podcast services has opened up more opportunities to understand and interact with different content, to watch films and programs, and to engage in lively interaction.

It is not always possible to learn in the classroom, and often, limited by circumstances or time, students resort to self-study. American educator Marc Prensky [1] introduced the concept of "digital native", speaking about the natural ability of young people to navigate in digital space, so computer-mediated communication can be an effective tool for distance learning. «Our society has become global and digital. Institutions of higher education are trying to make the most of the opportunities afforded to them through technology» [2, 68]

Distance learning involves a large amount of independent work. The learner can use video, voice or offline consultations to complete assignments and receive feedback in the same way. Independent translation work builds skills in working with reference materials. Reproductive exercises are more preferable at the first stage of independent work while the student is preparing for more complex tasks. Independent work with texts involves exercises related to choosing the right answer or filling in the gaps in the sentences, determining the truthfulness of a statement or choosing an appropriate title, working with synonymic series, practicing pronunciation.

The next, more challenging stage could be assignments to independently create mind maps, writing quizzes or polls, critically analyze a text or improvise on the topic of the text.

Of course, such work can be done at any time convenient for the learner, however, the risk of procrastination and losing motivation increases significantly. In this regard, instructor's feedback is of particular importance. It is good if it is in audio, video or offline form, as multimodal communication affects more perception centers.

The use of visual presentation of material in distance learning helps the student to form a coherent image of the material being learnt. Colored tables, graphs, interactive images attract and retain attention. «At the same time, it should be remembered that unnecessary decoration can distract from the learning content» [3, 203].

Online tests and quizzes with questions of varying difficulty can be created on modular learning platforms and social media. They can be in-depth or very short ongoing quizzes.

It is important to consider the course objectives, the level of the students and the nature of the independent work when choosing assessment methods. A variety of assessment methods and formats can contribute to a more objective and complete assessment of student learning.

References:

1. Prensky, M. (2001). Digital Natives, Digital Immigrants Part 1. *On the Horizon*, Vol. 9(5). P.1–5.
2. Mete, R., Riegel, C., Kozen, A., Polka, W. (2017). What every contemporary teacher educator needs to know about technology... but, didn't know who to ask! *Critical Issues in Teacher Education*. Vol. XXIV. P. 65–79.
3. Lebedieva, S., Lebediev, M. (2023) Multimodal aspects of teaching in the field of modern distance education. *Innovatsiyina pedagogika*, Vol. 56 (2). P.201–205. DOI: <https://doi.org/10.32782/2663-6085/2023/56.2.43>

Mykhailo Dumchikov 

PhD in Law,
Senior Lecturer, Department of Criminal Legal Disciplines and Procedure
Sumy State University, Ukraine

Olha Bondarenko 

Doctor of Juridical Sciences, Associate professor
Head of department Department of Criminal Legal Disciplines and Procedure
Sumy State University, Ukraine

SMARTPREP: EXPERIENCE IN PREPARING FOR THE UNIFIED STATE QUALIFICATION EXAMINATION

The modern demands of Ukrainian society have necessitated a profound transformation of the system of professional training for future legal professionals [1, p. 13]. Preparing future law masters is a challenging task. This is because instructors have a dual responsibility: providing knowledge and preparing for the Unified State Qualification Examination [2 p. 494]. Therefore, the most optimal approach in this context is the integration of active forms and teaching methods into the educational process. During the study of the discipline "Contemporary Issues in Criminal Law and Procedure" by second-level higher education students specializing in "Law" in the program "Jurisprudence" and the program "Intellectual Property" in the program "Contemporary Issues in Criminal Law and Procedure," it is important to use active teaching methods, including intellectual and individual games. This approach enhances the learning experience in several ways. It should be noted that the level of interest among second-level higher education students is generally lower than that of those studying under the "Bachelor" program. Therefore, the use of non-standard methods that stimulate curiosity, critical thinking, and problem-solving skills is important, making the subject more engaging and comprehensible. Such individual games provide students with a practical way to apply the theoretical knowledge they have acquired. Additionally, individual games can be motivating and enjoyable, helping to maintain interest and enthusiasm. This can be especially valuable in complex legal topics. Individual games contribute to better retention of information. Therefore, incorporating intellectual individual games into the study of contemporary issues in criminal law and procedure can make the learning process more engaging, practical, and effective. This encourages critical thinking and the application of knowledge, which are important skills for future lawyers. The planned results of implementing intellectual individual games in the study of "Contemporary Issues in Criminal Law and Procedure" for master's students include: improved mastery of the material; development of critical thinking; acquisition of practical skills, quick case-solving; promotion of independence and self-discipline skills; increased motivation and interest in the subject; assessment of students' ability to answer questions quickly, which can be used in preparation for state exams.

Individual intellectual games have indeed contributed to active student participation in the learning process. By playing, they have learned to analyze situations, make decisions, and justify their actions, which has developed their analytical and logical skills. The gaming context helped students better understand and apply theoretical knowledge to specific situations. The game also helped prepare them for real challenges they may encounter in their future professional activities and during state exams.

Expanding the use of such intellectual individual games at Sumy State University for other educational programs can be promising. Similar intellectual games can be applied in other legal disciplines where students need to analyze complex situations, make decisions, and support them

through discussion. In economics and business fields, intellectual games can help students develop skills in analyzing market situations, strategic planning, risk management, and making effective management decisions. When studying psychology, intellectual games can be used to explore behavioral models, teaching methods, and psychological phenomena. In medical institutes, intellectual games can be beneficial for students studying clinical medicine, medical diagnostics, and other medical specialties that require quick and well-reasoned decision-making, as well as preparation for medical licensing exams (KROK).

Overall, intellectual individual games have the potential to become an important teaching method in various educational disciplines, promoting active and practical assimilation of educational material. In the field of legal education, there are always new challenges arising each year. This is not only limited to challenges posed by a state of war. Access to legal education is currently quite challenging as it involves not only acquiring knowledge, skills, and professional competencies but also depends to a significant extent on the ability to perform well in tests, including the External Independent Evaluation and the Unified State Qualification Examination. Therefore, it is important to teach students tactics and strategies for responding to test questions under time constraints. Consequently, it is advisable to make changes to the educational and methodological support of educational programs and adjust the working curriculum accordingly.

References:

1. Атрощенко, Т. О., Бобирева, О. С. (2023). Методичні засади формування фахової компетентності майбутніх вихователів закладів дошкільної освіти: практичний poradnik для здобувачів першого (бакалаврського) рівня вищої освіти: МДУ. 52 с.
2. Мельник І. М., Заремба Л. В. (2019). Ділова гра в системі методів активного навчання магістрів дошкільної освіти. «*Young Scientist*», Т. 2, № 66. 493–396.

Hulko Tetiana Yu.

senior teacher of the department of physical culture and sports
National University «Yuri Kondratyuk Poltava Polytechnic», Poltava, Ukraine

Yopa Tatiana V.

Post-graduate student of the Department of Physical Culture and Sports
National University «Yuri Kondratyuk Poltava Polytechnic»
National University «Yuri Kondratyuk Poltava Polytechnic», Poltava, Ukraine

Kravchenko Mykhailo V.

Post-graduate student of the Department of Physical Culture and Sports
National University «Yuri Kondratyuk Poltava Polytechnic», Ukraine

TRAINING OF SPECIALISTS IN PHYSICAL CULTURE AND SPORTS IN THE CONDITIONS OF SUSTAINABLE DEVELOPMENT OF SOCIETY

Formulation of the problem. In the conditions of modern socio-economic life, the problem of formation, preservation and strengthening of human health is urgent. After all, life and health are recognized as the highest social value of a person.

Analysis of recent research and publications. The problem of formation, preservation and strengthening of human health is one of the urgent ones in the conditions of sustainable development of society, that is, such development that meets the needs of current generations and does not endanger the ability of future generations to meet their needs.

According to UNESCO International Declarations, in order to achieve sustainable development of society, it is necessary, first, to create a health care system that will ensure the improvement of the health status of the population of Ukraine and improve its monitoring indicators; secondly, to create an education system that will ensure the formation of integral knowledge of health in the younger generation, reorientation of attention from providing pupils and students with knowledge to working out problems and finding possible solutions, which requires the formation of relevant life competencies and health-preserving and healthy developmental competences.

Presenting main material. One of the key tasks of the sustainable development of society is to solve the issue of ensuring a person's motor activity, which serves as a guarantee of his physical state of health along with overcoming the ecological, economic and social problems of humanity.

In view of this, physical culture and sports solve, among other issues, the preservation, strengthening and restoration of human health. In the context of sustainable development of society, the solution of these issues is necessary at the global, regional and local levels. After all, physical culture and sports occupy a prominent place in society and are used in social and professional rehabilitation as a therapeutic and professional tool for the comprehensive restoration of physical health and working capacity of patients and disabled people. The main form of its application is a system of special physical exercises, psychological recovery and natural factors.

A specialist in physical culture and sports (specialty 017 "Physical culture and sports") occupies one of the leading places in the labor market. It is he who develops programs and methods of physical culture, and therefore, physical exercises, selects means and forms of adaptive physical culture, outlines and implements a program of further functional restoration and psychophysical capacity of a person. In cases of disability, a specialist in physical education helps the patient individually develop new movements and compensatory skills, recover psychologically, adapt to

prostheses and other technical devices and apparatus, trains the patient to perform integral movement exercises, and also helps to master a new profession and, thus, adapts the victim a person to life in changed conditions of existence.

In terms of education for sustainable development, the training of qualified and competent specialists who are competitive on the labor market is especially relevant. The process of training future specialists in physical culture and sports, while preserving the traditional approach to teaching individual disciplines, should at the same time open opportunities for interdisciplinary analysis of situations from real life. This affects the structure of educational programs and teaching methods and requires teachers to abandon the role of only carriers of information and lifelong learners.

That is why the issue of quality training of future specialists in physical culture in higher education institutions, capable of possessing fundamental knowledge, abilities and skills, ready for constant professional growth, social and professional mobility, effective work in their profession at the level of world standards and creative approach is no less important. to solving extraordinary issues.

We see an increase in the quality of training of future specialists in physical culture and sports through the introduction of innovative approaches to education, in particular, the competency approach in the educational process. The latter will ensure the formation of a competent specialist in physical culture and sports. After all, the traditional approach to the training of specialists in higher education, the essence of which is the formation of knowledge, abilities and skills, contradicts the requirements of the European educational space, into which the educational system of Ukraine is integrated. According to the Bologna process, it is proposed to use a fundamentally new paradigm of higher education CBE (Competence-based education), which is based on the principles of the competency-based approach to learning, which ensures the formation of certain competencies in students and the diagnosis of the level of competencies of specialists-graduates of higher education as a result of higher education. The implementation of the competence approach in the educational process of higher education institutions in accordance with the principles of the Bologna process enables the formation of a single European space of higher education and the creation of a pan-European system of higher education, the result of which is proposed to be evaluated by the level of competence of a specialist-graduate of higher education [1].

In the conditions of updating the content of higher education, the problem of effective professional training of future specialists in physical culture and sports, who will be able to easily adapt to the changing conditions of today, to be competent and competitive in the labor market, becomes urgent. After all, modern society, which is characterized by a progressive decline in the state of health of Ukrainians, needs highly qualified and competent specialists in physical culture and sports at both the state and regional levels. Currently, the creation of optimal conditions for the life of people who need to restore lost contact with the environment, correction and subsequent psychological and pedagogical rehabilitation, labor adaptation and integration into society is one of the primary state tasks. This is stated in the targeted comprehensive program "Physical education - the health of the nation" approved by the Decree of the President of Ukraine [2].

From today's point of view, the professional training of future specialists in physical rehabilitation should be anticipatory in nature, take into account the multilevel nature of higher professional physical education, and also focus on the prospects for the development of the "Health Care" field of knowledge.

Modern physical culture and sport define their mission as activities aimed at creating the necessary conditions for the organization and optimization of educational (training of applicants under the educational and professional program "Physical Culture and Sport"), physical culture and sports work at the university, effective use of physical culture opportunities and sports in improving the health of student youth, increasing their work capacity, which will contribute to the promotion of a healthy lifestyle for different age groups of the population [4].

Popularization of a healthy lifestyle among student youth, physical development of student youth, optimization of physical (motor) activity and sports are gaining relevance. And sport motivates young people to be active and competitive, forms permanent skills that help to be healthy and active throughout life.

Physical culture and sports in the conditions of a higher education institution provides:

- physical activity of student youth;
- the opportunity to participate in sports in order to form, preserve and strengthen physical and mental health;
- development of physical abilities of students;
- formation of health-preserving and health-developing competencies in the subjects of the educational process;
- organization and conduct of physical culture and health activities and development of sports [3].

The range of functional responsibilities of a physical rehabilitation specialist is very wide and includes such things as: examination of patients in order to identify motor dysfunctions and determine motor potential, development and implementation of an individual plan of physical rehabilitation in cooperation with other specialists (doctors, social workers, psychologists, teachers, trainers) and the patient, organizing work on the prevention of people's diseases, helping them master the culture of health and forming a healthy lifestyle, etc.

Conclusions and prospects for further investigations. A competent specialist in physical culture and sports with the educational and qualification level of a bachelor and a master is able to provide services from a complex of activities of a sports and health nature, aimed at rehabilitation and adaptation to the normal social environment of people with disabilities, overcoming psychological barriers that prevent the feeling of a full life, as well as the conscious need for one's personal contribution to the social development of society. Since a competent specialist in adaptive physical culture is able to ensure the transformation of the personality of a sick or disabled person from a passive observer and expectation of better conditions to an active participant in the sports movement; to become a developer of the strategy of sports medicine, social, psychological and physical rehabilitation, starting from the early stages of the disease.

References:

1. Lavrentieva O. & Rybalko L., Tsys O., Uchitel A. (2018) Theoretical and methodical aspects of the organization of students' independent study activities together with the use of ICT and tools. *Proceedings of the 6th Work shop on Cloud Technologies in Education*, 21.
2. Rybalko L. & Yopa T., Hagner-Derengowska M., Kałużny K., Demkiewicz D., Muszkieta R., Ostrowska M. (2021) Motor activity as an indicator of a healthy way of life. *Journal of Physical Education and Sport*, 21, 2813 – 2819.
3. Samodryn A. & Rybalko L., Lavrentieva O., Zukow W., Sarılgan Ali E. (2021) The region as an object of projecting of neo-spheric existence in the depth of anthroposphere [Electronic resource]. *Second International Conference on Sustainable Futures: Environmental, Technological, Social and Economic Matters*, E3S Web of Conferences, 280.
4. Rybalko L. & Yopa T., Hulko T. (2023) Education of students based on the principles of sustainable development education. *Modern approaches to ensuring sustainable development* : Collective monograph. Edited by Valentyna Smachylo and Oleksandr Nestorenko, The University of Technology in Katowice Press, 220-229.

Рожнова Тетяна Євгенівна 

Докторантка

Полтавський національний педагогічний університет імені В. Г. Короленка, Україна

професорка кафедри педагогіки,
адміністрування і спеціальної освіти ННІМП
ДЗВО «Університет менеджменту освіти», Україна

СУЧАСНІ ПРОБЛЕМИ УПРАВЛІННЯ ЗАКЛАДАМИ ВИЩОЇ ОСВІТИ В ЄВРОПЕЙСЬКОМУ ВИМІРІ

***Анотація.** У статті підняті проблеми управління закладами вищої освіти в європейському вимірі. Проаналізовано практику країн ЄС щодо управління та адміністрування закладом вищої освіти. Зроблено висновок про те, що управління має визначатися не лише на принципах поваги до університетської автономії та академічної свободи, а й відкритості, прозорості та відповідальності перед суспільством.*

Сьогодні, як ніколи раніше, постає завдання перед керівниками закладів вищої освіти здійснювати управління з врахуванням усіх зовнішніх та внутрішніх умов, усіх факторів впливу на організацію освітнього процесу.

Наша країна чітко визначила орієнтир на входження до світового економічного, політичного та освітнього простору. Сферу вищої освіти України дедалі більше охоплюють євроінтеграційні процеси. Модернізація системи вищої освіти має відбуватись в гармонії з європейськими вимогами. В умовах формування інноваційного суспільства формуються науково обґрунтовані підходи щодо підготовки спеціалістів нового покоління, які відповідатимуть вимогам європейських стандартів.

Питання щодо управління закладами вищої освіти в європейському вимірі не залишається поза увагою як зарубіжних, так і вітчизняних дослідників. Багато вчених вважає, що основою конкурентоспроможності та посилення привабливості закладів вищої освіти на міжнародному та національному рівнях є університетська автономія.

Питанню університетської автономії приділили такі вітчизняні науковці як: М. Згуровський, С. Калашникова, В. Луговий, Ю. Рашкевич, Ж. Таланова та інші.

До зарубіжних науковців слід віднести таких як Т. Естерман, Т. Ноккала, М. Стайнел, які стверджують, що рівень фінансових активів та інструментів, додатково залучених університетами, тісно пов'язаний з автономією в управлінні персоналом та встановленні заробітної плати для науково-професорського та адміністративного персоналу.

Розвиток вищої освіти в Європі ґрунтується не тільки на інституційній автономії чи академічній свободі, а й сприяє якості підготовки висококваліфікованих кадрів, економічній привабливості, соціальній згуртованості та є відкритим і співпрацює з вищою освітою інших країн світу.

Аналіз світового та європейського досвіду свідчить про те, що управління та адміністрування закладом вищої освіти має визначатися не лише на принципах поваги до університетської автономії та академічної свободи, а й відкритості, прозорості та відповідальності перед суспільством.

Повномасштабна війна в Україні призвела до відчутних змін у системі вищої освіти, функціонуванні університетів. Заклади вищої освіти зіштовхнулися із зростаючим тиском щодо отримання соціально та економічно цінних результатів, зокрема необхідності переорієнтувати свою діяльність задля роботи також на благо суспільства. Це призвело до

стихійної побудови нових відносин між закладами вищої освіти та зовнішніми спільнотами, територіальними громадами, зацікавленими сторонами, намагаючись урахувати суспільні потреби [1].

Сьогодні в усьому світі зростає інтерес до розуміння цінності освіти й науки як чинників добробуту суспільства, конкурентоспроможності країни на світовому ринку. Місце та роль будь-якої держави у світовому співтоваристві в сучасних умовах передусім пов'язані з її здатністю виробляти, споживати й застосовувати нові знання та технології. Ця здатність безпосередньо залежить від чотирьох складових: науки, освіти, виробництва й бізнесу, загальним інструментом для яких є комунікаційні технології.

Події останніх місяців воєнного часу змусили нас багато в чому змінити свою думку. Зараз ми перебуваємо в глибинному процесі перегляду нашої спільної системи координат та переосмислюємо власне життя в новому ціннісному вимірі. Так само, як ні в кого не виникає сумніву у верховенстві права кожного на життя, свободу слова й думки, не повинне поставати питання щодо української національної ідентичності та державності.

Війна згуртувала українське суспільство, тож можна стверджувати, що сьогодні наша країна безпосередньо готова до змін, інновацій і креативного мислення та що в неї, безперечно, великий потенціал. Життя й майбутній розвиток України залежать від кожного її громадянина, від вчасно прийнятого якісного управлінського рішення, від швидкого реагування на зміни. [2].

Президія НАН України констатувала: «Бойові дії на території України суттєво ускладнюють діяльність установ, організацій і підприємств НАН України. Окремі з них опинилися на територіях, захоплених російськими загарбниками. Зазнали пошкоджень об'єкти наукової інфраструктури, зокрема інститутів, розташованих у Києві, Харкові, Сумах. Значна кількість працівників Академії змушена евакуюватися у пошуках безпечного місцезнаходження»[3]. Уточнюються пропозиції установ і організацій НАН України з урахуванням витрат на відновлення будівель та споруд, які постраждали внаслідок збройної агресії РФ, відповідно до вимог постанови Президії НАН України від 17.03.2022 № 83 «Про збитки, завдані НАН України та її організаціям у зв'язку з військовою агресією РФ» та розпорядження Президії НАН України від 02.05.2022 № 224 «Про визначення вартості відновлення будівель та споруд НАН України, які постраждали внаслідок збройної агресії РФ» [4].

Тому піднімаючи наразі питання щодо управління закладами вищої освіти в умовах воєнного стану, але з входженням також України до європейського освітнього простору, ми повинні усвідомити, що досвіду, практики щодо управління в таких умовах у нас не було, проте, так швидко, як реагує наша держава на ці зміни свідчить про те, що ми готові до інноваційних процесів щодо управління ЗВО і це ще раз підтверджує, що ми повинні враховувати управлінський досвід інших країн.

У контексті нашого дослідження варто проаналізувати практики країн ЄС. Незважаючи на істотні відмінності законодавства, є певні спільні риси статусу ЗВО в цих країнах. Їх поділяють на public institutions та private institutions. Серед останніх виокремлюють заклади, які істотно залежать від уряду. Слід зазначити, що європейські публічні ЗВО за своїм статусом не є тотожними українським державним і комунальним закладам. Насамперед це стосується того, що ці заклади є не власністю, а власниками. Вони можуть мати власне майно, а також самостійно розпоряджатися своїми надходженнями. При цьому вони також можуть отримувати в розпорядження або в управління державне чи комунальне майно, а також одержують істотне публічне фінансування, частиною якого вони можуть розпоряджатися самостійно (в певних межах), а рештою – відповідно до домовленостей з органами фінансування

Аналіз даних ЄДЕБО (<https://info.edbo.gov.ua>) дає підстави припустити, що з погляду ефективності використання бюджетних коштів найважливішим може бути інший показник, а саме кількість освітніх програм із малою чисельністю студентів [5].

З реалізацією політики входження до європейських структур актуальним стає дослідження управління відносинами з суб'єктами, які знаходяться в іншому правовому полі і не є складовими українського громадянського суспільства.

Центральною ланкою системи управління та забезпечення якості є освітній процес. Контроль у системі забезпечення якості підготовки фахівців має на меті виявлення найбільш слабких сторін освітнього процесу шляхом самооцінки діяльності закладу вищої освіти, яка повинна проводитися систематично за критеріями, визначеними стандартами вищої освіти, та відповідно до вимог центральних органів управління освітою. Іншими складовими системи є проведення регулярних опитувань (анкетування) студентів, випускників та їх потенційних замовників; введення кредитно-модульної системи організації освітнього процесу та ін.

Метою модернізації вищої освіти в Україні є створення такої моделі освітнього процесу, в якій би оптимально поєдналися кращі вітчизняні й зарубіжні традиції. Поєднання гуманістичних традицій української педагогіки та зарубіжного досвіду виховання особистості, здатної до активних самостійних дій, дозволить створити динамічну, мобільну, конкурентоспроможну модель освітньої системи. Ніколи ще проблема якості освіти в Україні не мала такого важливого ідеологічного, соціального, економічного і технічного значення, як у теперішній час, у час воєнного стану в Україні.

Ми погоджуємось з думкою колег про те, що існує необхідність формування національної концепції якості вищої освіти, що сумісна з європейськими критеріями якості вищої освіти (ЄКЯВО) і водночас ураховує традиції, особливості та можливості вітчизняної вищої школи; створення системи гарантування якості вищої освіти в Україні на основі національної концепції якості вищої школи.

Подальшим етапом нашого дослідження стане теоретичний аналіз управління ЗВО в європейському просторі.

Список використаних джерел:

1. Васиньова Н. С. Стейкхолдерство як основа управління університетом в умовах євроінтеграції. Освіта та педагогічна наука. 2023. № 2 (183). С. 3–12. DOI: [https://doi.org/10.12958/2227-2747-2023-2\(183\)-3-12](https://doi.org/10.12958/2227-2747-2023-2(183)-3-12).
2. Лавриненко Л. М. Інноваційний розвиток та креативність під час військових дій в Україні. Збірник тез доповідей IV Міжнародної науково-практичної конференції «Освіта України в умовах воєнного стану: управління, цифровізація, євроінтеграційні аспекти» 25 жовтня 2022 року м. Київ, Україна. С.41-44.
3. Про організацію роботи установ, організацій та підприємств НАН України в умовах воєнного стану : постанова Президії НАН України від 17.03.2022 № 77. URL: <http://www.materials.kiev.ua/events/220321170909516-7694.pdf>.
4. Інформаційне повідомлення на виконання рішення Рахункової палати від 22.02.2022 № 3–1 щодо Звіту про результати аудиту ефективності управління Національною академією наук України об'єктами державної власності, що мають фінансові наслідки для державного бюджету. URL: <https://rp.gov.ua/!FinControl/!FinReactions/?id=1383>.
5. Бахрушин В. С. Відновлення системи вищої освіти України в повоєнний період: ефективність мережі та євроінтеграційні аспекти. Збірник тез доповідей IV Міжнародної науково-практичної конференції «Освіта України в умовах воєнного стану: управління, цифровізація, євроінтеграційні аспекти» 25 жовтня 2022 року м. Київ, Україна.

SECTION 10.

PSYCHOLOGY AND PSYCHIATRY

Чекстере Оксана Юрївна 

кандидат психологічних наук, провідний науковий співробітник
Інститут психології імені Г.С. Костюка НАПН України, Україна

ВПЛИВ ВІЙНИ І ВИМУШЕНОГО ПЕРЕМІЩЕННЯ НА ДУШЕВНЕ ЗДОРОВ'Я УКРАЇНСЬКИХ ДІТЕЙ

Військовий конфлікт, який розпочався з боку Російської Федерації проти нашої країни в лютому 2022 року, спричинив одну з найшвидше розвиваючихся гуманітарних криз, пов'язаних із переміщенням людей, у сучасній історії. Протягом кількох тижнів мільйони людей - понад чверть населення - залишили свої домівки в пошуках притулку за кордоном або в інших частинах України, що знаходяться далі від насильства. Таке масове переміщення через війну та попередні вісім років конфлікту у східному регіоні країни наразило близько 7,5 мільйона дітей на надзвичайний ризик для психічного та фізичного здоров'я, оскільки багато їхніх основних потреб залишилися незадоволеними, включно із забезпеченням фізичної безпеки, житла, харчування, освіти та соціальної підтримки. Очікується, що триваюча війна в Україні негативно позначиться на психічному здоров'ї всього населення країни і це робить дітей особливо вразливими до проблем психічного здоров'я під час вимушеного переселення та після війни.

Метою даного дослідження є дати попередню оцінку ступеню зміни проблем психічного здоров'я українських дітей після російського вторгнення в лютому 2022 року.

Негативні наслідки збройних конфліктів для дітей є прямими та непрямими, а шкода є негайною та довгостроковою [1]. Війна безпосередньо позбавляє дітей передбачуваності та створює втрату фізичної та психологічної безпеки, а часто й розлуку з родиною. Крім тих, хто безпосередньо постраждав від війни, величезна кількість дітей, які не перебувають у центрі збройного конфлікту, але також можуть постраждати опосередковано глибоко. В епоху цифрових технологій діти відчувають і дізнаються про війну опосередковано, за сотні й тисячі миль за межами центру збройного конфлікту, як через новини та соціальні мережі, так і від зростаючої кількості однокласників-біженців. На різних форумах в інтернеті діти дивляться фотографії та читають історії своїх співвітчизників, сповнених насильства і пережитих жахів війни. Таким чином, збільшується ймовірний ризик як психологічної травми, так і психологічного заціпеніння для тих, хто навіть не постраждав безпосередньо.

Крім того, наслідки батьківської тривоги про війну можуть глибоко вплинути на дітей. Дослідження Лай Б.С., Хаді Ф. і Ллабре М.М., опубліковані в Британському журналі клінічної психології, доводять, що дистрес батьків був фактором ризику депресії в їхніх дітей [2]. В останні роки описані чіткі ефекти між поколіннями, такі як підвищена реакція на стрес у дітей тих, хто пережив травмуючі події [3]. Ці дані свідчать про те, що існують додаткові варіанти терапії для дітей батьків, які повідомляють про психологічний дистрес, особливо про симптоми депресії після впливу травмуючих подій. Учені відділення психофармакології Брістольського університету (Велика Британія) Девід Джей Натт і Андреа Л. Маліція стверджують, що переживання такої травми може призвести до

постійних змін нейронних зв'язків у мозку і ще потрібно встановити, чи може будь-яка форма терапевтичного втручання пом'якшити ці потенційні нейронні зміни [4]. Зрозуміло лише те, що пов'язані з цим проблеми та травми можуть мати значні негативні наслідки у подальшому як фізичному, так і психічному житті.

Шкода, завдана психічному здоров'ю дітей, які безпосередньо перебували та перебувають у районах бойових дій і переселенців, величезна, з різними наслідками, включно з посттравматичним стресовим розладом і симптомами посттравматичного стресу, проблемами зі сном, тривогою, панічними розладами, депресією, підвищеним збудженням і реактивністю, соціальними симптомами, самозвинуваченням, нав'язливими станами, негативною соціальною поведінкою, агресією, депресією, панічними розладами, психосоматичними скаргами, загальним психологічним дистресом і нижчим рівнем благополуччя [5].

Діти, які безпосередньо переживають війну, так і вимушені переселенці, особливо схильні до ризику експлуатації та торгівлі людьми, яка, своєю чергою, може призвести до тривалої травматизації психічного здоров'я постраждалих. Ймовірні жертви торгівлі людьми серед біженців з України вже були виявлені в декількох державах, і є повідомлення про проведення розслідувань.

Сполуки важких металів, що є залишками бойових снарядів, мають токсичні, тератогенні та канцерогенні властивості, які негативно впливають не тільки на екологію довкілля, а й безпосередньо на здоров'я дітей. Дослідники Палестини, Катару, Фінляндії та Італії вказують на довгострокові ризики для здоров'я, росту і розвитку новонароджених, а також дітей раннього віку, які перебувають у безпосередній близькості від районів бойових дій [6].

Важливо зазначити, що хоча поширеність проблем із психічним здоров'ям серед дітей і підлітків-біженців висока, у значній кількості дітей-біженців не виникає проблем із психічним здоров'ям і вони здатні адаптуватися до нової життєвої ситуації. Це відкриття стимулювало дослідження поняття стійкості дітей, які постраждали від війни, які відносяться до хороших результатів розвитку, незважаючи на вплив значних негараздів [7].

У багатьох країнах психологами і психіатрами напрацьовано великий матеріал по роботі з дитячими травмами. Але багато методів консультування є неприйнятними з культурної точки зору за межами того місця, де вони розроблені [8]. Це підкреслює, наскільки важливо для успішної допомоги українським дітям, щоб усі рішення і втручання ухвалювали на місцевому і національному рівні для забезпечення культурно прийнятних і адаптованих терапевтичних методів. Зрозуміло, що підтримка дітей також включає надання можливостей і підтримки їхнім батькам у догляді за ними, а також створення післяміграційної інфраструктури і соціального середовища, які сприяють збереженню психічного здоров'я. Системи охорони здоров'я в Європі повинні спільно працювати, щоб задовольнити ростучі потреби у психічному здоров'ї дітей-біженців, які безпосередньо постраждали від війни, а також тих, хто опосередковано відчув вплив цих подій.

Висновки. Отже, існує безліч негативних наслідків для психічного здоров'я дітей, які опинилися в ситуації збройного конфлікту. Однак через цю різноманітність неможливо запропонувати універсальний набір заходів, застосовних до всіх культурних контекстів. Тяжкість і характер травми різні, і їхні наслідки різняться. Ідентифікація дітей, які перебувають у групі ризику, лікування всієї сім'ї (якщо це можливо) і зміцнення суспільства - це ефективні методи допомоги дітям і підліткам у одужанні.

Способи протидії впливу війни на молоде покоління потребують подальших досліджень, пролонгованих і добре фінансованих, щоб зрозуміти розмаїття впливу воєн і конфліктів на психічне здоров'я дітей. Немає універсального набору стандартних результатів, оскільки кожна людина переживає конфлікт по-своєму. Створені інструменти потребують адаптації та перевірки в місцевих умовах, а їхня ефективність має бути ретельно оцінена.

Список використаних джерел:

1. Kadir A, Shenoda S, Goldhagen J, Pitterman S. (2018). Section On International Child Health. The Effects of Armed Conflict on Children. *Pediatrics*. Dec;142(6):e20182586.
2. Lai, B. S., Hadi, F., & Llabre, M. M. (2014). Parent and child distress after war exposure. *British Journal of Clinical Psychology*, 53(3), 333–347.
3. Dashorst, P., Mooren, T. M., Kleber, R. J., de Jong, P. J., & Huntjens, R. J. C. (2019). Intergenerational consequences of the Holocaust on offspring mental health: a systematic review of associated factors and mechanisms. *European journal of psychotraumatology*, 10(1), 1654065.
4. Nutt D.J, Malizia A.L. (2004). Structural and functional brain changes in posttraumatic stress disorder. *J. Clin Psychiatry* 65 Suppl 1:11-7.
5. Психологічна допомога дітям в умовах воєнного стану (2022) : довідник вихователів дошкільних навчальних закладів і вчителів загальноосвітніх навчальних закладів / за ред. Н. В. Пророк. Київ. 155 с.
6. Baraquoni, N. A., Qouta, S. R., Vänskä, M., Diab, S. Y., Punamäki, R. L., & Manduca, P. (2020). It Takes Time to Unravel the Ecology of War in Gaza, Palestine: Long-Term Changes in Maternal, Newborn and Toddlers' Heavy Metal Loads, and Infant and Toddler Developmental Milestones in the Aftermath of the 2014 Military Attacks. *International journal of environmental research and public health*, 17(18), 6698.
7. Luthar, S. S., Cicchetti, D., & Becker, B. (2000). The construct of resilience: a critical evaluation and guidelines for future work. *Child development*, 71(3), 543–562.
8. Thomas, F. C., Puente-Duran, S., Mutschler, C., & Monson, C. M. (2022). Trauma-focused cognitive behavioral therapy for children and youth in low and middle-income countries: A systematic review. *Child and adolescent mental health*, 27(2), 146–160.

Міхалець Андрій Валерійович

здобувач вищої освіти юридичного факультету на магістерському рівні
Хмельницький університет управління та права імені Леоніда Юзькова, Україна

Шутяк Ірина Анатоліївна

Заслужений вчитель України,
доцентка кафедри філософії,
соціально-гуманітарних наук та фізичного виховання
Хмельницький університет управління та права імені Леоніда Юзькова, Україна

ПОБУТОВЕ НАСИЛЛЯ ЯК ПРОБЛЕМА СУЧАСНОГО СУСПІЛЬСТВА

Проблема побутового насилля вже довгий час залишається надзвичайно актуальною та є досить поширеною в суспільстві. Побутове насилля посідає перші місця серед видів злочинності, а це говорить про те, що насилля у суспільстві дедалі більше, відповідно і статистика насилля невпинно зростає.

Побутове насилля – це серйозна проблема сучасного суспільства, яка не залежить від віку та статі, вона впливає на всіх. Варто розуміти, що побутове насилля є глобальною проблемою суспільства, яку варто розглядати та виносити на перший план, задля покращення якості життя усіх членів суспільства.

Побутове насилля – це прямий примусовий вплив, що призводить до психологічної, економічної та фізичної шкоди члену сім'ї або викликає обмеження його прав та свобод [1, с.28].

Основними, першочерговими причинами побутового насилля є (рис. 1):



Рис 1. Основні причини побутового насилля [авторська розробка]

Гендерні норми, гендерні стереотипи збільшують та підтримують нерівність та насильство в сім'ї.

Економічні фактори – ключовим фактором даної причини насилля у сім'ї є фінансова залежність жертви від насильника, що здебільшого призводить до нездатності покинути насильницькі стосунки.

Негативні життєві обставини, стрес – причина, яку за останні роки відчули багато українських сімей, у зв'язку із війною, стресовими ситуаціями, тощо. Основними факторами цієї причини є безробіття, пережитий стрес, роз'єднання сім'ї.

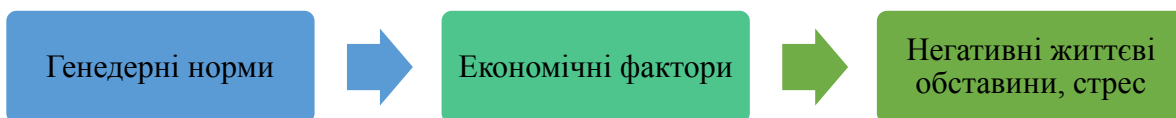
Всі вищенаведені причини, тягнуть за собою неабиякі наслідки, включаючи фізичні та психологічні травми, депресію, самогубство, повну ізоляцію від суспільства, руйнування сімей та відносин.

Побутове насилля може бути різних форм та проявів, але за статистикою останні роки найпоширенішими видами побутового насилля є нарцистичні та аб'юзивні відносини.

Основними характеристиками нарцистичних відносин можуть бути: тотальне зосередження на власній важливості, обман, маніпуляції, потреба у величезній увазі та захопленні. Щодо аб'юзивних відносин, то основними характеристиками у даному виді можуть бути: фізичні напади, бійки, побиття погрози, примусова сексуальна активність, емоційні знущання, постійний контроль.

Особливістю аб'юзивних відносин є циклічність, тобто спочатку виникає насилля, потім настає так званий «мирний період», коли все добре, ніби нічого не було, а через деякий час цикл знову може повторитись.

Так як побутове насилля має циклічний характер, варто розглянути його основні фази (рис. 2).



Рис 2. Фази циклічності побутового насилля [авторська розробка]

Наведений рисунок ілюструє циклічний характер побутового насилля, де усі вищенаведені фази постійно повторюються [2, с. 158].

Важливо зауважити, що якщо побутове насилля виникло хоча б раз, ймовірність, того що воно знов повториться дуже і дуже велика. Важливо розрізнати ці фази, щоб розуміти природу побутового насильства та якнайшвидше знайти шляхи для його подолання та усунення.

Найчастіше домашнє насильство скоюється чоловіками, рідше жінками та дітьми, рідко – особами похилого віку. Жертвами сімейного насильства можуть бути жінки, діти, особи похилого віку, рідше чоловіки [3].

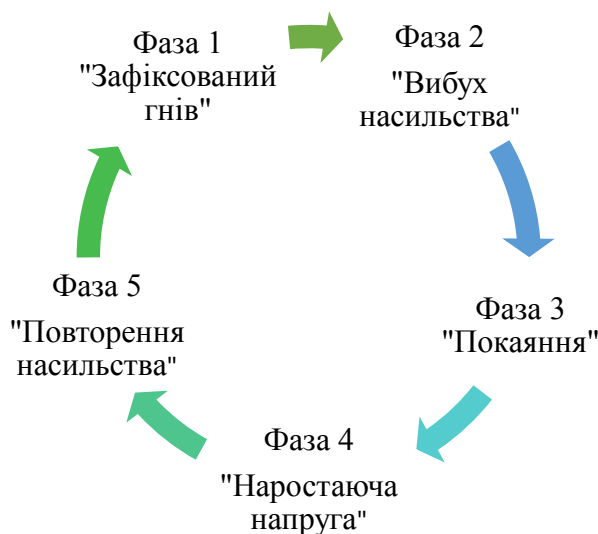
Висновки. Отже, можна сказати, що побутове насилля – це проблема, яка перетинає всі соціокультурні межі, і вимагає значних зусиль для подолання першопричини та наслідків.

Список використаних джерел:

1. Актуальні проблеми сімейного насильства : монографія / Перцева Т.О., Огоренко В.В., Кожина Г.М., Зеленська К.О., Носов С.Г., Терьшина І.Ф., Гненна О.М., Мамчур О.Й., Тимофєєв Р.М., Шорніков А.В.; за заг. ред. проф. Т.О.Перцевої та проф. В.В. Огоренко. Дніпро, 2021. – 188 с.
2. Запобігання насильству в сім'ї у діяльності фахівців соціальної сфери : навч.-метод. посіб. / авт. кол.: В. М. Бондаровська, Я. І. Бордіян, Л. В. Булах та ін. ; за заг. ред. В. М. Бондаровської, Т. В. Журавель, Ю. В. Пилипас. Київ : Калита, 2014. 282 с.
3. Комплексна Програма корекційної роботи з чоловіками, які вчиняють насильство або належать до групи ризику щодо його вчинення: інформаційно-методичні матеріали / за заг. ред. Бондаровської В. М., Журавель Т. В., Пилипас Ю. В. – К. : ТОВ «Видавничий дім «Калита», 2014. – 284 с.

Позднякова К.А.

student / студентка

Хмельницький університет управління та права імені Леоніда Юзькова, Україна

Шутяк І. А. 

Заслужений вчитель України

Кам'янець - Подільський фаховий коледж харчової промисловості НУХТ, Україна

СУДОВО-ПСИХОЛОГІЧНА ЕКСПЕРТИЗА ЕМОЦІЙНИХ СТАНІВ

***Анотація.** В роботі розглянуто поняття «судово-психологічна експертиза», «фрустрація», «стрес», «фізіологічний афект». Охарактерезована сутність судово-психологічної експертизи емоційних станів. Проведена порівняльна характеристика судово-психологічної експертизи та судово-психіатричної експертизи. Розглянуті основні аспекти проведення судової психологічної експертизи емоційних станів, зокрема стресу та фрустрації. Також наведено питання, які можуть бути задані для вирішення психологічної експертизи цього виду, а також пояснено вимоги до підготовки матеріалів для проведення експертизи.*

Вступ.

Одним з видів судово-психологічної експертизи є вивчення емоційних станів під експертної особи під час вчинення злочину. Ця експертиза допомагає встановити, як емоції впливали на свідомість та дії особи. Вона є важливим етапом у судовому процесі, оскільки допомагає вирішити питання про свідомість та відповідальність особи за свої дії.

Судово-психологічна експертиза, яка є частиною судового процесу, виконує оцінку особистості обвинуваченого, потерпілого або свідка. У цьому процесі важливу роль відіграють кваліфіковані психологи, які аналізують психологічні фактори злочину. Головне завдання психолога-експерта - скласти психологічний портрет особистості. У відмінність від суду і слідства, експертна діяльність має науковий характер і базується на обґрунтованих знаннях психології.

Дана тема є актуальною оскільки, ця експертиза є цінним інструментом для глибшого розуміння особистості обвинувачуваного та мотивів його злочинної поведінки. Її проведення рекомендується особливо у справах, пов'язаних з неповнолітніми злочинцями, що мають незрозумілі мотиви, а також у випадках, коли є свідчення, що злочин був скоєний у стані емоційного збудження. За допомогою судово-психологічної експертизи можна розкрити поведінку обвинувачуваного, прояснити його психологічні налаштування та встановити стимули, що спонукали його до таких дій. Це допомагає зменшити помилки, що часом робляться під час кваліфікації злочинів судами.

Психологічна експертиза охоплює психічно здорових осіб, які можуть бути різними учасниками юридичного процесу, такими як підозрювані, обвинувачені, свідки, потерпілі та інші. Матеріали справи, що можуть бути кримінальними або цивільними, також є об'єктом психологічної експертизи.

Метою цієї статті є розкриття значення терміну "судово-психологічна експертиза емоційних станів" і розуміння його сутності.

Основний текст

Розглянемо поняття судово-психологічної експертизи.

Судово-психологічна експертиза - це наукове дослідження, яке проводиться спеціалістом з психології. Для отримання об'єктивного висновку, важливо, щоб методи, які

використовуються в цьому дослідженні, були валідні та надійні. Тому компетентність психологічного експерта у науковій методології, методиках та методах психологічних досліджень є дуже важливою для успішного виконання його роботи.

Для проведення психологічної експертизи використовуються відомі і атестовані наукові методики, а також їх модифікації, які враховують специфіку експертних досліджень та конкретні питання, що стоять перед психологічною експертизою.

Судово-психологічна експертиза емоційних станів є важливою для кваліфікації кримінальних статей, таких як ст. 116, 117, 118, 119, 123, 124 Кримінального кодексу України. У процесі такої експертизи судовий експерт-психолог здійснює встановлення індивідуально-психологічних особливостей підекспертної особи, її розуміння характеру скоєних дій та їх наслідків, а також визначення наявності або відсутності емоційного стану, який мав суттєвий вплив на свідомість і поведінку особи під час скоєння протиправних дій.[3]

Основними питаннями або завданнями, які вирішуються під час судово-психологічної експертизи, є встановлення емоційного стану, в якому перебувала підекспертна особа під час скоєння злочину, а також визначення наявності вираженого емоційного збудження або напруження, які можуть бути психологічною підставою для стану сильного душевного хвилювання. Також експерт вирішує питання, чи перебувала підекспертна особа на момент скоєння злочинних дій у стані фізіологічного афекту.

Під час судово-психологічної експертизи емоційних станів, експерт повинен аналізувати ситуацію, яка сприяла виникненню певної емоційної реакції, вивчати особистість експертованої особи (включаючи її мотиви, цінності, самосвідомість, інтелект, емоційну сферу) та її психофізіологічний стан перед злочином. Також проводиться аналіз психічного стану та поведінки під час злочину, а також після нього. Крім того, важливим є вивчення ставлення експертованої особи до своїх дій під час проведення експертизи.

Головна мета психологічної експертизи полягає у визначенні індивідуально-психологічних особливостей, характерних рис, провідних якостей, мотиваційних факторів та емоційних реакцій підозрюваної особи, а також виявленні закономірностей в ході її психічних процесів. Судово-психіатрична експертиза короткочасних афективних станів є складним дослідженням, оскільки вимагає ретроспективної оцінки психічного стану особи протягом певного періоду, а також врахування об'єктивних даних, пов'язаних з цими станами.

Проте, експертиза не включає вирішення етичних, філософських, медичних та правових питань, а також питань, які не можуть бути вирішені на сучасному рівні розвитку психологічної науки.

Під час проведення судово-психологічної експертизи емоційних станів, експертам надаються матеріали кримінального провадження або кримінальної справи. Ці матеріали повинні містити інформацію про особливості особистості підекспертної особи, включаючи її розвиток, виховання, характер, звички, інтереси, життєві плани, взаємовідносини з оточуючими, поведінку, емоційні реакції, взаємини з потерпілим і тривалість конфліктних взаємовідносин з ним.

Судово-психологічна експертиза може бути призначена після судово-психіатричної експертизи, якщо підекспертна особа не має ментального розладу, який виключає осудність. Однак, якщо суд або слідчий не має сумнівів щодо психічного здоров'я підекспертної особи, судово-психологічна експертиза може бути призначена без попереднього проведення судово-психіатричної експертизи.

Зважаючи на те, що матеріали кримінальних справ часто містять лише формальні характеристики щодо особистості підекспертної особи, її розвитку, взаємовідносин у сім'ї, спілкування з оточуючими і реакції на складні ситуації, необхідно звертати більшу увагу на підготовку матеріалів для проведення судової психологічної експертизи. Це важлива умова для підвищення якості розслідування та судового розгляду кримінальних справ.

Відповідальність експертів у таких експертизах визначається частотою й наслідками злочинів, які виникають внаслідок афектогенних станів, і загрожують життю та здоров'ю особи. У випадках, коли діагноз афекту ставиться, якщо він мав вплив на злочин, то це може вплинути на термін покарання. Наприклад, умисне вбивство без афекту карається від 7 років до довічного ув'язнення, а умисне вбивство у стані сильного душевного хвилювання - від 0 до 5 років обмеження волі або позбавлення волі на той самий строк.

Завдання судово-психологічної експертизи емоційних станів окреслені характером питань, які ставляться слідчим, судом на вирішення психологічної експертизи.

Основні питання, що ставляться на вирішення цього виду експертизи, є:

1. Які особисті якості та мотиваційні чинники впливають на поведінку підекспертної особи?

2. Чи можуть індивідуально-психологічні особливості підекспертної особи пояснити її поведінку під час вчинення протиправних дій або злочину?

3. Які індивідуально-психологічні особливості підекспертної особи мають вплив на характер її протиправних дій або злочину?

4. Чи знаходилася підекспертна особа в стані сильного емоційного збудження, що може пояснювати її сильні душевні хвилювання?

5. Чи знаходилася підекспертна особа в стані фізіологічного афекту, що може вплинути на її сильне душевне хвилювання під час вчинення протиправних дій? [1]

Основні аспекти проведення судово-психологічної експертизи емоційних станів, таких як стрес і фрустрація, включають аналіз ситуації, що призвела до виникнення цих станів, дослідження особистих якостей та мотивацій підекспертної особи, аналіз її психофізіологічного стану перед злочином, вивчення поведінки підекспертної особи під час та після злочину, а також вивчення її відношення до своїх дій під час експертного дослідження, а також визначення наявності сильного емоційного збудження або фізіологічного афекту під час злочину. [2]

Отже, розглянемо поняття психологічних станів.

Стрес - це відповідь організму на сильний зовнішній подразник, який перевищує його нормальні можливості, і включає реакцію нервової системи.

Фрустрація-психічний стан, який виникає у людини, коли вона зіткнулася з перешкодами або труднощами, які перешкоджають досягненню бажаної мети або не задовольняють її очікуванням. Це стан, що проявляється в специфічних емоціях та поведінці, і може бути спричинений як зовнішніми обставинами, так і внутрішніми конфліктами.

Афект- це сильне емоційне хвилювання, яке виникає внаслідок значущого психічного подразнення і має ряд характеристик. Воно є реакцією на гострий подразник, виникає раптово і викликає гостре психічне переживання. Афект супроводжується бурхливою рухливою активністю. Існують два види афекту - фізіологічний і патологічний.

Фізіологічний афект -не веде до втрати здатності до розсудку, вважається природним станом і виражається у вибуховій реакції на подразники. Він може бути як позитивним, так і негативним. Фізіологічний афект зазвичай виникає раптово і швидко протікає, проявляється у різкій зміні психічної активності і вчинків. Під час фізіологічного афекту людина здатна усвідомлювати свої дії та керувати ними, не втрачає свідомість і пам'ять.[4]

Висновок

Отже, основна мета психологічної експертизи полягає у визначенні індивідуально-психологічних особливостей, характерних рис, провідних якостей, мотиваційних факторів та емоційних реакцій підекспертної особи. Експертиза також вивчає закономірності в ході психічних процесів, рівень їх розвитку та індивідуальні властивості.

Судово-психологічна експертиза емоційних станів має важливе значення при кваліфікації різних кримінальних статей в Україні. Судовий експерт-психолог, який здійснює цю експертизу, має встановити індивідуально-психологічні особливості людини, її здатність розуміти характер вчинених дій та їх наслідки. Також експерт має встановити наявність або відсутність емоційного стану, який суттєво вплинув на свідомість та поведінку особи під час вчинення протиправних дій.

В сфері судово-психологічної експертизи існує багато невирішених проблем. Основні з них включають неможливість точного визначення психологічного мотиву особистісної діяльності, складність виявлення ієрархії та змісту мотивації особистості, вплив сильного емоційного стресу на здатність повною мірою усвідомлювати значення своїх дій або керувати ними, психологічні проблеми конфліктів, жертволюбних типів особистості та суїцидології. Також існує потреба удосконалення психолого-автотехнічних, психолого-почеркознавчих та психолого-лінгвістичних методів експертизи.

Список використаних джерел:

1. Савкіна Т. В., Єгорова Т. М., Особистість, суспільство, закон: психологічні проблеми та шляхи їх розв'язання. Харків, 2017 с.56
2. Алікіна Н. В., Біленчук П. Д., Забудь М. А., Ромашко А. В. Психологічна експертиза в слідчій практиці: навч. посіб. Київ: Укр.акад. внутр. справ, 1993. 56 с.
3. Кримінальний кодекс України ,від 05.04.2001 № 2341-III. Чинний зі змінами. Перевірено 08.07.2019
4. Власенко С. Б. Психологічна характеристика юридично релевантних емоційних станів // Юридична психологія. 2019, № 1 (24). С. 24 –31. doi: <https://doi.org/10.33270/03192401.24>

Балева Тетяна Іванівна

магістрант факультету управління, адміністрування та інформаційної діяльності
Ізмаїльський державний гуманітарний університет, Україна

Науковий керівник: Васильєва Ольга Анатоліївна

доцент кафедри загальної та практичної психології
Ізмаїльський державний гуманітарний університет, Україна

ТЕОРЕТИЧНИЙ АНАЛІЗ КАР'ЄРИ В ПСИХОЛОГІЧНИХ ДЖЕРЕЛАХ

Динамічна суперечлива соціально-економічна реальність вимагає від фахівця здатності бути суб'єктом власного професійного розвитку, усвідомленого особистісного та професійного зростання в умовах вибору та особистої відповідальності. На цьому тлі у наукових джерелах актуалізуються дослідження розвитку професійної кар'єри майбутніх фахівців.

У наукових джерелах розглянуто теоретико-методологічні аспекти основних категорій, пов'язаних з предметом нашого дослідження, зокрема: сутності кар'єри (Л. Карамушка, О. Молл, Д. Холланд), кар'єрні орієнтації (Д. Голланд, Л. Почебут, Д. С'юпер, Е. Шейн), зовнішні й внутрішні чинники кар'єрного успіху (Н. Гура, О. Кокун), самосвідомість як установка суб'єкта до професійного росту (А. Деркач), схильність до діяльності (Б.М. Теплов).

Наявні вітчизняні дослідження, в яких описані типи кар'єри (Н. Гура, В. Лозовецька). Значно розширились сучасні знання про феномен кар'єри в результаті новітніх досягнень щодо вивчення проблеми кризового професіогенезу, кар'єрних бар'єрів (О. Васильченко, Е. Зеєр, В. Кириченко), професійної мобільності (Л.Пілецька, О.Симончук, І. Тичина). Різноманітність прояву професійної кар'єри в житті особистості, її провідний вплив на якість будь-якої діяльності людини зумовлюють складність і багатогранність розуміння вченими цієї категорії.

Теоретичний аналіз проблеми дозволяє виокремити управлінський, соціологічний і психологічний підходи до поняття кар'єри, що підкреслює багатогранність досліджуваного явища, зокрема:

- послідовність атитюдів і поведінки у ставленні до роботи, яких дотримується людина (D. Hall, 1976) [12];
- процес особистісного, професійного, посадового розвитку суб'єкта праці [3; 4; 5];
- індивідуально усвідомлена позиція і поведінка індивіда, зв'язок з досвідом і розвитком професійної діяльності протягом життя [1; 11];
- індивідуальна послідовність установок і поведінки, які пов'язані з досвідом і активністю в роботі протягом всього життя [7; 6];

Розглянемо визначення терміну «кар'єри» у довідковій літературі, зокрема: кар'єра - «досягнення популярності, слави, «успішність просування у службовій чи якоїсь іншій діяльності [8] .

Кар'єра (італ. carriera – дія, життєвий шлях) – швидке й успішне просування по службовій, суспільній, науковій та іншій діяльності, досягнення популярності, вигоди; рід діяльності [9, с. 277]. Кар'єра – це професійний шлях до успіху, до престижного соціального статусу і становища у суспільстві [10, с. 229].

У соціальній психології та психології професійної діяльності термін «кар'єра» розглядають як соціальну динаміку розвитку особистості та її поведінкових проявів, що пов'язані з досвідом та активністю у сфері праці протягом людського життя [10].

На основі накопичених в сучасній науковій і довідковій літературі даних було визначено традиційний погляд на сутність кар'єри: результат послідовної трудової участі, сформованого правилами й інститутами організації як роботодавця. Внаслідок узагальнення даних щодо вивчення сутності поняття кар'єри встановлено, що більшість науковців приділяли увагу психології кар'єри як єдності різноманітних, а часом й різнорідних течій.

На основі дослідження зарубіжного досвіду, можна стверджувати, що психологія кар'єри вбирає в себе значну кількість різноманітних теорій. Так однією з ранніх теорій кар'єрного розвитку постає теорія рис і факторів професійного вибору Ф. Парсонса. Автор вважає, що якість виконання роботи людиною залежить від відповідності особистісних рис обраній сфері діяльності. Теорія фокусується на індивідуальних рисах, не враховуючи зміни цінностей, навичок, інтересів.

Теорія професійного вибору Дж. Голланда дещо розширила теорію рис і факторів. Запропонований Дж. Голландом опитувальник професійної спрямованості особистості вимірює комбінацію типів особистості (підприємницький, артистичний, конвенціональний, інтелектуальний, реалістичний, соціальний). Таким чином оцінюється зв'язок типу особистості зі сферою професійної діяльності [13].

В психодинамічній (психоаналітична) теорії, ключовим принципом якої є пошук насолоди в роботі, так само як і в інших сферах діяльності, Е. Бордін використовує напрацювання психоаналітиків та переносить їх у площину психології кар'єри. Автор вважає, кожна людина намагається віднайти цікаву роботу, від якої отримує справжнє задоволення.

Узагальнення отриманих результатів, дозволяє зробити висновок про існування великого різноманіття теорій і кар'єрних підходів.

Слід відзначити, що у площині української психології питання кар'єри було поза увагою через конкретні історичні причини. Тривалий час у вітчизняній психології термін «кар'єра» пов'язували з негативним поняттям «кар'єризм», тому у наукових джерелах розглянуто теоретико-методологічні аспекти основних категорій, пов'язаних з предметом нашого дослідження, зокрема: професійне становлення, етапи досягнення професіоналізму, рівні професіоналізації, професіогенез, професійний життєвий шлях, професійна діяльність, професійне самовизначення.

У психологічних досліджень вказується про провідне значення кар'єри в структурі потреб особистості. Встановлено, що успішна кар'єра забезпечує задоволеність життям, матеріальне благополуччя і психологічну безпеку, а задоволення вищих мотивів, на думку Є. Могильовкіна, завдяки самореалізації, повазі, самоповазі і досягненням.

Важливо відзначити, що в наукових концепціях та повсякденному розумінні кар'єра нерозривно пов'язана з поняттям успіху. Орієнтація на успіх, на думку М. Гинзбурга, приймає різноманітні форми, зокрема: успіх як подолання і самовизначення; як популярність, що фокусується на суспільному визнанні здібностей; як визнання значущих інших; як реалізація покликання (задоволення від діяльності, що сама по собі має сенс).

Здійснений нами аналіз літературних джерел свідчить, що вітчизняними психологами досліджувалась проблема об'єктивних і суб'єктивних критеріїв успіху. Так, на думку Л. Березовської [2], об'єктивні критерії відображені у зовнішніх показниках, зокрема: кваліфікаційні рівні, посадові позиції, розмір доходів. Виявлено, що суб'єктивно динаміка кар'єри оцінюється через внутрішні стандарти і відчуття задоволеності

Як відомо із теоретичних джерел провідними психологічними особливостями кар'єри постають кар'єрні орієнтації, цілі, які ставить людина, план кар'єрного розвитку, система мотивів, актуалізація здібностей фахівця.

З огляду на зазначене вище, констатовано, що розв'язання проблеми розвитку власної кар'єри та її науково-методичного забезпечення є актуальним, соціально значущим і

важливим явищем. Водночас, є необхідність вивчення та виявлення системи відповідних ключових чинників і психологічних компонентів, їх взаємозв'язків, особистісних детермінант і умов, які сприяють або заважають ефективності професійного розвитку та потребують науково-технологічної корекції.

Список використаних джерел:

1. Акмеологія з основами психології кар'єри : навч.-метод. посіб. / уклад. О. М. Гавалешко, В. В. Пасніченко, Т. А. Кривко. Чернівці : Рута, 2004. 84 с.
2. Березовська Л. І. Кар'єрні орієнтації сучасних студентів // Педагогіка і психологія професійної освіти. 2016. № 1. С. 105-113.
3. Бочелюк В. Й. Психологічні особливості кар'єрного зростання персоналу. // Вісник Харківського національного педагогічного університету ім. Г.С. Сковороди. Серія «Психологія». 2014. Вип. 49. С. 16–23.
4. Біскуп В.С. Теоретичний аналіз змісту поняття «кар'єра» з позицій суспільно-гуманітарних дисциплін// Вісник Львівського університету. Серія соціологічна. 2012. Випуск 6. С. 217-226.
5. Васильєва О. А. Професійний саморозвиток майбутніх психологів // European Studies Humanistyczne: State and Society Europejskie studia humanistyczne : Panstwo i Spoteczenstwo . 2020., вип. 1 Т. 3. С. 215-221.
6. Зеер Э. Ф. Психология профессионального развития: навч.-метод. посіб. . Москва: Академия, 2007. 240 с.
7. Лозовецька В. Т. Професійна кар'єра особистості в сучасних умовах : монографія. Київ, 2015. 279 с.
8. Словник-довідник з професійної орієнтації учнів [уклад. В. В. Синявський, О. В. Мельник]. К. : Мегапринт, 2007. – 118 с.
9. Словник іншомовних слів: тлумачення, словотворення та слововживання / За ред. С. Я. Єрмоленко; Худож.- оформлювач Б. П. Бублик. Харків: Фоліо, 2006. 623 с.
10. Словарь психолога-практика. сост. С. Ю. Головин, 2-е изд., перераб. и доп. 2005. Минск, Харвест, 976 с .
11. Технології роботи організаційних психологів : навч. посіб. для студентів вищ. навч. закл. та слухачів ін-тів післядиплом. освіти / за наук. ред. Л. М. Карамушки. Київ : Фірма «ІНКОС», 2005. 366 с.
12. Hall D.T. Career in organizations. CA : Goodyear, Pacific Palisades, 1976.
13. Holland J.L. Making vocational choices: A theory of vocational personalities and work environments (3rd ed). Psychological Assessment Resources, 1997.

SECTION 11.

MEDICAL SCIENCES AND PUBLIC HEALTH

Larysa S. Kupriianova

PhD in Medicine

Visitor Professor

in Humanitas University, Milan, Italy

Daryna S. Kupriianova

Lawyer

Head of the Board of DAR for Peace and Equality, Milan, Italy

THE AI IN THE PORN INDUSTRY OF SOCIAL MEDIA: HUMAN REPLACEMENT OR PRECURSOR FOR GROWING THE SEXUAL VIOLENCE AND HUMAN TRAFFICKING INDICATORS?

***Annotation.** Social media users are highly unprotected from different kinds of illegal application of the sensitive content, which belongs to them. According to modern scientific data, more than 50% of all social media accounts that propose sharing sexual or intimate content in exchange of payment are either made on the basis of data illegally collected from people becoming victims of this kind of use of their sensitive content, or with use of sexual models that were totally created by AI tools with using illegal face replacement techniques towards images and videos of real people from accounts with the open access. The possible replacement of human pornography models with those ones created by using tools of the artificial intelligence though, could lead to increase in the level of general sexual violence among people in different kind of relationships, potential relationships and, in the subsequent societal development, can even cause the decrease in the demographic level due to the poor quality and lack of respect in those “relationships of the modern generations”. At the same time, AI pornography models lead definitely to decrease of social respect towards people (mostly women), by making them only “subjects of human’s desire and satisfaction”. What is more, the artificially created pornography models will definitely decrease an awareness among people, who could potentially claim risks of human and/or human organs/tissues trafficking in the social medias. This tendency will also lead to prosperity of an incredibly dangerous illegal business of our nowadays reality.*

Research results. In the XXI century, the artificial intellect becomes more and more influential towards human life. Individuals apply new technologies as a support or a human force replacement in multiple spheres, starting with IT, tourism, biology, entertainment, historical events’ reconstruction and even on the battlefield. Modern scientists are used to claim that the more technologies are implemented into our everyday life, the better and easier it becomes. And this fact does not revoke any kind of doubts. However, the sphere of possible replacement of humans in some specific areas of life remains unexplored. As we are speaking about application of the IT on the modern battlefield or, directly, on the frontline, the issue of being low-explored is connected mostly with modern realities, i.e. the knowledge and practice is being updated just in front of our eyes. At the same time, there are spheres of human life that are claimed to be optimized or, even protective towards human life and dignity, while it does not correlate with modern expectations in real life.

One of the scientific issues that are supposed to be explored in the frame of the AI influence on human life is actually replacement of humans on multiple pornography platforms as one of the most acute issues for discussion. However, most of scientists decide to remain silent towards real consequences and risks related to application of the AI in the sphere of pornography.

The postulate of releasing the sexual content is being treated either like an issue posing a threat, because of which is supposed to be prohibited completely, or like an issue too shameless to be discussed at all. By taking into account lack of necessary legal background towards AI in the intimate content, as well its high level of popularity and promotion, hereby we shall disclose the postulates of actual and future negative consequences of application of the AI in the sexual content, with emphasizing the sensitivity and lack of protection towards users of the social medias under the prism of AI implementation.

It is commonly known that social networks and medias place one of the greatest threats for their users, if we are talking about possible dangers leaning from the artificial intelligence tools that were claimed to be produced to simplify our life instead. Speaking about sensitive pornography content, some time ago representatives of the AI applications and/or facilities that have been implemented, claimed that the AI is supposed to protect people from becoming slaves of the illegal pornography sources. They claimed actually that the AI technology was supposed to replace human models with artificial ones, what was aimed to lead to de-subjectivization of human (mostly female body). AI technology was also dedicated to protect millions of people (especially women) by decreasing the level of necessity to use their photos and generally services to earn money for sexual content. However, did it happen in real life?

The sphere of pornography content is a business which brings its developers billions of dollars every single month. On one hand, AI technologies are brave and brilliant enough to create accurate and human enough image to make other people think that this erotic model is a real human. Real human body brings money to this business, nothing more. Even when we are talking about expressively prohibited matters of violence, content involving children or disabled people etc. If the AI was able to replace all this content by creating those even the most illegal staff without human involvement, it would really protect human models from violence towards them, and would decrease level of risk towards especially sensible and vulnerable groups of potential models (children, pregnant women, disabled etc). It would even solve the issue of sharing directly pornography content on social media using illegally collected photos of people, which was an opportunity of blackmailing them in the past. What kind of reality do we observe though?

On one hand, we can see, that by appearing tools of the artificial intelligence, people became even less protected than before. In addition, there are new kinds of threats emerging as a result of appearing AI tools in the social media. On the other hand, we cannot definitely doubt the influence and force of AI and its role in our modern lives.

While analyzing negative consequences of the AI tools particularly in social media, we shall admit that there are ones that have already posed threats towards human, particularly women, and ones that are possible to appear in the closest future. Therefore, we are going to start with presenting modern tendency of the influence of the AI on social media life.

Primarily, we should emphasize that the opportunity to claim a particular threat towards women is based on the modern scientific data. According to the research that exist nowadays [1] around 80% of people that became victims of AI illegal photo collection and replacement were women. Specifically, here we are talking about numerous deepfakes appearing in the Google search during last decades. Deepfake is a digital media in video format, which uses artificial intelligence to replace the facial features of one individual with another. Through machine-learning algorithms deepfakes are hyper-realistic, making it hard for viewers to distinguish if they are real or fake. According to the study, conducted by Deeptech [5] in the year 2019, there are more than 96% of deepfakes presenting sexual content with involvement of people that did not desire to post such images/videos. There are numerous victims suffering as a result of leaking this kind of content, which does not only involve sensitive data towards visitors of social media, but

also poses a threat to person's self-esteem, professional life, relationships and even life. Kristen Zaleski, the director of forensic mental health at Keck Human Rights Clinic at the University of Southern California admits that viewing images of the person without his/her consent, whether they are real or fake, is a form of sexual violence [4]. As a result, victims usually meet with judgement and confusion from their employers and communities. Some people lose their jobs, cannot advance on the social ladder, can suffer from negative social opinion or even can be directly excluded from the social group that he/she was a part of before. The influence is particularly noticeable when the photo/video presenting an individual sexually is made as a result of the AI tools that we have been spoken about. What is more there is no objective either legal or social opportunity to protect oneself from the deepfake influence. It is directly caused by lack of legal regulation and real sanctions towards violation of sensitive content leaning from the social media. The acutest fact which is supposed to be mentioned here is that all photos or videos posted on the so-called opened accounts, i.e. on the accounts that do not limit the access to this content are claimed to be "in a free access" and, therefore, can be used and replaced in any way possible to do it. On one hand, the accounts with a limited access to their content are supposed to be protected, but, on the other hand, even possessors of locked accounts face difficulties with protecting their image in case of using it to create a sexual content through deepfake technology. As a logical solution we can name the way of not creating social media accounts at all but, on the other hand, this key solution also may lead to FOMO or feel of social exclusion for people doing this. Thus, people rather choose to pose their images under possible threats than to exclude themselves from the social media.

We should also postulate clearly that even celebrities and/or famous personalities are not completely protected from the deepfakes photos replacement. Some time ago Facebook had to remove an ad involving the image of Emma Watson, which was engaging in a sexually suggestive act. The woman with a likeness of a world-famous celebrity bit her lip flirtatiously as the camera pans down to a shot of the woman bending down on her knees before the viewers. However, it was confirmed that it was not Ms Watson, but an anonymous individual who has had her face superimposed into theirs [1].

When world-famous stars, writers, supermodels are being involved into AI illegal photos replacement it raises public awareness towards their own sensitivity and lack of protection in the social medias, but, at the same time, public opinion can also play by rules of these celebrities, namely, like in the Emma Watson's case, public opinion will rather protect them from shame and negative judgement. On the other hand, while we are speaking about ordinary people, the society is more likely to believe that it was actually the individual's intention to post the sexual content to attract attention to his/her personality and negative social opinions will flow like a river. Even it would be the same if we found out that posting such kind of a content is not made by a direct desire of a person present on the photo/video, but was made like a revenge for someone's "broken heart or feelings" for example. Anyway, there is no possibility that the people who are not direct viewers of the "hot content" will remain indifferent towards the whole situation. Moreover, there is also a chance that by noticing content which rather does not belong to desire of some individual some friends/relatives will try to get in touch with this person to find out, whether something is going on or whether this person needs some kind of help or support in this morally shaming obstacle. In addition, while checking message request in social medias, like Facebook or Instagram, all people are used to notice strange requests from those ones presenting themselves as "hot models" inviting to have online sex and sharing hot feed in exchange of a payment. Like the opposite opportunity that we can name here are so-called online "sugar daddies" that propose financial support of some kind of girls/women, who will agree to share with him their sexual photos/videos. It is absolutely obvious that such kind of feed will be then shared in an illegal way, however, there is still more than enough girls/women and even men becoming victims of these scams. Anyway, once this content is posted, it is impossible to delete it for ever. What is more professional Internet users will be always able to download those images and videos in the aim of

making victim suffering financially and/or morally. Eventually, there is only one positive consequence that we can name here: people do not remain indifferent. Even, if we are suspicious, whether this or that individual really shares some kind of hot content or not, whether this guy, who introduces himself as a “sugar daddy” does want to use a desirable content just for himself or to sell it forward, in each case, even while not tolerating this kind of activity completely, especially, in the social media, people do not remain indifferent. They are complaining about this kind of content, models or people trying to receive this kind of images/videos from other people. The social media community try to remain aware and do everything to limit this content on IG or FB. Therefore, either the social media administrators limit, finally, the content or those users, or people become less interested in them, even those, who were primarily hot content viewers themselves.

The postulate of selling sexual content by social media so-called models and luring out the sensitive content by so-called sugar daddies is not an issue of last years, it is an acute problem almost two decades. Because of illegal schemes the “daddies” make potential victims share their sexual photos or videos by promising financial or other support instead, while it is done though, person’s sensitive data is being at risk of revealing among relatives, family, husband/wife, bosses etc. In a such way, the victim starts “working for sugar daddies” as an online sex model just to protect the sensitive content from leaking into the worldwide access. This scheme has a potential to last forever, and there are no legal consequences, especially for those ones that lure the content out through social media accounts. Equally unprotected remain people, whose sensitive content does not belong to them at all, i.e. those ones, whose sexual images/videos were created through deepfakes. In the society, claiming that the photos are replaced professionally by the AI, nobody will rather believe that they belong to the “model”. However, the social negation and disgust will optimize the actions in the sphere of blocking this content and eliminating it from access on the social media accounts. Therefore, the indifference will not probably relieve victim’s suffering, but will definitely lead to eliminating the sensitive data from the social use as a result.

To protect potential victims from the shame and suffering as a result of viewing their sensitive (or not theirs primarily at all) content being posted all over social media, the AI developers decided to present an innovative solution, which was supposed to replace content representing real human models with images/videos created completely artificially. The models created with tools of AI were supposed to be as “hot” and “realistic” as human ones, but they also had to eliminate any kind of human’s involvement into the process of the content’s creation. Thus, the AI tools developers claimed, that as real models, or slaves of pornography industry thriving across social medias as well people, that became victims of deepfakes, all of them were claimed to be potentially protected by completely artificial content, which could satisfy desires of sexual content viewers. That is why, even until now, the AI technology as a human replacement in the social media is postulated to be the best solution for saving people from modeling enslavement and preventing human body trafficking through social medias as well. The artificially created content is also aimed onto bringing the same amount of money for the aforementioned content to pornography industry possessors (what should be one and only reason, why the second ones could refuse using human models in their industry).

However, there is a tricky fact in it, there is no decrease among human trafficking numbers, as well as human models in the pornography content shared through social media, but, what is more, due to the fact that the AI tools instead of creating 100% artificial sex models started to apply exceptionally “human content”, by using faces from real users of social media accounts. Therefore, the number of deepfakes’ victims increased numerously. However, at the same time, our eternal belief in the artificial intelligence led to a significant decrease of the interest in the sphere of human sexual enslavement through social media, as most of people believe that the AI tools did really replace human models with artificial ones. Thus, the pornography industry in social media was re-born as even partially legal business. These are only germs of potential dangerous consequences that the AI intellect in the sphere of social media pornography can bring to our reality in the future. According to this fact, in the following part of our research we are going to

analyze main reason of increasing the risk for people in social media with a decrease of the social interest towards the fact of human sexual trafficking through social media in general.

In the following screenshots we are going to present fake accounts of models and “sugar daddies” that are supposed to be artificially created by the AI, but there are no proves that no human model and/or victim of undesirable face replacement involved. As we can also see from the screenshots presented below, an ordinary social media user can be suggested to follow for numerous times during the day. Additionally, we shall admit that the account change the type of the account into “musician”, “actor”, “brand”, “clothes” etc also couple of times during the day, with the replacement of the profile photo at the same time to eliminate possible account blockers.

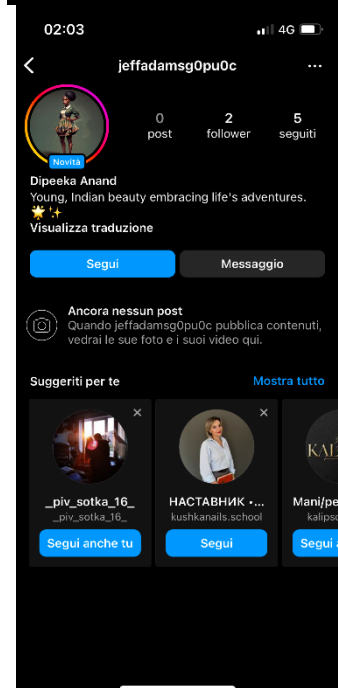
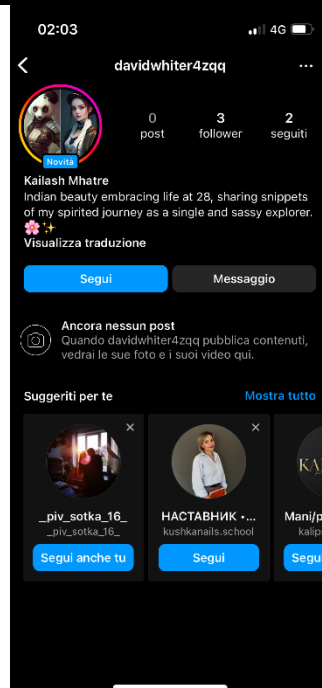
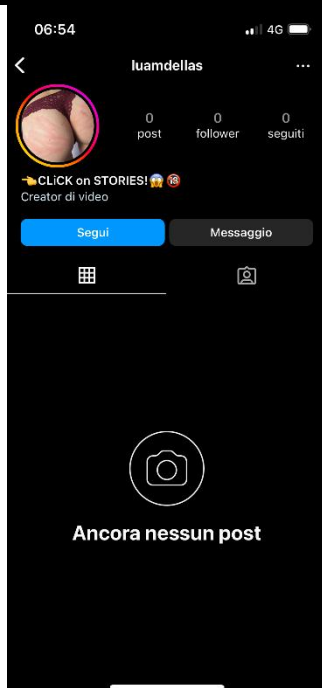
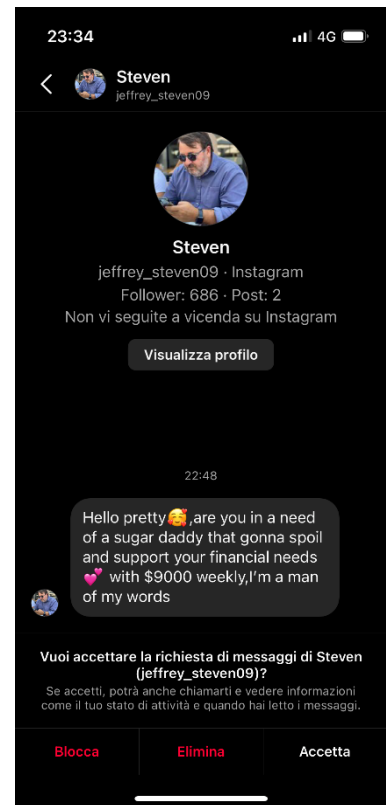
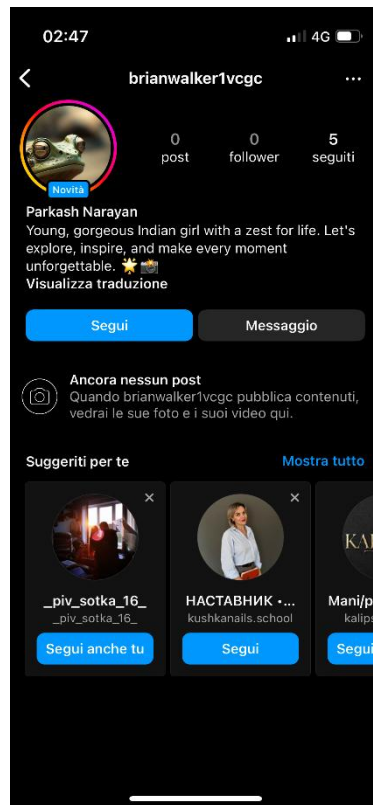
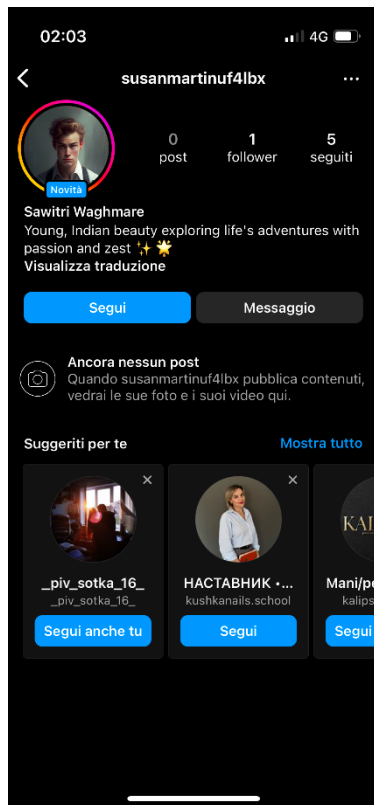

All screenshots were made by the authors of the research from their personal IG accounts during data collection.

On the following step of the results discussion let us analyze possible reasons of decrease of the interest among users towards the issue of “finding and protecting” victims of sexual enslavement or victims of illegal and undesirable face replacement. Here, we are going to present special diagrams to emphasize the necessary data.

■ Usual social media users ■ Victims of the illegal face replacement, enslaved online pornography models

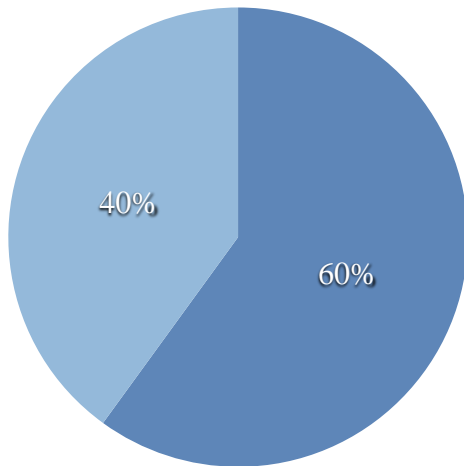

■ Usual social media users
 ■ AI sexual models
 ■ Human enslaved pornography models, victims of the illegal face replacement for sexual purposes

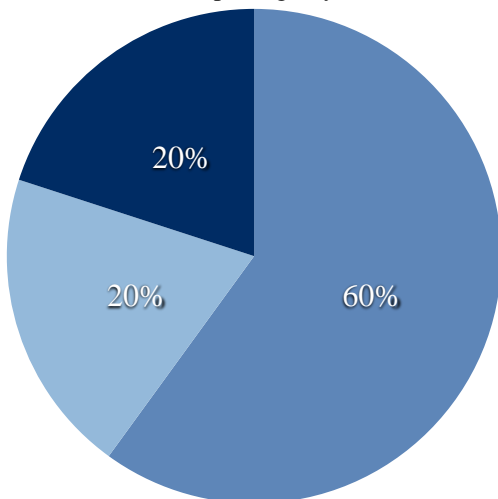

If we compare two diagrams, that can represent the simplified situation in the social media of the past (Diagram 1) and the diagram, which represents the simplified modern reality, we can come up with the following solutions:

1) if the users of social media are divided into groups, where first one represented ordinary users and the second one postulated the existence of people enslaved by the illegal pornography industry through social media, the human factor leads us to search for equality for those victims and punish creators of the illegal content, especially, against the models’ desire. In simple words, people try to protect people and reach the justice for those, who need it. However, when those victims are claimed to be totally replaced by the artificial models, those ones, who could

potentially try to protect victims of illegal face replacement or pornography models and find the creator of the content, will doubt either this content still violates someone's right or already not. That is why "potential protectors doubt to protect", while the human pornography models (even though the percentage of their participant is decreased) still suffer, but now, without any chance to be saved;

2) there are numerous individuals, who are used to work in the sphere of prevention of the human sexual trafficking, particularly, through social media accounts, but, if at least 60-70% of those individuals will be ensured that there are no human models in the social media anymore, once the one will be enslaved by someone luring them into the industry out, they will have barely anyone to save them from the long-term enslavement;

3) the pornography industry which is being developed through social media will never be legalized, as legal professionals will believe in the lack of human models. Therefore, this industry and its content risks to be potentially legalized. In this way, though, the AI sexual models will become a part of modern reality, which will have its viewers and other ordinary users, who "do not mind at all". However, in some time people suffering from illegal face replacement (deepfake) will face the impossibility not just in the sphere of claiming their rights violation, but they will be rather directly proclaimed as ones, who shared their sensitive content due to their own desire. Nobody will be up to believe that there are real victims of illegal actions of the artificial intelligence, which is postulated to be always right;

4) human models, who will remain in the industry will not be able either to go out, or to claim their rights. At the same time, the price for "human product" will be doubled or even tripled. The human content will become an elite product, which will replace human (mostly woman's body) with the image of completely buyable sexual staff for someone's own pleasure. This tendency will definitely lead to even higher level of discrimination towards women in all societies in the world. At the same time, the doubled or tripled price of the "product" will lead to even greater power of the pornography content creators and make them unbeatable on the business battlefield, because among enterprises those ones, who possess money and power, will possess the "voice of law" as well;

5) by understanding the fact that the most "desirable content" in the pornography is related to sexual violence towards women, children or disabled people, those "viewers" will no more mind about human-human respect, which still mostly take place while consuming the "human content". When viewers will believe that they "consume artificial content", they will become even more unstoppable and cruel in their sexual desires and their realization. Due to this fact, their level of general violence will increase, and, as a consequence, the level of sexual violence in the relationships or potential relationships will increase as well. Therefore, this tendency will lead to a negative consequence in a general rate of the couple and families creation in the global society, what will also lead to the demographic level decrease in the subsequent perspective;

6) once the pornography accounts will be completely legalized by the society, the interest to them from the legal organs will decrease appropriately, (by taking into account that the human models will never be excluded from the sexual industry completely, according to the aforementioned reasons), the level of human organs trafficking and human trafficking in general will be also digitalized and led through social media accounts. According to the fact that nothing, where the AI is involved could be illegal (according to the postulate, which is supposed to become the society's reality), all suspicious features, which could possible make people think about illegal human or human organs/tissues trafficking, will not attract attention anymore. Everybody will believe that all services presented on the accounts are related to the completely artificial product, while the real "business" will remain in shadows forever, without any chance to be revealed and punished.

Conclusions.

As a result of our research we should postulate that the pornography content shared through social media has to be controlled and banned, all creators have to be stably constantly punished,

while all models involved into the sphere according or, especially, against their desire to do so, shall have an opportunity to “go out of the business”, therefore the necessary social or legal structure has to be presented, which will help victims restore their rights to their personal image and reputation.

Additionally, the pornography content, which demoralizes the younger generation, make them more cruel and violent, has to be socially banned and unacceptable. Therefore, it cannot be digitalized, while the AI tools introduction will lead to even greater risk for potential ordinary social media users to become victims of illegal face replacement, as well as will enable social media pornography to reach a potentially new level of social influence. What is more, by implementing artificial intelligence tools into the pornography industry, this “business” will get another level of financial influence as an enterprise, what will eventually lead to making this sphere unstoppable and absolutely dangerous to every social media user, who will not be able to refuse using accounts completely.

The elimination of pornography content either from AI creators or human models will definitely lead to elimination of human trafficking as well as human organs and tissues trafficking through social media accounts. When the suspected accounts like those ones that were presented in the frame of our research will be banned and cancelled, the social media accounts will be even more safe for ordinary users for not being involved into human trafficking links as victims.

Once the social media pornography will be eliminated, the level of human-human, as well as men-women, men-men and women-women respect will significantly increase as a result of de-subjectivization of human (mostly woman’s) body.

References:

1. CBS News // “Deepfake” porn could be a growing number as AI editing programs become more sophisticated
2. <https://katiecouric.com/entertainment/artificial-intelligence-porn-deepfakes/>
3. The Washington Post // AI porn is easy to make now. For women, that’s a nightmare.// <https://www.washingtonpost.com/technology/2023/02/13/ai-porn-deepfakes-women-consent/>
4. Empoword Journalism // The dangers of AI in Pornography // <https://www.empowordjournalism.com/all-articles/the-dangers-of-ai-in-pornography/>
5. WIRED // Most Deepfakes Are Porn, and They're Multiplying Fast// <https://www.wired.com/story/most-deepfakes-porn-multiplying-fast/>

НАУКОВО-ДОСЛІДНА ГРУПА:

Валецький Юрій Миколайович

Доктор медичних наук, професор,

завідувач кафедри медсестринства та екстреної медицини

Комунальний заклад вищої освіти «Волинський медичний інститут», Україна

Калинчук Сергій Васильович

Кандидат медичних наук, доцент кафедри медсестринства та екстреної медицини

Комунальний заклад вищої освіти «Волинський медичний інститут», Україна

Неділько Ігор Михайлович

Кандидат медичних наук,

старший викладач кафедри медсестринства та екстреної медицини

Комунальний заклад вищої освіти «Волинський медичний інститут», Україна

Каленюк Анатолій Леонідович

Старший викладач кафедри медсестринства та екстреної медицини

Комунальний заклад вищої освіти «Волинський медичний інститут», Україна

Шостак Богдан Олександрович

Асистент кафедри медсестринства та екстреної медицини

Комунальний заклад вищої освіти «Волинський медичний інститут», Україна

АНАЛІЗ ДЕЯКИХ ПОКАЗНИКІВ РОБОТИ КП «ВОЛИНСЬКИЙ ОБЛАСНИЙ ЦЕНТР ЕКСТРЕНОЇ МЕДИЧНОЇ ДОПОМОГИ ТА МЕДИЦИНИ КАТАСТРОФ» ЗА 1 ПІВРІЧЧЯ 2023 РОКУ

Комунальне підприємство «Волинський обласний центр екстреної медичної допомоги та медицини катастроф» здійснює цілодобове надання екстреної медичної допомоги мешканцям Волинської області при раптових захворюваннях, нещасних випадках та працює згідно сучасних нормативних та регламентуючих документів [1-5].

За 6 місяців 2022 року до КП «Волинський обласний центр екстреної медичної допомоги та медицини катастроф» надійшло 87 089 звернень громадян про екстрену медичну допомогу, що на 1 160 звернення менше ніж за 6 місяців 2022 року. Кількість відмовлених необґрунтованих викликів становить 27 858 або 32,0 % до загальної кількості звернень. Зменшення кількості виїздів фіксується за рахунок диференціації викликів на екстрені та неекстрені, надання порад старшими лікарями медицини невідкладних станів центральної оперативної диспетчерської (ЦОД).

Всього здійснено 59 231 виїздів бригад екстреної медичної допомоги (ЕМД) або 68,0% від загальної кількості звернень, за 6 місяців 2022 року – 59 018 виїздів, що становило 66,9% від загальної кількості звернень.

Структура виїздів була наступною:

1. Раптові захворювання та стани за 6 місяців 2023 року становили 43 910 (74,1% від загальної кількості виїздів), за 6 місяців 2022 – 43 978 (74,5% від загальної кількості виїздів).

2. Нещасні випадки та травми за 6 місяців 2023 року становили 5 237 (8,5% від загальної кількості виїздів), за 6 місяців 2022 року – 5 212 (9,0% від загальної кількості виїздів).

3. Виїзди до хронічно хворих – за 6 місяців 2023 року становили 1 923 (3,2% від загальної кількості виїздів), за 6 місяців 2022 року – 1 778 (3,0 % від загальної кількості виїздів).

4. Виїзди на непрофільні виклики - 0%, за 6 місяців 2022 року становила 0,1%.

5. Позалікарняні пологи та патологія вагітності 213, або 0,4% від загальної кількості виїздів; їх питома вага була на рівні 2022 року (284 або 0,5% від загальної кількості виїздів).

6. Перевезення пацієнтів, породіль до лікувальних закладів і травмпунктів – 3 848 (6,5% від загальної кількості виїздів); питома вага збільшилась з 5,3% за 6 місяців 2022 року до 6,5 % за 6 місяців 2023 року.

7. Безрезультатні виїзди – 1 838, питома вага їх зменшилась з 3,7 за 6 місяців 2022 року до 3,1% за 6 місяців 2023 року.

8. Технологічні виїзди – 2 262 (3,8% від загальної кількості виїздів), що практично на рівні минулого року (2327 (3,9 %) за 6 місяців 2022 року).

Здійснено виїздів у міську місцевість – 38 158 (64,4%), а за 6 місяців 2022 року 37 575 (63,7%).

Доїзд бригад ЕМД у міську місцевість до 10 хвилин – 27 206, що становить 71,3%, а у минулому році питома вага становила 69,9%.

Здійснено виїздів у сільську місцевість – 21 073 (35,6%), а за 6 місяців 2022 року – 21 443 (36,3%) виїздів.

Доїзд бригад ЕМД з моменту звернення у сільську місцевість - до 20 хвилин становить 59,8 %, питома вага у минулому році – 63,8%.

Кількість осіб, яким надана медична допомога під час виїздів бригад ЕМД – 56 429 (95,3 % від кількості виїздів) в минулому році – 55 184 (93,5% від кількості виїздів).

Кількість осіб, доставлених бригадами ЕМД на госпіталізацію становить – 23 713, що збільшилось з 38,1% у 2022 році до 42,0% у 2023 році.

Кількість виїздів бригад ЕМД на випадки, що закінчились летально - на рівні минулого року і становить: 6 місяців 2023 – 813, або 1,4%, за 6 місяців 2022 – 809, або 1,4%, з них:

- смерть до приїзду бригади ЕМД- 504 (62,0% до летальних випадків), за 6 місяців 2022 – 569 (70,3% до летальних випадків);

- смерть у присутності бригади ЕМД –309 (38,0% до летальних випадків), за 6 місяців 2022 - 240 (29,7% до летальних випадків).

Кількість виїздів бригад ЕМД з приводу дорожньо-транспортних пригод - на рівні попереднього року: за 6 місяців 2023 – 437 (0,7% до виїздів), а за 6 місяців 2022 – 421 (0,7% до виїздів).

Кількість потерпілих при дорожньо-транспортних пригодах - на рівні минулого року, і становить - 502, або 0,9% від усіх осіб, яким надана медична допомога, а за 6 місяців 2022 року 537, або 0,9% від усіх осіб, яким надана медична допомога.

За 6 місяців 2023 року було проведено 24 успішні реанімації, що становить 7,2 % із 333 усіх проведених серцево-легеневих реанімацій, а за 6 місяців 2022 року було проведено 13 успішних реанімацій, що становило 5,4% із 240 усіх проведених серцево-легеневих реанімацій, тобто за 6 місяців 2023 року майже у двічі більше проведено успішних серцево-легеневих реанімацій.

За 6 місяців 2023 року бригадами екстреної медичної допомоги проведено 5 успішних кардіоверсій, а за 6 місяців 2022 року - 2 успішні кардіоверсії пацієнтам з нестабільною гемодинамікою при шлуночкових тахікардіях, пароксизмі фібриляції передсердь.

Протягом 6 місяців 2023 року бригадами ЕМД здійснено 333 виїзди до пацієнтів з гострим коронарним синдромом з елевацією сегмента ST; доставлено на госпіталізацію 304 (91,3%) особи, з них 292 (96,1% від числа госпіталізованих) доставлені на госпіталізацію до профільних закладів охорони здоров'я області, які визначені НСЗУ для лікування пацієнтів з гострим коронарним синдромом.

За аналогічний період 2022 року здійснено 335 виїздів до пацієнтів з гострим коронарним синдромом з елевацією сегмента ST, доставлено на госпіталізацію 298 (88,9%), з них 281 (94,3%) доставлені на госпіталізацію до профільних закладів охорони здоров'я області, які визначені НСЗУ для лікування пацієнтів з гострим коронарним синдромом.

Серед пацієнтів з гострим коронарним синдромом з елевацією сегмента ST переважають чоловіки і складають 200 осіб (60,1%). Найчастіше це жителі міста - 202 особи (60,7%). У 68,2% випадках переважають особи старше 60 років.

Протягом 6 місяців 2023 року бригадами ЕМД здійснено 2 315 виїздів до пацієнтів з гострим порушенням мозкового кровообігу; 2 165 (93,5%) пацієнтів доставлені на госпіталізацію з гострим порушенням мозкового кровообігу, з них 2 062 (95,2%) доставлені на госпіталізацію до профільних закладів охорони здоров'я області, які визначені НСЗУ для лікування пацієнтів з гострим порушенням мозкового кровообігу.

Протягом 6 місяців 2022 року здійснено 1 992 виїзди до пацієнтів з гострим порушенням мозкового кровообігу, 1 812 (91,0%) пацієнтів доставлені на госпіталізацію. 1 687 (93,1% від госпіталізованих) пацієнтів доставлені на госпіталізацію до профільних закладів охорони здоров'я області, які визначені НСЗУ для лікування пацієнтів з гострим порушенням мозкового кровообігу.

Серед пацієнтів з гострим порушенням мозкового кровообігу незначно переважають жінки і складають 1 274 осіб (55,0%). Найчастіше це жителі міста – 1 316 осіб (56,8%). У 81,3% випадках переважають особи старше 60 років. Особи до 45 років – 4,0%, від 45 до 60 років - 14,6%. Зафіксовано підозру на гостре порушення мозкового кровообігу у 2-х дітей. Серед осіб з гострим порушенням мозкового кровообігу старше 60 років переважають жінки – 1 111 (59,0%) осіб.

Список використаних джерел:

1. Наказ МОЗ України від 05.06.2020 року № 1311 «Про затвердження Примірної таблиці оснащення структурних підрозділів системи екстреної медичної допомоги».
2. Національний стандарт України – ДСТУ EN 1789:2019 «Колісні транспортні засоби. Автомобілі швидкої медичної допомоги та їхнє устаткування».
3. Конституція України : офіц. текст. Київ : КМ, 2013. 96 с.
4. Наказ МОЗ України від 26.03.2021 № 583 «Про затвердження Правил виклику бригад екстреної (швидкої) медичної допомоги та Порядку транспортування пацієнтів (постраждалих) бригадами екстреної (швидкої) медичної допомоги у заклади охорони здоров'я».
5. Постанова Кабінету Міністрів України від 16 грудня 2020 р. № 1271 «Про норматив прибуття бригад екстреної (швидкої) медичної допомоги на місце події».

Мокрякова Марина Іванівна

Асистент кафедри гігієни та екології №1
Харківський національний медичний університет, Україна

Коваленко Андрій Олегович

Здобувач вищої освіти II медичного факультету
Харківський національний медичний університет, Україна

Бусько Владислав Васильович

Здобувач вищої освіти II медичного факультету
Харківський національний медичний університет, Україна

ГІГІЄНИЧНА ОЦІНКА ВПЛИВУ ОНЛАЙН НАВЧАННЯ НА РІВЕНЬ ГІПОДИНАМІЇ СЕРЕД СТУДЕНТІВ-МЕДИКІВ

Актуальність. Вже кілька років поспіль тема дослідження гіподинамії серед студентів під час дистанційного навчання є актуальною в контексті сучасної освіти та зміни навчальних практик. За цей час онлайн навчання стало невід'ємною частиною освітнього процесу. Проте студенти-медики, як майбутні лікарі, особливо вразливі до гіподинамії через тривалий час, який вони проводять перед комп'ютерними екранами [1]. Такі зміни у способі навчання можуть впливати на їхнє фізичне та психічне здоров'я, а також на підготовку до майбутньої професії. Дана проблематика є важливою для вивчення та розуміння впливу дистанційного навчання на рівень гіподинамії серед студентів-медиків [2].

Мета - вивчити та оцінити вплив онлайн навчання на рівень гіподинамії серед студентів-медиків.

Матеріали та методи дослідження. Нами було проведено опитування (із використанням Google forms) групи студентів 1-4 курсу медичного факультету Харківського національного медичного університету. Всього було 60 респондентів, серед яких 60% - жіночої статі, 40% - чоловічої статі. Студентів до 18 років було 6,7%, 18-20 років – 70%, 21-23 років – 18,3% та 24-26 років – 5%. Питання стосувалися впливу онлайн навчання на рівень фізичного розвитку, психічного стану та емоційної складової життя студентів.

Результати. Малорухливий спосіб життя студента призводить до гіподинамії, внаслідок чого відбувається негативний вплив на різні системи нашого організму. Виявилось, що 23,3% студентів відводять 0-1 годину на активність (спорт або прогулянки) щоденно, що вказує на дуже обмежений рівень фізичної активності серед них. Та тільки 13,4% студентів виділяють більше трьох годин на день на заняття спортом та прогулянки на свіжому повітрі. Серед опитуваної молоді 51,7% вважає, що їхня активність змінилась з початком дистанційного навчання, і лише 8,3% студентів не помітили цього за собою. 43,3% респондентів хотіли б збільшити кількість фізичних навантажень, тому що вони відчувають цю необхідність через онлайн навчання та надмірною перевагою розумової діяльності над фізичною. Під час дистанційного навчання 31,7% студентів-медиків відчувають емоційне вигорання/стрес через недостатню кількість спорту у їхньому житті. Велика кількість онлайн інформації, необхідність аналізу і запам'ятовування, однотипність і монотонність способу сприйняття інформації викликає напругу, інтелектуальну перевтому, що погіршує засвоєння знань та якість навчання. Гіподинамія призводить до

погіршення опорно-рухового апарату, психо-емоційного стану, серцево-судинної та нервової системи, що має негативні наслідки на здоров'я студента.

Висновки. Згідно з проведеними дослідженнями, ми з'ясували, що дистанційний формат навчання негативно впливає на здоров'я студента та якість навчання. Великий відсоток тих, хто веде малорухливий спосіб життя, що впливає на їхній психо-емоційний стан, різні системи організму. Тому необхідно звернути увагу на цю проблему та розробити стратегії, які допоможуть студентам збалансувати свій час, щоб не допустити негативних наслідків на їхнє здоров'я.

Список використаних джерел:

1. Int. J. Environ. Res. Public Health 2021, 18(19), 10257; Доступно: <https://www.mdpi.com/1660-4601/18/19/10257>
2. Int. J. Environ. Res. Public Health 2020, 17(18), 6567; Доступно: <https://www.mdpi.com/1660-4601/17/18/6567>

SECTION 12.

PHARMACY AND PHARMACOTHERAPY

Анзіна Катерина Миколаївна 

старший викладач кафедри хімії

ПВНЗ «Київський медичний університет», Україна

Науковий керівник: Гудзенко Андрій Вікторович 

доктор фарм. наук, доцент кафедри хімії

ПВНЗ «Київський медичний університет», Україна

ДОСЛІДЖЕННЯ ГОСТРОЇ ТОКСИЧНОСТІ СУХОГО ЕКСТРАКТУ САМОСИЛУ ГАЙОВОГО (TEUCRIUM CHAMAEDRYS L)

Вивчення гострої токсичності має важливе значення для безпеки використання фармацевтичних препаратів. Воно дозволяє визначити, наскільки безпечною є дія конкретного лікарського засобу чи лікарської сировини на організм людини або тварини. Проведення оцінки гострої токсичності допомагає фармацевтичним компаніям та регулюючим органам забезпечити безпеку та ефективність медичних засобів.

Основні аспекти оцінки гострої токсичності включають встановлення максимальної безпечної дози, дослідження токсичності для конкретних органів і систем організму, визначення найвищої летальної дози (LD50), аналіз токсикокінетики та метаболізму препарату, а також вивчення механізмів дії токсичності.

Дослідження гострої токсичності проводились відповідно до вимог GLP, Міністерства охорони здоров'я України (МОЗ) та правил European Convention for the Protection of Vertebrate Animals are used with Experimental and other Scientific Purposes" (Strasbourg, 1986).

Для дослідження гострої токсичності сухого екстракту самосилу гайового було використано білих нелінійних мишей масою 19-23 г.

Перед початком експерименту тварин тримали на карантині впродовж 7 днів перед початком досліду. Протягом експерименту тварин було випадково розподілено на групи по чотири особини у відповідних клітках. Кожна клітка наповнювалася деревною стружкою, яку замінювали щодня. Тваринам надавали вільний доступ до стандартного комерційного раціону і води. Утримання тварин було стабільним, з циклом світла тривалістю 12 годин світла і 12 годин темряви. В ході експерименту спостерігали за станом тварин та терміном загибелі. Результати враховували в альтернативній формі (кількість загиблих тварин) через 14 діб після одноразового введення.

Гостра токсичність сухого екстракту самосилу гайового вивчалась при внутрішньошлунковому введенні. У якості розчинника використано етиловий спирт 96 % та воду для ін'єкцій. Об'єм введеного речовини не перевищував 0,5 мл для мишей при пероральному введенні.

Враховуючи, що екстракт самосилу гайового має невідому токсичність, початкова доза була визначена на рівні 5000 мг/кг. Ця доза відповідає максимальному рівню токсичності IV класу, який визнається як малотоксичні речовини. Ця доза є лімітуючою при визначенні гострої токсичності речовин при введенні через внутрішньошлунковий шлях.

Екстракт самосилу гайового вводили тваринам в дозі 5000 мг/кг та 4000 мг/кг у вигляді водно-спиртового розчину, у формі водно-етанолової емульсії із застосуванням Twin-80 у якості емульгатора.

За тваринами спостерігали протягом першої години після введення, через 2, 4, 6, 8, 24 ч, а також раз в день до 14 дня експерименту. Контроль маси тіла проводили через 3, 7 і 14 днів після введення.

Після завершення досліджень, тварини були піддані мортифікації з наступним візуальним оглядом стану основних внутрішніх органів. Це включало в себе огляд наступних органів: головний мозок, печінка, нирки, шлунок, кишечник, легені, серце та підшлункова залоза. В ході оцінки також визначалася маса внутрішніх органів з метою виявлення можливих відхилень від норми або незвичайних змін у структурі та масі цих органів.

Оцінювання результатів відбувалось згідно з класифікацією токсичності, яка була розроблена К. К. Сидоровим.

При вивченні гострої токсичності загибелі тварин не спостерігалось.

Клінічна картина гострого отруєння у мишей при введенні екстракту самосилу гайового у дозі 5000 мг/кг та 4000 мг/кг супроводжувалася загальмованістю, потягами до блювоти, нетиповим пересуванням по клітці, порушенням координації руху (припадає на лівий бік), сонливість.

Важливо відзначити, що виявлені симптоми зникли протягом трьох годин, і після цього періоду спостереження жодних змін у поведінці тварин не спостерігалось, що вказує на відновлення нормального стану.

Під час огляду тварин та при розтині загиблих особин було відзначено наступне: шерсть залишалася чистою, видимі слизові оболонки набували легкого ціанотичного відтінку. Під час візуального обстеження внутрішніх органів, таких як серце, легені, печінка, підшлункова залоза, нирки, кишечник, шлунок та статеві органи, жодних відхилень від норми не було виявлено. Маса внутрішніх органів тварин знаходилася в межах фізіологічної норми.

Величина LD₅₀ для досліджуваного сухого екстракту самосилу гайового становила більше 5000 мг/кг, що дозволяє його віднести до V класу токсичності (практично не токсичних речовин).

Висновки.

1. Вперше було проведено дослідження гострої токсичності сухого екстракту самосилу гайового (*Teucrium chamaedrys* L.).

2. Величина LD₅₀ для досліджуваного сухого екстракту самосилу гайового становила більше 5000 мг/кг, що дозволяє його віднести до V класу токсичності (практично не токсичних речовин).

Список використаних джерел:

1. Seredynska N.M., Korniyenko V.I., Marchenko-Tolsta K.S., Bobrytska O.M., Ladohubets O.V., & Duchenko K.A. (2020). Cardiotropic influence of synthetic and genetically-engineered suppressors in rats with experimental rheumatoid arthritis combined with arterial hypertension. *Мир медицины и биологии*, 16 (3 (73)), 205-210. <http://dx.doi.org/10.26724/2079-8334-2020-3-73-205-210>
2. Лапач С. Н., Чубенко А. В., Бабич П. Н. (2000). Статистические методы в медико-биологических исследованиях с использованием Excel. Морион. 320 с.
3. Прозоровский В.Б. Табличный экспресс-метод определения средних эффективных мер воздействия на биологические объекты. (1998). *Токсикол. Вестник*. №1. с. 28 – 32.
4. Седько, К., Ніженковська, І., Броварець, В., & Головченко, О. (2016). Дослідження гострої токсичності оксазолвмісного пептидоміметика при внутрішньошлунковому введенні. *Український науково-медичний молодіжний журнал*, (1(93)), 108-112.
5. Сидоров К. К. О классификации токсичности ядов при парентеральных способах введения. *Токсикология новых промышленных химических веществ*. 1973. Вып. 13. С. 47-51.
6. Стефанов О.В. (2001). Доклінічні дослідження лікарських засобів (методичні рекомендації). К.: Авіцена, 528 с.

Артемова Катерина Олегівна 

аспірантка кафедри технології фармацевтичних препаратів
Національний фармацевтичний університет, м. Харків, Україна

Наукові керівники: Малоштан Людмила Миколаївна 

доктор біологічних наук, професор
Навчально-науковий медичний інститут НТУ «ХПІ», м. Харків, Україна

Кухтенко Олександр Сергійович 

доктор фармацевтичних наук, професор,
завідувач кафедри технологій фармацевтичних препаратів
Національний фармацевтичний університет, м. Харків, Україна

ДОЦІЛЬНІСТЬ ВИКОРИСТАННЯ СУХОГО ЕКСТРАКТУ ПАГОНІВ ВЕРБИ САХАЛІНСЬКОЇ (СЕПВС) ДЛЯ СТВОРЕННЯ ПЕРСПЕКТИВНОГО ВЕНОТОНІЧНОГО ЗАСОБУ

Фахівці провідних країн світу постійно цікавляться поліфенольними сполуками. Отримання даних щодо біологічних активностей цих сполук сприяє створенню нових лікарських препаратів. Сьогодні на українському фармацевтичному ринку лікарські препарати, які мають флеботропну дію, представлені переважно закордонними виробниками. Ці засоби здійснюють вплив на певні ланки венозних захворювань.

З огляду на це, оновлення лікарських препаратів, котрі мають флеботропну активність, виступає актуальним завданням. До числа лікарських рослин, які отримали широке використання в народній медицині з метою лікування варикозного розширення вен, тромбофлебітів, трофічних виразок, належать настої і відвари з листя та кори верби сахалінської [1; 3]. Виходячи з того, що ця сировина є недостатньо дослідженою, народна медицина надає їй значно більшої уваги, ніж наукова.

На сьогоднішній день існують тільки біологічно активні добавки, що включають вербу сахалінську. Водночас на фармацевтичному ринку України відсутні лікарські препарати, які до свого складу включають зазначену рослину. Маловивченими залишаються фармакологічні дії верби сахалінської.

Різноманітні види верби з давніх часів знайшли своє широке використання в народній медицині. Медичні властивості верби доведені науковими розвідками. Саме з даної рослини науковці отримали саліцилову кислоту та на цій основі фармацевтична промисловість сьогодні випускає ефективні препарати, які мають протизапальну, протибольову та протиревматичну дії.

Як зазначають науковці, фармакологічна дія аспірину відбувається завдяки процесам ацетилювання. Це, своєю чергою, призводить до зміни активності ряду ферментів. Дані зміни є тривалими за часом і незворотними. Ця унікальна ацетилююча властивість даного препарату дає змогу виділити аспірин із переліку подібних нестероїдних препаратів з протизапальною дією [4].

Фахівцями встановлено, що до складу верби належить також дубильна речовина, глікозиди, пектин, мінеральні елементи, алкалоїди, аскорбінова кислота. У сучасному світі існує 650 екземплярів верби [1], а в Україні є близько 30-ти з них. Верба легко приживається на новому місці, дуже швидко росте та не потребує особливого догляду [2].

На сьогоднішній день кору верби білої занесено до Британської (2009 р.) та Німецької (1991 р.) фармакопеї. Цю рослину також внесено і до Американської трав'яної фармакопеї (1999 р.).

У закордонних країнах вербу включено до складу різноманітних лікарських засобів (ЛЗ). Наприклад, на німецькому фармацевтичному ринку отримали реєстрацію три лікарських засоби і більше ніж десять гомеопатичних препаратів. У Франції зареєстровано п'ять лікарських засобів, котрі включають кору верби. У європейських країнах також випускається стандартизований екстракт кори верби, який має торгову назву «Ассалікс» [3].

Одночасно в Українській державі відсутня реєстрація препаратів із верби щодо використання в офіційній медицині. Препарати, які містять подрібнену кору верби і її екстракти дозволяються для використання переважно як біологічно активні добавки.

Узагальнимо дані щодо складу біологічно активних речовин, котрі притаманні представникам рослин із роду Верба та які можуть розглядатися як перспективне джерело для виробництва лікарських препаратів в Україні.

На сьогоднішній день встановлено, що головною діючою речовиною різноманітних видів верби є фенолглікозиди, флавоноїди, дубильні речовини, амінокислоти, сапоніни, ефірні олії і полісахариди, котрі мають суттєвий вплив на фармакологічну дію.

Отже, науковцями переконливо доведено доцільність використання сухого екстракту пагонів верби сахалінської для створення перспективного венотонічного засобу, який має протизапальну, анальгетичну й жарознижувальну дію.

Список використаних джерел:

1. Бородіна, Н. В., Ковальов, В. М., Кошовий, О. М. & Гамуля, О. В. (2019). Мікроскопічні дослідження пагонів *Salix cinerea* L. флори України. Актуальні питання фармацевтичної і медичної науки та практики. 12, 3(31). 276-284.
2. Дроговоз, С. М. та ін. (2001) Експериментальне вивчення фармакологічних речовин, які пропонуються як нестероїдні протизапальні засоби. Доклінічні дослідження лікарських засобів: методичні рекомендації: за ред. О. В. Стефанова. 292-320.
3. Ішук, Л. П. (2015) Рід *Salix* L. в Україні. *Вісті Біосферного заповідника «Асканія-Нова»*. 17. 35-43.
4. Поліброда, Н. М., Бутнару, М. Ю. & Лаврова, О. І. (2018) Сучасний погляд на добре відомий препарат (огляд літератури). *Буковинський медичний вісник*. 22, (2). 149-153.

SECTION 13.

PHYSICAL CULTURE, SPORTS AND PHYSICAL THERAPY

Салатенко Іван Олександрович

кандидат наук з фізичного виховання і спорту, доцент
Сумський національний аграрний університет, Україна

Харченко Сергій Миколайович

кандидат педагогічних наук, доцент
Сумський національний аграрний університет, Україна

СУЧАСНІ ПРОБЛЕМИ ФІЗИЧНОГО ВИХОВАННЯ СТУДЕНТІВ ЕКОНОМІЧНИХ СПЕЦІАЛЬНОСТЕЙ

***Анотація:** Одним із важливих аспектів професійно-прикладної фізичної підготовки студентів економічних спеціальностей є формування мотивації до зайняття фізичною активністю за допомогою демонстрації корисності і необхідності цього процесу. Наприклад, студенти можуть бути викликані до того, щоб розуміти, що міцне фізичне здоров'я і відмінна фізична форма не тільки можуть покращити загальний стан здоров'я, але й сприяють підвищенню продуктивності і ефективності праці, а також психологічному стану, що в свою чергу позитивно позначиться на кар'єрних можливостях. Для досягнення цих цілей, система фізичного виховання, зокрема, повинна бути спрямована на формування у студентів вмінь і навичок, які будуть корисні у їх професійній діяльності. Таким чином, засоби підготовки повинні бути узгоджені з вимогами професії. Однак, треба пам'ятати про індивідуальні особливості студентів, їхній стан здоров'я і кар'єрні очікування. З метою підготовки ефективної системи фізичного виховання студентів економічних спеціальностей необхідно враховувати індивідуальний підхід до кожного студента, диференційовані заняття з урахуванням їхнього поточного стану здоров'я і майбутніх кар'єрних очікувань.*

Вступ. Реформування системи вищої освіти України повинно спрямовуватися на підвищення якості навчання і пізнавальної активності студентів. Це допоможе Україні успішно інтегруватися у європейську систему вищої освіти та забезпечити компетентних фахівців для розвитку країни.

Для досягнення цих завдань, необхідно провести низку заходів:

1. Перегляд змісту вищої освіти: необхідно змінити програми навчання, враховуючи потреби сучасного ринку праці і забезпечуючи студентам актуальні знання і навички. Також треба зробити освіту більш інтердисциплінарною, сприяти розвитку критичного мислення і творчого потенціалу студентів.

2. Впровадження сучасних технологій навчання: використання інтерактивних методів, відео-лекцій, онлайн-курсів, віртуальних лабораторій та інших інноваційних засобів навчання допоможе зробити процес освіти більш ефективним і зацікавлюючим для студентів.

3. Підтримка науково-дослідної роботи: необхідно створити умови для розвитку наукової діяльності студентів, залучення їх до наукових проєктів, організацію наукових конференцій і семінарів. Також треба стимулювати студентів до публікації наукових статей і участі в наукових конкурсах.

4. Посилення ролі навчально-дослідницької роботи: науково-дослідні центри і лабораторії повинні бути активно задіяні в навчальний процес, де студенти матимуть можливість проводити практичні дослідження з реальними задачами і брати участь у здійсненні наукових проектів.

5. Заохочення інтересу студентів до якості навчання: необхідно встановити систему стимулювання найкращих студентів, надавати їм можливість отримувати стипендії, гранти та інші матеріальні та нематеріальні стимули за досягнення в навчанні [1, 2, 3].

Погоджуючись з роботами (А.І.Драчук, 2001; С.М. Канішевський, 2008; М.Д.Зубалій, 2008; Т.Ю.Круцевич, О.І.Подлесний, 2008; Н.І. Турчина, 2009), причиною недостатньої ефективності організації фізичного виховання в вузах є негативне ставлення студентів до фізичної активності, недостатня мотивація до занять спортом, а також недостатня увага до оздоровчих аспектів фізичної підготовки. Автори вважають, що це може мати негативний вплив на загальний стан здоров'я студентів і професійну діяльність у майбутньому. Одним із пропонуваніх варіантів вирішення цієї проблеми є вдосконалення організації фізичного виховання, його завдань і змісту. Пропонується акцентувати увагу на розвитку фізичних якостей і здоров'я студентів, а також на формуванні мотивації і інтересу до фізичного виховання. Крім того, автори вважають, що необхідно залучати до процесу фізичного виховання кваліфікованих і компетентних тренерів, які зможуть стимулювати студентів до активної фізичної діяльності і спортивних занять.

Також, автори вважають, що організація фізичного виховання в університетах повинна бути більш активною, ефективною і орієнтованою на покращення фізичної підготовленості, здоров'я та мотивації студентів. Такий підхід відповідатиме принципам оздоровлення, розвитку і формування здорового способу життя серед молоді.

Професійно-прикладна фізична підготовка в останні роки набула особливого значення, оскільки вона покликана забезпечити студентам комплексну підготовку, необхідну для їх професійної діяльності. Вона включає такі аспекти, як фізичну підготовку, яка має на меті підвищити фізичну працездатність та витривалість студентів, психологічну підготовку, спрямовану на розвиток ментальних навичок, таких як стресостійкість, рішучість та самоконтроль, а також психофізіологічну підготовку, яка допомагає студентам бути в гармонії зі своїм тілом та ефективно управляти своїми емоціями. Професійно-прикладна фізична підготовка є важливим елементом у навчальному процесі студентів, оскільки вона дозволяє їм засвоїти не тільки теоретичні знання, а й практичні навички, необхідні для виконання професійних обов'язків у майбутньому. Вона також допомагає студентам розвинути орієнтацію на досягнення результатів, розвиває їх волю до перемоги та самодисципліну [4, 6].

Такі фактори, як відсутність навиків і досвіду, можуть забезпечувати студентам недостатній рівень впевненості у виконанні фізичних вправ. Багато студентів можуть мати обмежений досвід рухової активності, особливо якщо вони не займалися спортом або фізичними вправами на регулярній основі перед вступом до університету. Нерівномірна діагностика психофізичного стану першокурсників також може стояти за відсутністю зацікавленості у виконанні фізичних вправ. Якщо студенти не мають чіткого уявлення про свій фізичний стан і не отримують необхідної підтримки та рекомендацій з боку фахівців з фізичного виховання, вони можуть не бачити значення і користь виконання фізичних вправ [4].

Нове економічне, політичне і соціальне середовище вимагає від студентів закладів вищої освіти не лише здатності засвоювати знання, але і розвивати свої творчі здібності та постійно адаптуватися до змін. Студент, що отримує вищу освіту, повинен володіти нестандартним мисленням, здатністю знаходити нові, ефективні рішення, а також бути готовим до роботи в умовах постійного навантаження. Випускник університету повинен бути професіоналом в своїй галузі, проявляти високий рівень володіння фаховими

навичками й знаннями. Додатково, велике значення мають його психофізичні якості, такі як стійкість до стресу, емоційна стабільність та здатність до раціонального мислення. Ці якості допоможуть випускнику впоратися зі складнощами та викликами, що неодмінно зустрінуться на професійному шляху [1, 10].

Для поєднання навчання студентів (Б. М. Шиян 2001, А. М. Пономаренко 2003, О. Подлесний 2007, В. М. Сергієнко 2007) з майбутньою професійною діяльністю необхідно внести корективи в мету і зміст навчальної програми. Основною ідеєю повинно бути навчання студентів практичним навичкам, які вони зможуть застосувати після закінчення навчання і під час роботи у своїй професійній галузі. Одним з ефективних шляхів є вивчення сучасних технологій фізичного виховання. Фізична активність є важливою для здоров'я і загального самопочуття студентів. Вивчення сучасних технологій дозволить студентам оволодіти новими методиками та підходами до фізичної активності, що у подальшому покращить їх фізичний стан і збільшить працездатність. Також потрібно стимулювати активність студентів у пізнавальній діяльності. Важливо, щоб студенти були зацікавлені у вивченні предметів і надавали їм достатньо уваги. Ефективне поєднання навчання студентів з майбутньою професійною діяльністю вимагає корекції мети і змісту навчальної програми, вивчення сучасних технологій фізичного виховання, підвищення активності студентів у пізнавальній діяльності і забезпечення практичного навчання. Ці заходи допоможуть зробити випускників краще підготовленими до самостійної праці як фахівців.

Впровадження сучасних технологій фізичного виховання у навчальний процес студентів є дуже важливим аспектом формування здорового способу життя та підвищення рівня фізичних якостей студентів. Однією з таких технологій може бути використання електронних педометрів або спортивних браслетів, які дозволяють вимірювати кількість кроків, дистанцію, кількість спалених калорій та інші параметри рухової активності. Ці дані можуть бути використані для аналізу та контролю за рівнем фізичної активності студентів. Додатковими сучасними технологіями фізичного виховання є використання мобільних додатків та онлайн-платформ для планування фізичних навантажень і ведення тренувального процесу. Це може допомагати студентам ефективніше організовувати свій час та контролювати власний прогрес [6].

Результати дослідження. Вдосконалення процесу професійно-прикладної фізичної підготовки є складним, але необхідним завданням для досягнення високого рівня професійної майстерності. Використання цих підходів може допомогти забезпечити ефективну і успішну фізичну підготовку.

Така підготовка дозволяє студентам засвоїти необхідні для їх майбутньої професії фізичні навички і вміння. Вона направлена на розвиток фізичної сили, витривалості, швидкості, гнучкості, координації рухів і інших фізичних якостей, які можуть бути вирішальними у роботі студента.

Одним з основних напрямків професійно-прикладної фізичної підготовки є забезпечення гармонійного розвитку рухових та функціональних можливостей майбутніх фахівців. Це досягається за допомогою комплексу фізичних вправ, які спрямовані на вдосконалення координації рухів, швидкості реакції, сили та витривалості м'язів і пов'язані з конкретними функціональними завданнями, які вони повинні виконувати в своїй професійній діяльності [5, 6, 9].

Дослідження показали, що регулярні фізичні навантаження покращують функціональні можливості організму, збільшують рухову активність, покращують координацію рухів, сило-витривалість, швидкісність, витривалість, гнучкість. Професійно-прикладна фізична підготовка також відіграє важливу роль у покращенні фізичного стану в цілому, оскільки зростає тривалість життя, покращується якість життя, збільшується міцність кісток, покращується дихання, знижується кров'яний тиск, покращується обмін

речовин. Таким чином, професійно-прикладна фізична підготовка є важливим і ефективним компонентом фізичного виховання студентів, яке сприяє їх здоров'ю, професійному розвитку і підвищенню продуктивності праці [1, 4, 8].

Таким чином, основне призначення ППФП у сучасний час полягає в підтримці та розвитку фізичних і психічних якостей людини, необхідних для професійної діяльності, а також у формуванні функціональної стійкості організму до умов цієї діяльності та навчанні необхідних рухових навичок [5, 8].

Недостатній руховий режим і неправильний спосіб життя сприяють виникненню різноманітних захворювань серцево-судинної системи, розладів обміну речовин, ослабленню імунітету та зниженню загального фізичного стану студентів. Це може відобразитися на їх академічних успіхах та загальному самопочутті. Фізична підготовка є необхідною складовою студентського життя, оскільки вона поліпшує функціональні можливості організму, збільшує енергетичний потенціал, покращує працездатність, здатність до концентрації уваги та запам'ятовування і впливає на психоемоційний стан. Професійно-прикладна фізична підготовка має на меті формування в студентів професійно важливих фізичних якостей, які необхідні для подальшої успішної роботи в обраній галузі [3, 4, 9].

Незалежно від спеціальності, загальна фізична підготовка є важливою для всіх студентів. Вона створює базову основу фізичної сили, витривалості і рухових навичок, які можуть бути використані в спеціалізованій підготовці. Загальна фізична підготовка також сприяє здоров'ю і загальному самопочуттю студентів. Тому, незалежно від конкретної спеціальності, важливо мати поетапний підхід до професійно-прикладної фізичної підготовки, де загальна фізична підготовка слугує базою, на якій будується спеціалізована підготовка. Це дозволяє студентам ефективно розвивати свої фізичні можливості і досягати високих результатів у своєму професійному напрямку [4].

Деякі основні проблеми системи фізичного виховання студентів включають обмежені можливості учасників, недостатню фінансову підтримку, відсутність кваліфікованих тренерів та недостатній доступ до спортивних закладів і обладнання. Одним із найважливіших аспектів є недостатній рівень фізичної активності студентів. Багато з них проводять більшість свого часу перед комп'ютером або телевізором, що впливає на їхнє здоров'я та фізичну форму. Крім того, багато університетів мають обмежений доступ до спортивних майданчиків і обладнання, що обмежує можливості студентів для занять. Удосконалення системи фізичного виховання студентів може включати такі заходи, як створення більш широкого доступу до спортивних закладів і обладнання, залучення кваліфікованих тренерів для проведення тренувань та розвитку індивідуальних програм, а також впровадження регулярних фізичних іспитів та оцінювання фізичної активності студентів [5].

Адаптація до сучасних вимог виробництва і впровадження Болонської конвенції вимагають змін у навчальному процесі, зокрема в створенні складових програм професійної підготовки студентів вищих навчальних закладів економічного профілю. Ці зміни повинні враховувати гуманізацію та демократизацію навчального процесу, а також використовувати інноваційні технології [4, 6].

Більш теоретична підготовка студентів до занять фізичною культурою також може сприяти підвищенню інтересу до цього виду діяльності. Знання про фізіологічні та психологічні аспекти занять фізичним вихованням можуть допомогти студентам краще розуміти користь цієї діяльності для свого здоров'я та благополуччя.

Методика, запропонована Н. Н. Завидівською, спрямована на підвищення професійно-прикладних основ формування здорового способу життя студентів вищих навчальних закладів економічного профілю, що в результаті допоможе підвищити їх професійно-прикладні основи і покращити загальну якість навчання [1].

Враховуючи вищезазначене можна зробити висновок, що впровадження спортивно-орієнтованих технологій фізичного виховання допоможе покращити стан здоров'я студентів економічних спеціальностей, підвищити їх фізичну підготовленість, а також сприятиме розвитку позитивної мотивації до занять фізичною культурою і спортом.

Список використаних джерел:

1. Завидівська Н. Н. Професійно-прикладні основи формування здорового способу життя студентів вищих навчальних закладів економічного профілю [Текст] : дис. канд. пед. наук : 24.00.02, Завидівська Наталія Назарівна. – Львів, 2002. – 230 с.
2. Кашуба В. О., Альошина А. І., Випасняк І. П., Іванішин І. М., Бондар О. М., Гончарова Н. М., Носова Н. Л., Лопаський С. В., Шанковський А. З., Вінтоняк О. В., Салатенко І. О., Матійчук В. І., Петрович В. В., Пірогова К. І., Ткачова А.І., Микитчик О. С., Іванішин І. М. Монографія. Корекція тілобудови людини в процесі занять фізичними вправами. Теоретичні та практичні аспекти. «Прикарпатський національний університет імені Василя Стефаника» 2022. – 536с.
3. Кожевникова Л. Вплив занять з фізичного виховання на зв'язок між фізичною підготовленістю і професійно-прикладною педагогічною спрямованістю студентів педагогічного факультету [Текст], Л. З. Кожевникова, Матеріали міжнародної наук.-практ. конф. “Фізична культура, спорт та здоров'я нації – нова епоха, нова генерація”. – Миколаїв : МДПУ, 2002. – С. 100-105.
4. Пилипей Л. П. Професійно-прикладна фізична підготовка студентів [Текст] монографія, Л. П. Пилипей. – Суми : ДВНЗ “УАБС НБУ”, 2009. – 312 с.
5. Раевский Р. Т. ППФП и психофизическая подготовка студентов машиностроительных специальностей [Текст] : учеб. пособие для вузов, Р. Т. Раевский, В. И. Филенков. – Краматорськ, 2003. – 100 с.
6. Салатенко І. О. Вплив спортивно-орієнтованої технології фізичного виховання на рівень соматичного здоров'я та фізичної підготовленості студенток економічних спеціальностей / І. О. Салатенко / Науковий часопис НПУ імені М. П. Драгоманова. Серія (15) «Науково-педагогічні проблеми фізичної культури / Фізична культура і спорт» : зб. наукових праць; за ред. Г. М. Арзютова. – К. : Вид-во НПУ імені Драгоманова, 2014. – Випуск 11 (52) 14. – С. 99–103.
7. Третьяков М. О. Професійно-педагогічна фізична підготовка студентів педагогічних вузів до роботи в загальноосвітній школі [Текст], М. О. Третьяков, В. А. Леонова, матеріали міжнародної наук.-практ. конф. «Фізична культура, спорт та здоров'я нації – нова епоха, нова генерація». – Вінниця, 1996. – С. 254–255.
8. Турчина Н. І. Сучасні особливості педагогічного процесу фізичного виховання студентів вищих навчальних закладів технічного профілю і рекомендації щодо його вдосконалення, Н. І. Турчина, Здоровий спосіб життя: зб. наук. статей. – Львів: ЛДУФК, 2007. – № 22. – С. 45 – 53.
9. Фурман Ю. М. Вплив фізичних тренувань різної спрямованості на фізичні якості студентів Вузу, Ю. М. Фурман, С. П. Драчук, Педагогіка, психологія та медико-біологічні проблеми ФВ і С : зб. наук. праць за ред. С.С. Єрмакова. – Харків: ХДАДМ, 2004. – № 20. – С. 46 – 52.
10. Церковна Е. В. Проблемы поиска путей оптимизации процесса физического воспитания в высших учебных заведениях, педагогіка, психологія і медико-біологічні проблеми фізичного виховання і спорту, Е. В. Церковна, А. И. Приходько, А. В. Попрошаев – Харьков : 2008, - № 8. – С. 154–158.
11. Церковна О. В. Професійно-прикладна фізична підготовка студентів технічних вищих навчальних закладів на основі факторної структури їх рухової та психофізіологічної підготовленості : автореф. дис. канд. наук: спец. 24.00.02, Церковна Олена Вікторівна. – 2007. – 20 с.
12. Шевченко О. О. Удосконалення професійної працездатності військових фахівців протиповітряної оборони сухопутних військ засобами фізичної підготовки: автореф. дис. канд. наук з фіз. виховання і спорту: спец. 24.00.02, Львівський державний університет фізичної культури. – Львів : 2010. – 20 с.
13. Шиян Б. М. Теорія і методика фізичного виховання школярів : Навчальна книга "Богдан", Б. М. Шиян, Тернопіль, 2001. – Ч. 1. – 272 с.
14. Шкреттій Ю. М. Стан та напрями удосконалення системи фізичного виховання молоді, Ю. М. Шкреттій, спортивний вісник. – 2005. – № 1. – С.13 –14.
15. Яцюк С. М. Підвищення ефективності професійної підготовки студентів інженерних спеціальностей, С. М. Яцюк, педагогіка, психологія та медико-біологічні проблеми фізичного виховання і спорту – Харків: 2007. – № 4. – С. 147–151.

SECTION 14.

HISTORY, ARCHEOLOGY AND CULTUROLOGY

Griffen Leonid Alexandrovich

National Historical and Architectural Museum "Kyiv Fortress", Ukraine

HISTORY OF TECHNOLOGY AND FORECASTING THE DEVELOPMENT OF SOCIETY

In the life of society, technology occupies an extremely important place, ideas about the development of which play a significant role in predicting the future. The basis for such a forecast is the study of the development paths that followed both individual technical devices and their systems, and technology as a whole as a specific social phenomenon. Strictly speaking, any technical science, to one degree or another, begins with an excursion into the history of its field of technology, but technology as a whole is dealt with by a special scientific discipline - the history of technology. Considering that the development of technology largely depends on the state of scientific knowledge, which is also subject to development, they most often talk about the history of science and technology.

Ensuring the existence of society is carried out through the interaction of society with the environment (nature) through the production of consumer goods necessary for its functioning based on materials taken from nature (objects of labor). In general, the production process can be presented as a kind of chain, starting with social consciousness, formulating the task for this production, perceived by the individual consciousness of the individual and realized by him through his organs through the instruments of production with which he acts on the object of labor. And here at least three main processes are involved: 1) direct impact on the object of labor, leading to its transformation into an object of consumption; 2) supplying the energy necessary for this transformation; 3) process management and control.

The process began with mechanical influence on the object of labor long before the formation of human society. Further, there was an improvement in tools and skills in using them, their specialization, etc. As for the supply of energy to transform an object of labor into an object of consumption, initially the latter was carried out at the expense of human muscular strength. But then he begins to use natural energy sources for this, which previously accumulated the energy of a solar ray.

The development of these processes is determined by the steady replenishment of public consciousness with more and more new knowledge. However, at a certain stage of development, a moment comes when the complexity of the manufacture and use of developing technical devices requires a volume of information, which, due to its increase and low level of generalization, begins to exceed the "capacity" of individual consciousness. And then a new social phenomenon arises - the social division of labor, when one or another general technology is divided into a number of its divisions, in the implementation of which various individuals specialize, only jointly ensuring the implementation of a number of necessary operations that have a common goal.

This "horizontal" (technological) division of labor in the production chain makes it possible to implement more complex technologies and increase overall labor productivity. However, with a significant complication of technology and a significant number of performers, it leads to problems in coordinating joint actions. As a result, another type of social division of labor

arises - “vertical”, when the functions of direct influence on the object of labor (physical labor) and the organization and coordination of the activities of the individuals performing them (mental labor) are divided. This division of labor is no longer so much technological as social in nature. Social inequality appears between members of a single social organism. A new stage in the development of society begins.

We will not develop this topic here, since the author devoted a separate monograph to it (Griffen L.A. *The Missing Link. The Connection of Productive Forces and Industrial Relations*. Odessa, 2023), a review of which was published in the journal “History of Science and Technology”, 2023, volume 13, issue 1, p. 228-230). We will only point out that with technological progress, more and more executive functions are transferred from humans to technical systems, which instead ensure the implementation of an increasing number of technological operations and the supply of energy. However, “mental” operations associated with the management and control of production processes have long been performed almost exclusively by humans.

Of course, there has been constant technological progress in this regard as well. There were also quite successful, but scattered attempts to automate certain technological processes, but the situation really changed only with the development of electronics; the most important consequence of the development of electronics was the changes that they stimulated in social processes. Previously, technological progress led to changes in material productive forces, which led to a change in the nature of the division of labor, and, accordingly, to a change in relations between people in the production process.

The very emergence of the social division of labor introduced social differentiation into primitive society. Its further development led to its establishment of social differences between various social groups during the community period, and later to class division. And finally, during the period of capitalism, the “vertical” division of labor acquired a global character, dividing civilizations into metropolis and colonies. That is, due to scientific and technological progress, the level of “vertical” separation only increased. But now the situation is beginning to change dramatically. The development of electronics allows not only the transfer of production functions performed by humans to technical systems, but also the unification of production processes under a single control, which leads to the further socialization of production, and, as a consequence, to changes in social processes as well.

In particular, this leads to further globalization of economic relations. The previous world system, based on the “vertical” division of labor between Western and other civilizations, is beginning to gradually change. The management of economic processes in former colonies by the metropolitan countries through their comprador bourgeoisie is gradually being replaced by the export of capital to them with the direct organization of production in developing countries with cheap labor and, accordingly, its curtailment in developed countries.

This leads to a change in the social composition of the population, in particular, a reduction and deterioration in the position of the so-called “middle class” in developed countries and its growth and improvement in well-being in developing countries. The pace of their economic development changes accordingly. Now, for example, they amount to 2.5% in the G7 countries, and 7.5% per year in BRICS. Therefore, the share of these countries in world GDP is also changing very quickly: 44.9% / 16.95 per year in 1995, 34.3% / 26.6% in 2010, 29.9% / 32.1% in 2023, as well as their scientific and technical level. That is, in fact, there is a destruction of the international “vertical” division of labor that has existed in the world for centuries. And this, in turn, leads to very significant consequences in global social, political, military and other relations.

Thus, scientific and technological progress inevitably leads to significant social transformations. And, as noted above, at present, a special role here is played by the gradual but ever expanding transfer of production functions to technical systems, caused by the development of electronics, previously performed only by people. In fact, this process has just begun.

Apparently, it will only accelerate further until the complete transfer of all functions of management and control of production processes to technical systems, gradually forming a kind of “technosphere”.

Based on what has been said, we can allow ourselves to hypothetically imagine further social consequences of scientific and technological progress. Production operations associated with direct impact on the subject of labor are completely transferred to technical systems controlled by artificial intelligence. People still have questions related to the general direction of development of society and innovation. However, perhaps the most important issue is the depletion of the earth's resources and the pollution of our planet. Accordingly, the main task of humanity as a whole, with the achievement of certain technical capabilities, will be the transformation of the Earth into its common home and the transfer of production activities into space with its limitless resources.

Ордіна Лариса Леонідівна 

канд. пед. наук, доцент, доцент кафедри філософських та політичних наук
Білоцерківський національний аграрний університет, Україна

СИСТЕМА ВИХОВАННЯ У СХІДНИХ СЛОВ'ЯН VII–IX СТ.

Вивчення історії виховання дітей давніх східних слов'ян зумовлене потребою дослідити історичні традиції українського народу. Сьогодні вони відтворюються у сім'ї, дитячих садочках, загальноосвітніх школах.

Дослідження історіографічних даних дали можливість реконструювати процес виховання дітей у давніх слов'ян на підставі інтеграції різних наук, а саме: історії культури, етнографії, фольклору, частково писемних пам'яток.

На ранніх етапах життя, виховання дитини обмежувалося сім'єю. У східних слов'ян VIII–IX ст. основним типом сім'ї була мала сім'я, яка складалася з батька, матері та дітей, що не вступили в шлюб, а також людей похилого віку. У слов'ян, як і у всіх інших народів світу, основними вихователями малих дітей були матері, старші діти, а також дідусі й бабусі, яких називали пестунами дітей, тобто вихователями за давньоруською термінологією.

Народна педагогіка чітко визначила послідовність етапів раннього виховання дітей східних слов'ян VIII–IX ст.:

* Період баяння (від народження до двох років) - спілкування матері з дитиною, основним засобом якого була колискова пісня. Колискові пісні - це твори, в центрі яких не стільки саме дитина і магічна дія слова на її ріст, здоров'я, щастя, а скоріше світ, в якому дитина живе — її дім, родина. Центральним у цій групі колісанок є образ матері. Вони сповнені мріями, думками про майбутню долю дитини. Колискові пісні виділяються в окремий цикл, тому що мають чітко окреслену тематику і функцію, призначені тільки для одного слухача — дитини і мають тільки одного виконавця — матір або близьку людину. Колісанку співає мати (зрідка бабуся), аби заколисати, залюляти, приспати, приспівати дитину. Колісанки переважно короткі. Ритм і темп — зумовлені темпом гоювання. Мелодія — наспівна, нескладна.

«Баяння» походить від давньоруського «баяти», тобто, розповідати. За етнографічними матеріалами XIX ст. у перші дні життя дитини відбувалося перше купання, яке мало медико-профілактичне призначення, однак супроводжувалося обрядовими діями. Типовою для всіх східнослов'янських народів була підвісна колиска. В народному побуті дитячу колиску називали «байкою» (баюкати, колихати). У колиску, щоб дитина спала спокійно, клали обереги: гребінець, веретено, хліб (як знак життя і добробуту), ніж (як охорона від злих сил).

*Період пестування (з двох до п'яти років) - дітей виховували пестуни і пестунки, залучаючи їх до різноманітних ігор. Виникнення поняття «пестун», рівнозначне пізнішому терміну «вихователь» і пов'язано із розвитком землеробства у слов'ян. Жінки, що мали немовлят, не могли разом з іншими дорослими брати участь у землеробських роботах, тому були першими виховательками дітей. Період пестування завершувався обрядом постригу хлопчиків і заплітанням коси у дівчат, що визначав третій етап у житті дітей - набуття трудових навичок та оволодіння нормами моральної поведінки;

*Період набуття трудових навичок та оволодіння нормами моральної поведінки (від п'яти-шести років). Етнографічні дослідження східнослов'янських народів засвідчують, що діти рано залучалися до трудових навичок. Провідним засобом виховання дітей цього віку

була праця: випасання худоби, участь в оранці, збирання ягід, плодів. Хлопчиків 5-7 років називали пахолками, погоничами. Вони допомагали сіяти, молотити, косити. Дівчата були няньками, пестунками.

Завершальним етапом виховання була ініціація. Ініціації – це ритуали, які оформлювали соціальне становлення молоді в давньослов'янському суспільстві. Ритуали ініціацій належать до великої групи обрядів переходу до дорослого життя, метою яких було дати можливість індивіду перейти від однієї соціальної позиції до іншої. Українська дослідниця Є. І. Сявакко виокремлює у східних слов'ян вікову диференціацію з чотирьох чоловічих класів: отроки, юноші, мужі, старці[8]. Такий поділ вона обумовлює потребою регулювання шлюбних відносин.

Етнографічні матеріали засвідчують поділ чоловіків на такі основні групи: хлопчиків і юнаків, які не пройшли ініціації; парубків між ініціацією і одруженням; одружених чоловіків; літніх чоловіків, що мали особливий авторитет і привілеї [2].

Ідеологічні засади виховання ґрунтувалися на язичницькій релігії. Діти разом з дорослими брали участь у культових обрядах[3].

Отже, на підставі різних джерел – археологічних, етнографічних, історичних, фольклорних можна в загальних рисах відновити оригінальну систему виховання дитини у східних слов'ян, яка спиралася на давню первісну традицію. Метою виховання у східних слов'ян VII–IX ст. були: передача підростаючому поколінню трудових умінь, встановлених способів поведінки, релігійних уявлень, традицій, звичаїв, обрядів, а також підготовка дитини до дорослого життя.

Список використаних джерел:

1. Сявакко Є. І. Українська етнопедагогіка: Навчально-методичний посібник / Сявакко Є. І. - Львів: Видавничий центр ЛНУ ім. І. Франка, 2002. - 159 с.
2. Бабишин С. Д. Школа та освіта Давньої Русі (IX - перша половина XIII ст.) / Бабишин С. Д. - К.: Вища школа, 1991. - 88 с.
3. Левківський М.В. Історія педагогіки: підручник/ М.В. Левківський.- Київ, 2003.-С.26-158.

SECTION 15.

ARCHITECTURE AND CONSTRUCTION

Деркач Сергій Ілліч 

аспірант кафедри теорії, історії архітектури та синтезу мистецтв НАОМА
Національна академія образотворчого мистецтва і архітектури, Україна

ТЕОРІЯ І ПРАКТИКА У ДОСЛІДЖЕНІ МОДЕРНІЗАЦІЇ БАГАТОКВАРТИРНИХ БУДИНКІВ В УКРАЇНІ

Досліджуючи теорію модернізації багатоповерхових будинків можна зазначити велику ефективність проектів. Адже існує багато проектів, які фінансуються державою, фондами, іноземними організаціями, а також можуть бути реалізовані за кошти співвласників багатоквартирних будинків чи залучення кредитних коштів Об'єднанням співвласників багатоквартирного будинку (ОСББ), що є представником співвласників багатоквартирної забудови. Але, на жаль, на практиці теорія не відповідає дійсності. Розглядаючи модернізацію багатоповерхової забудови можна дійти наступних висновків, які будуть розглянуті нижче.

З точки зору теорії все дуже зрозуміло і прозоро: достатньо підібрати програму і підготувати необхідні документи для участі у проекті. Але з точки зору практики все не так просто: існує багато перепон і невідповідностей проекту і реальній необхідності.

Всі проекти мають загальні стандарти і лише за винятком враховують індивідуальні потреби забудови. Також переважно проекти мають на меті часткову модернізацію, що в перспективі повної модернізації є більш затратною ініціативою ніж повноцінна модернізація на засадах сталого розвитку з урахуванням індивідуальних потреб. Засади сталого розвитку висвітлені на сайті Організації об'єднаних націй та висвітлюють необхідність урахування сьогодення та захист інтересів майбутніх поколінь [1].

Враховуючи, що ОСББ є неприбутковою організацією, можливістю залучення фінансування є участь у програмах, або реалізація проекту завдяки кредитуванню чи залучення власних коштів співвласників багатоквартирного будинку. Саме тут і виникає невідповідність теорії і практики. З точки зору теорії не виникає питань для реалізації проекту. З точки зору практики постає питання згоди чи незгоди співвласників багатоповерхової забудови. Адже при повній чи частковій участі у фінансуванні проекту ОСББ лягає фінансовий тягар на співвласників будинку. І отримати згоду на модернізацію стає складною задачею. Дехто не вважає за доцільне витратити кошти на модернізацію, щоб отримати переваги у майбутньому і створити більш комфортні і економічно вигідні умови експлуатації будинку в короткостроковій і довгостроковій перспективі з урахуванням переваг для майбутніх поколінь. Дехто немає фінансових можливостей для фінансування проекту. ОСББ також маючи намір реалізувати проект має бути впевнене у можливості покриття фінансових витрат залучених за рахунок повного чи часткового кредиту, та бути впевнене, що співвласники виконають свої зобов'язання відповідно до затверджених умов.

Для зняття фінансового навантаження на співвласників багатоквартирних будинків Урядом України було прийнято зміни до деяких Законів України, щодо модернізації, а саме Закон України Про внесення змін до деяких законів України щодо створення умов для

запровадження комплексної термо-модернізації будівель. Завдяки цьому закону має бути спрощено процедуру комплексної термо-модернізації будівель та зняття фінансового тягаря з співвласників багатоповерхових будинків [2].

Модернізація багатоповерхової забудови полягає не в частковій модернізації чи повній уніфікованій модернізації чи термомодернізації, а в повній модернізації з урахуванням індивідуальної потреби кожної окремої забудови чи групи забудов, що відповідають однаковим критеріям. І для реалізації такого проекту на засадах сталого розвитку треба враховувати не лише теоретичний досвід і можливості, а й враховувати практичні можливості наявних чи перспективних програм та реальні можливості співвласників багатоповерхових будинків.

Список використаних джерел:

1. Веб-портал Організації об'єднаних націй. Вилучено з <https://ukraine.un.org/uk/sdgs>
2. Про внесення змін до деяких законів України щодо створення умов для запровадження комплексної термомодернізації будівель (Закон України). № 2392-IX. (2022). Вилучено з <https://zakon.rada.gov.ua/laws/show/2392-20#Text>

SECTION 16.

CULTURE AND ART

Єрошенко Олена Віталіївна 

канд. мистецтвознавства, доцент, доцент кафедри музичного мистецтва
Мукачівський державний університет, Україна

ПІСНЯ О. САНДЛЕРА «ПЛИВЕ ДНІПРО» ЯК ВОКАЛЬНО-ПЕДАГОГІЧНИЙ РЕПЕРТУАРНИЙ ТВІР СТУДЕНТА-СПІВАКА

Вокальна підготовка майбутніх академічних співаків у вітчизняних вищих навчальних закладах на сучасному етапі містить у собі поряд з обов'язковим традиційним студіюванням упродовж навчання (рівень бакалавра) великого пласта вокальних творів композиторів доби бароко, західноєвропейських композиторів-класиків, зарубіжних композиторів ХІХ – ХХ століть, – також ґрунтовне вивчення вокальних творів вітчизняних композиторів ХІХ – початку ХХІ ст.ст.

Спрямованість на значну залученість творів української вокальної музики в навчанні майбутніх співаків у вітчизняних вишах сприяла створенню впродовж останніх двох десятиліть хрестоматій вокально-педагогічного репертуару, де представлені різножанрові твори українських композиторів-класиків та композиторів ХХ ст. Одночасно зауважимо, що в зв'язку з невеликими накладками та значним інтересом фахівців до цих видань, нині все ще зберігається відчутна нестача подібної навчальної вокально-педагогічної літератури.

Слід зазначити, що творчість багатьох із провідних вітчизняних композиторів, особливо другої половини ХХ – початку ХХІ ст., ще очікує на належне відображення у вокально-педагогічних репертуарних збірниках для підготовки майбутніх українських співаків. Одним із таких композиторів є відомий український композитор Оскар Сандлер (1910-1981), автор опер, оперет, музичних комедій, музики до фільмів і вистав, багатьох відомих пісень. У пропонованих тезах розглянемо один із найвідоміших творів О. Сандлера на слова знаного українського поета-шістдесятника Миколи Сома (1935-2013) «Пливе Дніпро» [1, с. 12-15]. Ця пісня, на нашу думку, є корисним вокально-педагогічним українським репертуарним твором для студентів-співаків, та може бути успішно задіяна в їхніх сучасних концертних виступах.

Пісня «Пливе Дніпро» належить до баритонового репертуару (оригінальна тональність *c-moll*) (до прикладу, фондовий запис у виконанні засл. арт. України М. Полудьонного та жіночого вокального ансамблю Українського радіо під керівництвом Г. Куляби) [2].

Невеликий інструментальний восьмитактовий вступ, побудований на тематичному матеріалі приспіву, виконується в дуже м'якій динаміці (від *piano* до *mezzoforte*) в темпі *moderato*, і вдало створює лірико-епічний художній образ величного Дніпра. Фермата в кінці цього періоду над тактовою рисою відокремлює інструментальний вступ від подальшого музичного викладу пісні, де вступає вокальна партія, а також підкреслює зміну загального темпу твору на *allegretto*.

Написаний у традиційній для пісенного жанру куплетно-приспівній формі, цей твір має наспівний ліричний характер (темپ основної частини – *allegretto*, розмір 4/4), неширокий діапазон *c-d'* (в. 9, велика нона) та зручну для виконавця середню теситуру. Поступеневий рух мелодії вгору та вниз і ходи по звуках розгорнутого тонічного тризвука (*c-moll*) в куплетах пісні в динаміці *mezzoforte* загалом не створюють технічних складнощів для студента-вокаліста. Більше уваги потребуватиме виконання приспіву, де від початку, разом із посиленням динаміки звуку до *forte*, рух вокальної фрази вгору по звуках розгорнутих септакордів та тонічного тризвука поєднується з широкими ходами на септиму вниз із подальшим поступеним підйомом мелодії.

Досить складним для співака-початківця цей хвилеподібний хід вокальної лінії (вгору – вниз – вгору) стає під час виконання другого рядку приспіву («Моя душа до моря поспіша»), в якому наприкінці фрази остання голосна «а» витримується впродовж половинної ноти і далі, на третій долі такту, підіймається ще на півтона. Тож у вокально-технічній площині значна увага співака тут буде приділена належному використанню та вдосконаленню навичок утриманого видиху в співі та вправному опануванню кантиленою із збереженням високої співацької позиції звуку під час виконання широких музичних інтервалів.

За музично-художніми ознаками ліричний характер твору та переважаюча помірна звукова динамічна палітра (*mezzoforte*) спрямовують виконавця на необхідне використання м'якої атаки звуку і успішно перестерігають від небезпечного форсування звуку під час фонації.

Таким чином, вокально-технічні компоненти пісні О. Сандлера «Пливе Дніпро» являють собою в більшій частині твору цілком посильні завдання для їх успішного виконання студентами-співаками. При цьому існують деякі ділянки вокальної лінії, які здебільшого знаходяться в музичному матеріалі приспіву, що потребують спрямованої роботи над оволодінням і розвитком у студента-вокаліста певних співочих навичок: опори дихання, співу на *legato* широких інтервалів, збереження високої позиції звуку, що робить цей твір вельми корисним для включення в навчальний репертуар. Також загальна лірична спрямованість твору, як і помірна звукова динаміка, створюють ті вокально-технічні умови для співака, що навчається, які виховують голос відповідно до базових основ постановки голосу.

Зазначимо, що за умови успішного виконання вокальних і художньо-музичних завдань, які притаманні пісні О. Сандлера – М. Сома «Пливе Дніпро», вона може бути включена до сучасного концертного репертуару студента-вокаліста. Мелодійна кантилена чутливої плавної вокальної лінії, підкреслена прозорою фактурою інструментального супроводу, в поєднанні з поетичним текстом, сповненим зворушливою ліричністю в прояві щирого почуття любові до рідного краю, створюють пам'ятний вокальний твір, який у тяжкі часи воєнного сьогодення набуває нового проникливого звучання і глибокого ідейно-гуманістичного змісту.

Список використаних джерел:

1. Сандлер О. Пісні. Київ : Муз. Україна, 1970. 72 с.
2. Я впізнаю цю музику з першої ноти (12.06.2021). Українське радіо : веб-сайт. URL: <http://www.nrcu.gov.ua/ur3/schedule/play-archive.html?periodItemID=2839699> (дата звернення: 27.09.2023).

SCIENTIFIC PUBLICATION



WITH THE PROCEEDINGS OF THE IV INTERNATIONAL
SCIENTIFIC AND THEORETICAL CONFERENCE

**«SCIENTIFIC FORUM: THEORY
AND PRACTICE OF RESEARCH»**

October 6, 2023 | Valencia, Kingdom of Spain

in English and Ukrainian

*All papers have been reviewed. Organizing committee may not agree with
the authors' point of view. Authors are responsible for the correctness of the papers' text.*

Contact details of the organizing committee:

NGO International Center of Scientific Research

Tel.: +38 098 1948380; +38 098 1526044

E-mail: info@scientia.report

URL: www.scientia.report

Signed for publication 06.10.2023. Format 70×100/16.
Offset Paper 80gsm. Times New Roman and Open Sans typefaces.
Digital color printing. Conventionally printed sheets 8,61.
Circulation: 50 copies. Printed from the finished original layout.

Publisher [PDF]: Primedia E-launch LLC
TX 75001, United States, Texas, Dallas. E-mail: info@primediaelaunch.com

Publisher [printed copies]: LLC UKRLOGOS Group
21037, Ukraine, Vinnytsia, Zodchykh str. 18, office 81. E-mail: info@ukrlogos.in.ua
Certificate of the subject of the publishing business: ДК № 7860 of 22.06.2023.