

**МІЖНАРОДНА НАУКОВО-ПРАКТИЧНА
ІНТЕРНЕТ-КОНФЕРЕНЦІЯ**

**«ТЕНДЕНЦІЇ ТА ПЕРСПЕКТИВИ РОЗВИТКУ
НАУКИ І ОСВІТИ
В УМОВАХ ГЛОБАЛІЗАЦІЇ»**



ВИПУСК 89

27 грудня 2022 р.

м. Переяслав

УНІВЕРСИТЕТ ГРИГОРІЯ СКОВОРОДИ
В ПЕРЕЯСЛАВІ

Рада молодих учених університету

Матеріали
Міжнародної науково-практичної інтернет-конференції
**«ТЕНДЕНЦІЇ ТА ПЕРСПЕКТИВИ РОЗВИТКУ
НАУКИ І ОСВІТИ В УМОВАХ ГЛОБАЛІЗАЦІЇ»**

27 грудня 2022 року

Вип. 89

Збірник наукових праць

Переяслав – 2022

УНИВЕРСИТЕТ ГРИГОРИЯ СКОВОРОДЫ
В ПЕРЕЯСЛАВЕ

Совет молодых ученых университета

Материалы
Международной научно-практической интернет-конференции
**«ТЕНДЕНЦИИ И ПЕРСПЕКТИВЫ РАЗВИТИЯ
НАУКИ И ОБРАЗОВАНИЯ В УСЛОВИЯХ ГЛОБАЛИЗАЦИИ»**

27 декабря 2022 года

Вып. 89

Сборник научных трудов

Переяслав – 2022

УДК 001+37(100)

ББК 72.4+74(0)

Т 33

Матеріали Міжнародної науково-практичної інтернет-конференції «Тенденції та перспективи розвитку науки і освіти в умовах глобалізації»: Зб. наук. праць. Переяслав, 2022. Вип. 89. 274 с.

ГОЛОВНИЙ РЕДАКТОР:

Коцур В. П. – доктор історичних наук, професор, академік НАПН України

РЕДАКЦІЙНА КОЛЕГІЯ:

Воловик Л. М. – кандидат географічних наук, доцент

Гузун А. В. – кандидат біологічних наук, доцент

Євтушенко Н. М. – кандидат економічних наук, доцент

Кикоть С. М. – кандидат історичних наук (відповідальний секретар)

Носаченко В. М. – кандидат педагогічних наук

Руденко О. В. – кандидат психологічних наук, доцент

Садиков А. А. – кандидат фізико-математичних наук, доцент (Казахстан)

Скляренко О. Б. – кандидат філологічних наук, доцент

Халматова Ш. С. – кандидат медичних наук, доцент (Узбекистан)

Юхименко Н. Ф. – кандидат філософських наук, доцент

Збірник матеріалів конференції вміщує результати наукових досліджень наукових співробітників, викладачів вищих навчальних закладів, докторантів, аспірантів, студентів з актуальних проблем гуманітарних, природничих і технічних наук

Відповідальність за грамотність, автентичність цитат, достовірність фактів і посилань несуть автори публікацій

©Університет Григорія Сковороди
в Переяславі

©Рада молодих учених університету

УДК 001+37(100)

ББК 72.4+74(0)

Т 33

Материалы Международной научно-практической интернет-конференции «Тенденции и перспективы развития науки и образования в условиях глобализации»: Сб. науч. трудов. Переяслав, 2022. Вып. 89. 274 с.

ГЛАВНЫЙ РЕДАКТОР:

Коцур В. П. – доктор исторических наук, профессор, академик НАПН Украины

РЕДАКЦИОННАЯ КОЛЛЕГИЯ:

Воловик Л. М. – кандидат географических наук, доцент

Гузун А. В. – кандидат биологических наук, доцент

Евтушенко Н. Н. – кандидат экономических наук, доцент

Кикоть С. Н. – кандидат исторических наук (ответственный секретарь)

Носаченко В. Н. – кандидат педагогических наук

Руденко О. В. – кандидат психологических наук, доцент

Садыков А. А. – кандидат физико-математических наук, доцент (Казахстан)

Скляренко О. Б. – кандидат филологических наук, доцент

Халматова Ш. С. – кандидат медицинских наук, доцент (Узбекистан)

Юхименко Н. Ф. – кандидат философских наук, доцент

Сборник материалов конференции вмещает результаты научных исследований научных сотрудников, преподавателей высших учебных заведений, докторантов, аспирантов, студентов по актуальным проблемам гуманитарных, естественных и технических наук

Ответственность за грамотность, аутентичность цитат, достоверность фактов и ссылок несут авторы публикаций

©Университет Григория Сковороды
в Переяславе

©Совет молодых ученых университета

ЕКОЛОГІЯ / ЭКОЛОГИЯ

*Єлизавета Грицай, Валерія Клеєвська, Вікторія Кручина
(Харків, Україна)*

НАСЛІДКИ РАДІАЦІЙНИХ АВАРІЙ

Розглянуто причини та наслідки найбільш масштабних радіаційних аварій: аварії на Чорнобильській АЕС та аварії на АЕС Фукусіма.

Ключові слова: *радіаційна аварія, ядерний реактор, атомна електростанція, променева хвороба.*

The causes and consequences of the most large-scale radiation accidents are considered: the accident at the Chernobyl NPP and the accident at the Fukushima NPP.

Key words: *radiation accident, nuclear reactor, nuclear power plant, radiation sickness.*

Відкриття в останні роки XIX сторіччя іонізуючих властивостей деяких речовин і явища радіоактивності дало поштовх розвитку нових напрямків у військовій справі, енергетиці, техніці, медицині та інших галузях господарства. Накопичена на даний час інформація і результати досліджень з ядерної фізики, радіаційної біології, радіаційної медицини дозволяють нам більш відповідально ставитись до використання джерел іонізуючого випромінювання і радіаційних технологій і розуміти наслідки небезпечних подій на ядерно енергетичних об'єктах.

Зараз в світі експлуатується понад 500 ядерно-енергетичних реакторів АЕС, 15 з яких функціонує в Україні. Нажаль, протягом всієї історії ядерної енергетики на цих об'єктах траплялися радіаційні аварії, наслідки деяких з них набули глобального масштабу.

Радіаційна аварія – це порушення правил безпечної експлуатації ядерно-енергетичної установки, обладнання або пристрою, при якому відбувається вихід радіоактивних продуктів або іонізуючого випромінювання за межі безпечної експлуатації, що призводить до опромінення населення та радіоактивного забруднення навколишнього природного середовища [1].

В результаті радіаційної аварії може відбутися:

- витік або викид радіоактивних речовин (палива, охолоджувальної рідини, відходів атомних електростанцій) в навколишнє природне середовище;
- хімічні або ядерні вибухи;
- радіоактивне забруднення компонентів навколишнього природного середовища, організму людини, продуктів харчування тощо [2].

Найбільш небезпечними серед радіаційних аварій за своїми наслідками є аварії на атомних електростанціях з викидом в атмосферне повітря радіоактивних речовин. Результатом таких аварій є довгострокове радіоактивне забруднення місцевості на значних площах.

За своїм масштабом найбільш значущими радіаційними аваріями в світі стали катастрофа на Чорнобильській АЕС, яка трапилась 26 квітня 1986 року, та аварія на АЕС Фукусіма, яка відбулася в березні 2011 року.

Чорнобильська катастрофа стала найбільшою техногенно-екологічною катастрофою XX сторіччя [3]. Вона була спричинена двома тепловими вибухами і подальшим руйнуванням четвертого енергетичного блоку Чорнобильської атомної електростанції в ніч на 26 квітня 1986 року.

Руйнування мало вибуховий характер, реактор було зруйновано повністю, велику кількість радіоактивних речовин було викинуто в навколишнє середовище. Потужність викиду майже в 300 разів перевищила наслідки бомбардування Хіросіми.

За кількістю загиблих і потерпілих від наслідків аварії людей, за економічними збитками Чорнобильська катастрофа стала найбільшою за всю історію ядерної енергетики.

Спочатку всю відповідальність за цю катастрофу було покладено на персонал Чорнобильської АЕС, але пізніше причинами цієї масштабної аварії визнали:

- невірно спроектований і небезпечний реактор;
- відсутність поінформованості персоналу про можливі небезпеки;
- свідоме порушення інструкцій та помилки персоналу;
- вимкнення захисту, яке або не вплинуло на розвиток аварії, або не суперечило нормативним документам.

Внаслідок аварії на Чорнобильській АЕС близько 5 млн. га земель було виведено із сільськогосподарського обігу. Навколо АЕС було створено 30-кілометрову зону відчуження, знищено і поховано декілька сотень дрібних населених пунктів.

Дослідники вважають, що сумарна активність речовин, викинутих в навколишнє середовище, становить $14 \cdot 10^{18}$ Бк, зокрема:

- йоду-131 – $1,8 \cdot 10^{18}$ Бк;
- цезію-137 – $0,085 \cdot 10^{18}$ Бк;
- стронцію-90 – $0,01 \cdot 10^{18}$ Бк;
- ізотопів плутонію – $0,003 \cdot 10^{18}$ Бк;
- частка інертних газів близько половини від сумарної активності.

Забрудненню піддалося 200 тисяч км² земель, 70 % яких знаходиться на території України, Білорусі та РФ. Радіоактивні речовини поширювались у вигляді аерозолів, які пізніше поступово осідали на поверхню ґрунту. Наприклад, цезій-137, період напіврозпаду якого становить близько 30 років, концентрувався в поверхневому шарі ґрунту, звідти він потрапляв у рослини і гриби і зараженню піддавалися тварини і комахи, які ними харчувалися. Також значному радіоактивному забрудненню піддалися і ліси. В лісовій екосистемі цезій виводиться, а постійно циркулює в ній. Тому рівень забруднення лісових продуктів, тобто грибів, ягід і дичини, досі залишається небезпечним.

Як стверджують представники міжнародної організації «Лікарі проти ядерної війни», через аварію на Чорнобильській АЕС серед ліквідаторів померло десятки тисяч осіб, в Європі виявлено 10000 вроджених патологій у новонароджених, 10000 випадків раку щитоподібної залози, очікують ще 50000 виникнення подібної патології. Серед осіб, які виконували аварійні роботи на четвертому енергоблоці, було зареєстровано 134 випадки гострої променевої хвороби. Протягом 1986 року від цієї патології померло 28 осіб. Вважають, що більша частина смертельних випадків, які пов'язані з дією іонізуючого випромінювання, була і буде викликана онкологічними захворюваннями.

Точну кількість постраждалих внаслідок цієї техногенної катастрофи встановити важко, через те, що в офіційних документах СРСР число загиблих було зменшено в 50 разів.

Аварія на АЕС у префектурі Фукусіма в Японії стала найтяжчою ядерною аварією з часів Чорнобильської катастрофи [4]. За Міжнародною шкалою ядерних подій (INES), цій аварії було надано 7 рівень.

Причиною цієї аварії стали землетрус і цунамі Тохоку 11 березня 2011 року. Припинення охолодження активної зони реактору призвело до трьох ядерних розплавів, трьох водневих вибухів, викиду радіоактивного забруднення на 1, 2, 3 енергоблоках. Підвищення рівня радіації змусило уряд збільшити радіус зони відселення навколо електростанції до 20 км. Близько 154 тисяч жителів було евакуйовані з населених пунктів, розташованих поблизу АЕС, через зростання рівня іонізуючого випромінювання за межами території, викликаного радіоактивним забрудненням повітря від пошкоджених реакторів.

В Тихий океан і під час і після катастрофи було випущено велику кількість води, забрудненої радіоактивними ізотопами. За даними Мічіо Аояма, професора радіоізотопної науки Інституту радіоактивності навколишнього середовища, в Тихий океан під час аварії було викинуто 18000 ТБк радіоактивного цезію-137.

За заявами офіційних осіб Японії, внаслідок вибуху 11 березня 2011 року один працівник станції отримав важкі поранення і помер, четверо були поранені. Під час вибуху на третьому реакторі 14 березня поранення зазнали поранень, зокрема, тяжких.

Компанія-оператор електростанції ТЕРСО в вересні 2011 року оцінила викид радіоактивності в 200 МБк. Потужна океанічна течія Куросіо віднесла забруднені води далеко в Тихий океан, розсіюючи радіоактивність. Спостерігалось стійке забруднення деяких морських видів, особливо риб, виловлених вздовж узбережжя Фукусіми. Також вчені виявили підвищені сліди радіоактивного ізотопу цезію-137 у вині, зробленому з виноматеріалу, вирощеного на винограднику в долині Напа, Каліфорнія. Рівень радіоактивності був у пилу, перенесеному через Тихий океан.

Атомна енергетика має значні перспективи в сучасному світі. За нормального режиму експлуатації АЕС є більш екологічними ніж теплові електростанції. Але наслідки радіаційних аварій бувають катастрофічними, впливають на життя і здоров'я мільйонів людей, погіршують стан навколишнього середовища на значній території. Тому питання забезпечення безпечного, безаварійного функціонування АЕС є надзвичайно актуальним.

Дідусь Єлизавети Грицай, Оселедько Микола Іванович, ліквідатор аварії на Чорнобильській АЕС, казав: «Люди не розуміють, які наслідки спричиняє радіація». Тому ми маємо завжди пам'ятати, яка потужна і небезпечна енергія знаходиться в «наших руках».

ДЖЕРЕЛА ТА ЛІТЕРАТУРА

1. Що робити у разі радіаційної аварії. URL: <https://medicover.ua/blog/scho-robyty-u-razi-radiacijnoji-avariiji.html>.
2. Радіаційна аварія. URL: https://uk.wikipedia.org/wiki/Радіаційна_аварія.
3. Чорнобильська катастрофа. URL: https://uk.wikipedia.org/wiki/Чорнобильська_катастрофа.
4. Аварія на першій Фукусімській АЕС. URL: https://uk.wikipedia.org/wiki/Аварія_на_Першій_Фукусімській_АЕС.

УДК 574:005.584.1.(072)

*Наиля Нурбаева
(Астана, Казахстан)*

АЛМАТЫ ҚАЛАСЫНЫҢ ЭКОЛОГИЯЛЫҚ ЖАҒДАЙЫН БАҒАЛАУ МОНИТОРИНГІ

Экологиялық қауіпсіздік міндеттерін және халықаралық міндеттемелерді орындау үшін елдің өнеркәсіптік қызметі мен көлігінен атмосфераға ластаушы заттардың нақты шығарындылары туралы объективті ақпарат беру қажет. Ластаушы заттардың шығарындыларын сандық бағалау белгілі бір есептеу әдістерінің негізінде есептеу арқылы жүзеге асырылады. Шығарындыларды түгендеу және сандық бағалау қоршаған ортаны қорғау және экологиялық қауіпсіздік саласындағы мемлекеттік реттеудің көптеген мәселелерін шешуде қолданылады.

Ключевые слова: *экология, ластаушы заттар, автокөлік, мониторинг.*

In order to fulfill environmental safety obligations and international obligations, it is necessary to provide objective information about actual emissions of pollutants into the atmosphere from the country's industrial activity and transport. Quantitative assessment of pollutant emissions is carried out by calculation based on certain calculation methods. Inventory and quantitative evaluation of emissions are used in solving many problems of state regulation in the field of environmental protection and environmental safety.

Keywords: *ecology, pollutants, automobile, monitoring.*

«Қазақстан 2030» бағдарламасында көрсетілген ұзақ мерзімді басымдықтардың бірі – Қазақстанның инфрақұрылымын, әсіресе көлік пен коммуникацияны дамыту. Қазақстан Республикасы экономикасының елеулі аумақтары мен шикізаттық бағытын ескере отырып, жүк тасымалдаудың негізгі көлемі автомобиль көлігімен жүзеге асырылады және жүзеге асырылатын болады.

Автомобильдер мұнай өнімдерінің орасан зор мөлшерін жағады, қоршаған ортаға, негізінен атмосфераға айтарлықтай зиян келтіреді. Автокөліктердің негізгі бөлігі ірі қалаларда шоғырланғандықтан, бұл қалалардың ауасы тек оттегімен қосылып қана қоймай, пайдаланылған газдардың зиянды компоненттерімен де ластанған.

Алматы қаласының атмосфералық ауаның ластану жағдайы мониторингі аспаптық бақылау, оның ішінде атмосфералық ауаның ластануын бақылау негізінде және қосымша жылжымалы зертханалардың көмегімен анықталады. Бақылау пунктіндегі ластаушы заттардың өлшенген концентрацияларының мәндері ластау көздерін анықтамай-ақ атмосфералық ауаның ластану деңгейін белгілейді [1].

Бұл тақырыптың өзектілігі өнеркәсіптердің қарқынды дамуымен, автомобиль көлігінің көбеюімен және оның қала қоршаған ортасының сапасына және халықтың денсаулығына әсер ету мәселесін шешумен байланысты.

2019-2021 жылдар аралығында республика қалаларының атмосфералық ауасы қалқымалы заттармен (орташа жылдық концентрациялар 0,12 – 2,51 ШРК д.с. шегінде), күкірт диоксидімен (орташа жылдық концентрациялар 0,13 – 6,2 ШРК д.с. шегінде) көбірек ластанған.

Қазақстан Республикасында жол полициясының деректері бойынша 2019 жылы 6084901 көлік тіркелген. Есептеу нәтижелері көрсеткендей, бүкіл республика бойынша автокөліктерден зиянды ластаушы заттардың шығарындыларының көлемі 1-ші кестеде келтірілген.

Кесте 1. Ластаушы заттардың шығарындыларының көлемі

Жылдар	2019	2020	2021	2025 күтілуде
ЛЗ шығарындылары, млн.тонна	25,65	25,73	26,24	26,96
Парниктік газдар, млн.тонна	19,44	20,48	20,94	25,62

1-суретте автокөліктер түрлері бойынша шығарындылардың бөлінуі келтірілген.

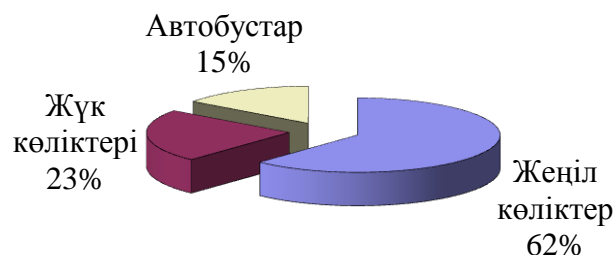

Сурет 1. Автокөліктер түрлері бойынша шығарындылардың бөлінуі

Қазақстан Республикасында «Қала ауасының ластануының жиынтық есебін жүргізу үшін көлік құралдарының шығарындыларын анықтау әдістемесі» қабылданған. Қазақстан Республикасы Қоршаған ортаны қорғау министрлігі. Нормативтік құжат. Астана, 2004 ж. Қазақстан Республикасы Қоршаған ортаны қорғау министрлігінің 2004 жылғы 20 желтоқсандағы № 328 қаулысымен бекітілген Бұл құжат ресейлік «Қалалық ауаның

ластануының жиынтық есебін жүргізу үшін көлік құралдарының шығарындыларын анықтау әдістемесінің толық қайталануы болып табылады».

Қазіргі кездегі өткір экологиялық мәселелердің бірі – ауаның көлік шығарындыларымен ластануы. Автомобиль көлігі – адамның тыныс алу аймағында іс жүзінде атмосфералық ауаға түсетін зиянды (ластаушы) заттармен қалалық ауаны ластаудың негізгі көзі. Көптеген қалаларда автокөлік шығарындыларының жалпы шығарындыларға үлесі 50%-дан асады, ал ірі қалаларда 85-90%-дан асады [2].

Атмосфералық ауаның көміртегі тотығы және азот диоксиді сияқты заттармен ластану аймақтары жол көлік ағындары (АТП) шығарындылары нәтижесінде жоғары концентрациямен сипатталуы мүмкін, көбінесе шекті рұқсат етілген концентрациядан асатын және жеткілікті үлкен аумақтарды қамтуы мүмкін.

Атмосфералық ауадағы зиянды (ластаушы) заттардың беттік шекті концентрациясының ең жоғары мәндері әртүрлі қарқындылықпен, тығыздықпен және жылдамдықпен автокөлік қозғалысы жүретін автомобиль жолдары мен олардың қиылыстарының жанында қалыптасады.

Ауаның ластануы Қазақстандағы ең үлкен қаланың басты мәселесі болып табылады. Алматы қаласы Гидрометеорологиялық мониторинг орталығының мәліметі бойынша, 2019 жылы қаланың АЛИ5 ауасының ластану индексі 10,8 құрады, бұл республикадағы ең жоғары көрсеткіштердің бірі.

Атмосфераның ластануына ең көп үлесті автомобиль көлігі қосады. Алматы – Қазақстандағы ең тығыз қоныстанған, көліктер саны көп және көлік қозғалысы қарқынды, бұл экологиялық жағдайды сөзсіз қиындатады. Жалпы, қалада бейрезиденттік және транзиттік көліктерді есепке алғанда 700 мыңға жуық көлік жұмыс істейді. Қолда бар деректерге сәйкес, Алматы қаласының аумағына күн сайын келетін бейрезиденттік көліктердің саны орташа есеппен 90 мыңнан 100 мың бірлікке дейін жетеді.

Қазіргі уақытта 115 000-нан астам техникалық ескірген көліктер жұмыс істейді, олар автокөліктердің жалпы шығарындыларының 70% құрайды. Бұл ретте барлық тіркелген жеңіл автокөліктердің 99 пайызы жанармай ретінде бензин пайдаланады. Сапасыз жанар-жағармайларды пайдалану көліктерден атмосфераға зиянды заттардың шығарылуының артуына ықпал етеді.

2019 жылы қала аумағында орналасқан стационарлық және жылжымалы эмиссия көздерінен атмосфералық ауаға ластаушы заттар шығарындыларының жалпы жылдық көлемі 330 мың тоннадан астам құрады, оның 45 мың тоннаға жуығын ауаға зиянды заттар шығарындыларының стационарлық көздері құрайды. Қаланың кәсіпорындары мен ұйымдарының атмосферасы, жеке тұрғын үй секторы және ЖЭО-2 құрайды [3, 4].

Қалалық ауаны ластаудың негізгі стационарлық көзі шығарындылары тікелей қала аумағында орналасқан жылу-энергетикалық және өнеркәсіп кәсіпорындарының стационарлық көздерінен шығарындылар көлемінен асып түсетін жылу-энергетикалық кешен болып табылады.

Қаланың атмосфералық ауасының стационарлық көздерден ластануының негізгі себептері:

- көптеген өндірістердің ескірген технологиялары;
- жұмыс істеп тұрған шаң-газ тазарту қондырғыларының санының жеткіліксіздігі және төмен тиімділігі;
- жұмыстың технологиялық режимін бұзу;
- энергетика саласында сапасыз көмірді пайдалану.

Атмосфералық ауаның жай-күйін бақылау барысында Алматы қаласын күн сайын қалың тұман – түтін басып жатқанын байқадық. Бұл ауаның өте күшті ластануы, ол түтін мен газ қалдықтарының қоспалары бар қалың тұман немесе күйдіргіш газдар мен жоғары концентрациядағы аэрозольдар перделері. Бұл үлкен қаланың адам денсаулығына кері әсерін тигізетін үлкен проблемасы. Смог әсіресе денесі әлсіреген, жүрек-қан тамырлары және тыныс алу жүйесі ауруларымен ауыратын балалар мен қарт адамдар үшін қауіпті. Ол тыныс

алуды қиындатады немесе тіпті оны тоқтатады, шырышты қабықтың қабынуын тудырады. Жер бетіндегі ауадағы зиянды заттардың ең жоғары концентрациясы таңертең байқалады, күндіз жоғары көтерілетін ауа ағындарының әсерінен түгін көтеріледі.

Ауа массаларының табиғи желдетуінің нашарлығы жағдайында атмосфералық ауаның ластануы халықтың денсаулығына тікелей кері әсерін тигізеді. Тыныс алу мүшелерінің алғашқы сырқаттанушылық деңгейі бойынша Алматы Қазақстан облыстары арасында бірінші орында тұр.

Алматы қаласы үшін ауаны ластайтын негізгі заттар азот диоксиді (NO₂), күкірт диоксиді (SO₂), көміртегі тотығы (CO) және қалқымалы заттар болып табылады, олар негізінен ауаның ластануының экологиялық қаупін анықтайды және адам денсаулығына теріс әсер етеді.

Қазақстан Республикасындағы қоршаған ортаның жағдайы мен адам денсаулығының арақатынасы мәселесі жыл өткен сайын өзекті болуда. Табиғи ортаның ластануы және оның адам денсаулығына әсері аурушандық деңгейі, стационарлық көздерден атмосфераға ластаушы заттардың шығарындылары, ластанған ағынды сулардың су объектілеріне ағуы, түзілу деңгейі туралы мәліметтер негізінде бақылауға болатын байланысқа ие. Улы қалдықтарды жою, халықтың ауыз суға қолжетімділігі.

Алматы қаласындағы көмірқышқыл газының шоғырлану орындары зерттелді. Көміртегі тотығы концентрациясы кен орындарының динамикасының соңғы нәтижелері қаланың орталық бөлігінде қозғалыс қарқындылығы ең жоғары және шағын және орта кәсіпорындардың көп саны шоғырланған бөлігінде үздіксіз дерлік шығарындылар көзі бар екенін көрсетеді.

ҚОЛДАНЫЛҒАН ӘДЕБИЕТТЕР

1. Ботағариев Г.А., Иванов Г.Д., Тыныбаев Б.Г. и др. О состоянии здоровья детей Атырауской и Мангистауской областей, неблагополучных в экологическом отношении. *Здравоохран. Казахстана*. 1995. № 12. С. 21–23.
2. Голубев И. Р., Новиков Ю. В. Окружающая среда и транспорт. Москва: Транспорт, 1987. 36 с.
3. Ложкин В.Н., Грешных А.А. Автомобиль и окружающая среда. Справ.-метод. пособие. Санкт-Петербург: НПК «Атмосфера» при ГГО им. Воейкова, 2007. 288 с.
4. Луканин В.Н., Трофименко Ю.В. Промышленно-транспортная экология: Учеб. для вузов / Под ред. В.Н. Луканина. Москва: Высш. шк., 2001. 273 с.

ТУРИЗМ І РЕКРЕАЦІЯ / ТУРИЗМ И РЕКРЕАЦИЯ

Анжела Атамась
(Дніпро, Україна)

СУЧАСНІ ТЕНДЕНЦІЇ РОЗВИТКУ МІЖНАРОДНОГО ТУРИЗМУ

Публікація актуалізує питання розвитку міжнародного туризму. Порушено проблематику туристичної діяльності в умовах коронавірусної кризи, а також досліджено вплив російсько-української війни на становлення сучасного туризму у світі.

Ключові слова: міжнародний туризм, туристична діяльність, економіка, COVID-19, економічна криза, туристичні підприємства.

The publication updates the issue of the development of international tourism. The problem of tourist activity in the conditions of the coronavirus crisis is discussed, as well as the influence of the Russian-Ukrainian war on the development of modern tourism in the world is investigated.

Key words: international tourism, tourist activity, economy, COVID-19, economic crisis, tourist enterprises.

За останні десятиліття туризм набув небувалого розвитку, ставши одним із найдинамічніших секторів світової економіки. Туризм, як важлива складова інших галузей господарства стимулює функціонування таких напрямків як транспорт, торгівля, будівництво. Крім цього, туризм є каталізатором соціально-економічного розвитку [5].

Для деяких країн, що розвиваються туристична інфраструктура є одним з основних джерел валютних надходжень, провідною експортною категорією, місцем прикладання праці більшості економічно активного населення.

Проблематиці розвитку міжнародного туризму присвячено безліч наукових праць та розгорнуті навчально-методичні роботи Г. Александрової, О. Бейдика, В. Воскресенського, В. Кіптенко, А. Ковальчика, О. Любіцевої, М. Мальської, І. Смаля, Дж. Форсіса, І. Черніної, А. Парфіненко, В. Зайцева, Н. Мацур та інших дослідників.

Проте постійні зміни в розвитку туризму, туристському попиті, географії туристичних потоків, що відбуваються під впливом різноманітних факторів глобального, національного, локального характеру, інформаційно-комунікаційних технологій, вимагають постійного моніторингу та уваги з боку дослідників. Наразі особливої уваги заслуговує наслідки коронавірусної пандемії та російсько-української війни на розвиток туризму. Вплив пандемії Covid-19 та війни на сферу міжнародного туризму зумовив високий інтерес учених до оцінки їх наслідків, визначення перспектив розвитку туризму в найближчі роки, а також зміну поведінки населення щодо споживання туристичних продуктів.

До основних особливостей міжнародного туризму слід віднести системність розвитку, чутливість до ринкових змін, причиною якої є постійні коливання в попиті та пропозиції туристичних послуг, постійне зростання асортименту послуг. З одного боку, ускладнення, а з іншого, диверсифікація міжнародного туризму сприяли виникненню великої кількості нових оригінальних туристичних продуктів.

За даними Всесвітньої ради з подорожей та туризму (WTTC) міжнародний туризм генерує 10,3 % світового ВВП, У 2019 р. темпи зростання міжнародного туризму становили 3,5 %, випереджаючи темпи світової економіки (2,5 %). На міжнародний туризм припадає 28,3 % світового експорту послуг і 4,3 % від загальних капітальних інвестицій. За останні п'ять років у сфері туризму створено кожне четверте робоче місце. Усього понад 313 млн. робочих місць [5].

Кардинальні зміни у міжнародному туризмі пов'язані зі швидким впровадженням онлайн технологій в обслуговуванні туристів, які носять глобальний характер. Наразі вже майже 50% світових продажів туристичних послуг припадає на інтернет (у Китаї це майже

60% туристичного ринку), невпинно зростає частка купівель послуг з мобільних пристроїв. В таких умовах суб'єкти туристичної діяльності можуть опинитися у скрутному становищі, бо їх посередницькі послуги можуть бути незатребуваними. Як приклад, варто згадати банкрутство у 2019 р. найстарішого в світі туроператора Thomas Cook, який вчасно не відреагував на кардинальні зміни у туристичній сфері, продовжуючи працювати за старими стандартами [11].

Частка онлайн обслуговування у найближчі роки буде невпинно зростати. Тому учасникам ринку міжнародного туризму необхідно розвивати онлайн технології й адаптувати свої бізнес-моделі до реалій ринку, що продовжує трансформуватися. Це стосується насамперед тих туристичних фірм України, які, на жаль, працюють по-старому і можуть виявитися не готовими до стрімких змін [13].

Важливою складовою міжнародного туризму є насамперед транспортне обслуговування подорожуючих. Значна роль при цьому належить авіаційному транспорту. В останні роки спостерігається стійка тенденція щодо використання лоукост-авіакомпаній у перевезенні туристів. Ці компанії склали серйозну конкуренцію як регулярним, чартерним авіаперевізникам, так і туроператорам. Найбільші лоукост-перевізники Європи – Ryanair, EasyJet, Norwegian, Wizzair та Vueling – протягом останніх п'яти років збільшують свої пропозиції щодо обсягів перевезень у середньому на 15% щороку [11].

Серйозним викликом для міжнародного туризму на початку 2020 р. стала коронавірусна інфекція COVID-19, яка сильно вплинула на розвиток транспортного та туристичного спрямувань. Окрім авіаційного туризму, значно постраждав й круїзний сегмент міжнародних подорожей. Також у зв'язку із скасуванням численних міжнародних виставок і подій, туристичний потік втратив мільйони відвідувачів з усього світу [16].

Ураховуючи заборони на міжнародні поїздки, а також обмеження на колективні збори та зібрання, індустрія туризму практично зупинила свою діяльність з березня 2020 року. З моменту введення карантину мільйони робочих місць у світовому туристичному секторі, на жаль, втрачено. Ситуація погіршується у зв'язку з ослабленням світової економіки, геополітичної, соціальної напруги. У 2022 році кількість інфекцій COVID-19 у всьому світі перевищила 400 мільйонів, кількість смертей від хвороби підходить до позначки 6 мільйонів, а показники безробіття різко зросли в багатьох країнах, ілюструючи серйозні наслідки пандемії для економіки [14].

Міжнародні туристичні прибуття у світі впали на 74 %, відповідно спостерігаються втрати надходжень від міжнародного туризму у сумі 1,3 трлн. дол. США. Під загрозою втрати роботи опинилося 100-120 мільйонів працівників туристичної сфери. Орієнтовні втрати у світовому ВВП перевищують 2 трлн. дол. США [10, с. 65].

За оцінками UNWTO, у 2019–2021 роках кількість міжнародних туристів суттєво скоротилася. Найбільше постраждали азійські країни, доходи від туризму в яких становлять значну частину ВВП, такі як Гонконг, Таїланд, Камбоджа, Філіппіни, а також деякі з європейських країн – Італія, Іспанія, Франція тощо [14].

Під час пандемічної кризи виникла низка проблем ціноутворення. У відповідь на загрозу поширення інфекції туристичні підприємства почали застосовувати нові стратегії бізнесу для стабілізації ринкового попиту, підтримки свого бізнесу або щоб покрити збитки, заподіяні пандемією [8].

До основних заходів належать підтримка туристичного бізнесу у вигляді компенсації втрачених прибутків, запровадження стандартів та протоколів щодо безпечного надання послуг, адаптації та доступу на нові ринки. Однак без розуміння реакції клієнтів на такі стратегії ціноутворення підприємства не можуть повністю передбачити їх вплив на ефективність бізнесу як у короткостроковій, так і довгостроковій перспективі [4].

За таких умов першочерговим завданням для урядів країн стала розробка комплексу ефективних заходів, скерованих на підтримку туристичної галузі. З часом країни, що пройшли пік пандемії COVID-19, починають знімати обмеження на здійснення туристичної

діяльності, але відновлення туристичної сфери відбувається поступово, у межах національних кордонів із почерговим їх відкриттям між сусідніми державами [16].

На нашу думку, природа, безпрецедентні обставини й наслідки цієї пандемії демонструють ознаки того, що криза призвела до глибоких та довгострокових структурних і трансформаційних змін у міжнародному туризмі. Пандемія змушує більшість туристичних підприємств вводити нове й адаптуватися до безпрецедентних змін у бізнесі. Наразі успішні інновації, безумовно мають вирішальне стратегічне значення, сприяючи підтримці конкурентоспроможності підприємств під час та після пандемії [6].

Як свідчить міжнародний досвід, кризи не тільки неминучі, а й у певному сенсі необхідні, оскільки вони пов'язані не лише з негативними явищами та процесами. Кризи майже завжди відкривають додаткові можливості для подальшого зростання та розвитку.

Зазначимо, що важкодоступність міжнародного туризму й закриття зовнішніх кордонів через пандемію стало каталізатором зростання та розвитку попиту на внутрішній туризм. Ці умови – чудова можливість для українського туристичного ринку продемонструвати свій потенціал співгромадянам, надавши квалітативний вітчизняний туристичний продукт [8].

На нашу думку, враховуючи характер ситуації, що розвивається, ще зарано оцінювати повний вплив COVID-19 на міжнародний туризм.

Крім того, світова туристична індустрія відчуває на собі наслідки війни в Україні. Раптове скорочення числа українців та росіян, які виїжджають за кордон з моменту вторгнення РФ, завдало величезних збитків відновленню галузі відразу після COVID. За словами представників Всесвітньої туристської організації ООН, війна в Україні створює нові виклики глобальному економічному середовищу і може завадити відновленню довіри до глобальних подорожей. Збільшення цін на нафту та пальне, ускладнена логістика та руйнування традиційних туристичних маршрутів – це лише частина ризиків, які постали перед світовим туризмом у зв'язку з цією війною [1].

На українських та російських туристів в сукупності припадало 3% світових витрат на міжнародний туризм у 2020 році. Якщо війна триватиме, то можуть бути втрачені не менше 14 мільярдів доларів світових доходів від туризму, прогнозують в організації [2].

У найбільшій зоні ризику – європейський туризм. І мова не лише про Східну Європу, в якій безпосередньо триває війна, а й про весь континент в цілому. Головна причина полягає у питанні безпеки. Експерти Європейської туристичної комісії (ЄТК) вважають, що російська агресія не тільки створює суттєві перепони відновленню туристичної галузі континенту після пандемії, а й спонукає туристів розглядати альтернативні туристичні напрямки до інших країн [2].

Узагальнюючи, можна констатувати, що перед світовим туризмом, внаслідок кризового періоду, пандемії, російсько-української війни, постало доволі багато завдань, над вирішенням яких вже варто задуматися. Зокрема сформуванню безпечного середовища для розвитку туризму та сукупних галузей, проаналізувати та запровадити сучасні дієві інструменти для створення нових туристичних продуктів, адаптувати туристичну інфраструктуру до нових світових викликів.

ДЖЕРЕЛА ТА ЛІТЕРАТУРА

1. Артюх К. Вплив російсько-української війни на туристичну галузь в Україні та світі: що нас чекає в майбутньому. Delo.ua. Сектор: Думки. URL: <https://delo.ua/opinions/vpliv-rosiisko-ukrayinskoyi-viini-na-turisticnu-galuz-v-ukrayini-ta-sviti-shho-nas-cekaje-v-maibutnyomu-405634/> (Дата звернення: 27.12.22)
2. Гончарова К. Гроші чи демократія. Як війна в Україні впливає на світовий туризм? RBC.ua. URL: <https://www.rbc.ua/rus/travel/sanktsii-padenie-dohodov-voyna-ukraine-vliyaet-1650555497.html> (Дата звернення: 27.12.22)
3. Даниліна С. О., Коцюрубенко Г. М., Шикіна О. В. Фінансово-економічні наслідки пандемії для світової туристичної галузі. *Причорноморські економічні студії*. 2020. Вип. 52-1. С. 29–34. URL: <https://doi.org/10.32843/bses.52-4> (Дата звернення: 27.12.22)

4. Демків Ю. М., Стукач Т. М. Українська туристична галузь у світовому середовищі: адаптація за умов впливу глобальної міжнародної кризи COVID-19. *Бізнес-навігатор*. 2020. Вип. 4. С. 18–25. URL: <https://doi.org/10.32847/business-navigator.60-3>.
5. Доповідь Всесвітньої ради з подорожей та туризму про економічний вплив туризму. URL: <https://wtcc.org/Research/Economic-Impact> (Дата звернення: 27.12.22)
6. Козловський Є., Яцюк І., Столож К. Проблеми та перспективи розвитку міжнародного туризму в період пандемії Covid-19. *Вісник Київського національного університету культури і мистецтв. Серія: Туризм. Сталій розвиток та актуальні питання*. 2022. 5(1). С.27-36.
7. Лозинський Р., Кучинська І. Спеціалізований (нішевий) туризм: розвиток концепції в українській і зарубіжній науковій літературі. *Вісник Львівського університету. Серія географічна*. 2018. Вип. 52. С. 170–182.
8. Пандемія COVID-19 та її наслідки у сфері туризму в Україні. URL: <http://www.ntoukraine.org/assets/files/EBRD-COVID19-Report-UKR.pdf> (Дата звернення: 27.12.22)
9. Рік минулий – рік прийдешній. *Українська туристична газета*. 2020. №1-2. С.7.
10. Семак Б. Б. Вплив пандемії Covid-19 на маркетинг туристичних дестинацій. *Індустрія туризму і гостинності в Центральній та Східній Європі*. 2021. 1(2). 64-71. URL: <https://doi.org/10.36477/tourismhospceee-2-8> (Дата звернення: 27.12.22)
11. Уварова Г.Ш. Міжнародний туризм: сучасні тенденції і перспективи розвитку. НАУ. Київ. 2022. URL: <https://er.nau.edu.ua/bitstream/NAU/43526/1/%D0%A3%BC.docx.pdf> (Дата звернення: 27.12.22)
12. Шайда С., Полякова Ю. Вплив пандемії Covid-19 на міжнародний туризм. *Збірник наукових праць ЛОГОС*. URL: <https://doi.org/10.36074/logos-05.02.2021.v2.11> (Дата звернення: 27.12.22)
13. ЮНВТО: Основні напрямки і показники міжнародного туризму. URL: https://tourlib.net/wto/WTO_highlights_2019.pdf. (Дата звернення: 27.12.22)
14. UNWTO. Impact Assessment of the COVID-19 Outbreak on International Tourism. URL: <https://webunwto.s3.eu-west-1.amazonaws.com/s3fs-public/2020-03/24-Coronavirus.pdf> (Дата звернення: 27.12.22)
15. UNWTO. World Tourism Barometer. URL: <http://travelmarketsinsider.net/unwto-global-tourism-grows-a-moderate-4-in-2021-but-remains-far-below-pre-pandemic-levels> (Дата звернення: 27.12.22)
16. Jones P., Comfort D. The COVID-19 Crisis and Sustainability in the Hospitality Industry. *International Journal of Contemporary Hospitality Management*. 2020. 32(10). 3037–3050. URL: <https://doi.org/10.1108/IJCHM-04-2020-0357> (Дата звернення: 27.12.22)

Науковий керівник: кандидат економічних наук, доцент Стеблюк Н. Ф.

УДК 338.48:656.9

Ольга Любчук, Леонід Ліпинський
(Дніпро, Україна)

ПРОБЛЕМИ ТА ПЕРСПЕКТИВИ РОЗВИТКУ МІЖНАРОДНОГО АВТОМОБІЛЬНОГО ТУРИЗМУ

У статті представлені проблеми та перспективи розвитку міжнародного автомобільного туризму, плюси і мінуси цього виду подорожування. Надана характеристика розвитку туристичних світових сполучень. Відзначена затребуваність даних послуг для туристів, подорожувачих власним транспортом і туристів, що вибирають для себе туристичні агентства зі вже складеним маршрутом.

Ключові слова: міжнародний туризм, транспорт, послуги туристичних агентств, автомобільний туризм, розвиток, проблеми, перспективи.

The article presents the problems and prospects of international road tourism development, pros and cons of this type of travel. The characteristic of development of tourist world connections is given. The demand for these services for tourists traveling by their own transport and tourists who choose travel agencies with an already compiled route is noted.

Keywords: *international tourism, transport, services of travel agencies, automobile tourism, development, problems, perspective.*

Виклад основного матеріалу. Перший легковий автомобіль з бензиновим двигуном був створений австрійцем Зигфридом Маркусом у 1876 році. Проте знадобилось близько 20 років щоб цей двигун, удосконалений у 1885-1886 роках німцями К. Бенц і Г. Даймлер, довів свою перевагу над паровою машиною. Саме з цього часу шлях до подальшого удосконалення автомобіля був відкритий і у XX сторіччі він перетворюється в масовий транспортний засіб, особливо для індивідуальних подорожей людей. Легковий автомобіль є найбільш поширеним транспортним засобом пересування. У туристичній галузі легковий автомобіль найчастіше використовується з метою: трансферу; перевезення туристів від готелів до об'єктів показу і назад; виконання ділових поїздок; пересування в подорожі; відпочинку і розваг. На сьогоднішній день у світовій туристичній практиці склались різні види автотуризму.

Сьогодні послуги з туристичних поїздок на машині надають спеціалізовані агентства. Вони займаються підбором готелів та хостелів, бронюванням поромів і оформленням віз. Найпривабливішим цей вид подорожей став саме з тієї причини, що туристи мають можливість планувати свою поїздку самостійно і без сторонньої допомоги, не підлаштовуючись під розклади поїздів і літаків.

Перші подорожі на особистому автотранспорті стали відбуватися в міру розвитку автомобільної промисловості на початку XX століття, але найбільшу популярність цей вид туризму набув у післявоєнний час. У цей період автомобільні компанії стали активно випускати нові моделі особистого транспорту, а країни – будувати протяжні автостради. Найбільш динамічно розвивався автотуризм в США, де в середині XX століття у зв'язку зі стрімким зростанням добробуту громадян і налагодженим автомобілебудуванням подорожі на особистому транспорті набули масового характеру.

Автобусний туризм належить до популярних і недорогих видів туризму і тому користується великою популярністю серед туристів у різних країнах. Автобусний транспорт забезпечує перевезення туристів на великі відстані (за розкладом або поза ним) та одноденні екскурсійні поїздки. Автобуси використовують і для організації трансферу, а також на внутрішньо маршрутному пересуванні туристів у країні перебування. В сучасних умовах туристична сфера ставить якісно нові вимоги щодо автотранспортних перевезень, зокрема щодо видів, тривалості, швидкості, умов безпеки, комфорту тощо. В зв'язку з цим постає завдання наукового аналізу взаємодії автотранспорту та туризму стосовно видів та форм організації перевезень, вдосконалення транспортно-технологічних процесів, стосунків туристичних та автотранспортних підприємств [1].

До кінця 60-х років XX ст. поступово сформувався ринок міжнародного автобусного туризму, причому з'явився великий попит на автобусні інклюзив-тури, які характеризуються включенням вартості перевезення в загальну ціну туру. З часом попит на автобусний туризм дещо змінився, що було викликано розвитком дешевих перевезень іншими видами транспорту, насамперед літаками та власними автомобілями. Однак до середини 70-х років XX ст. унаслідок підвищення цін на паливо, падіння курсу провідних валют, інших економічних труднощів автобусні турпоїздки знову набувають популярності. Це пояснюється також появою автобусів високого класу, що за комфортністю наближаються до залізничних вагонів, легкових автомобілів і літаків, а за деякими якостями навіть перевершують їх. Такі автобуси місткістю від 40 до 70 пасажирів обладнані зручними кріслами з відкидними сидіннями, кондиціонерами, радіоприймачами, барами, телевізорами, туалетами. У деяких автобусах є місця для тривалого відпочинку. Сучасні автобуси оснащені

потужними двигунами, які дають змогу досягати великої швидкості. Усе це сприяє зростанню конкурентоспроможності автобусних поїздок, які, крім того, дають туристам можливість безпосередньо з місця оглядати визначні пам'ятки, повз які вони проїжджають, швидко долати відрізки маршруту, які не становлять особливого інтересу для туристів, і навпаки, в разі необхідності, їхати повільно чи з частими зупинками для огляду і відпочинку. Можливість включення в автобусний маршрут невеликих міст робить такі поїздки зручними для сімейних туристів і людей похилого віку. В організації автобусного туризму нагромаджений великий досвід, сформувалися давні традиції [2].

Вибір туристами того чи іншого виду транспорту залежить від багатьох причин, серед яких можна виокремити географічне положення країни, відстань, ступінь розвитку країни загалом, наявність і розвиток транспортних засобів для пасажирських (туристських) перевезень, а саме: літаків, суден, залізничних вагонів, автомобілів і автобусів. Сучасний автобусний туризм характеризується не тільки кількісним зростанням, а й постійними якісними змінами. Традиційним видом міжнародного автобусного туризму є маршрутні поїздки, суть яких полягає в тому, що програми для них складаються з урахуванням максимального використання автобусів протягом усієї поїздки. Останнім часом набув розвитку комбінований автобусний туризм: маршрутний туризм і відпочинок, що приваблює поєднанням пізнавального й оздоровчого аспектів. Важливою ознакою сучасного транспортного туризму за кордоном, у тому числі автобусного, є те, що близько 70 % туристських поїздок здійснюється з метою відпочинку і розваг. Яскравим підтвердженням цієї тенденції служить приклад діяльності однієї з провідних англійських фірм у галузі автобусних перевезень – «Wallace Arnold», яка, за результатами вивчення попиту на турподорожі, скоротила кількість традиційних маршрутів з 90 до 20 %, замінивши їх автобусними перевезеннями тур на відпочинок.

Ці основні різновиди міжнародного автобусного туризму доповнюють численними варіантами змішаного автобусного туризму, за яких автобус ні перевезення туристів протягом кожної турпоїздки поєднуються з перевезеннями іншими видами пасажирського транспорту. Частка комбінованих поїздок у загальному обсязі поїздок громадян Німеччини сягає 32 %, Провідні транспортні фірми країн Західної Європи спрямовують свою комерційну діяльність на одночасне використання різних видів міжнародного пасажирського транспорту. Наприклад, Об'єднання управлінь залізниць 14 європейських країн фінансує діяльність автобусних перевезень у Західній Європі, узгоджуючи розклад європейських автобусних ліній з розкладом руху на основних залізницях. Міжнародний автобусний туризм характеризується сезонною нерівно мірністю, яка має стійкий характер, і високою часткою поїздок, пов'язаних із відпочинком.

Серед міжнародних недержавних організацій, що найбільше впливають на розвиток міжнародних автомобільних перевезень, – Міжнародний союз автомобільного транспорту (МСАТ), заснований 23 березня 1948 р. Його місцезнаходження – Женева. Сесії МСАТ проводяться щорічно в одній із країн, представники якої є його членами. Союз ставить своїм завданням захист інтересів національних і міжнародних автомобільних пасажирських і вантажних перевізників, що здійснюють перевезення за наймом, за винагороду чи власним коштом.

Автотранспортні засоби, які виконують міжнародні перевезення, повинні дотримуватися екологічних норм, що діють у всіх країнах. Європейське Співтовариство запровадило так звані норми ЄВРО, що регламентують шкідливий вплив на природне середовище рухомого складу автомобільного транспорту. Здійснюючи міжнародні перевезення, українські перевізники також зобов'язані дотримуватися цих екологічних вимог. Зокрема в Європі діє стандарт «Зелений автомобіль», який визначає обмеження для токсичних вихлопних газів.

До «плюсів і мінусів» можна віднести чимало факторів: зокрема, зростання популярності поїздок на автомобілях обумовлене численними достоїнствами цього способу організації відпочинку: невисока вартість – треба тільки заправляти машину, підтримувати її у хорошому стані, що все одно вигідніше, ніж купівля квитків на потяг і літак; ви самі

організовуєте своє дозвілля – захотіли, залишилися у вподобаному місті ще на пару днів, вирішили – відправилися додому швидше або спонтанно змінили напрям; можна не знімати готель або апартаменти, якщо подорожуєте самостійно – спати вдасться, розклавши сидіння; в машині зручно возити свої речі – риболовецькі снасті, валізу з одягом, куплені в поїзді речі; сама дорога перетворюється на задоволення – можна їхати, слухаючи музику, насолоджуючись пейзажами, вивчаючи нові міста і маршрути.

Міжнародний автомобільний туризм сильно розвинувся з початку двадцятого століття. Післявоєнний час не проходив дарма і автомобільний туризм набрав оберти з великою швидкістю, до народу прийшло розуміння, що подорожування власним транспортом несе в собі велику різноманітність плюсів, практика саме цього виду туризму зростала і ставала дуже популярною. Транспорте будівництво зростало і мрія та ціль купити власний автомобіль ставала все більш і більш реальною та доступною для звичайних людей. Метою автомобільного туризму була і є можливість створення власного туристичного маршруту з урахуванням своїх амбіцій та цілей на подорож, а також опираючись на бюджет поїздки. Складання плану поїздки одна з найголовніших частин підготовки до подорожі. Дуже важливо правильно скласти план і послідовність відвідання визначних місць, задля економії часу і витрат на паливо. Людський фактор заключається в тому, щоб отримати від чогось найбільшу вигоду, тобто економія та купівлі квитків, оренди житла та інших турбот для туриста, саме тому попит на автотуризм зростає. Але попри велику кількість «плюсів» такого виду подорожі, є й достатня кількість мінусів. Мінус для водія заключається в тому, що він має мало часу для відпочинку, проводячи більшу частину часу за управлінням транспортом, мінусом для туристів з малим бюджетом і ціллю економії на житлі є незручність нічлігу, якщо це звичайний легковий автомобіль, а не дім на колесах.

Постійне удосконалення транспортних засобів, прокладання нового дорожнього полотна значно полегшило пересування. Відкрилися нові маршрути, які до цього не були доступними для наземного неспеціалізованого транспорту.

Висновки. В умовах глобалізації транспорт відіграє найголовнішу роль в туристичній галузі. Автотранспорт займає друге місце в світі після авіаційного за кількістю перевезених туристів. Недоліком цього виду транспорту є нездатність до міжконтинентальних перевезень. Проте, значною перевагою є ціна за надані послуги та варіативність наданих послуг (перевезення до дестинації, трансфер від аеропорту до готелю, екскурсії). Така функціональність обумовлює широке використання автобусів українськими туроператорами для проведення турів. Формуючи туристичний продукт, виходячи з пропозицій ринку туроператор формує автобусні тури, обираючи відповідну категорію та клас обслуговування. Таким чином, неможливо уявити здійснення турів без імплементації автобусів у формуванні туристичного пакету. Адже, цей вид транспорту є доступним, зручним, комфортним для огляду довкілля, найбільша перевага – низька вартість оплати послуг.

ДЖЕРЕЛА ТА ЛІТЕРАТУРА

1. Мальська М.П., Антонюк Н.В., Ганич Н.М. Міжнародний туризм і сфера послуг: автомобільний туризм. Київ: Знання, 2008. 661 с.
2. Кляп М.П., Шандор Ф.Ф. Сучасні різновиди туризму: навч. посіб. Київ: Знання, 2011. 334 с.

ЕКОЛОГІЧНІ ЗОНИ ЄВРОПИ ЯК ВАЖЛИВИЙ ЕТАП РОЗВИТКУ «ЗЕЛЕНОЇ» ТРАНСПОРТНОЇ ЛОГІСТИКИ УРБАНІЗОВАНИХ ТУРИСТИЧНИХ ПОДОРОЖЕЙ

Забруднення довкілля викидами автотранспортних засобів стало однією з проблем великих міст і звузило можливості екологічного відпочинку та екологічно чистих подорожей в урбанізованих містах та територіях. У роботі розглянуто досвід Європи у створенні екологічно-чистих («зелених») територіально-транспортних зон у системі «зеленої» транспортної логістики. Запропоновано активізувати організацію екологічно чистих транспортних шляхів в містах України для вирішення проблем з довкіллям та одночасним підвищенням привабливості таких транспортних шляхів для «зелених» туристичних подорожей.

Ключові слова: автомобільний транспорт, екологічна зона, стандарт Євро, викиди вуглецю, «зелена» транспортна логістика, екологічний урбанізований туризм, екологічна відповідальність.

Environmental pollution by vehicle emissions has become one of the problems of large cities and has narrowed the opportunities for ecological recreation and environmentally friendly travel in urbanized cities and territories. The work examines Europe's experience in creating ecologically clean ("green") territorial and transport zones in the system of "green" transport logistics. It is proposed to intensify the organization of ecologically clean transport routes in the cities of Ukraine in order to solve problems with the environment and simultaneously increase the attractiveness of such transport routes for "green" tourist trips.

Key words: road transport, ecological zone, standard Euro, carbon emissions, "green" transport logistics, ecological urban tourism, environmental liability.

Однією з глобальних причин, пов'язаних з погіршенням стану довкілля великих міст та урбанізованих територій, – є забруднення повітря викидами вуглецю, спричинене роботою автотранспорту. Тверді частинки та викиди – це одна з основних проблем у великих містах, як у Європейських країнах, так і в Україні. Скорочення викидів транспортних засобів стає складнішим за забезпечення енергією самих транспортних засобів завданням. Разом з тим, вуглецева або кліматична нейтральність – глобальна мета, яку підтримують понад 100 країн Європи та світу, в тому числі – Україна [1; 6].

Задля досягнення вуглецевої нейтральності і виконання умов Глобального договору ООН [2] серед низки заходів, які реалізують уряди Європейських країн та керівництво окремих міст, допомагає такий організаційно-управлінський інструментарій як «зелена» транспортна логістика. Застосовуючи логістику оптимізують взаємодії у сучасних транспортно-територіальних системах, контролюють переміщення транспортних засобів, та, відповідно, мінімізують забруднення й підтримують екологічну чистоту повітряного простору на урбанізованих територіях.

Метою цього дослідження було вивчення європейського досвіду у створенні екологічно-чистих («зелених») територіально-транспортних зон у системі «зеленої» транспортної логістики.

Базуючись на принципах логістики, керівництво європейських міст почало реалізовувати «зелені» транспортні технологічні ініціативи, трансформувати й встановлювати правила пересування у територіальних просторах, щоб скоротити автомобільні викиди вуглецю у повітря, формуючі так звані «екологічні зони» [3].

Екологічні зони в Європі – це встановлені в деяких районах (містах, територіях) обмеження на в'їзд у ці райони автомобілів, що не відповідають певним екологічним

стандартам (нормам). Положення про екологічні («зелені») зони містяться в правовстановлюючих документах ЄС і країни-члени самі вирішують коли, яким чином, де організовуватимуть ці зони, чи будуть вони постійними або тимчасовими, і визначають інші умови функціонування цих зон та вимоги до автомобілів у них.

Екологічні зони в Європі з'явилися під впливом «зелених» та (як не дивно) з подачі автовиробників, які потребували стимулювання продажів нових автомобілів (особливо вантажівок та автобусів). Разом з тим, «зелені» захисники повітря урбанізованих територій та великих міст наполягли на відповідності автомобілів новим екологічним стандартам. Стандарт (максимальний вміст) шкідливих речовин у вихлопі авто визначається екологічним класом автомобіля, який більш відомий як «Євро» (Євро-3, Євро-5 тощо).

Екологічні зони називають у різних країнах по-різному. В основному зону позначають як LEZ (low emission zone) – зона з низьким рівнем викидів. Також зустрічаються модифікації: ULEZ (ultra low-emission zone) – зона з дуже низьким рівнем викидів; ZEZ (zero emission zone) – зона з нульовим рівнем викидів. Для Італії характерна назва ZTLA (Zona a Traffico Limitato Ambientale) – зона обмеження руху екологічна, для Франції – ZCR (zone à circulation restreinte) – зона обмеженого руху та ZPA (zone de protection de l'air) – зона захисту повітря. У інших країнах присутні назви таких зон національними мовами. Але основна (менш-усталена) назва для екологічних зон у Європі, це все ж таки «LEZ» – Low Emission Zone [2; 4].

Суть обмежень руху в екологічній зоні прозора: якщо автомобіль відповідає вимогам щодо чистоти вихлопу, встановленим для даної зони, то на ньому можна в'їжджати в цю зону (і рухатися нею). Якщо не відповідає, то не можна. За порушення передбачено штраф, і в багатьох країнах досить значущий (від 70-90 до 2000 євро і більше).

Такі екологічно чисті простори о почали приваблювати «зелених» туристів. Організація туристичних подорожей туристів у екологічно чистих транспортно-обмежених територіальних зонах (екологічних зонах) стала все більш популярною.

Європейська практика знає вже чимало успішних проектів у туристичній галузі під час організації туристичних подорожей із використанням принципів «зеленої» транспортної логістики. Основний акцент у цих проектах робиться на те, що гості поважають місцеві традиції й звичаї, стають на деякий час членами місцевих громад (сімей), що приймають їх та, одночасно відмовляються від автомобільного транспорту або обмежено використовують його під час пересування у екологічних транспортних зонах.

У Швейцарії саме місцеві громади, що є основою кожного кантону, є особливим «осередком» екотуризму та ініціаторами створення екотранспортних зон. Базовою організацією, яка формує громадську думку в галузі екотуризму і безпосередньо організовує екотуристичний процес: екостежки, безавтотранспортні піші або веломаршрути, є Pro Natura. Такий процес формально складається з декількох етапів [3; 7]: 1) проведення всебічних екологічних досліджень на виявлених цікавих об'єктах та маршрутів, гідних високого звання «екотуристичний»; 2) вибір варіантів функціонування обраних об'єктів й проведення за необхідності загально швейцарських кампаній зі збору коштів для викупу конкретного приватного землеволодіння, колишнього військового полігону або іншого об'єкту, перспективного для транспортної екозони, заповіднику чи організації екостежок та маршрутів для електротранспорту, велосипедів та інших транспортних засобів, що не забруднюють повітря; 3) залучення професіоналів для опису, картування, фіксації сучасного стану об'єктів, розробки прогнозів розвитку у разі експлуатації як частини екомаршруту без застосування або з обмеженим застосуванням автотранспортних засобів, а також для проведення довготривалого їх моніторингу. У цих сформованих екологічних транспортних зонах місцеві мешканці та туристи досить чітко дотримуються всіх цих правил й обмежень, не «розбрідаються» всією територією, не завдають шкоди природі, поведуть себе екологічно відповідально. До послуг відвідувачів – не лише екскурсії заповідною територією, а й ознайомлення з сільськогосподарським виробництвом, дегустація продукції (молоко, сир, фрукти, овочі, «дарунки лісу» тощо). Тут зупиняються усією родиною, гуляють, працюють,

відпочивають. Помітно й те, що завжди багато і зовсім маленьких дітей, і школярів, і студентів. Своєрідні екологозахисні «уроки просто неба» проводяться тут для всіх. І як результат – біорізноманіття на цих територіях – величезна колонія лелек, видове розмаїття орнітофауни, загалом тваринного і рослинного світів. І все це – у центрі індустріальної Європи, неподалік промислово розвинених і густонаселених районів Швейцарії.

Інший приклад – діяльність болгарської громадської організації «Зелені Балкани» з м. Пловдив [8]. Менеджерам цієї організації знадобився понад рік активної роз'яснювальної роботи в Родопах, щоб місцеве населення зрозуміло, що екологічний туризм, екологічні об'єкти – безавтотранспортні стежки, «зелені» міні-готелі, дістатися до яких можна тільки велотранспортом або іншими екологічнобезпечними видами транспорту – це єдиний вихід з глухого кута безробіття і безгрошів'я. Позитивний внесок у розвиток екотуризму в Болгарії зробили і представники американського «Корпусу світу». Так, у болгарському селі Велика Лука один з американських ентузіастів відкрив своєрідний Інтернет-центр родопського екологічного туризму та разом з місцевим населенням, представниками громадських організацій розробив кілька екологічних маршрутів і пропагував їх усіма засобами. Як наслідок, до далекого болгарського села почали їхати люди з усього світу, залучені можливістю недорого і екологічно чистого пізнавального відпочинку [4].

В Угорщині у процес розвитку екологічного туризму, заснованого на пересуванні екологічними транспортними зонами, залучена неурядова організація «Спілка центральноєвропейських та східноєвропейських країн щодо збереження біологічної різноманітності» (CEEWEB) (м. Будапешт). Цікаві екологічні стежки сформовані у районі м. Мішкольц, що розташовано у південно-західних передгір'ях Карпат. Як об'єкти екотуризму тут виступають не тільки природні комплекси, а й курортна структура (у Мішкольці є численні джерела мінеральних вод, у тому числі і термальних), і місцеві парки, і об'єкти культурної спадщини (старовинні замки та садиби), територія яких є екологічною транспортною зоною.

Досвід Польщі цікавий тим, що в країні готують на державному рівні фахівців, які працюють надалі в галузі екотуризму та «зеленої» транспортної логістики. Так, у Кракові на базі Академії фізичної культури існує Інститут туризму, випускники якого досконало володіють мистецтвом створення та обслуговування екологічних маршрутів, об'єктів екологічного туризму. Цей інститут має свою філію, наприклад, у невеликому містечку Суха Бескидська, розташованому в Національному парку «Бабина Гура» [9]. Територія парку та прилеглі до нього є екологічною транспортною зоною, містять систему різнопланових міні-готелів, різноманітних об'єктів екологічного туризму та «зеленої» транспортної логістики, екологічних транспортних шляхів та стежок. Так, є стежка, прокладена схилами гір від монастиря «Кармелітів босих» і обслуговується дітьми, що живуть при монастирі, та студентами, що проходять практику. Діти та студенти не лише підтримують чистоту та порядок на стежці, вони вивчають природу, виготовляють своїми руками традиційні місцеві сувеніри з дерева та шкіри, які туристи купують із величезним задоволенням [9].

Отже, перехід на «зелену» транспортну логістику – це крок з розвитку суспільства і культури споживання обмежених природних ресурсів планети, крок до скорочення забруднення повітря викидами вуглецю. До факторів, які стримують як європейське суспільство, так і Україну від цього кроку, можна віднести відсутність інтересу у громадян до екологічних проблем, загальна відсутність відповідних зобов'язань перед державою з боку виробника, небажання чекати, коли окупляться нові технології. У ситуації, що склалася, почати варто з освіти про проблеми логістики, рішень і необхідності зменшення екологічного сліду; створення нової нормативної бази для ведення бізнесу. Тому організація схожих екологічних транспортних зон в містах Україні дозволить з одного сформуванню пропозицію екологічних міських турів та створити екологічні («зелені») туристичні дестинації, спільноті та керівництву територіальних громад стати більш екологічно й соціально відповідальними.

ДЖЕРЕЛА ТА ЛІТЕРАТУРА

1. Новікова І. «Зелена» логістика: як прискорити шлях до кліматичної нейтральності. *Mind.ua*. URL: <https://mind.ua/openmind/20234812-zelena-logistika-yak-priskoriti-shlyah-do-klimatichnoyi-nejtralnosti> (дата звернення: 27.12.2022).
2. UN Global Compact. URL: <https://unglobalcompact.org/sdgs> (дата звернення: 27.12.2022).
3. Познякова О. В., Кондратов В. А. Зелена логістика. *Тридцять другі економіко-правові дискусії. Економічний напрямок. Секція 9. Економіка і транспорт*. URL: <http://www.spilnota.net.ua/ru/article/id-2666/> (дата звернення: 27.12.2022).
4. Бойченко М.В. Зелена логістика вантажоперевезень: проблеми, шляхи вирішення. *Вісник економічної науки України*, 2021, № 2 (41), С. 152-155. URL: <http://dspace.nbuiv.gov.ua/handle/123456789/183650> (дата звернення: 27.12.2022).
5. Скупейко В. В., Завальницька Н. Б., Струк Н. Р. «Зелена» логістика: понятійний апарат. *Науковий вісник Полтавського університету економіки і торгівлі. Серія «Економічні науки»*, 2022 (1 (105)), 169-174. URL: <https://doi.org/10.37734/2409-6873-2022-1-21> (дата звернення: 27.12.2022).
6. Meshko N., Nikolaienko A. Analysis of the Impact of Business Greening, which Based on Circular Economy Principles, on Sustainable Tourism Development in European Countries. *European Journal of Management Issues*, 2021, 29(3), 162-170. URL: <https://doi.org/10.15421/192116> (дата звернення: 27.12.2022).
7. Pro Natura. URL: <https://www.pronatura.ch/en/our-goals> (дата звернення: 27.12.2022).
8. Зелени Балкани. URL: <https://greenbalkans.org/> (дата звернення: 27.12.2022).
9. Баб'єгурський національний парк. URL: <http://www.bgpn.pl/> (дата звернення: 27.12.2022).

УДК 338.48

*Наталія Флінта, Анастасія Мокра
(Тернопіль, Україна)*

ПРІОРИТЕТНІ НАПРЯМКИ РОЗВИТКУ КРЕАТИВНОГО МАРКЕТИНГУ ГОТЕЛЬНИХ ПІДПРИЄМСТВ УКРАЇНИ

У статті окреслено три окремі групи викликів готельних господарств, а саме: серединні; стратегічні, навколишні. Проаналізовано пріоритетні шляхи піднесення українських готельних підприємств. Визначено найперспективніші напрямки креативного маркетингу закладів розміщення України.

Ключові слова: *готельний бізнес, заклади розміщення, креативний маркетинг, перспективи, інноваційні технології.*

The article outlines three separate groups of challenges for hotel businesses, namely: middle ones; strategic, surrounding. The priority ways of promotion of Ukrainian hotel enterprises have been analyzed. The most promising directions of creative marketing of accommodation establishments of Ukraine have been determined.

Key words: *hotel business, accommodation facilities, creative marketing, prospects, innovative technologies.*

Пріоритетним шляхом піднесення української економіки є відповідне функціонування готельного господарства. На міжнародній арені підприємства готельного типу розвиваються динамічно та стабільно. Що ж до України, то є ряд причин, що стримують потоки туристів та розбудову закладів розміщення: військовий стан, бойові дії, економічна нестабільність, наслідки пандемії коронавірусу та ін. Тому, варто впроваджувати перспективні і тактичні напрямки розвитку індустрії гостинності, загалом, і готельних закладів, зокрема.

Кожен з готелів намагається бути оригінальним із власними особливостями, але в усіх них, як бізнес-структур є спільна мета – отримання прибутків від своєї діяльності. На здійснення цієї мети спрямовані маркетингові стратегії, які використовують підприємства готельного бізнесу, особливо доцільним є вивчення досвіду готелів, що мають високий рівень конкурентоспроможності та підтримують статус п'яти зіркових. [3, с. 135].

Ключові перспективні напрямки піднесення національного готельного бізнесу мають спрямовувати діяльність на уникнення проблем і ризиків зовнішнього і середнього середовища. Виділяють три окремі групи викликів готельних господарств:

- серединні, що включають оперативні, матеріальні, маркетингові та комерційні ризики;
- стратегічні, до яких відносяться безрезультативні тактичні заходи, незбалансованість поставленої мети і завдань;
- навколишні, що містять супротивні, політичні, суспільні, природні, інформативні та життєдіяльні ризики.

Згідно з цими групами виокремлюють перспективні напрями подолання проблем, які дадуть змогу досягнути розширення географії національного готельного господарства і уникнути дисбалансу розвитку.

У зв'язку з ситуацією, що виникла на сучасному ринку українських готельних послуг, вагомим напрямом розвитку є застосування новітніх методик як у промисловій діяльності, так і в економічній та управлінській. До них належать: створення відповідної політики управління закладом, побудова футуристичної колективної культури, формування закритих просторів – розумних містечок.

Вагомим є позиція робочого сегменту і ступінь виконання запитів споживачів: закордонних та національних громадян, користувачів диференційованих транспортних засобів, працівників ділової сфери, політичних службовців у робочих поїздках, містян різного віку та професій (рис. 1).

Перелік диференційованих аспектів призводить до об'єднання відповідних знань із обслуговування відвідувачів готельних закладів з ціллю покращення результативності бізнес-діяльності. Простежується нарощення супротивних методик серед закладів розміщення через велику кількість пропозицій у сегменті; спад матеріальних надходжень; зростання привабливості низьковартісних готелів для капіталовкладень підприємців.

До перспективних напрямків креативного маркетингу закладів розміщення України можна віднести:



Рис. 1. Пріоритетні шляхи піднесення українських готельних підприємств

1. Інтелектуальні програми керування процесом надання послуг. Вони мають на увазі покращення безпечності та результативності процесу, зручності для гостей. Наприклад, впровадження відеоспостереження, доступ до даних про події конкретного дня, які можна переглянути на сенсорних моніторах гаджетів, повідомлення відвідувачів про зміни. Такі дані дають змогу економити особистий час та збалансовано ним користуватися.

2. Мудрий спосіб освітлення. Найперспективнішими тут є датчики руху, які освітлюють простір тоді, коли фіксують наявність особи в кімнаті. Також важливими є спеціальні LED-лампи, які заощаджують електричну енергію, в порівнянні зі звичними засобами освітлення. Привабливим є розміщення таких ламп вздовж сходових прольотів.

3. Заохочення відвідувачів, у межах закладу розміщення, до керування підприємством крізь віртуальну реальність.

4. Смарт-будинки. Ця методика демонструє застосування комплексу інноваційних інструментів у кімнатах для найбільш зручного розміщення гостей. Виокремлюють декілька ключових напрямів уведення методик смарт-кімнати: безпека (сенсорні вимірники, відеонагляд, цифрові замки, звукові сповіщення), керування люмінесценцією (кмітливі вимикачі, маніпулятори керування фіранками і занавісками, інспектори світлодіодних інструментів, вимірники руху і наявності), клімат-контроль (вимірники зволоження і температури, контроль за комфортністю екосистеми номеру, його опалення та вологості) [1, с. 121].

5. Уведення надшвидкої Інтернет-мережі. На сучасному етапі, переважна більшість міст Європи володіють вільним доступом до мережі Wi-Fi. Національний ринок також запроваджує таку перспективу і надає загальнодоступний Інтернет у транспортних засобах міст, центральних вулицях, найпопулярніших місцевостях.

6. Кмітливі засоби переміщення всередині і зовні готельних комплексів. Керування пересуванням відвідувачів, передача даних про недотримання правил суб'єктам охорони.

7. Повідомлення про надзвичайні ситуації. Особиста система надсилає прості повідомлення на гаджети клієнтів, які перебувають у небезпечних зонах. Така система функціонує в багатьох країнах і дає змогу уникнути великої кількості постраждалих.

8. Кнопки термінової реакції. Вони дають можливість суб'єктам охорони оперативніше діяти у надзвичайних ситуаціях.

9. Застосування альтернативних джерел енергії. Вони є обов'язковими складовими смарт-міст. Сонячні батареї розміщують на покрівлях будинків. Це дає змогу покривати незалежне постачання електроенергії до самостійних приміщень.

10. Безготівкові платежі. У сучасному світі інноваційних технологій популярним є використання не просто пластикових карток при платежах, але і мобільних гаджетів. Запроваджуються характерні пристрої для зчитування оплат із мобільних телефонів користувачів [5].

Отже, методи піднесення готельного бізнесу мають створюватися у взаємозв'язку із новітніми напрямками розвитку. Для цього формуються пріоритетні підходи, які мінімізують ризикові ситуації, пов'язані з протилежними бажаннями відвідувачів. Так використовується маркетингова та реалізаційна тактики. Ключові позиції займає колективна культура. Вагомою є стратегія майбутнього, що реалізується завдяки побудові смарт-містечок у ядрі закладу розміщення. У такий спосіб зменшується взаємодія клієнта із зовнішнім середовищем та проявляються позитивні асоціації з рівнем послуг [5].

ДЖЕРЕЛА ТА ЛІТЕРАТУРА

1. Земліна Ю., Ліфіренко О. Тенденції розвитку готельного бізнесу в Україні. *Ресторанний і готельний консалтинг. Інновації*. 2019. Т. 2. № 1. С. 121.

2. Ільїн А. Україна гостинна: як розвивається готельний ринок. URL: <https://hromadske.ua/posts/iak-rozvyvaietsia-hotelnyi-rynok> (дата звернення: 21.11.2022).

3. Михайлюк О., Хумаров О. Пріоритети маркетингових стратегій розвитку п'ятизіркових готелів України. *Економічні інновації*. 2021. 23 (1(78)). С. 135-151. URL:

<https://www.ei-journal.com/index.php/> (дата звернення: 20.12.2022).

4. Полінкевич О. Стратегії розвитку готельно-ресторанного бізнесу в Україні. *Економічний часопис Східноєвропейського національного університету імені Лесі Українки*. РОЗДІЛ II. Економіка й управління національним господарством. 4, 2020. URL: <https://file:///C:/Users/DELL/Downloads/kulmiros>, (дата звернення: 21.12.2022).

5. Скиба Т. В. Особливості розвитку креативного маркетингу в сучасних умовах. *Вісник Київського інституту бізнесу та технологій*. 2019. № 3 (42). С. 76-80.

ЕКОНОМІКА / ЕКОНОМИКА

УДК 658.11:334.012.64

Ігор Бараненко, Тетяна Решетілова
(Дніпро, Україна)

ПРОБЛЕМИ ТА ІНСТРУМЕНТИ ПІДТРИМКИ РОЗВИТКУ МАЛОГО І СЕРЕДНЬОГО БІЗНЕСУ В УКРАЇНІ

Висвітлено проблематику входу на ринок та подальшого розвитку малого та середнього бізнесу в Україні. Вивчено існуючі програми підтримки малого бізнесу в Україні та досвід провідних країн Європи.

На основі проаналізованих праць та досліджень виділено та сформовано основні групи проблем, з якими зіштовхується малий бізнес, до яких належать: фінансування під час започаткування діяльності суб'єктів господарювання та подальшого розвитку; реалізація товарів, послуг та робіт; економічна, політична та суспільна ситуації в Україні; настання форс-мажорних обставин.

Розглянуто теперішній стан підтримки малого і середнього бізнесу з боку уряду України, виходячи з чого запропоновані інструменти підтримки розвитку малого бізнесу для зменшення впливу негативних факторів та чинників.

Ключові слова: малий бізнес, середній бізнес, підприємництво, розвиток, фінансування, інструменти, уряд, проблеми.

The problems of entering the market and further development of small and medium-sized businesses in Ukraine. The existing small business support programs in Ukraine and the experience of leading European countries were studied. On the basis of the analyzed works and studies, the main groups of problems faced by small businesses have been identified and formed, which include: Financing during the start-up of business entities and further development; sale of goods, services and works; economic, political and social situation in Ukraine; occurrence of force majeure circumstances.

The current state of support for small and medium-sized businesses from the government of Ukraine is considered, based on which tools are proposed to support the development of small businesses to reduce the impact of negative factors and factors.

Keywords: small business, medium business, entrepreneurship, development, financing, tools, government, problems.

Постановка проблеми. Сьогодні суб'єкти малого та середнього бізнесу (юридичні особи та фізичні особи-підприємці) стикаються з низкою проблем, зокрема: недосконалою політикою держави в податковій сфері, малою кількістю доступних програм підтримки малого бізнесу в Україні, високими ставками за кредитні кошти, що обмежує підприємства та підприємців у залученні капіталу для своєї операційної діяльності, і найбільша проблема всіх видів діяльності це форс-мажорні обставини. Ці та низка інших проблем призводять до ускладнення ведення малого бізнесу, а в найгіршому випадку ліквідації підприємств.

Тому для забезпечення ефективного повоєнного відновлення та довгострокового зростання української економіки, увага має бути спрямована на підтримку малого та середнього бізнесу.

Аналіз останніх досліджень. Вітчизняні науковці та дослідники зацікавлені процесами становлення малого та середнього бізнесу в Україні, особливостям його розвитку в економічній, політичній та соціальній сферах розвитку країни, акцентують увагу на основні причини повільного розвитку малого та середнього підприємництва в Україні, а також окреслюють перспективи їхнього подальшого функціонування та розвитку.

Тематику малого та середнього бізнесу в реаліях вітчизняної економіки досліджують у своїх працях багато вітчизняних науковців та дослідників, наприклад Б. Данилишин, Р. Рудик, С. Реверчук, З. Герасимчук, О. Барановський, М. Бутко та ін. Проблематику розвитку малого і середнього бізнесу в Україні висвітлюють у своїх працях такі вчені: В. Турчак [10], Н. Поповенко [6], О. Ганенко [6], Л. Кузнєцова [3], О. Крухмаль [2], Л. Криворучко [2], Н. Сілічева [8], О. Дикань [1].

Постановка цілей. Дослідження проблематики розвитку малого та середнього бізнесу в Україні, а також їхні перспективи подальшого розвитку, зумовлює постановку таких цілей:

- виокремити, дослідити та згрупувати проблеми та перешкоди, з якими зіштовхується в своїй діяльності малий і середній бізнес у вітчизняній економіці;
- дослідити існуючі програми підтримки малого бізнесу;
- сформулювати заходи, щодо подальшого розвитку малого бізнесу.

Викладення основного матеріалу. Малий та середній бізнес є найбільшою складовою економіки держави. Малі та середні підприємства, а також фізичні особи-підприємці (ФОПи) виконують ряд важливих функцій, найбільш важливою з яких є соціальна, а саме – створення робочих місць для населення. Малий бізнес – мобільний, швидко реагує на потреби і зміни ринку, є прибутковим, а також пропонує унікальні товари та послуги. Розвиток малого і середнього бізнесу є ключовим при формуванні середнього класу суспільства [9, с. 848].

В сьогоdnішніх реаліях уряд розглядає малий та середній бізнес, а також індивідуальне підприємництво лише, як один із засобів поповнення державного бюджету. Проте слід зазначити, що малий та середній бізнес виконують важливі економічні і соціальні функції, серед яких [3, с. 250; 6, с. 126; 8, с. 305]:

- створення нових робочих місць шляхом збільшення кількості суб'єктів господарювання;
- надання гнучкості та адаптивності ринку. Суб'єкти господарювання малого та середнього бізнесу краще реагують на потреби ринку, оперативніше контактують із споживачами;
- формування конкурентного середовища в умовах ринкової економіки, що стимулює виробництво затребуваних на ринку товарів, послуг та робіт;
- задають темп зростання економіки, шляхом генерації та реалізації інноваційних ідей (комерційні, технічні, маркетингові, соціальні та інші);
- формування середнього класу, що дає змогу збільшити платоспроможність населення, послабити тенденції щодо соціальної нерівності, зменшити соціальну напругу.

Ведення малого та середнього бізнесу в сучасних ринкових умовах не тільки в Україні, і але й у всьому світі пов'язане з багатьма ризиками, труднощами, викликаними негативними зовнішніми та внутрішніми чинниками. На основі опрацьованих праць та матеріалів, усі проблеми, з якими стикаються у своїй діяльності суб'єкти малого і середнього бізнесу можна поділити на 4 групи [1–3, 6, 8–10].

Перша група проблем – це фінансові проблеми, що пов'язані із значними фінансовими та матеріальними потребами суб'єктів господарювання малого та середнього бізнесу на етапах започаткування господарської діяльності та подальшого розвитку.

Друга група проблем – проблеми, пов'язані із своєчасною реалізацією товарів, успішним наданням послуг та ефективним виконанням робіт.

Третя група проблем – це проблеми, що пов'язані з суспільно-політичною ситуацією в Україні. Подальша політика уряду та парламенту в напрямку ускладнення ведення підприємницької діяльності може призвести до банкрутства та закриття багатьох суб'єктів господарювання, втрати робочих місць найманими працівниками та зростання числа безробітних, зменшення надходження коштів до бюджету, посилення монополізації великих підприємств на всіх ринках та інші негативні явища та процеси. [2, с. 16]

Четверта група проблем – це форс-мажорні обставини. Останні згідно з чинним законодавством України поділяють на три групи.

Тенденції та перспективи розвитку науки і освіти в умовах глобалізації

Розглянемо всі групи проблем детальніше в таблиці 1

Табл. 1.

Групи проблем та їх чинники, з якими зіштовхуються малі та середні підприємства

Група проблем	Чинники
1. Фінансові проблеми	<p>На етапі заснування:</p> <ul style="list-style-type: none"> – висока вартість оренди та купівлі-продажу комерційної нерухомості; – завищенні тарифи на комунальні послуги; – потреба в закупівлі сучасного обладнання, устаткування, інструментів, техніки, технологій тощо. <p>На етапі розвитку:</p> <ul style="list-style-type: none"> – складна процедура отримання кредитних коштів; – невисока рентабельність діяльності малих та середніх підприємств, що не покриває банківської ставки по кредиту; – брак або відсутність у позичальника застави, яку банки та кредитні установи розглядають як вид забезпечення; – ризики, пов'язані з невчасним поверненням кредиту і сплати відсотків за ним; – ризики банкрутства малих та середніх підприємств через фінансову неспроможність.
2. Проблеми що пов'язані з реалізацією товарів, робіт та послуг	<ul style="list-style-type: none"> – низька купівельна спроможність населення; – зміни курсу валют; – зміни у вподобаннях та смаках споживачів; – висока конкуренція на ринку; – демпінг цін.
3. Проблеми, що пов'язані з суспільно-політичною ситуацією в Україні.	<p>Основним чинником цієї групи є зміна законодавства. Наприклад, у 2018 році відбулося зменшення кількості зареєстрованих ФОПів в Україні у порівнянні з 2015 роком, з 1630878 осіб, кількість зменшилась до 1483716 осіб.</p> <p>Одна з причин такого зменшення була пов'язана зі зміною чинного законодавства, що передбачає сплату обов'язкових платежів – єдиного соціального внеску (ЄСВ) та податків з усіх без винятку фізичних осіб-підприємців (раніше “не активні” ФОПи не сплачували жодних платежів); Ще одним чинником було зростання кількості податкових перевірок та штрафів за недотримання чинного законодавства.</p>
4. Форс-мажорні обставини	<ul style="list-style-type: none"> – природні явища: погодні умови та стихійні лиха (ураган, буря, повінь, ожеледь, землетрус, тощо); – соціальні обставини: страйки, масові заворушення, бойові дії та терористичні акти, оголошена та неоголошена війна, протиправні дії третіх осіб, рейдерство; – дії влади: введення надзвичайно стану чи надзвичайної ситуації, проведення військової мобілізації, введення карантину (оголошення карантину в березні 2020 року через загрозу розповсюдження COVID-19)

Перелічені вище проблеми ускладнюють або навіть унеможливають проведення своєї операційної діяльності суб'єктами малого та середнього бізнесу, спричиняють нездатність реалізувати товари, надавати послуги чи виконувати роботи; створюють обмеження для певних видів діяльності, від чого суб'єкти господарювання несуть збитки; обмеження часу роботи підприємств та установ тощо.

Варто зазначити, що в Україні діє Концепція Загальнодержавної програми підтримки малого і середнього підприємництва на 2014–2024 роки, яка включає: часткову компенсацію процентних ставок за кредитами, які надаються під бізнес-проекти, компенсацію лізингових платежів; передбачається розширення програми мікрокредитування, а також розвиток відповідної інфраструктури підтримки [7].

Міністерство економічного розвитку і торгівлі України започаткувало ряд реформ, які зможуть полегшити ведення бізнесу в Україні, а саме: закон про спрощення ведення бізнесу, що відмінив 16 регуляторних обмежень, створив систему “єдиного вікна” для відкриття бізнесу лише за 2 дні; скасування ліцензування 26 типів господарської діяльності; постанова про дерегуляцію, яка відмінила потребу у неефективних сертифікатах у сільськогосподарській сфері та моніторинг користування надрами; закон про захист прав інвесторів, що привів стандарти законодавства до загальноєвропейських і забезпечив відповідний захист міноритарних акціонерів [4].

Для підтримки бізнесу в Україні під час війни уряд запустив кілька програм, які охоплюють такі податкові пільги: звільнення від сплати ЄСВ в разі неотримання підприємцями доходу; звільнення від сплати екологічного та земельного податків на період воєнного стану та на рік після нього для підприємств, які розташовані у місцях.

Окрім вже запроваджених заходів важливою складовою ефективною підтримки та відбудови бізнесу в Україні є вивчення та адаптація світового досвіду країн в умовах форс-мажорних обставин (війни, пандемії тощо), зокрема:

1. Державна підтримка малого та середнього бізнесу (правове, інформаційне, фінансове забезпечення, забезпечення у сфері оподаткування та кредитування);
2. Розширення доступу малих та середніх підприємств до програм навчальної та консультаційної підтримки: запуску програм розвитку навичок підприємництва, а також програм консультаційних сесій з міжнародними і вітчизняними бізнес-експертами;
3. Розширення доступу до капіталу: взаємодії між урядом країни та міжнародними кредитними агентствами і організаціями, які допомагають підприємцям розширити приватний бізнес в країні (наприклад, Агентство США з міжнародного розвитку (USAID) недержавна некомерційна організація Оксфам);
4. Підтримка малого та середнього бізнесу через франчайзинг, лізинг тощо;
5. Самоорганізація та кооперування малого та середнього бізнесу, а саме у формі громадських об'єднань, спілок та мереж, асоціацій та кооперативів.

Адаптація світового досвіду підтримки бізнесу до сучасних українських реалій сприятиме повоєнному відновленню та довгостроковому розвитку української економіки. ведення бойових дій); скасування податкових перевірок для бізнесу.

Висновки. Малий та середній бізнес є одним із головних напрямів економічного розвитку України. Малий та середній бізнес є чинником зменшення безробіття в країні, розвитку ринкової конкуренції, впровадження інноваційних процесів, тощо. Без ефективною підтримки підприємств з боку держави розвиток малого та середнього бізнесу неможливий.

У процесі дослідження розвитку малого та середнього бізнесу були виділені групи проблем, що ускладнюють операційну діяльність суб'єктів господарювання, а саме проблеми, що пов'язані із започаткуванням власної справи; пошуком та генерацією коштів для ведення бізнесу; необхідністю реалізації товарів, послуг та робіт; із суспільно-політичною та економічною ситуацією в Україні; форс-мажорними обставинами.

Для вирішення проблем фінансування та підтримки розвитку малого та середнього бізнесу потрібно створювати спеціалізовані фонди, зменшувати ставки банківських кредитів, залучати комерційні банки до пільгових програм фінансування, тощо.

ДЖЕРЕЛА ТА ЛІТЕРАТУРА

1. Дикань О. В. Розвиток малого бізнесу в Україні: проблеми та шляхи забезпечення. *Вісник економіки транспорту і промисловості*. 2017. №57. С.58–66.

2. Крухмаль О. В., Криворучко Л. Б. Джерела та проблеми фінансування малих підприємств в Україні. *Вісник Сумського національного аграрного університету*. № 2. (Серія “Фінанси і кредит”).
3. Кузнєцова Л. В. Вплив банківської системи України на розвиток малого і середнього бізнесу. *Вісник соціально-економічних досліджень*. 2012. №2 (45). С.249–254.
4. Міністерство розвитку економіки, торгівлі та сільського господарства України. URL: <http://me.gov.ua>.
5. Огляд інструментів підтримки бізнесу в період воєнного стану в Україні (серпень 2022). URL: <https://niss.gov.ua/news/komentari-ekspertiv/ohlyad-instrumentiv-pidtrymky-biznesu-v-period-voennoho-stanu-v-1>
6. Поповенко Н. С., Ганенко О. В. Державна підтримка розвитку малого бізнесу в Україні. *Економіка: реалії часу*. 2012. № 1 (2), 126–132.
7. Розпорядження Кабінету Міністрів України “Про схвалення Концепції Загальнодержавної програми розвитку малого і середнього підприємництва на 2014–2024 роки” від 28 серпня 2013 р. № 641-р. URL: <http://zakon2.rada.gov.ua>.
8. Сілічева Н. Є. Малий бізнес в Україні: стан та перспективи розвитку. *Економічні інновації*. 2015. Вип. 59. С.303–309.
9. Табінський В. А., Телятник В. М., Сімон А. П. Проблеми та перспективи розвитку малого бізнесу в Україні. *Молодий вчений*. 2017. № 3 (43). С. 848–851.
10. Турчак В. В. Сучасний стан, проблеми та перспективи розвитку малого бізнесу в Україні. *Молодий вчений*. 2013. №1. С.39–44.

УДК 330.341.1:338.28(045)

*Олександра Войцицька
(Вінниця, Україна)*

ОСОБЛИВОСТІ ФОРМУВАННЯ ІННОВАЦІЙНОГО ПРОЄКТУ В СУЧАСНИХ УМОВАХ

У даній статті визначено та проаналізовано особливості розвитку інноваційних проєктів та управління ними, а також їх вплив на розвиток сучасних світових відносин.

***Ключові слова:** інновації, інноваційний проєкт, глобалізація, міжнародні відносини, управління інноваційними проєктами.*

This article identifies and analyzes the features of the development of innovative technologies and their management, as well as their impact on the development of modern world relations.

***Key words:** innovation, innovation project, globalization, international relations, management of innovation projects.*

Постановка проблеми. Через постійний технічний прогрес у різних сферах життя, інноваційна діяльність є тим важелем, який змушує світ розвиватися стрімко та швидко. Інновації займають важливе місце в розвитку світової системи та сприяють покращенню світових зв'язків. Найефективнішими інноваційними проєктами є ті, які вносять поступове вдосконалення уже існуючого продукту, процесу чи системи.

Питанню інноваційних проєктів присвячені роботи науковців Грудциної Ю.В., Кравченко М.О., Сидорчук В.В., Максименко Я.А., Пойда-Носик Н.Н., Черленяк І.І., Старигіна Д.О., Гук О.В., які в своїх роботах аналізували тему інновацій та досліджували її в різних аспектах.

Метою статті є визначення особливостей розвитку інноваційних проєктів та управління ними, а також їх впливу на розвиток сучасних світових відносин.

Виклад основного матеріалу. В процесі обґрунтування особливостей застосування інноваційних проєктів досить важливо ідентифікувати теоретичні основи розвитку даного процесу. Розглянемо визначення поняття «інновація», яке використовують у своїх працях науковці Пойда-Носик Н.Н. та Черленяк І.І. Вони стверджують, що інновація – це ідея, практика чи об'єкт, що їх індивід або інший суб'єкт впровадження сприймає як нові [4, с. 10]. Грудцина Ю.В. стверджує, що інновації – це новостворені (застосовані) і (або) вдосконалені конкурентоздатні технології, продукція або послуги, а також організаційно-технічні рішення виробничого, адміністративного, комерційного або іншого характеру, що істотно поліпшують структуру та якість виробництва і (або) соціальної сфери [1, с. 79].

З даних тлумачень можемо зробити висновок, що інноваційний проєкт – це комплекс науково-дослідних, дослідно-конструкторських, організаційних, виробничих, фінансових та інших заходів, пов'язаних з ресурсами, термінами і виконавцями, оформлених комплектом проєктної документації і призводять до інновацій.

Інновація виконує три основні функції: 1) відтворювальна функція означає, що інновація являє собою важливе джерело фінансування розширеного відтворення; 2) інвестиційна функція означає, що прибуток від інновації може бути використаний для інвестування за різними напрямками, у тому числі і в якості капіталу; 3) стимулююча функція проявляється при стимулюванні підприємницької діяльності [4, с. 15].

Існує кілька типів інновацій – від поступових змін для вже існуючих продуктів до цілком оригінальних процесів, які з'являються внаслідок нової технології, що заповнює ринок. Вони мають різні характеристики та часто потребують кардинально інших інструментів. Управління інноваційними проєктами деконструє традиційні методи управління та пояснює, чому і як слід керувати інноваційними проєктами по-іншому.

Традиційні інструменти управління проєктами зосереджені на забезпеченні виконання проєкту вчасно та в межах бюджету. Навпаки, інструменти управління інноваційними проєктами створені для сприяння творчості та співпраці. Наприклад, у той час як традиційний керівник проєкту може проводити наради з планування, щоб відстежувати прогрес, менеджер інноваційного проєкту, швидше за все, проводитиме наради, щоб стимулювати мозковий штурм та обмін ідеями. Хоча обидва підходи мають свої переваги, управління інноваційними проєктами часто краще підходить для тих проєктів, які вимагають креативності та нестандартного мислення.

Традиційних методів управління проєктами часто недостатньо для управління інноваційними проєктами. Інновації втрачаються під задалегідь визначеним масштабом і прогнозованим середовищем традиційного управління проєктами. На організації чиниться величезний тиск з метою впровадження інновацій, а керівники проєктів, відповідальні за управління ними, не завжди мають необхідну підготовку, кваліфікацію чи інструменти для ефективного виконання своєї роботи. Управління інноваційними проєктами надає інструменти, інформацію та показники, необхідні для його успішного розвитку.

Щоб безперервні та стійкі інновації існували, лідерство в інноваціях і традиційне управління проєктами повинні поєднуватися разом з чітким розумінням ролей один одного. Інновації визначають, що ми хочемо зробити, а управління проєктом визначає, чи можливо це зробити практично.

Можна виділити такі основні підходи для оцінки ефективності інноваційного проєкту:

- економічний підхід визначає ефективність інноваційного проєкту за допомогою розрахунку відносних і абсолютних економічних показників, зокрема чистого дисконтованого доходу, індексу рентабельності, внутрішньої норми дохідності та ін.;
- науково-технічний підхід найбільш актуально використовувати в високотехнологічних організаціях, при його використанні відбувається оцінка приросту інтелектуальної власності, патентів і ліцензій, науково-технічного потенціалу;
- ресурсний підхід заснований на показниках, що визначають ефективність виробництва інноваційної продукції та ефективність використання ресурсів;

- соціальний підхід базується на громадській важливості розроблених і впроваджених на ринок інновацій, отже, показники для оцінки ефективності інноваційного проекту з урахуванням соціального підходу будуть належати до якості життя населення країни;

- екологічний підхід заснований на визначенні кількості шкідливих викидів в атмосферу при виробництві інноваційної продукції. Екологічний ефект може бути пов'язаний зі скороченням екологічної небезпеки виробництва, підвищенням екологічності продукції, що випускається [5, с. 207].

Якщо компанія хоче мати підприємницьке середовище, то має існувати певний ступінь автономії та гнучкості в основних операційних компетенціях, які впливають на інноваційну діяльність для вдосконалення як продукту, так і процесу. Типові ключові компетенції для підприємницького середовища включають: винахідливість, розуміння бізнес-стратегії, розуміння ціннісних пропозицій, наявність бізнес-орієнтації, знання про ринки та поведінку клієнтів, робота з високим ступенем ризику, невизначеності та складності, управління різноманітними міжфункціональними командами, навички командування, координація та контроль за діяльністю, емоційний інтелект, мозковий штурм, швидка розробка прототипу, інноваційне лідерство. Проблеми, з якими стикаються керівники інноваційних проектів, можуть включати такі фактори:

- неможливість точно передбачити, коли відбудеться нововведення;
- нездатність визначити, якою буде вартість інновації;
- неможливість передбачити, як будуть змінюватися фактори середовища підприємства протягом життя проекту;
- неможливість передбачити зміни у споживчих смаках, потребах і поведінці;
- нездатність мати справу з надзвичайно високим рівнем ризику, невизначеності, складностями, неоднозначностями та мінливістю;
- необхідність використовувати нову гнучку методологію або структуру, засновану на фазах життєвого циклу інвестицій, а не на традиційних фазах життєвого циклу;
- зосередження уваги на показниках, пов'язаних із перевагами та цінністю для бізнесу, а не на традиційних показниках часу, вартості та обсягів.

Можемо зробити висновок, що розробка та реалізація інноваційних проектів є необхідною, оскільки вона може дати чудові результати та високі показники ефективності. Одним із найважливіших аспектів інноваційних проектів є те, що вони дають можливість будь якій організації опинитися на вищому рівні за своїх конкурентів і не відставати. Інновації часто необхідні компаніям для швидкої адаптації та подолання викликів, з якими вони стикаються. Це сприяє постійному зростанню. Досягнення організаційного та економічного зростання за допомогою інновацій є ключовим фактором для того, щоб залишатися на плаву в сучасному висококонкурентному світі.

ДЖЕРЕЛА ТА ЛІТЕРАТУРА

1. Грудцина Ю.В. Інноваційна діяльність в Україні: аналіз та прогнозування. *Бізнесінформ*. 2019. №2. С. 78-84.
2. Кравченко М.О., Сидорчук В.В. Практичні підходи до бізнес-моделювання інноваційних проектів. *Економічний простір*. 2020. №16. С. 65-72.
3. Максименко Я. А. Інноваційна діяльність в Україні: сучасний стан та перспективи розвитку. *Вісник ХНАУ ім. В. В. Докучаєва*. 2018. № 1. С. 231-238.
4. Пойда-Носик Н.Н., Черленяк І.І. Управління інноваційними проектами: навч. посіб. Ужгород, 2017. 360 с.
5. Старигін Д. О., Гук О. В. Оцінка ефективності інноваційних проектів: сутність та шляхи вдосконалення. *Електронне наукове фахове видання з економічних наук «Modern Economics»*. 2020. №23. С. 204-210.

Науковий керівник: доцент Стратійчук В. М.

ASPECTE CONTABILE ȘI FISCALE ALE COSTURILOR DE DESERVIRE TEHNICĂ ȘI REPARAȚIE A MIJLOACELOR DE TRANSPORT AUTO

În ziua de azi cel mai răspândit tip de transport este cel terestru, autovehiculele fiind folosite pentru aprovizionarea, transportul și comercializarea bunurilor în toate sectoarele, ceea ce denotă importanța existenței unui mijloc de transport auto în managementul unei companii, în special în domeniul comerțului. În cadrul celor de mai sus, acest articol analizează aspectele contabile și fiscale ale costurilor de întreținere tehnică și reparații ale vehiculelor pentru o utilizare corespunzătoare și de lungă durată a acestora, cum ar fi inspecțiile tehnice, schimbarea anvelopelor, reparațiile minore și complexe, precum și modul de contabilizare și decontare a cheltuielilor aferente.

Cuvinte cheie: mijloc de transport auto, costuri și cheltuieli, deservirea tehnică, reparația autovehiculelor, aspecte fiscale.

The relevance of this article is indicated by the fact that nowadays cars are a part of our lives and are found in every family. The most common type of transport is land transport, with cars being used to supply, transport and trade goods in all sectors. This shows the importance of having a vehicle in the management of a company, especially in areas of commerce. For this reason, they need to be properly maintained in order to be used in the company for as long as possible. Within the above, this article looks at the accounting and fiscal aspects of the costs of technical maintenance and repairs of vehicles for their proper and long-lasting use, such as roadworthiness inspections, tyre changes, minor and complex repairs, and how to account for and settle the related expenses.

Keywords: vehicles, costs, technical maintenance, repairs, fiscal aspects.

INTRODUCERE

În prezent, practic fiecare entitate comercială are la dispoziție unități de transport auto utilizate în scopuri administrative sau comerciale. Acestea ajută la îndeplinirea în timp util a unor sarcini administrative și permit funcționarea și continuitatea activității comerciale (suplinirea cu marfă la depozit, distribuirea mărfii în magazine, vizite în scopuri comerciale – prelucrarea comenzilor, schimburile de marfă sau prețuri, precum și în scopuri de marketing – prezentarea producției noi, distribuirea pliantelor informaționale, etc.).

Contabilitatea tranzacțiilor economice legate de reparația, deservirea tehnică și întreținerea mijloacelor de transport auto (MTA) are propriile caracteristici, iar cele mai comune aspecte ne propunem să le prezentăm în acest articol.

CONȚINUTUL DE BAZĂ

În acest demers al cercetării, autorul s-a axat pe necesitatea redării situației actuale a tratamentului contabil pentru operațiunile de reparație, deservire tehnică și întreținere a mijloacelor de transport auto din cadrul entității și descrierea anumitor particularități specifice în perfectarea documentară, care la rândul său condiționează modul de contabilizare a veniturilor și cheltuielilor obținute.

Pentru elaborarea prezentei cercetări au fost utilizate așa surse informaționale ca: convențiile fundamentale și principiile de bază ale contabilității, prevederile de bază ale legilor și actelor normative în vigoare [2], S.N.C. [3, 4], materialele diferitelor sesiuni științifice și altor publicații inerente temei cercetate. Drept suport metodologic al investigației va servi metoda universală de cercetare a materiei, fenomenelor, proceselor – metoda dialectică a cunoașterii cu componentele ei: analiza, sintetiza, inducția și deducția, precum și metodele inerente disciplinelor economice: observarea, compararea, selectarea, gruparea, abstracția științifică.

O mare parte din cheltuielile administrative și comerciale într-o entitate de comerț cu amănuntul sunt pe seama mijloacelor de transport auto (MTA) utilizate, deoarece pe parcursul exploatării, acestea necesită deservire tehnică și reparație.

Întreținerea și asistența tehnică include controlul îndreptat spre asigurarea securității traficului rutier, precum și lucrările privind menținerea stării exterioare, alimentarea cu combustibil, uleiuri și alte substanțe lichide (iar pentru unele tipuri de transport auto: prelucrarea sanitară a caroseriei, lucrările ce țin de control și diagnosticare, asigurarea elementelor de fixare, de reglare, de gresare și alte lucrări privind prevenirea și depistarea defectelor) [6, p. 9].

Întreținerea tehnică poate fi clasificată în:

a) revizia zilnică – efectuată de către șofer (starea anvelopelor, funcționarea sistemului de iluminare și semnalizare, scurgeri de ulei);

b) revizia tehnică de gradul întâi – costuri/cheltuieli planificate (se efectuează profilaxia tehnică, se verifică funcția principalelor elemente ale autovehiculului, se schimbă bujiile, este efectuat controlul pentru asigurarea securității traficului rutier, lucrările privind controlul și diagnosticarea, schimbul uleiului, filtrele pentru ulei sau filtrele de purificare a aerului);

c) revizia tehnică de gradul doi – costuri/cheltuieli neplanificate (defectarea inopinată a motorului, acumulatorului, verificarea sistemului de alimentare, spargerea cauciucurilor [7]);

d) revizia tehnică sezonieră (schimbul cauciucurilor, verificarea lichidului de răcire, a freonului, verificarea acumulatorului).

Reflectarea materialelor pentru deservirea tehnică a fiecărui autovehicul se face în baza următoarelor criterii:



Figura 1. Criterii de reflectare a materialelor pentru deservirea tehnică a mijloacelor de transport

Sursa: elaborat de autori în baza [6, p. 58]

Astfel, conform figurii de mai sus întocmim următoarele operațiuni contabile:

1. Reflectăm deservirea tehnică efectuată de către șofer la locul de exploatare a mijlocului de transport, în baza *Fișei personale de deservire tehnică/Borderou*:

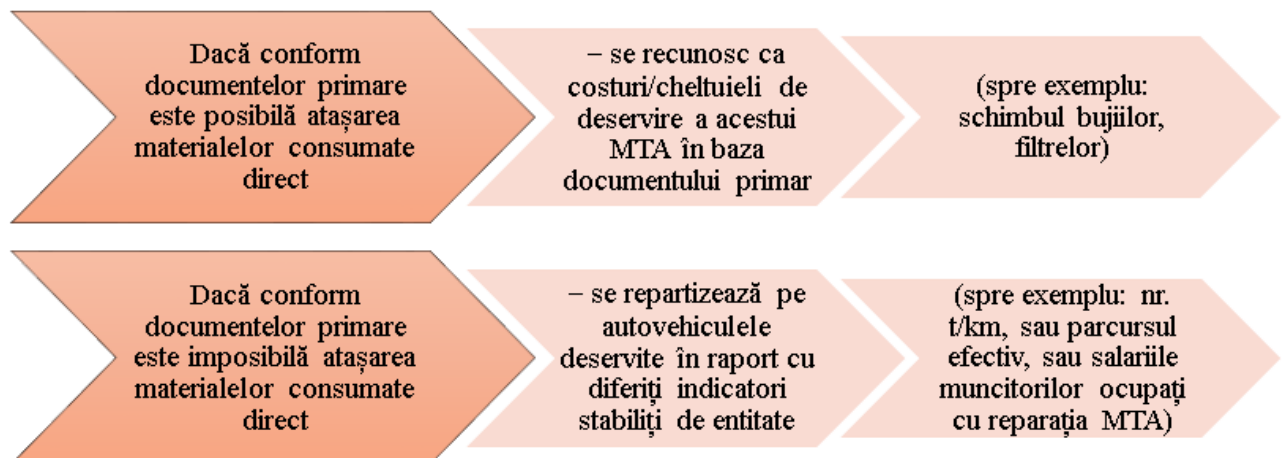
Debitul conturilor 712 „Cheltuieli de distribuire”, 713 „Cheltuieli administrative”, 811 „Activități de bază”, 821 „Costuri indirecte de producție”

Creditul conturilor 211 „Materiale”, 213 „OMVSD”, 214 „Uzura OMVSD”, 531 „Datorii față de personal privind retribuirea muncii”, 533 „Datorii privind asigurările sociale și medicale”

2. Reflectăm deservirea tehnică efectuată de către o secție auxiliară, în baza *Fișei personale de deservire tehnică/Borderou*:

Debitul contului 812 „Activități auxiliare”, subcontul „Deservirea tehnică a MTA”

Creditul conturilor 211 „Materiale”, 213 „OMVSD”, 214 „Uzura OMVSD”, 531 „Datorii față de personal privind retribuirea muncii”, 533 „Datorii privind asigurările sociale și medicale”, 821 „Costuri indirecte de producție”

2.1) Reflectăm repartizarea costurilor de deservirea tehnică efectuată de către secția auxiliară la sfârșitul perioadei de gestiune, în baza *Borderoului de repartizare*:

Debitul conturilor 712 „Cheltuieli de distribuire”, 713 „Cheltuieli administrative”, 811 „Activități de bază”, 812 „Activități auxiliare”, 821 „Costuri indirecte de producție”

Creditul contului 812 „Activități auxiliare”, subcontul „Deservirea tehnică a MTA”

În cazul contabilizării preventive a costurilor de deservirea tehnică în contul 812 „Activități auxiliare”, *Fișa personală de deservirea tehnică* poate să nu fie întocmită. Persoana/persoanele care vor executa lucrări de deservire tehnică vor întocmi un raport (listă) a mijloacelor de transport auto deservite cu specificarea Numelui și Prenumelui șoferului, mărcii MTA, numărului de înmatriculare [6, p. 42].

Lucrările de deservire tehnică pot fi executate și de unele entități de reparație specializate. Astfel, specialistul examinează mijlocul de transport, apoi întocmește o *Comandă*. În ea se specifică: denumirea lucrărilor necesare la deservirea tehnică, executantul lucrărilor, nr. de norme-ore, tariful unei norme-ore, valoarea fiecărui tip de lucrări și a lucrărilor în ansamblu cu/fără rabatul oferit. După încheierea lucrărilor de deservire tehnică se întocmește un *Proces-verbal de primire-predare* a acestora, care servește pentru emiterea *Facturii fiscale*.

3. Reflectăm deservirea tehnică a mijlocului de transport în antrepriză, conform *Facturii fiscale*:

Debitul conturilor 712 „Cheltuieli de distribuire”, 713 „Cheltuieli administrative”, 811 „Activități de bază”, 812 „Activități auxiliare”, 821 „Costuri indirecte de producție” – la valoarea fără TVA a lucrărilor efectuate

Debitul contului 534 „Datorii față de buget”, subcontul 534.4 „Datorii privind taxa pe valoare adăugată” – la valoarea TVA

Creditul conturilor 521 „Datorii comerciale curente”, 544 „Alte datorii curente” – la valoarea totală a lucrărilor efectuate

Cheltuielile pentru reparație cuprind cheltuielile aferente susținerii mijloacelor de transport în stare de funcționare, cu scopul de a păstra sau a restabili posibilitatea obținerii din acestea a avantajelor economice viitoare. Reparația mijloacelor de transport se clasifică după trei criterii de bază:

1) După modul efectuării	<ul style="list-style-type: none">• a) reparația în regie proprie (se efectuează de o secție auxiliară a entității – Costurile/cheltuielile se contabilizează la entitate);• b) reparația în antrepriză (se efectuează de către o altă entitate – Costurile/cheltuielile se contabilizează la antreprenor).
2) După uniformitatea efectuării	<ul style="list-style-type: none">• uniform (nu există necesitatea constituirii provizioanelor);• neuniform (se efectuează sau în primele luni ale anului sau în ultimele).
3) După locul și condițiile efectuării	<ul style="list-style-type: none">• secția de reparații;• pe locuri de prestare.

Figura 2. Criterii de clasificare a reparației mijloacelor de transport

Sursa: elaborat de autori în baza [6, p. 97]

Este de menționat că, în toate variantele și cazurile enumerate se execută atât reparații curente cât și capitale.

În cazul lucrărilor de reparații în antrepriză, executate uniform, entitatea nu va constitui provizioane și va încheia un *Contract* cu antreprenorul în care se specifică obiectul reparat, modalitatea de plată, termenul de executare, etc. Ulterior antreprenorul întocmește *Proces verbal de primire-predare a lucrărilor de reparație*, în baza căruia emite *Factura fiscală* beneficiarului, care la

rândul său întocmește *Procesul verbal de primire-predare a mijloacelor fixe reparate, reconstruite și modernizate* și întocmește formula contabilă:

Debitul conturilor 712 „Cheltuieli de distribuire”, 713 „Cheltuieli administrative”, 714 „Alte cheltuieli din activitatea operațională”, 723 „Cheltuieli excepționale”, 811 „Activități de bază”, 812 „Activități auxiliare”, 821 „Costuri indirecte de producție” – la valoarea fără TVA a lucrărilor efectuate

Debitul contului 534 „Datorii față de buget”, subcontul 534.4 „Datorii privind taxa pe valoare adăugată” – la valoarea TVA

Creditul conturilor 521 „Datorii comerciale curente”, 544 „Alte datorii curente” – la valoarea totală a lucrărilor efectuate

În cazul lucrărilor de reparații executate în secția de reparație, costurile nu se prevăd să fie capitalizate. Fiecărui mijloc de transport i se acordă un simbol care exprimă numărul comenzii. În cadrul fiecărei comenzi (obiect de reparat) evidența analitică se ține pe nomenclatorul articolelor de calculație, iar evidența sintetică la contul de gestiune 812 „Activități auxiliare”, subcontul „Secția de reparație” [4].

Piese de schimb utilizabile, obținute din reparația MTA sau a altor obiecte, sunt evaluate la valoarea realizabilă netă și în baza unui *Bon de intrări* se va înregistra:

Debitul contului 211 „Materiale”

Creditul contului 812 „Activități auxiliare”, subcontul „Secția de reparație” .

La sfârșitul lunii gestionare se întocmește un *Borderou (calcul) de decontare (repartizare) a costurilor de reparație* a obiectelor reparate în funcție de destinația lor de utilizare. Costul efectiv al acestor reparații se determină pe fiecare comandă (obiect separat). Serviciile reciproce ale activităților auxiliare sunt evaluate la cost planificat sau normativ.

Conform SNC „Imobilizări corporale și necorporale”, calcularea amortizării mijloacelor de transport nu se întrerupe când acestea sunt în proces de reparație, modernizare, în rezervă, în conservare sau nefolosite din alte motive, amortizarea acestora se înregistrează în contul 714 „Alte cheltuieli operaționale”. [3]

Cheltuielile/costurile ulterioare reparației care, potrivit prevederilor SNC sau IFRS, urmează a fi reflectate drept costuri/cheltuieli curente, în scopuri fiscale vor fi recunoscute la deducere conform art. 24 alin. (1) din Codul Fiscal [1]. Cheltuielile/costurile de reparație care, potrivit prevederilor SNC sau IFRS, urmează a fi capitalizate, în scopuri fiscale se vor capitaliza prin majorarea valorii de intrare cu suma cheltuielilor/costurilor ulterioare suportate.

Cheltuielile aferente întreținerii și asistenței tehnice nu se consideră cheltuieli pentru reparație, atribuindu-se la cheltuieli curente, cu recunoașterea la deducere în conformitate cu art. 24 alin. (1) din Codul Fiscal nr. 1163/1997 [1]. Această prevedere se aplică inclusiv asupra mijloacelor de transport auto care fac obiectul unui contract de leasing operațional, locațiune, concesiune, arendă, comodat, sublocațiune.

Cheltuielile aferente reparației curente și capitale a mijloacelor de transport ce nu corespund prevederilor art. 26¹ alin. (2) din Codul Fiscal (mijloacele de transport auto care sunt utilizate în activitatea de întreprinzător a agentului economic conform contractului de arendă, locațiune, leasing operațional, concesiune, ale căror cheltuieli aferente, potrivit contractului nominalizat, revin arendașului, locatarului sau concesionarului) se permit spre deducere în limita stabilită la alin. (11) din articolul menționat – 15% din suma calculată a locațiunii, arendeii sau redevenței (plății pentru concesiune), suportată pe parcursul perioadei fiscale. Suma cheltuielilor pentru reparație permisă la deducere și valoarea mijlocului de transport ce urmează a fi constatat în conformitate cu art. 26¹ alin. (3) din CF se determină prin completarea formularului din anexa nr. 2 la *Regulamentul privind evidența și calcularea amortizării mijloacelor fixe în scopuri fiscale* [5].

Suma excedentului cheltuielilor de reparație a mijloacelor de transport auto ce nu corespund prevederilor art. 26¹ alin. (2) din Codul Fiscal (peste cele 15% admise în conformitate cu art. 26¹ alin. (11) din CF), la finalizarea lucrărilor de reparație, se recunoaște ca o unitate de mijloc fix separat, care se include în *Registrul privind evidența și calcularea amortizării mijloacelor fixe în scopuri fiscale* din anexa nr. 1 la Regulamentul sus menționat [5].

Cheltuielile aferente reparației curente și capitale a mijloacelor de transport care fac obiectul unui contract de leasing operațional, locațiune, concesiune, arendă, comodat, sublocațiune sau al altor contracte care dau dreptul de folosință a acestora, încheiat pe o perioadă mai mică de 12 luni, se permit integral spre deducere în perioada fiscală respectivă.

În cazul efectuării a două sau mai multe reparații, ori în cazul efectuării unei singure reparații pe parcursul mai multor perioade fiscale, aferente aceluiași mijloc de transport, la decizia entității, suma excedentului cheltuielilor de reparație peste limita permisă spre deducere conform art. 26¹ alin. (11) din CF se capitalizează într-un singur mijloc de transport recunoscut conform art. 26¹ alin. (3) din CF sau se creează mijloace fixe distincte pentru fiecare reparație.

În cazul rezoluției contractului, investițiile efectuate în mijloacele de transport auto care fac obiectul unui contract de leasing operațional, locațiune, concesiune, arendă, comodat, sau sublocațiune nu se exclud din *Registrul privind evidența și calcularea amortizării mijloacelor fixe în scopuri fiscale*, amortizarea calculându-se în continuare pe parcursul duratei stabilite inițial [5].

CONCLUZII ȘI RECOMANDĂRI

În urma studiului efectuat s-a constatat că deservirea tehnică și serviciile de reparație sunt extrem de importante în exploatarea continuă a mijloacelor de transport auto. Esența economică a acestor lucrări este de a prelungi durata de utilizare a mijlocului fix și de a aduce beneficii în viitor, fără costuri și cheltuieli suplimentare inopinate. Unul dintre aspectele fiscale pozitive este că toate cheltuielile și costurile curente aferente mijloacelor de transport deținute pot fi recunoscute la deducere. Totuși, în opinia noastră, există și un aspect negativ pentru entitățile care au mijloace de transport arendate, deoarece cheltuielile curente se permit spre deducere doar în limita a 15% din suma calculată a arendei, ceea ce reprezintă o valoare destul de mică și este în defavoarea entității arendașe [5].

În același timp, trebuie remarcat faptul că metodele contabile alese pentru documentarea operațiunilor legate de mijloacele de transport auto trebuie să corespundă regulamentelor naționale și legilor contabile aferente și trebuie specificate în politicile contabile ale entității. Conștientizarea necesității deservirii/reparației regulate a autovehiculelor va aduce beneficii considerabile entității și va ajuta, în perspectivă, la dezvoltarea economică, prin majorarea eficacității transportului de mărfuri, ce pot stimula, în timp, creșteri economice considerabile.

REFERINȚE BIBLIOGRAFICE

1. Codul fiscal nr. 1163-XIII din 24.04.1997, cu modificările ulterioare. [online] [accesat 05.12.2022]. Disponibil: <http://www.lex.md/fisc/codfiscaltxtro.htm>
2. Legea contabilității și raportării financiare nr. 287 din 15 decembrie 2017, art. 11 alin. (1). În: *Monitorul Oficial al Republicii Moldova* nr. 1-6 din 05.01.2018, art. nr: 22. [online] [accesat 05.12.2022]. Disponibil: https://www.legis.md/cautare/getResults?doc_id=12523
3. SNC „Imobilizări corporale și necorporale”. În: *Monitorul Oficial al Republicii Moldova* nr. 177-181 din 16.08.2013, art. nr. 1224. [online] [accesat 05.12.2022]. Disponibil: https://www.legis.md/cautare/getResults?doc_id=131868&lang=ro#
4. Planul general de conturi contabile aprobat prin Ordinul Ministerului Finanțelor nr.119 din 06.08.2013. În: *Monitorul Oficial al Republicii Moldova* nr.233-237 din 22.10.2013. Disponibil: https://www.legis.md/cautare/getResults?doc_id=115293&lang=ro
5. Regulamentul privind evidența și calcularea amortizării mijloacelor fixe în scopuri fiscale aprobat prin Hotărârea Guvernului nr.704 din 27.12.2019. În: *Monitorul Oficial al Republicii Moldova* nr.400-406 din 31.12.2019, art. nr: 1041. [online] [accesat 05.12.2022]. Disponibil: https://www.legis.md/cautare/getResults?doc_id=125227&lang=ro#
6. Bucur V. Particularități ale contabilității în transportul auto. Chișinău, 2008. Editura Cartier; 168 p.
7. Modelele documentelor primare pentru evidența anvelopelor, acumulatorilor și al consumului de carburanți. *Revista Contabilitate și Audit*, 2012, nr.10. [online] [accesat 05.12.2022]. Disponibil: <http://contabilitate.md/?mod=page&id=83>

УДК 338.43:336.47(575.1)

Yusufbek Karimov
(Nukus, Karakalpakstan)

FOREIGN EXPERIENCE OF STATE FINANCIAL SUPPORT AND REGULATION OF AGRICULTURE

In this work, a comparative analysis of Uzbekistan's agriculture and the countries of the world with well-developed agricultural mechanisms is given. In particular, the principles and regulatory mechanisms of state subsidization and crediting of agriculture are compared in detail.

Keywords: *agriculture, state, subsidy, credit, farm.*

The development of the financing system of agricultural producers in the world economy is a necessary condition for ensuring the stability of their activities. In developed countries, the level of financial support for agricultural producers at the expense of the state budget is high. In the member countries of the "Economic Cooperation and Development" organization, the share of state spending on agriculture in the gross domestic product is 0.17%, in middle-income countries it is 0.62%. In particular, state budget subsidies make up 30% of the value of sold agricultural products in the USA, 68% in Japan, 41% in Canada, and about 23% in the European Union. The UN International Bank for Reconstruction and Development is engaged in lending to national programs for improving the practice of financial support of agriculture by the state in countries where reforms are being implemented in the agrarian sector and market relations are being formed.

In world practice, scientific research aimed at improving the mechanism of financial support of agriculture by the state is being conducted. In particular, in developed countries, the forms of providing preferential loans to farms and financial support from the state are being thoroughly studied as an object of research. In the above studies, the methods and forms of the level of financial support for agriculture by the state and its impact on the activities of farms, the procedure for allocating subsidies from the state budget and the issues of improving the calculation mechanism are not sufficiently disclosed, which makes it necessary to deepen the research in this regard.

The objective need for financial regulation of the economy by the state has been confirmed in the course of historical development. In different periods of history, different views prevailed about the necessity and limits of the state's participation in the management of the economy. Various forms and methods of this participation have been debated. However, the necessity and inevitability of regulation by the state was not doubted. In the second half of the 19th century, Americans moved west and focused on the development of animal husbandry and agriculture in order to meet the high demand of the population for food products. However, there was no financial system that would allow farms to meet their demand for financial resources. This hindered the development of farms. In the 70s of the 19th century, US agriculture developed in conditions of intensive industrialization. During this period, new branches of industry - metallurgy, oil, chemistry, processing, mining and transport - appeared. Savings and capital were concentrated in cities because of higher interest rates and greater diversification of credit.

In such conditions, agriculture remained in a difficult situation from the point of view of financial support. Because, first of all, farms lacked their own funds; secondly, there was no preferential lending practice for them; thirdly, banks in rural areas did not have enough resources to meet the demand for loans from farms; fourthly, fixed prices were not set for agricultural products; fifth, railway fares were high. In such conditions, the US government was forced to introduce a system of state support for agricultural financing, taking into account the urgency of increasing the role of agriculture in ensuring food security and supplying raw materials for industrial enterprises.

Direct and indirect state subsidization of the expenses of farms related to the export of their products is an important form of financial support for their activities. For example, in Great Britain,

50% of farm expenses related to export are covered by the state. In Germany, Italy, Belgium and Ireland, export operations of farms are insured by the state.

State financial support of agriculture, which is considered one of the leading sectors of the economy of Uzbekistan, is defined as one of the priority areas in the strategy of agricultural development of the Republic of Uzbekistan for 2020-2030. In order to implement this task, it is necessary to improve the mechanism of financial support from the state to producers of agricultural products, including subsidizing the interest rates of commercial loans allocated to the production of certain agricultural products of strategic importance.

This situation is a scientific problem of scientific and practical importance, to increase the level of ability to pay the credit of the agrarian sector, to improve the practice of lending and insurance of agricultural producers by the state.

In this, the main attention should be focused on the sufficient accumulation of intervention resources in the grain market by the state. Therefore, the share of the state in the country's grain market should not be less than 20 percent. Otherwise, a monopoly situation may arise on the country's grain market by some subjects.

The results of the comparative analysis of scientific and theoretical views on the financial support of agriculture by the state showed that:

- adequate accumulation of intervention resources in the grain market by the state will prevent the emergence of a monopoly situation by some entities in the country's grain market;
- providing loans to farms by pledging the right to lease and the future harvest plays an important role in the development of their activities;
- the process of granting long-term investment loans to farms by banks, their interest rates must be regulated by the state;
- due to a number of specific characteristics of agriculture (natural climatic conditions, duration of the production cycle), the agricultural credit market cannot operate continuously. This, in turn, requires active financial support of agriculture by the state in the form of direct subsidies and preferential loans.

It is observed that the creditworthiness of agricultural enterprises in developing countries is low. In such conditions, the problem of increasing the access to loans from commercial banks for agricultural enterprises arises.

The instability of the financial situation of agricultural enterprises and the low level of solvency prevent them from increasing their use of financial services of credit institutions. It is economically advantageous for the government to work with a small number of commercial banks that provide agricultural credit services, in terms of reducing the costs of monitoring costs.

According to the analysis, the concentration of agricultural lending in one or two commercial banks has a negative impact on the interbank competition environment, and this situation can have a negative impact on the process of agricultural lending. It creates the need to improve the interest rates of investment loans given by banks to small business entities in order to establish production enterprises and firms specializing in the processing of agricultural products in rural areas.

From the very beginning, great importance has been attached to state financial support and regulation of agro-industry production in foreign countries. State financial assistance and support have always been important pillars of the state's financial policy in the agricultural sector. The reason for such serious attention to agricultural production in the world is the country's need for food security and the uniqueness of agriculture, which is explained by the fact that the market mechanism of managing this feature cannot work with the principle of full efficiency in agriculture as in other sectors of the economy.

The experience of countries with developed agriculture shows that solving these problems requires the participation of the state and effective management by the state.

In the practice of developed countries, the method of bonusing the interest rates of loans given by commercial banks to farms at the expense of the state budget and the method of financial support of their export process by the state is widely used. For example, in the practice of Germany and France, the difference between the preferential interest rate and the market rate of loans given by

commercial banks to farms is paid from the funds of the state budget. As a result of this, firstly, the expenses of farms related to the payment of loans from commercial banks will be reduced; secondly, the level of risks associated with commercial bank lending to farms will decrease.

In the conditions of the market economy, the mechanism of state support as a single system for the regulation of the agricultural sector by the state should be formed on the basis of principles such as the level of sufficiency of the allocated budget funds, timely provision of support, purposefulness, targeted use of funds allocated for support from the state budget.

The mechanism of support for the agricultural sector should combine various forms of support, direct (subsidy), indirect (preferential taxation, etc.) and through an intermediary (not related to agricultural production) state support for agriculture. A harmonious combination of these forms of support increases the stability and efficiency of the mechanism.

REFERENCES

1. Agricultural support. URL: [http://data.oecd.org/agrpolicy/agricultura-support.htm# indicator-chart](http://data.oecd.org/agrpolicy/agricultura-support.htm#indicator-chart)
2. Decree of the President of the Republic of Uzbekistan No. PF-5853 of 23.10.2019.
3. URL: <https://www.agro.uz/qishloq-xo-jaligini-davlat-tomonidan-qo-llab-quvvatlash>

УДК 339.922

*Петр Рошка, Леонид Рошка
(Кишинев, Молдова)*

РЕГИОНАЛЬНОЕ ЭКОНОМИЧЕСКОЕ КООПЕРИРОВАНИЕ В РЕСПУБЛИКЕ МОЛДОВА

In the article are studied various aspects of regional economic cooperation, its forms, objectives and effects; the collaboration of the Republic of Moldova with different regional economic and financial structures, cross-border and regional cooperation on the Black Sea, in South-Eastern Europe, GUAM, Euroregions: Siret-Prut-Dniester; Lower Danube; Upper Prut and other.

Key words: *regional economic cooperation, cross-border cooperation, cooperation of black sea countries in South-Eastern Europe, GUAM and other regional structures.*

Jel Classification: *O2; R1; R5.*

Введение. История развития цивилизации подтверждает, что общество, нация не может существовать только благодаря накоплениям и результатам работы, проводимой на ее территории. Мировая практика показывает, что в то время, как более интегрированные экономики росли и развивались, страны с автаркической экономикой находились в упадке. Таким образом, существует значительное расхождение: некоторые менее богатые, но более интегрированные страны получают шанс преодолеть разрыв между собой и развитыми странами, в то время как в не интегрированных странах этот разрыв растет. В этом контексте, международное и региональное экономическое сотрудничество можно рассматривать как этап интеграции. Перед интеграцией абсолютно необходимо развивать различные формы сотрудничества.

Основное содержание. Международное экономическое кооперация представляет собой двусторонние и многосторонние отношения между государствами и экономическими агентами из разных стран, направленные на реализацию совместными усилиями и на договорной основе смежных видов деятельности (производство, исследования, трансфер технологий, сфера обращения и т.д.), эшелонов во времени, с целью получения общих результатов, превышающих сумму единичных, взаимной выгоды [8].

Например, в Европейском союзе **региональное развитие** является неотъемлемой частью **политики сплочения**, являясь выражением солидарности, поскольку оно сосредоточено на поддержке менее развитых регионов, представляя *комплекс мер, действий и инструментов для поддержки развития этих регионов*. Его целью является *сокращение неравенства, укрепление экономической и социальной сплоченности между государствами-членами* [4].

Посредством своей региональной политики ЕС стремится к улучшению положения в таких областях, как [2]:

- инвестирование в людей, путем поддержки доступа к рынку труда, образованию и возможностям для социальной интеграции;
- поддержка развития малых и средних предприятий;
- консолидации научных исследований и инноваций, посредством инвестиций и научно-исследовательских рабочих мест;
- качество окружающей среды через крупные инвестиционные проекты;
- модернизация транспорта и производства энергии для борьбы с изменением климата, с акцентом на возобновляемые источники энергии и инновационную транспортную инфраструктуру.

Для успешного достижения поставленных целей предоставляются адекватные финансовые ресурсы. Например, из общего объема расходов, предусмотренных в бюджете ЕС на 2014-2020 годы в размере **1082 млрд евро**, **32,5%** пришлось на финансирование политики сплоченности и регионального развития (**351,8 млрд евро**) и **67,5%** на финансирование других направлений политики: сельского хозяйства, научных исследований, внешней политики и т.д. (**730,2 млрд €**) (рис.1) [5].

В целом в бюджете ЕС на 2014-2020 годы было предусмотрено 185,37 млрд. евро, на переходный период – 36,16 млрд. евро, а на развитые страны – 55,52 евро. Кроме того, 1,56 млрд.€ было выделено на малонаселенные и отдаленные районы, на межрегиональное развитие – 10,23 млрд.€ , за ними следуют Италия -33,08 и Испания -28,31 млрд.€) [5].



Рис. 1. Финансирование политики сплочения ЕС на период 2014-2020 гг. (**351,8 млрд. €**)
Источник: по данным Европейской комиссии [5].

На перспективу, Европейский союз сосредотачивает свои усилия и усилия всех своих стран-членов на Организации устойчивого развития в контексте **Стратегии ООН на период до 2030 года**, включающей 17 основных целей в области устойчивого развития: 1) отсутствие бедности; 2) отсутствие голода; 3) крепкое здоровье и благополучие; 4) качественное образование; 5) гендерное равенство; 6) чистая вода и санитария; 7) доступная по цене и чистая энергия; 8) достойные условия труда и экономический рост; 9) образование, инновации и инфраструктура; 10) сокращение неравенства; 11) устойчивые города и общины; 12) ответственное потребление и производство; 13) борьба с изменением климата; 14) подводная жизнь; 15) земная жизнь; 16) мир, справедливость и сильные институты; 17) партнерства для достижения целей. Таким образом, устойчивое развитие состоит из простой концепции: необходимо обеспечить, чтобы экономический рост позволял поддерживать модель, которая дает справедливые результаты для всего человечества, и чтобы мы не потребляли больше ресурсов, чем планета может предоставить нам [1].

Подход к проблемам региональной политики и устойчивого экономического развития республики определен также и в Соглашении об ассоциации между Республикой Молдова и ЕС, которое предусматривает, что региональное развитие является приоритетом для страны. Национальная стратегия регионального развития (НСРР) является основным документом по планированию регионального развития, в котором отражены приоритеты, механизмы и меры по реализации. В течение 2009-2020 годов было несколько циклов реализации этой Стратегии как на национальном, так и на региональном уровне. С изменением Парадигмы регионального развития в республике осуществляется разработка новой НСРР на период до 2027 года.

Во внешней политике Республики Молдовы региональное сотрудничество является взаимодополняющим измерением европейской интеграционной повестки дня и линии комплекса механизмов отношений и взаимодействий в рамках региональных организаций и инициатив, являясь составной частью многосторонней экономической дипломатии страны и проявляется через развитие политических, социально-экономических и отношений в области безопасности страны [3, с. 119].

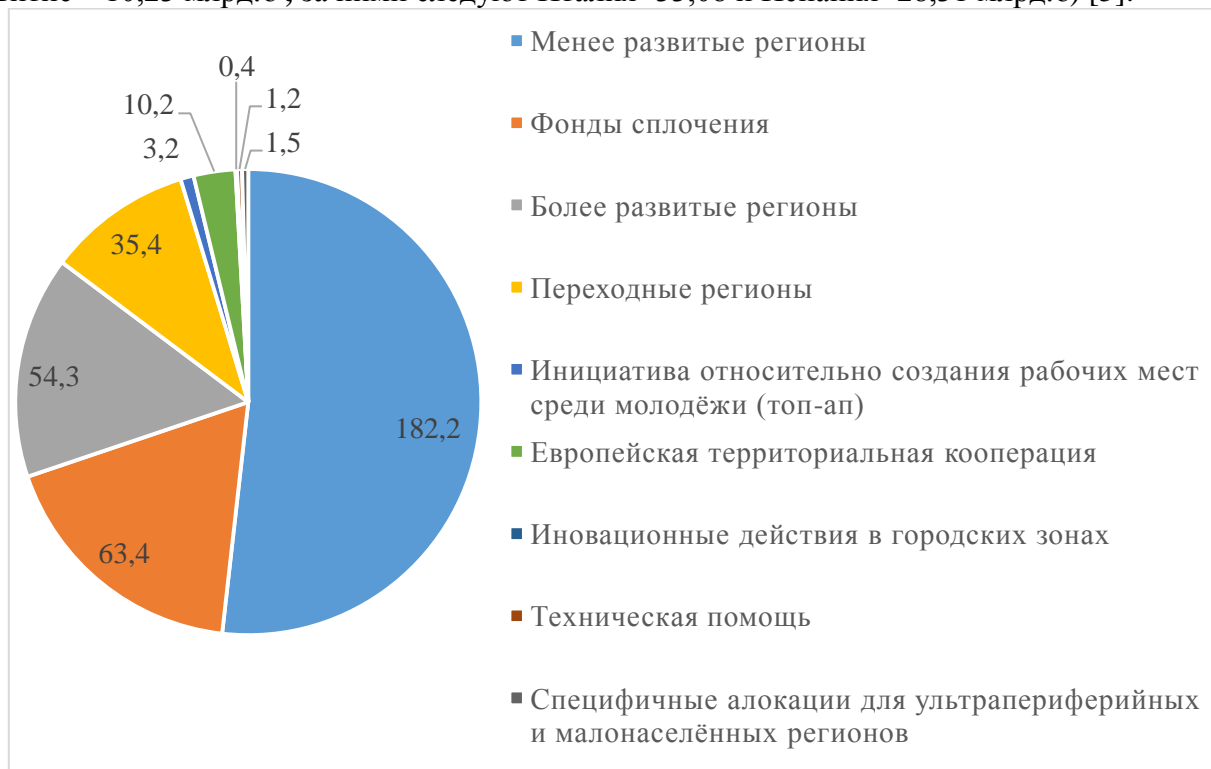
В рамках регионального сотрудничества Республика Молдова поддерживает диалог с государствами-членами и секретариатами региональных организаций и инициатив, обеспечивает участие на высшем уровне, в национальных и министерских совещаниях, заседаниях координационных комитетов и рабочих групп экспертов в рамках Центральной европейской инициативы (ЕСИ), Организации Черноморского экономического сотрудничества (ОЧЭС), Организации за демократию и экономическое развитие (ГУАМ), в процессе кооперации стран Юго-Восточной Европы (КСЮВЕ), Совета регионального сотрудничества (СРС) и др. [6].

Независимо от уровней применения, экономическая кооперация и интеграция определяют благоприятные микро- и макроэкономические эффекты для стран-партнеров, в том числе:

- снятие торговых ограничений приводит, непосредственно, к снижению издержек для предприятий, что при усилении конкуренции на рынках приводит к снижению цен, стимулированию внутреннего и внешнего спроса, роста объемов производства и увеличению прибыли;
- усиление конкурентного давления вынуждает предприятия экономить;
- усиление конкурентного давления также интенсифицирует процесс инноваций в области продукции и технологий; способствует улучшению кадрового состава и т.д.

В последние десятилетия Республика Молдова активно участвует в процессе интеграции и сотрудничества в различных международных и региональных структурах. Например, Организации Черноморского экономического сотрудничества (ОЧЭС), в целом была и будет темой приоритетного интереса, в долгосрочной перспективе, во внешней политике Молдовы. Она служит форумом для сотрудничества в широком спектре областей. *Стратегические цели* нашей страны в регионе заключаются в укреплении демократической стабильности, а

также экономического развития через проекты регионального сотрудничества и с партнерами по ЕС, инклюзивный подход для всех партнеров по диалогу и сотрудничеству в Восточном регионе, подключения к региональным проектам Европейского Союза. В составе ОЧЭС входят 12 стран: Албания, Армения, Азербайджан, Болгария, Грузия, Греция, Республика Молдова, Российская Федерация, Румыния, Турция, Украина, а с 2020 года еще и Республика Северная Македония. В качестве стран с правом наблюдателей в черноморском сотрудничестве участвуют: Австрия, Беларусь, Венгрия, Германия, Египет, Израиль, Италия, Польша, Словакия, Соединенные Штаты Америки, Тунис, Хорватия, Чешская Республика. В качестве *партнеров по секторальному диалогу с ОЧЭС* участвуют: Иран, Япония, Республика Корея, Черногория, Словения и многие специальные организации, действующие в этом регионе [10].

В рамках Организации Черноморского экономического сотрудничества осуществляется большое количество проектов и программ экономического развития. Например, согласно Совместной оперативной программе Черноморского бассейна в 2007-2013 годах, было профинансировано в общей сложности 40 совместных проектов с партнерами из Республики Молдова. Территориальное распределение проектов неравномерно с концентрацией в столице Республики Молдова – Кишиневе. Одним из факторов является способность бенефициаров участвовать и реализовывать проекты трансграничного сотрудничества. По мнению специалистов в этой области, Республика Молдова может укрепить свои позиции в Черноморском регионе посредством широкого отраслевого сотрудничества на двустороннем и многостороннем уровне [10].

Другим примером активного участия Республики Молдова в региональной кооперации является сотрудничество стран ГУАМ в качестве региональной инициативы четырех государств: Грузии, Украины, Азербайджанской Республики и Республики Молдова. Изначально было пять государств (Узбекистан), и эта организация называлась *ГУУАМ*. В документах о создании ГУАМ отмечается необходимость развития четырехстороннего сотрудничества в целях укрепления стабильности и безопасности в Европе на основе следующих принципов: *уважение суверенитета; территориальная целостность; нерушимость государственных границ; демократия; верховенство закона и уважение прав человека*. В рамках ГУАМ также созданы различные организационные структуры, которые функционируют для координации деятельности этого форума. Однако в реальности работа этой региональной структуры оставляет желать лучшего. По мнению специалистов в этой области, это требует более эффективной работы делегаций стран Гуама в рамках международных организаций, особенно в рамках ООН, осуществляя систематические консультации с целью обсуждения актуальных проблем, представляющие интересы стран ГУАМ, а также выработки общих позиций по этим вопросам. В то же время следует отметить, что российские власти и эксперты с самого начала негативно отнеслись к ГУАМ, видя в этой региональной организации угрозу своим политическим, экономическим интересам и интересам безопасности на постсоветском пространстве [7].

Молдова также активно участвует в процессе сотрудничества стран Юго-Восточной Европы (ПСЮВЕ), который представляет собой не институционализированную структуру регионального сотрудничества, задуманную государствами региона как выражение солидарности между ними. Определяющим элементом является тот факт, что ПСЮВЕ является единственным форумом в Юго-Восточной Европе, сформированным и управляемым государствами региона. *Основными целями ПСЮВЕ являются* [9]: *укрепление стабильности, безопасности и добрососедских отношений; активизация многостороннего торгово-экономического сотрудничества в этой области с акцентом на трансграничное сотрудничество, модернизация инфраструктуры в области транспорта, связи и энергетики, содействие торговле и инвестициям; содействие сотрудничеству в гуманитарной, социальной и культурной областях; сотрудничество в области правосудия, в борьбе с преступностью; организованный, незаконный оборот наркотиков и оружия и терроризм*.

Особый интерес представляет *Программа транснационального сотрудничества для Юго-Восточной Европы на 2007-2013* годы, в реализации которой приняли участие ряд государств, в том числе: Румыния, Украина и Молдова. Европейский Союз ежегодно инвестирует значительные суммы в трансграничные, межрегиональные и транснациональные программы сотрудничества, стимулируя сотрудничество между членами, но в то же время ускоряя положительные эффекты расширения границ ЕС для непосредственного соседства. В табл. 1 представлен бюджет финансирования Программы трансграничного сотрудничества для Юго-Восточной Европы на период 2007-2013 годов.

Табл. 1. Бюджет Программы транснационального сотрудничества
Юго-Восточная Европа, 2007-2013 годы для 8 государств-членов / 7 лет (в млн. евро)

Бюджет ЕФРР + софинансирование	Из них:	
Total	ЕФРР	софинансирование
245 111, 97	206 691, 645	38 420, 329

Источник : <http://adrnord.md/category.php?l=ro&idc=341> [11].

Прямые бенефициары (имеющие право на финансирование) – государственные учреждения и эквивалентные структуры (например, министерства, советы графств, местные советы, НПО, агентства регионального развития, другие агентства и органы власти, ассоциации, университеты, научно-исследовательские институты и т.д.). *Косвенные бенефициары* – государственные учреждения и приравненные к ним структуры. Для проектов, представленных партнерами из Республики Молдова и соответствующих регионов Украины, Европейская комиссия предоставила финансирование в рамках Межрегиональной программы IERV (общий бюджет – 2 миллиона евро). Стоит отметить, что в период 2007-2013 годов молдавские бенефициары были вовлечены в 171 проект из всех программ трансграничного и транснационального сотрудничества [11].

Республика Молдова активно участвует в различных структурах *трансграничного сотрудничества* с Румынией и Украиной, в том числе в рамках *еврорегионов*. Эти формы субрегионального сотрудничества способствуют развитию крупных географических территорий, включающих административно-территориальные единицы в состав двух и более государств. Условиями оптимального развития еврорегиона являются: минимальный экономический баланс, общие культурные элементы и историческое наследие. На основе этих критериев ряд европейских институтов спровоцировали развитие еврорегионов.

В Европейском союзе существует *два типа трансграничного сотрудничества*: между государствами-членами ЕС и между государствами-членами и государствами, не являющимися членами ЕС. В первом случае трансграничное сотрудничество помогает уменьшить экономические и социальные диспропорции и дисбалансы на уровне ЕС и построить однородное развитие в рамках Союза. Во второй ситуации целью трансграничного сотрудничества является развитие добрососедских отношений с государствами, находящимися на границах ЕС, а также поддержка экономического и социального развития и продвижение европейских ценностей в государствах-партнерах в контексте расширения Европейского Союза. Например, *Совместная оперативная программа Румыния-Украина-Республика Молдова на 2007-2013* годы предусматривала стимулирование потенциала развития приграничной зоны путем поощрения контактов между партнерами по обе стороны границы с целью улучшения экономической, социальной ситуации и окружающей среды. Общий бюджет этой программы для трех государств-участников составил 137,4 млрд. евро [11]. Государства, участвующие в этой программе, должны были обеспечить 10% софинансирования на уровне проектов (источники: государственный бюджет и бенефициары). В качестве формы трансграничного сотрудничества между Республикой Молдова и

Румынией могут также служить проекты, осуществляемые в рамках *еврорегиона Серет-Прут-Днестр*; Нижнедунайский и *Верхнепрутский еврорегионы*.

Заключение. Проведенные исследования показывают, что Республика Молдова в последние десятилетия активно участвует в европейское региональное сотрудничество, обеспечивая реализацию различных проектов, способствующих социально-экономическому развитию, укреплению своих позиций на международном уровне в контексте перспективы вступления в ЕС.

BIBLIOGRAFIE

1. Către o Europă durabilă până în 2030. Comisia Europeană, 2019.
2. URL: https://ec.europa.eu/info/sites/default/files/rp_sustainable_europe_ro_v2_web.pdf
3. Integrarea și cooperarea economică regională: monogr./coord. B. Chistruga. -Ch.: ASEM, 2010. 330 p.
4. Roșca P. Relații economice internaționale. Chișinău, ULIM, 2005. -280 p.
5. Roșca P. Cohesion policy in the European Union. Revista EcoSOEn, ULIM.-Ch. 2018, №.3, p.45-51.
6. Strategia Uniunii Europene "EUROPA – 2020".
7. URL: <https://mfa.gov.md/ro/content/cooperarea-regionala>
8. URL: <https://ro.wikipedia.org/wiki/GUAM>
9. URL: <https://www.serviciilocale.md/dezvoltare/>
10. URL: <https://mfa.gov.md/ro/content/procesul-de-cooperare-din-europa-de-sud-est-seecp>
11. URL: <https://www.mae.ro/node/51353>
12. URL: <http://adrnord.md/category.php?l=ro&idc=341>

УДК 338

*Надія Степанова
(Ізмаїл, Україна)*

МЕХАНІЗМ ПІДВИЩЕННЯ ЕФЕКТИВНОСТІ ЛОГІСТИЧНОЇ ДІЯЛЬНОСТІ ПІДПРИЄМСТВА

Підвищення ефективності логістичної діяльності промислових підприємств є стратегічним пріоритетом і одним із ключових елементів програм стратегічного розвитку. Обмежені ресурси вимагають розробки рекомендацій на основі досвіду успішних європейських держав, спрямованих на досягнення значущих результатів в короткий термін і при дефіциті інвестицій.

Ключові слова: логістика, ефективність, реінжиніринг, основні етапи реінжинірингу, CRM-концепція, впровадження.

Increasing the efficiency of logistics activities of industrial enterprises is a strategic priority and one of the key elements of strategic development programs. Limited resources require the development of recommendations based on the experience of successful European states, aimed at achieving significant results in a short period of time and with a shortage of investments.

Keywords: logistics, efficiency, reengineering, main stages of reengineering, CRM concept, implementation.

Перехід до ринкових відносин призвів до того, що діяльність багатьох середніх і великих українських промислових підприємств стала практично неефективною. Низька конкурентоспроможність підприємств породжується сукупністю причин. До першочергових причин, відносяться ті, що пов'язані з рухом матеріальних потоків на підприємстві.

У зв'язку з цим виникає потреба в постійному пошуку можливостей вдосконалення ведення бізнесу. В залежності від ступеня і глибини перетворення бізнес-процесів на різних рівнях (мікро-, мезо-, макро-) можливе застосування різних методів і технологій. Найрадикальнішим методом є реінжиніринг логістичних бізнес-процесів. В основі реінжинірингу логістичних процесів лежить їх перепроєктування, засноване на застосуванні сучасних інформаційних технологій, для досягнення значного поліпшення функціонування всієї логістичної системи.

Основною метою реінжинірингу логістичних процесів є підвищення ефективності функціонування логістичної системи, шляхом скорочення часу руху матеріального потоку, зниження вартості логістичних операцій, покращення якості продукції, засноване на внесенні радикальних змін в логістичні процеси, що дозволяють підвищити придатність підприємства до динамічного розвитку зовнішнього середовища для досягнення постійного задоволення попиту споживачів продукції [5, с. 53].

Реінжиніринг логістичних процесів забезпечує вирішення наступних завдань [5, с. 109]:

- визначення раціональної послідовності виконуваних логістичних операцій, що приведе до скорочення тривалості циклу виготовлення продукції, обслуговування клієнтів, слідством чого стане підвищення задоволеності клієнтів;
- забезпечення раціонального використання ресурсів у логістичних процесах, в інтересах скорочення витрат і забезпечення оптимального співвідношення різних видів діяльності;
- побудова адаптивних логістичних процесів, націлених на швидку адаптації до зміни потреб споживачів продукції.

Далі виділимо основні етапи реінжинірингу логістичних процесів. На першому етапі виконується вибір пріоритетних логістичних процесів для реінжинірингу з використанням методу аналітичної процедури, в основі якої лежить сукупність послідовних прийомів, які дозволять виявити найбільш проблемний логістичний процес, виходячи з чотирьох критеріїв: якість, вироблення, тривалість і вартість.

На другому етапі здійснюється безпосереднє перепроєктування вибраних логістичних процесів. Проектуючи логістичні процеси, перш за все, необхідно фокусуватися на усуненні чотирьох основних чинників втрат, що виникають в умовах виробництва. До цих чотирьох чинників відносять [6, с. 120]:

- надлишкові виробничі ресурси (надлишкова робоча сила, виробничі потужності і запаси);
- перевиробництво;
- надлишкові запаси;
- зайві капітальні вкладення.

Всі чотири фактори втрат пов'язані з управлінням запасами. Якщо ці елементи втрат існують, все, до чого вони призводять, – це підвищення витрат і створення нульової цінності для процесу виробництва.

Тому сферами самовдосконалення та розвитку логістичних бізнес-процесів та систем реінжинірингових засад повинні бути [2]:

- поліпшення управління відносин зі споживачами завдяки більш швидкого та точнішого встановлення їх потреб;
- розвиток управління обслуговування клієнтів;
- шляхом уточнення специфікації показників функціонування;
- поліпшення управління попитом через зміну методів планування, зокрема із використанням інформаційних технологій;
- суттєве покращення виконання замовлень завдяки більш ефективному управлінню розподілом;
- розвиток управління виробничим потоком шляхом визначення сучасних критеріїв для встановлення пріоритетів;
- удосконалення системи матеріально-технічного забезпечення завдяки інформаційним технологіям регулювання вхідного потоку;

– розроблення і доведення продукції до комерційного використання через зміну вимог до переміщення продукції.

Реінжиніринг логістичних бізнес-процесів та системи в умовах нестабільного економічного середовища є одним з таких інструментів, що здатний самостійно забезпечити підприємству відчутне підвищення ефективності логістичної діяльності через різкі зміни в організації та шляхом активної реалізації інформаційних технологій.

Формування ефективної логістичної системи неможливе без процесу реінжинірингу на основі впровадження новітніх інформаційних технологій [2].

Цінність інформаційної підтримки логістичного процесу настільки важлива, що багато експертів виділяють спеціальну, інформаційну логістику, яка має незалежне значення в бізнесі та управлінні інформаційними потоками та ресурсами.

Інформаційна логістика організовує потік даних, що супроводжує матеріальний потік і є важливою ланкою для підприємства, що пов'язує постачання, виробництво та маркетинг [1, с. 316].

Різні інформаційні потоки, що циркулюють всередині та між елементами логістичної системи, між логістичною системою та зовнішнім середовищем, утворюють логістичну інформаційну систему підприємства. Західний досвід показує, що висока ефективність роботи з покупцями забезпечується за рахунок прийняття компанією концепції з управління взаємовідносинами з клієнтами, що отримала назву концепції CRM (Customer Relationship Management).

CRM-концепція дозволяє «інтегрувати» клієнта в сферу організації – підприємство отримує максимально можливу інформацію про своїх клієнтів та їх потреби і, на основі цих даних, будує свою логістичну стратегію, яка охоплює всі аспекти його діяльності: постачання, маркетинг, продажі, обслуговування та інше [4].

CRM інтегрує інформацію про клієнтів, отриману по каналах маркетингу, продажів і сервісного обслуговування а надає працівникам необхідну інформацію, щоб краще зрозуміти споживчий попит та ефективно будувати стосунки зі своїми клієнтами та партнерами. CRM також дозволяє підключати клієнтів та службовців організації за допомогою численних інформаційних каналів, включаючи Інтернет, телефон та факс, контакти в точках продажу або через посередників. Компанії можуть надалі розвивати вже встановлені відносини з клієнтами, отримуючи більше вигід, зменшуючи логістичні витрати та покращуючи бізнес-процеси [3].

Сама теорія управління взаємовідносинами з клієнтами не представляє собою нічого нового. Вона існує вже давно і її базова передумова – безперервне вивчення і задоволення потреб клієнта – протягом десятиліть становить фундамент ділових відносин. Що дійсно є новим, так це технології, які дають можливість ефективного управління відносинами з покупцями, потоками інформації про клієнтів і самою компанією в цілому. Останнє десятиліття пройшло під прапором бурхливого розвитку технологій, в результаті чого в центрі концепції CRM на підприємстві виявилася CRM-система.

Запорукою успіху управління логістикою відносин з клієнтами будь якого підприємства сьогодні є прийняття філософії CRM. Вона передбачає зміни на підприємстві за 5 основними напрямками [3]:

- прийняття стратегії логістики відносин з клієнтами;
- реструктуризація стратегії постачання та збуту підприємства;
- зміна бізнес-процесів;
- зміна корпоративної культури;
- впровадження логістичної CRM-системи.

Процес впровадження концепції CRM можна представити у вигляді піраміди, в основі який лежить прийняття стратегії CRM, а вершину вінчають нові логістичні технології (рис. 1).



Рис. 1 Етапи впровадження концепції CRM у логістичну систему підприємства

Іншими словами, впровадження концепції CRM являє собою поетапний процес, початковою стадією якого є прийняття стратегії взаємовідносин з клієнтами, проміжної – структурні, процесні та культурні зміни в логістиці компанії, і лише заключним етапом – установка CRM-системи.

Успішне здійснення проекту CRM в логістичній діяльності включає [4]:

1) встановлення стратегічних цілей, що визначають зміст програми дій підприємства. Ці цілі визначають, яку користь отримає компанія від впровадження CRM, визначають обсяг та пріоритети завдань. Необхідно ставити короткострокові та довгострокові (3-5 років) цілі;

2) визначення конкретних значень для цілей, які компанія планує досягти. Хід реалізації проекту CRM та його реальний вплив важко контролювати, якщо заздалегідь не вибрати заходи та оцінки його параметрів. Необхідно розробити механізм вимірювання та моніторингу результатів. При визначенні цільових значень важливо враховувати, що вони повинні відповідати реальному стану справ і бути взаємно узгодженими;

3) розробку стратегії відносин із клієнтами. Перш ніж приступати до змін у структурі, бізнес-процесах, культурі та технології, підприємство повинне чітко визначити, чого воно хоче досягти у взаєминах з клієнтами.

Наприклад, така стратегія може бути конкурентною перевагою, орієнтуючись на найбільших клієнтів та збільшуючи продажі через найбільш вигідні канали. З іншого боку, компанія може розглянути найбільш відповідний вибір стратегії залучення нових клієнтів.

До числа основних завдань, постановка і вирішення яких буде прямим чином сприяти зміні логістичної структури можна віднести наступні [3]:

- зменшення часу, необхідного клієнту компанії на здійснення замовлення, і відповідно, зменшення рівня логістичних збутових витрат;
- підвищення якості інформації, необхідної для прийняття рішень (з таких питань, як ціноутворення, наявність товару, час доставки, і іншим, що мають вагоме значення для клієнтів);
- скорочення часу доставки товарів, і відповідно, транспортних логістичних витрат;
- забезпечення наявності запасів товарів, що користуються найбільшим попитом у клієнтів, та оптимізації витрат формування запасів.
- збільшення точності та удосконалення доступу до інформації про контакти клієнтів з компанією, і відповідно, зниження логістичних витрат інформаційної підтримки бізнес-процесів.

CRM-система, що планується до впровадження, базується на трьох досить давно відомих системах, які частково дозволяли поліпшити відносини з покупцями [4]:

1. Автоматизація маркетингу (МА – Marketing Automation) – система, яка автоматизує маркетингові операції, яка спрощує інформаційні процеси, що дозволяє ефективніше планувати маркетинг і аналізувати результати.

2. Автоматизація продажів (SFA – Sales Force Automation) – система автоматизації роботи торгових агентів, що дозволяє прогнозувати і аналізувати продажі, складати звітність, враховувати прибутковість і збитки, автоматично готувати комерційні пропозиції.

3. Автоматизація логістики та обслуговування клієнтів (CSS – Customer Service & Support) – система автоматизації служби підтримки та обслуговування клієнтів, яка включає в себе базу даних контактів з клієнтом, моніторинг проходження заявок, засоби контролю виїзних служб, евристичну базу знань типових проблем споживача виготовленої продукції і засобів їх рішень, засоби управління запитами клієнта.

Основні показники ефективної реалізації проекту по впровадженню системи CRM наступні [3]:

- усунення клієнтських втрат;
- залучення нових клієнтів;
- усунення недоліків управління логістичною системою;
- підвищення результативності роботи співробітників організації.

У програмі CRM зберігаються всі дані, з цієї причини, навіть за відсутності співробітника, можна легко отримати всю необхідну інформацію. Варто виділити наступні основні категорії ефектів від впровадження CRM (рис. 2).



Рис. 2. Основні категорії ефектів від впровадження CRM [3]

Дана класифікація досить наочно і показує основні категорії одержуваних ефектів. Однак вона не враховує такі (на перший погляд, неявні) ефекти, як зниження ризиків. Наприклад, у бізнесі існує вираз «переможець отримує все». На деяких ринках втрата конкурентного положення може стати фатальною і мова в цьому випадку вже не йде тільки про прості прирости доходу. Тому для повноти класифікації будемо говорити і про ефекти зниження (або збільшення) ризиків від впровадження CRM.

Отже, розділимо економічні ефекти на три умовні категорії:

- 1) прямі економічні ефекти;
- 2) непрямі економічні ефекти;
- 3) ефекти зниження ризиків.

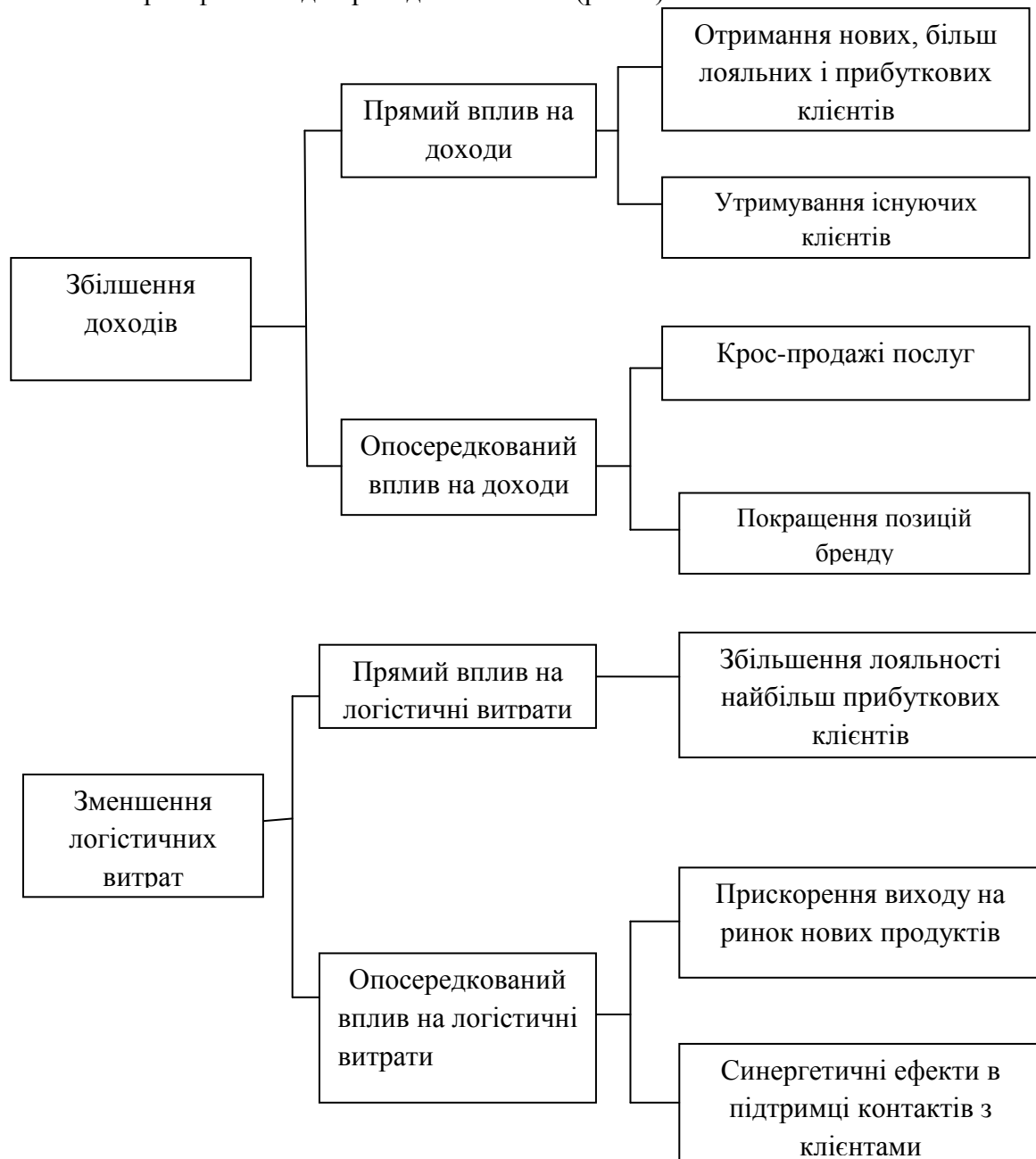
Розрахунок економічного ефекту від впровадження CRM-системи – процес дуже складний і невизначений. Витрати на впровадження CRM-системи розрахувати не складає великих труднощів, в них входять: вартості ліцензій, впровадження та навчання. Їх можна розглядати як інвестиції (що прийнято при оцінці витрат на застосування інформаційних продуктів), які в майбутньому окупаються за рахунок збільшення прибутку і скорочення витрат.

ДЖЕРЕЛА ТА ЛІТЕРАТУРА

1. Крикавський Є. В., Похильченко О. А., Чернописька Н. В. Економіка логістики: навч. посіб. Львів: Вид-во Нац. ун-ту «Львівська політехніка», 2014. 640 с.
2. Кремльова І.В., Риб С.І. Методологія проведення проектів реінжинірингу. URL: <http://www.betec.ru/index.php?id=6&sid=48>. (Дата звернення: 15.11.22).
3. «Практика CRM»: база даних містить відомості про ефективність використання CRM-систем. URL: <http://www.crm.practice.ru/articles/582/> (дата звернення: 20.11.2022 р.).
4. Офіційний сайт "Бітрікс24": відомості про CRM-систему "Бітрікс24". URL: <https://www.bitrix24.ru/> (дата звернення: 20.11.2022 р.).
5. Хаммер М., Чампі Дж. Реінжиніринг: маніфест революції в бізнесі / Пер. з англ. Москва: Вид-во "Манн, Іванов і Фербер", 2016. 287 с.
6. Яковенко С.І. Реінжиніринг бізнес-процесів шляхом інформатизації управління на підприємствах України. *Актуальні проблеми економіки*. 2004. № 9(39). С. 118-130.

УДК 657.471.7:006.44(478)

*Anatolie Iachimovschi, Rodica Cuşmaunsă
(Chişinău, Moldova)*

PERFECTIONAREA AUDITULUI DIN REPUBLICA MOLDOVA ÎN CONDIȚIILE NOILOR CERINȚE DE CALITATE

Cercetarea de față s-a axat pe subiecte care prezintă interes în supravegherea auditului și asigurarea în materie de calitate. În urma studiului s-a constatat existența unui cadru legal adecvat care încurajează entitățile de audit să conceapă un sistem de management al calității care să fie adaptat naturii misiunilor pe care le exercită. Totodată, s-a ajuns la concluzia de a accelera eforturile în viitorul apropiat pentru a servi interesului public în ceea ce privește implementarea unui sistem modern de management al calității auditului.

Cuvinte cheie: *calitatea auditului, entitate de audit, sistem de management, standarde de audit, supravegherea auditului.*

The present research focused on topics of interest in audit oversight and quality assurance. The study found the existence of an adequate legal framework that encourages audit entities to design a quality management system that is adapted to the nature of the missions they carry out. At the same time, it was concluded to accelerate efforts in the near future to serve the public interest in implementing a modern audit quality management system.

Key words: *audit quality, audit entity, management system, audit standards, audit supervision.*

Introducere

Armonizarea treptată a cadrului legislativ autohton la normele internaționale privind calitatea auditului a contribuit la restructurarea și modernizarea procesului de reglementare a profesiei de auditor. Se atestă progrese semnificative legate de conformarea activității de audit din Republica Moldova la bunele practici profesionale internaționale, recunoscute de majoritatea autorităților de supraveghere a auditului:

- elaborarea normelor privind exercitarea controlului calității, certificarea în audit și stagierea profesională;
- aprobarea mai multor decizii privind asigurarea calității auditului de către Consiliul de supraveghere publică a auditului.

Este de remarcat faptul că în prezent, entitățile de audit autohtone elaborează, respectă și aplică proceduri de control intern a calității în conformitate cu prevederile ISQC 1, ISA 220 și Codul etic [1]. Însă, din 15 decembrie 2022 se preconizează înlocuirea ISQC 1 „Controlul calității pentru firmele care efectuează audituri și revizuri ale situațiilor financiare, precum și alte misiuni de asigurare și servicii conexe” [2] cu standardul internațional privind managementul calității ISQM 1 „Managementul calității pentru firmele care efectuează audituri și revizuri ale situațiilor financiare, precum și alte misiuni de asigurare și servicii conexe” [3]. Totodată, va intra în vigoare un nou standard ISQM 2 „Evaluarea calității angajamentului” [4], care de asemenea, va fi un standard destinat managementului calității auditului.

Odată cu elaborarea noilor standarde de calitate a fost revizuit ISA 220 fiind unicul standard de audit cu tangențe directe legate de modernizarea sistemului calității auditului. În varianta nouă acest standard se va regăsi cu denumirea de ISA 220 (Revizuit) „Managementul calității pentru un audit al situațiilor financiare” [5].

Conținutul de bază

Standardele de control al calității, precum și standardele de audit sunt acceptate de a fi aplicate în Republica Moldova în baza Acordului privind dreptul de reproducere a Standardelor de audit și Codului etic în Republica Moldova, semnat de Ministerul Finanțelor la 2 aprilie 2012 și Consiliul pentru Standardele Internaționale de Audit și Asigurare al Federației Internaționale a Contabililor la 4 aprilie 2012 [6]. Standardele se publică în Monitorul Oficial al Republicii Moldova și se plasează pe pagina web a Ministerului Finanțelor.

Reformele operate în domeniul auditului, care au avut loc în Republica Moldova, s-au remarcat printr-un șir de elaborări normative conforme cu reglementările internaționale. A fost aprobat Cadrul pentru calitatea auditului: elemente-cheie care alcătuiesc un mediu pentru calitatea auditului, acceptat și publicat de Ministerul Finanțelor în temeiul Ordinului nr.113 din 05.08.2016 [7].

Ca urmare a intrării în vigoare a Legii nr.271/2017 privind auditul situațiilor financiare [8] a fost elaborat Regulamentul de activitate al Consiliului de supraveghere publică a auditului, aprobat în baza hotărârii Guvernului Republicii Moldova nr.807 din 20.08.2018 [9].

Republica Moldova este una din țările care continuă să se evidențieze prin reformele legate de racordarea cadrului normativ în domeniul auditului situațiilor financiare la bunele practici profesionale internaționale, recunoscute de majoritatea autorităților de supraveghere a auditului. În acest context, autoritatea pentru supravegherea activității de audit fiind preocupată de perfecționarea procesului de supraveghere și control a activității de audit în Republica Moldova în conformitate cu normele europene profesionale în domeniul auditului a luat mai multe decizii ce țin de asigurarea calității auditului:

- Decizia Consiliului de supraveghere publică a auditului nr.15 din 06.08.2019 privind aprobarea Normelor de pregătire profesională a stagiatorilor în audit [10];
- Decizia Consiliului de supraveghere publică a auditului nr.16 din 14.08.2019 privind aprobarea Regulamentului cu privire la certificarea auditorilor [11];
- Decizia Consiliului de supraveghere publică a auditului nr.17 din 14.08.2019 privind aprobarea Regulamentului privind controlul extern al calității auditului [12];
- Decizia Consiliului de supraveghere publică a auditului nr.21 din 02.10.2019 privind aprobarea Metodologiei privind controlul extern al calității auditului [13].

Reformarea cadrului normativ autohton a urmărit scopul de racordare a sistemului normativ al activității de audit din Republica Moldova la cerințele internaționale. Totodată s-a pus accent pe creșterea prestigiului și a recunoașterii profesionalismului auditului la nivel regional prin dezvoltarea conceptului de transpunere în legislația națională a prevederilor Directivei 2006/43/CE a Parlamentului European și a Consiliului din 17 mai 2006 privind auditul legal al conturilor anuale și al conturilor consolidate [14].

Eforturile actuale ale entităților de audit autohtone de a face față la cerințele normelor profesionale în domeniu, revizuite semnificativ în ultimii ani prin prisma asigurării condițiilor de calitate, constituie o provocare pentru mediul de afaceri autohton de a se conforma reglementărilor emise de Consiliul pentru Standarde Internaționale de Audit și Asigurare, care au fost plasate de Ministerul Finanțelor al Republicii Moldova pe pagina web. Ajustările în cauză se regăsesc în cadrul manualului ce conține setul complet de reglementări emise de Consiliul pentru Standarde Internaționale de Audit și Asigurare (IAASB) privind controlul calității, audit, revizuire, alte servicii de asigurare și servicii conexe, precum și Note Internaționale de Practică privind Auditul.

În prezent, entitățile mici de audit din Republica Moldova se confruntă cu deficit de personal calificat. Deseori, relațiile de lungă durată dintre client și entitatea de audit, dar și din cauza unei piețe mai restrânse a forței de muncă în acest domeniu, poate determina apariția circumstanțelor care ar compromite calitatea auditului.

De aceea, este important ca aceste entități să se asigure cu personal și resurse suficiente atunci când intenționează să auditeze situațiile financiare ale companiilor mari. Entitatea de audit trebuie să aibă în calitate de angajați nu mai puțin de doi auditori pentru efectuarea auditului la entitățile de interes public și la entitățile mari, stabilite conform Legii contabilității și raportării financiare nr.287/2017 [15], sau la alte întreprinderi de stat și societăți pe acțiuni în care cota statului depășește 50% din capitalul social.

Controlul intern al calității auditului este asigurat prin elaborarea de către entitatea de audit a propriilor politici și proceduri de control intern. Legea nr.271/2017 precum și standardele de audit conțin prevederi concrete referitoare la asigurării calității auditului. Entitățile de audit autohtone elaborează și aplică proceduri de control intern a calității în conformitate cu prevederile ISQC 1, ISA 220 și Codul etic. Cadrul legal prescrie un set de cerințe, care trebuie respectate în vederea conceperii și implementării unui sistem de control intern al calității auditului.

Potrivit art.24 (5) din Legea nr.271/2017 controlul calității misiunii de audit se exercită la entitățile de interes public și la entitățile mari. Controlul în cauză se efectuează până la emiterea raportului auditorului sau a raportului suplimentar adresat comitetului de audit. Controlul de calitate a misiunii are rolul de a oferi o evaluare obiectivă, la data raportului sau anterior acesteia, cu privire la raționamentele semnificative efectuate de echipa misiunii și la concluziile la care aceasta a ajuns. Totodată, controlul calității la nivelul misiunii trebuie să furnizeze auditorului o asigurare rezonabilă privind conformarea la standardelor profesionale și dispozițiile legale și de reglementare aplicabile.

Din 15 decembrie 2022 se preconizează înlocuirea ISQC 1 cu standardul internațional privind managementul calității ISQM 1. Totodată, va intra în vigoare un nou standard ISQM 2. Odată cu elaborarea noilor standarde de calitate a fost revizuit ISA 220, care este unicul standard de audit cu tangențe directe legate de modernizarea sistemului calității auditului. În varianta nouă acest standard se va regăsi cu denumirea de ISA 220 (Revizuit) „Managementul calității pentru un audit al situațiilor financiare”.

Governanța și managementul este unul dintre elementele constitutive ale managementului calității auditului la nivelul unei entități de audit, iar acesta în viziunea IAASB este unul dintre cele mai importante cauze ale reformării sistemului de control a calității. La elaborarea noului standard ISQM 1, s-a decis să se ia ca bază o abordare bazată pe risc, datorită căreia sistemul de management al calității devine mai pro-activ și mai flexibil, ținând cont acum de caracteristicile unice ale fiecărei entități de audit, în mod individual.

În conformitate cu noile cerințe ale ISQM 1 a fost operată o modificare fundamentală prin înlocuirea conceptului de control al calității cu cel al managementului calității. Conceptul de control

al calității a fost înlocuit cu cel al managementului calității, care se va baza pe abordarea bazată pe risc. Acest accent din partea IAASB se datorează faptului că în multe scandaluri corporative din ultima vreme, cauza principală a fost tocmai lipsa de responsabilitate la nivelul managementului organizațional și al consilierilor acestuia.

Astfel, abordarea bazată pe managementul riscului este propusă pentru a fi utilizată în managementul calității auditului, ceea ce va determina conducerea și controlul să constituie baza sistemului de management al calității auditului. Dacă conducerea nu se străduiește să facă acest lucru și nu își asumă responsabilitatea, nu se poate pune problema stabilității întregului sistem de management al calității auditului.

ISQM 2 prevede controale obligatorii de calitate ale rezultatelor auditurilor companiilor cotate la bursă sau pentru acele cazuri în care acest lucru este impus de lege. În plus, entitatea de audit poate decide singură să efectueze o evaluare a calității misiunii ca răspuns la riscurile de calitate identificate – de exemplu, dacă s-a constatat că auditorii au fost în situații să opereze cu raționamente mai dificile.

După revizuire, ISA 220 (Revizuit) „Managementul calității pentru un audit al situațiilor financiare” atribuie mai clar responsabilitatea pentru gestionarea și asigurarea calității dorite a auditului partenerilor misiunii. Aceasta implică, în special, participarea sa activă la audit pe toată durata acestuia.

În varianta actuală a standardului revizuit, este subliniată importanța formării unei culturi adecvate nu numai la nivelul entității de audit, ci și în cadrul misiunii echipe de audit separate, pe care toți membrii acesteia sunt obligați să o urmeze. Aceasta implică, în special, menținerea unui nivel adecvat de scepticism profesional. În condițiile actuale, astfel cum prevede ISA 220 (revizuit) partenerul de misiune trebuie, de asemenea, să supravegheze desfășurarea misiunii și să determine direcția misiunii, care include luarea în considerare a naturii misiunii, a circumstanțelor sale și a resurselor disponibile.

Concluzii

Subiectele care au generat cea mai mare atenție de interes public în ultimii ani includ fraudă, continuitatea activității, probele de audit și dorința de a reduce riscul de audit. Ținând cont de cadrul legal existent, considerăm că orice entitate de audit, autorizată să practice activitatea de audit, trebuie să elaborează de sine stătător un manual de politici și proceduri de control al calității auditului și să emită o dispoziție de aprobare și de aducere la cunoștința angajaților săi. Este important de a fi respectată condiția neadmiterii efectuării controlului calității de către un auditor care a participat la exercitarea auditului.

ISQM 1 și ISQM 2 conturează anumite elemente-cheie care dezvoltă proiectarea, implementarea și funcționarea sistemului de management al calității bazat pe guvernare și conducere a sistemului de management al calității. În sensul acestei concepții, entitatea de audit trebuie să proiecteze, să implementeze și să opereze un sistem de management al calității. S-ar părea că este o abordare tradițională, dar totuși standardele pentru managementul calității de audit atrag atenția la exercitarea raționamentului profesional, ținând cont de natura și circumstanțele și angajamentelor asumate.

Dezvoltarea cadrului legal autohton a îmbunătățit aspectele aferente reglementării eficienței controlului calității auditului din cadrul entității de audit, care de regulă are loc prin evaluări anuale, însă pot fi efectuate și mai frecvent. Pentru a evita subiectivismul, se recomandă aprecierea politicilor și procedurilor de control al calității auditului din punct de vedere al eficacității acestora, cea mai bună dovadă în acest sens reprezintă evidența evaluărilor și a măsurilor propuse pentru eficientizarea lor.

BIBLIOGRAFIE

1. Manual de Reglementări Internaționale de Audit, Asigurare și Etică [online]. Disponibil: <http://mf.gov.md/ro/content/standarde-internationale-de-audit-emise-de-ifac-%C3%AEn-anul-2018-receptate-de-ministerul>

2. Standardul Internațional pentru Controlul de Calitate (ISQC) 1, “Controlul calității pentru firmele care efectuează audituri și revizuirile ale situațiilor financiare, precum și alte misiuni de asigurare și servicii conexe” [online]. Disponibil: <http://cspa.md>
3. ISQM 1 „Gestionarea calității pentru firme care realizează audituri sau revizuirea situațiilor financiare sau alte misiuni de asigurare sau servicii conexe” [online]. Disponibil: <https://www.ifac.org/>
4. ISQM 2 „Engagement Quality Reviews” [online]. Disponibil: <https://www.ifac.org/>
5. ISA 220 (Revised) „Quality Management for an Audit of Financial Statements” [online]. Disponibil: <https://www.ifac.org/>
6. Legea nr. 112 din 2 iulie 2014 pentru ratificarea Acordului de Asociere între Republica Moldova pe de o parte, și Uniunea Europeană și Comunitatea Europeană a Energiei Atomice și statele membre ale acestora, pe de altă parte [online]. Disponibil: https://www.legis.md/cautare/getResults?doc_id=83489&lang=ro
7. Ordinul Ministerului Finanțelor nr.113 din 05.08.2016 privind aprobarea Cadrului pentru calitatea auditului: elemente-cheie care alcătuiesc un mediu pentru calitatea auditului [online]. Disponibil: https://www.legis.md/cautare/getResults?doc_id=94520&lang=ro
8. Legea privind auditul situațiilor financiare nr.271 din 15.12.2017 [online]. Disponibil: https://www.legis.md/cautare/getResults?doc_id=110387&lang=ro
9. Hotărârea Guvernului Republicii Moldova nr.807 din 20.08.2018 pentru aprobarea Regulamentului de activitate al Consiliului de supraveghere publică a auditului [online]. Disponibil: https://www.legis.md/cautare/getResults?doc_id=132539&lang=ro
10. Decizia Consiliului de supraveghere publică a auditului nr.15 din 06.08.2019 privind aprobarea Normelor de pregătire profesională a stagiatorilor în audit [online]. Disponibil: <http://cspa.md>
11. Decizia Consiliului de supraveghere publică a auditului nr.16 din 14.08.2019 privind aprobarea Regulamentului cu privire la certificarea auditorilor [online]. Disponibil: <http://cspa.md>
12. Decizia Consiliului de supraveghere publică a auditului nr.17 din 14.08.2019 privind aprobarea Regulamentului privind controlul extern al calității auditului [online]. Disponibil: <http://cspa.md>
13. Decizia Consiliului de supraveghere publică a auditului nr.21 din 02.10.2019 privind aprobarea Metodologiei privind controlul extern al calității auditului [online]. Disponibil: <http://cspa.md>
14. Directiva 2006/43/CE a Parlamentului European și a Consiliului din 17 mai 2006 privind auditul legal al conturilor anuale și al conturilor consolidate. [online]. Disponibil: <https://eur-lex.europa.eu/>
15. Legea contabilității și raportării financiare nr. 287 din 15.12.2017 [online]. Disponibil: https://www.legis.md/cautare/getResults?doc_id=125231&lang=ro

МЕНЕДЖМЕНТ І МАРКЕТИНГ / МЕНЕЖМЕНТ И МАРКЕТИНГ

УДК 640.2:338.486.2

Світлана Герчанівська
(Бережани, Україна)

ЯКІСТЬ ПОСЛУГ ЯК СКЛАДОВА МАРКЕТИНГОВОЇ ПОЛІТИКИ ПІДПРИЄМСТВ ТУРИСТИЧНОЇ ІНДУСТРІЇ

Розкрито сутність поняття «якість». Розглянуто параметри методики оцінювання якості послуг. Обґрунтовано важливість управління якістю послуг як постійного процесу діяльності, спрямованого на підвищення рівня надаваних послуг в сфері туризму.

Ключові слова: *якість, маркетинг, маркетингова політика, послуга, споживач.*

The essence of the concept of «quality» is revealed. The parameters of the service quality assessment methodology are considered. The importance of service quality management as a permanent process of activity aimed at increasing the level of services provided in the field of tourism is substantiated.

Key words: *quality, marketing, marketing policy, service, consumer.*

В умовах сучасних викликів якість послуг виступає не лише складовою конкурентоспроможності, вона є необхідною передумовою успішного функціонування суб'єктів господарювання. Слід зазначити, що якість обслуговування є важливою характеристикою діяльності, оскільки знаходить вираження у соціальних та економічних результатах, забезпечує позитивний імідж. Як інструмент маркетингу і створення лояльності, якість ставить у центр діяльності підприємства споживача туристичного продукту, маючи на увазі знання і увагу до його потреб, які теж є об'єктом маркетингу. Нині якість окремих складових туристичного комплексу України не відповідає світовим стандартам і зумовлює низький рівень його конкурентоспроможності.

Категорія якості достатньо складна: з одного боку якість оцінює споживач у контексті задоволення своїх потреб, з іншого – відбувається самооцінювання постачальниками туристичних послуг, що складають туристичний продукт. Але між постачальниками послуг (товарів) і клієнтами існує відмінність у визначенні якості туристичних продуктів: у більшості випадків клієнти керуються суб'єктивним поглядом (сподівання, потреби, досвід), а постачальники – об'єктивним (клієнтозорієнтованість; відповідність заявленої і наданої послуг; менеджмент вражень; високий рівень професіоналізму співробітників, відповідність стандартам, безпека тощо). Часто буває, що сподівання клієнтів не виправдовуються. Як показує практика, цьому є декілька причин: попередній досвід, рівень обізнаності, індивідуальні потреби, соціальний статус клієнта, ефективність зовнішньої комунікації між клієнтами. Те, що об'єднує позиції клієнтів та постачальників товарів/послуг – усі послуги, що входять до туристичного продукту мають бути якісними, адже навіть одна послуга може зіпсувати загальне враження клієнта про туристичний продукт.

Якість – це здатність об'єкта чи дії задовольняти вимоги особистого, виробничого чи суспільного порядку завдяки властивостям, які складають його споживчу вартість. Якість послуг – це сукупність характеристик, що визначають її здатність задовольняти встановлені або передбачувані потреби людини [2].

Відповідно до визначення поняття «якість продукції», сформульованого Європейською організацією з контролю якості, продукція вважається хорошою якості, якщо при мінімальних витратах протягом усього її життєвого циклу вона максимально сприяє здоров'ю та задоволенню потреб людей, які залучені до її проектування і відновлення (повторного використання) за умови мінімальних витрат енергії та інших ресурсів і при допустимій, прийнятній дії на навколишнє середовище і суспільство [5].

Для представлення споживачеві якісної та конкурентоспроможної продукції необхідно забезпечити якість на всіх стадіях її «життєвого циклу». У відповідності до вимог міжнародного стандарту ISO серії 9000 «життєвий цикл» продукції складається з 11 етапів: маркетинг; проектування та розробка технічних вимог, розробка продукції; матеріально-технічне забезпечення; підготовка та розробка технічних процесів; виробництво; контроль, проведення випробувань та досліджень; упаковка та зберігання; реалізація та розподіл продукції; монтаж та експлуатація; технічна допомога в обслуговуванні; утилізація після використання.

Туристичні послуги володіють певними особливостями, що дозволяє маневрувати їхньою якістю, знижувати або підвищувати їх рівень для різних категорій споживачів з огляду на їхні потреби і купівельну спроможність. Якість даних послуг неможливо перевірити попередньо, оскільки її надання і споживання відбуваються одночасно, послуги не можна зберігати, вони характеризуються мінливістю, невідчутністю, невіддільністю об'єкта і суб'єкта (клієнт бере участь у процесі надання послуги) [3].

Туристичній сфері притаманна тісна взаємодія персоналу підприємств зі споживачами, що охоплює зокрема доступність інформації, необхідної для формування туру; відповідність якості ціні; ефективний зворотний зв'язок.

Очікування споживачів щодо надаваних туристичних послуг формуються під впливом наявних потреб, особистого досвіду, доступної інформації, в т. ч. відгуків туристів, які цими послугами скористалися тощо. Якість реального обслуговування споживачів (відповідно до моделі SERVQUAL) аналізується як синтетична категорія, складовими якої є: відповідність – тотожність знань і навичок працівників підприємства встановленим стандартам, його налаштованість та спроможність до формування довіри і впевненості; здатність до реагування – готовність, оперативність, компетентність і ввічливість персоналу у вирішенні проблем клієнтів; надійність – здатність працівників забезпечувати стандартизоване обслуговування споживачів, їх надійність та добросовісність; емпатія – індивідуальна увага персоналу до кожного клієнта.; професійність – обслуговування споживачі швидко та оперативно, на високому рівні, відповідно до нормативних документів [4].

Туристичні підприємства підтримують зв'язок зі своїми клієнтами та вивчають їх ступінь їх задоволеності спожитими послугами. Оцінка задоволеності споживачів здійснюється шляхом проведення маркетингових досліджень за допомогою різноманітних методів збору інформації та її аналізу, використовується при плануванні туристичної діяльності.

В.Зейтхамль, А.Парасураман і Л.Беррі за допомогою методики оцінки якості, що сприймається клієнтом, розробили модель якості, яка включає п'ять параметрів:

- осяжність складових – особлива увага приділяється устаткуванню, людям та засобам комунікації;
- надійність – здатність виробника послуг стримувати обіцянки та надавати послугу у відповідності з домовленістю;
- оперативність – готовність виробника допомогти клієнту та швидко надати послуги;
- увага – це знання, ввічливість і репутація персоналу виробника послуг;
- співпереживання – здатність поставити себе на місце іншого, проявити турботу, приділити увагу кожному клієнту.

Маркетингова політика підприємств туристичної індустрії щодо забезпечення якості послуг визначає стратегію, пріоритетні цілі і зобов'язання перед споживачами і суспільством. Основними методами її реалізації є: використання новітніх технологій маркетингу; розвиток ділових відносин з партнерами на визначених в маркетинговій політиці принципах якості; формування цілей і задач щодо забезпечення якості послуг; вдосконалення запобіжних дій та управління ними з метою попередження незадоволеності споживача; постійне підвищення професійної майстерності персоналу; роз'яснення персоналу завдань щодо забезпечення якості послуг і створення керівництвом умов для їх реалізації; організація постійної роботи зі споживачем (облік, аналіз претензій і побажань, вивчення попиту на послуги, що надаються); регулярне проведення внутрішніх перевірок ефективності функціонування системи якості

туристичних послуг; вдосконалення форм і методів організації та підвищення культури обслуговування; висвітлення інформації про якість в загальнодоступних місцях; перевірка розуміння працівником власної ролі в забезпеченні якості послуг.

Серед основних принципів поліпшення якості надання туристичних послуг можна виділити такі: відповідність вимогам споживачів і характеру споживання; гнучкість сервісу, його спрямованість на вимоги туристичного ринку; створення необхідних умов для персоналу туристичних підприємств, що забезпечує якісний сервіс; оптимізація організаційної структури управління туристичного підприємства; ефективність взаємодії всіх елементів цієї структури; безперервний контроль за якістю сервісу, що передбачає участь клієнтів в оцінці якості надаваних послуг.

Переважає більшість складових якості послуг стосується роботи персоналу. Якість послуги та увага до вимог кожного клієнта – невід’ємні. Тому важливим є чітке формулювання правил, обов’язкових для виконання кожним співробітником; гнучка система оцінки якості роботи кожного співробітника; мотивація персоналу та система підвищення його кваліфікації.

Отже, забезпечення якості послуг є однією з найважливіших складових ефективності та рентабельності суб’єктів туристичної індустрії, зокрема, та національної економіки в цілому. Задля забезпечення високої якості надаваних послуг на туристичних підприємствах повинна функціонувати система управління якістю, враховуючи існуючі ризики та можливості. Управління якістю послуг має стати постійним процесом діяльності, спрямованим на підвищення рівня надаваних послуг в сфері туризму, удосконалення елементів виробництва супутніх послуг та впровадження національної системи якості.

ДЖЕРЕЛА ТА ЛІТЕРАТУРА

1. Богдан Н. М., Краснокутська Ю. В., Кравець О. М. Дослідження задоволеності споживачів якістю послуг у системі маркетингу підприємств туристичної індустрії. *Східна Європа: економіка, бізнес та управління*. 2021. Вип. 2(29). С. 49-56.
2. Господінова М. П., Жаворонкова Д. Р., Шкробтак А. І. Підвищення якості туристичних послуг. *Культура народів Причорномор’я*. 2012. № 220. С. 25-28.
3. Ольшанський О. В. Заходи з підвищення конкурентоспроможності підприємств туристичного профілю. *Економічна стратегія і перспективи розвитку сфери торгівлі та послуг*: зб. наук. праць. Харків: ХДУХТ, 2013. Вип. 1 (17). Ч. 1. С. 291-297.
4. Чорна Н. М. Якість туристичних послуг: особливості формування та управління. *Інфраструктура ринку*. 2021. Вип. 58. С. 72-76.
5. Шаповал М. І. Менеджмент якості: підручник. Київ: Т-во «Знання», КОО, 2003. 475 с.

ІСТОРИЧНІ НАУКИ / ИСТОРИЧЕСКИЕ НАУКИ

УДК 94:323.22/.28(477)«1982/1985»:37-051(477.83-25)

Соломія Якимович
(Львів, Україна)

«СПРАВА ЛЬВІВСЬКОГО ПАЛАЦУ ПОНЕРІВ» ЯК ДЗЕРКАЛО КОМУНІСТИЧНОГО СПРИЙНЯТТЯ ДЕМОКРАТИЧНИХ ПРОЯВІВ СЕРЕД ОСВІТЯН МІСТА У ПЕРЕДДЕНЬ «ПЕРЕБУДОВИ»

Початковим етапом національного відродження Львова другої половини 80-х рр. ХХ ст. була демократизація, що відроджувалась у «гуці» його трудових колективів. Там найбільш повно зберігалось західноукраїнське патріотичне налаштування. Не в останню чергу це стосувалось освітнього середовища, яке було латентним ретранслятором української державницької традиції. Тому гіпотеза про те, що напередодні «перебудови» демократичний «ренесанс» серед освітян міста був майже непомітним є вірною лише до певної міри. Тяглість національного руху постійно давала про себе знати, а від середини 80-х рр. ХХ ст. він став стрімко наростаючим.

Ключові слова: освітяни, Львів, «перебудова», комуністична влада, національно-демократичне відродження.

The initial stage of the national revival of Lviv in the second half of the 80s of the 20th century there was a democratization that was reborn in the «thickness» of its labor collectives. The western Ukrainian patriotic setting was most fully preserved there. Last but not least, this concerned the educational environment, which was a latent relay of the Ukrainian state tradition. Therefore, the hypothesis that on the eve of the «reconstruction» the democratic «renaissance» among the city's educators was almost imperceptible is true only to a certain extent. The weight of the national movement constantly made itself felt, and from the mid-80s of the 20th century it became rapidly increasing.

Key words: educators, Lviv, «reconstruction», communist government, national-democratic revival.

Попри загальну й небезпідставну думку про те, що у перші роки «перебудови» національне відродження Львова відбувалося малопомітно, все ж його прояви були такими що мали місце. Особливо коли йдеться про педагогічні колективи, які знаходились на високому освітньому рівні, а відтак несли у собі латентну інформацію про визвольне минуле західноукраїнського краю.

Заради об'єктивності слід зауважити, що п'ятдесятирічне насадження російської комуністичної ідеології силовими методами безслідно не минуло й для львівських освітян. Інтенсивна комунізація, а відтак зросійщення накладали відбиток на усі верстви львівського соціуму. У ментальності педагогічних працівників до певної міри вкоренилося чужоземне світобачення подвоєне переселенцями із східних регіонів УРСР та РРФСР.

Львівська компартійна еліта сприйняла «перебудову» як один із чисельних починів союзних керівників, що незмінно потопали у глибинах комуністичної партократії. Звикнувши до постійних метаморфоз, партапарат надіявся без втрат пережити й «перебудову». Тому обком, міськком та райкоми вимушено розгорнули рекламну кампанію скеровану на вмотивування необхідності суспільних змін та партійного оновлення не бажаючи їх.

Відразу після «доленосного» квітневого пленуму львівські компартійні керівники взялися вихваляти політику «прискорення» вказуючи на її назрілу необхідність. На ХХІ обласній партійній конференції 13 грудня 1985 р. член політбюро, секретар ЦК КПУ Борис Качура констатував, що всенародне схвалення союзних починів підтверджує правильність концепції суспільних змін та оновлення партії, з якими радянський народ йде до ХХVІІ з'їзду

КПРС [3, арк. 137]. Його думку розгорнув перший секретар обкому Віктор Добрик, який переконував присутніх, що характерними рисами сьогодення є оновлення роботи партійного керівництва за умов сприяння трудящих, які відданою працею відповідають на партійну турботу про їх благоустрій [1, арк. 3–11].

Виступаючих підтримала уся номенклатура Львова. Перший та другий секретарі міськкому В'ячеслав Секретарюк і Павло Омельченко заявляли, що усі львів'яни ретельно вивчили рішення квітневого пленуму й обговорили його у колективах та взялися за виконання квітневих настанов [3, арк. 58–59]. Перший секретар Залізничного райкому комсомолу Т. Вербицька запевнювала, що молодь Львова допоможе партії сягнути нових рубежів [3, арк. 71–74]. Голови Львівського облвиконкому Михайло Кирей та міськвиконкому Володимир Пехота від імені радянських інституцій переконували, що комуністи міста практичними справами підтримують лінію на оновлення країни та партії [2, арк. 164]. Від імені освітян виступали ректор Львівського державного університету Володимир Чугайов та секретар парткому Віталій Чушенко. Вони поручалися, що наукове обґрунтування політики «прискорення» не викликає сумнівів [2, арк. 47].

Проте, серед схвального офіціозу із освітнього середовища Львова лунали поодинокі голоси, що дисонували із настроями ілюзорного піднесення. Так голова правління Львівської організації союзу письменників УРСР Роман Лубківський відзначав, що значна кількість застарілих літературних творів спричиняє суспільну антипатію. Він афішував анонімного листа на його адресу у якому магістральним було таке речення: «Метою брехливих львівських письменників є гонорари та квартири, за які вони продають свою совість» [3, арк. 119].

Виразником ставлення партапарату до демократизаційних початків була XXIV партконференція 7 грудня 1985 р. З її трибуни керівник Львівського відділення інституту теоретичної фізики Ігор Юхновський заявляв про те, що у першу чергу слід реформувати радянську систему освіти, назвавши її патріархальною. Його підтримував директор СШ № 85 Ярослав Скоропад, який відзначав, що освітньому процесу максимально шкодить надмірний формалізм шкільної документації [4, арк. 117–121]. На VII пленумі міськкому партії 30 травня 1985 р. професор Політехнічного інституту, член бюро міськкому Н. Дьячкова констатувала, що надлишкова кількість наукових праць не означає їх якості особливо у середовищі гуманітарних дисциплін. А кількість звітної документації відволікає викладацький склад від виконання безпосередніх обов'язків [5, арк. 113].

Наприкінці 1985 р. ЦК КПУ звернув увагу секретарів львівського міськкому партії на серйозні недоліки в роботі з релігійними переконаннями, які мали місце в учнівських й студентських колективах міста. Секретаря обкому з ідеології Дмитра Яремчука було звинувачено у тому, що він проявляв терпимість до фактів участі членів комсомолу в релігійних обрядах. Тому 30 жовтня 1985 р. відділ агітації і пропаганди Залізничного райкому запровадив вивчення стану ідеологічної роботи. Інспекція торкалася десяти середніх шкіл міста. З метою вивчення стану атеїстичного виховання серед старшокласників Львова співробітники відділу проблем формування науково-атеїстичного світогляду Інституту суспільних наук АН УРСР анонімно опитали 755 учнів. Наслідком перевірки стала секретна інформація, у якій читалася стурбованість морально-психологічним кліматом в освітніх колективах Львова. На думку партапарату найбільш небезпечними були неприйняття атеїзму та уніатські переконання, схильність до об'єднання у невідконтрольні організації, апатія до пропаганди досягнень соціалізму, захоплення капіталістичними цінностями, ігнорування партійних постанов й комуністичного вчення, не знання марксистської доктрини та втрата авторитету партійних комітетів і їх секретарів [7, арк. 1–38].

Але найгучнішою була постанова львівського обкому, яка стала наслідком «розслідування» так званої «справи палацу піонерів». Ще 29 жовтня 1982 р. бюро Львівського обкому прийняло постанову «Про серйозні недоліки в організації ідейно-виховної роботи серед навчальних закладів, підприємств і організацій Львова». Вона констатувала, що в інтернаціональній роботі серед освітніх колективів міста є значні

проблеми. Як у викладацькому, так і учнівському колективах мали місце прояви буржуазного націоналізму, відсутності радянського патріотизму, політичної та моральної близорукості, класової безграмотності й партійної безконтрольності [6, арк. 3–7]. Однак, виконання постанови ефективним не було.

Річ у тім, що 23 березня 1983 р. п'ятеро учнів 8-А класу СШ № 54 Шевченківського району відвідали палац піонерів Ленінського району з метою підготовки до екскурсії у місто Хатинь Білоруської РСР. Його організувала керівниця гуртка палацу піонерів Л. Колодинська. Залишившись у приміщенні гуртківського кабінету п'ятеро учнів скористалися друкарською машинкою й написали колективного листа на адресу білоруського народу. У стилі юнацького максималізму й нігілізму вони піддали сумніву основи міжнародної політики в СРСР пересипаючи текст субкультурними й сленговими термінами. У тексті листа було помітним скептичне ставлення до радянської державної символіки, комуністичних літературних творів, поезії та пісень й захоплення зразками західної культури.

Згодом учні підписали листа й запропонували зробити це Л. Колодинській. Зрозумівши про що йдеться вона перекреслила листа, повернула його й порадила знищити. Але у партійні й силові структури не повідомила. Однак, невдовзі листа було виявлено у школі, що й стало приводом до втручання партійних організацій міста. На класних зборах батьки авторів листа захищали дітей і під час обговорення їх виступи межували із антирадянщиною.

Упродовж з'ясування обставин справи в поле зору обкому потрапив директор школи №54 В. Чабанюк, його заступник Л. Коваль, класний керівник 8-А класу П. Цибульський, директор Палацу піонерів Л. Швед, секретарі парткомів СШ № 54 та Палацу піонерів М. Литвин та І. Приставський, завідувачі міським відділом освіти В. Гладунський та Шевченківський районним відділом освіти І. Лисак, перший секретар Шевченківського райкому комсомолу Є. Морозова, перший секретар міськкому комсомолу Н. Макаренко, перший секретар Шевченківського райкому Тамара Шаповалова та секретар райкому Євген Забзалюк.

За результати чисельних комплексних перевірок усіма інспектуючими інстанціями було знайдено «недоліки» лише в ідейно-виховній роботі. Як наслідок, за «недонесення» у партійні структури й КДБ, а відтак втрату політичної пильності керівника гуртка будинку піонерів було виключено із партії та позбавлено посади. На той час така кара означала припинення будь-якого соціального росту й могла мати непередбачувані наслідки.

Безпартійного класного керівника 8-А класу, вчителя історії СРСР П. Цибульського було звинувачено у неналежному виконанні професійних обов'язків й наказом директора відсторонено від класного керівництва й викладання суспільних дисциплін. Директору школи № 54 В. Чабанюку, його заступнику Л. Коваль, директору Палацу піонерів Л. Швед, секретарям парткомів СШ № 54 та Палацу піонерів М. Литвин та І. Приставській було оголошено суворі догани із занесенням в облікові партійні картки. Завідувачів міським відділом освіти В. Гладунського та Шевченківським районним відділом освіти І. Лисака було офіційно попереджено у письмовій формі із занесенням в облікову картку, що в разі повторного інциденту їх буде позбавлено як партійності, так і займаних посад.

Але партійні працівники відбулися лише «легким переляком». Першому секретарю Шевченківського райкому комсомолу Є. Морозовій, першому секретарю міськкому комсомолу Н. Макаренко, першому секретарю Шевченківського райкому Тамарі Шаповаловій та секретарю Євгену Забзалюку було усно вказано на недоліки [6, арк. 9–10].

Отже, напередодні «перебудови» рецепція комуністичною владою демократичних проявів серед освітян Львова була вкрай негативною. Незважаючи на проголошене на квітневому пленумі новим генеральним секретарем ЦК КПРС Михайлом Горбачовим, оновлення партії і держави проросійський партійний апарат залишався глибоко антиукраїнським й нещадно боровся із проявами національного патріотизму серед громадськості міста.

ДЖЕРЕЛА ТА ЛІТЕРАТУРА

1. Протокол XXI конференції обласної партійної організації. Державний архів Львівської області (ДАЛО). Ф. 3. Оп. 56. Спр. 1. Арк. 3–11.
2. Протокол XXI конференції обласної партійної організації. ДАЛО. Ф. 3. Оп. 56. Спр. 2. Арк. 164.
3. Протокол XXI конференції обласної партійної організації ДАЛО. Ф. 3. Оп. 56. Спр. 3. Арк. 58–59.
4. Протокол XXIV городської партійної організації. ДАЛО. Ф. 4. Оп. 41. Спр. 1. Арк. 117–121.
5. Справки, записки, робочі плани о работе первичных парторганизаций школ по осуществлению реформы в общеобразовательных школах, о работе лечебных учреждений. Планы работы отдела. ДАЛО. Ф. 4. Оп. 41. Спр. 42. Арк. 113.
6. Информации, справки отдела науки и учебных заведений бригады горкома партии, партучреждений о выполнении постановления бюро горкома партии о работе общеобразовательных школ и Дворца пионеров по воспитанию учащихся. ДАЛО. Ф. 4. Оп. 41. Спр. 25. Арк. 9–10.
7. Материали к протоколу VII пленума райкома компартии Украины. ДАЛО. Ф. 8. Оп. 43. Спр. 9. Арк. 1–38.

ЮРИДИЧНІ НАУКИ / ЮРИДИЧЕСКИЕ НАУКИ

УДК 343.13

*Elena Buguța, Vasile Pruneanu
(Chișinău, Moldova)*

ASPECTE CONTROVERSATE ALE ANALIZEI OMORULUI LA COMANDĂ

Legislațiile penale din diferite timpuri și în toate grupurile sociale au recunoscut gradul de pericol social sporit pe care îl reprezintă infracțiunile contra vieții, omorul unei persoane constituind una dintre cele mai grave fapte. Posibilitatea atentării la viața persoanei creează o stare de nesiguranță socială, un dezechilibru periculos pentru însăși existența societății.

Conceptia statului de drept este întotdeauna asociată, în primul rând, cu drepturile natural inalienabile ale omului, cu recunoașterea, respectarea și protecția lor de către stat. De aceea, este firesc ca lipsirea ilegală intenționată de viață a unei alte persoane să determine aplicarea celei mai severe răspunderi. Lipsirea ilegală intenționată de viață a unei alte persoane este o formă de comportament inacceptabil în societatea modernă, în care orice viață, chiar și a celui care are o conduită provocatoare, este valoroasă și se află sub ocrotirea legii. Prin urmare, oricare precedent de omor al unei persoane de către alta este supus condamnării din partea societății.

Cuvinte-cheie: *viață, omor, comandă, acțiune, latura obiectivă, subiect, lege penală, criminalitate, infracțiune, pedeapsă.*

The criminal laws of different times and in all social groups have recognized the degree of increased social danger represented by crimes against life, the murder of a person being one of the most serious acts. The possibility of an attempt on a person's life creates a state of social insecurity, a dangerous imbalance for the very existence of society.

The concept of the rule of law is always associated, first of all, with the natural inalienable rights of man, with their recognition, respect and protection by the state. Therefore, it is natural that the intentional unlawful taking of another person's life should result in the application of the most severe liability. The intentional unlawful taking of another person's life is a form of behavior that is unacceptable in modern society, where every life, even one whose conduct is provocative, is valuable and under the protection of the law. Therefore, any precedent of killing one person by another is subject to condemnation by society.

Keywords: *life, murder, command, action, objective side, subject, criminal law, crime, offense, punishment.*

Orice faptă infracțională implică un anumit conținut intern și o structură externă determinată. Analiza juridico-penală a unei componente de infracțiuni presupune examinarea exhaustivă a tuturor elementelor ei constitutive și, în special, a laturii obiective. Determinarea laturii obiective atrage evidențierea unor semne ale acesteia precum: fapta prejudiciabilă, urmările prejudiciabile, legătura causală dintre faptă și urmările prejudiciabile, semne ce variază de la o componentă de infracțiune la alta și care capătă un statut de semn obligatoriu sau facultativ, în funcție de dispozițiile legii penale în acest sens [8, p. 97].

Latura obiectivă a infracțiunii este unul dintre cele patru elemente constitutive ale infracțiunii, în baza cărora este determinat gradul prejudiciabil al infracțiunii. Aceasta rezultă din art. 15 CP RM [1]. Totodată, din alin. (1) art. 52 CP RM rezultă că, în lipsa laturii obiective a infracțiunii, nu există componenta infracțiunii. Așadar, prezența laturii obiective a infracțiunii este obligatorie în vederea stabilirii temeiului răspunderii penale. Dacă lipsește acest element constitutiv al infracțiunii, atunci nu se poate vorbi despre lezarea obiectului infracțiunii. Nu este relevant să vorbim nici despre atitudinea psihică a făptuitorului față de ceea ce nu există. În astfel de condiții nici făptuitorul nu poate fi numit subiect al infracțiunii [8, p. 266].

În literatura de specialitate sunt date mai multe definiții ale noțiunii laturii obiective, dar care au, în principiu, același sens.

În accepțiunea autorului *A. Borodac* „latura obiectivă a infracțiunii constituie aspectul exterior al comportării social-periculoase, care se exprimă prin cauzarea, provocarea unui pericol sau a daunelor pricinuite relațiilor sociale„ [7, p. 97].

Determinarea științifică corectă a semnelor laturii obiective a conținutului constitutiv al infracțiunii prevăzute de art.145 CP RM favorizează calificarea justă a faptei săvârșite și ca rezultat aplicarea unei pedepse corecte. Este foarte importantă expunerea unei idei unice referitoare la latura obiectivă a infracțiunii de omucidere în general și, a infracțiunii de omor în particular.

La orice infracțiune, conținutul generic obiectiv se compune din: elementul material (acțiunea sau inacțiunea socialmente periculoasă); urmarea imediată (consecințele infracțiunii); legătura de cauzalitate fizică dintre acțiunea sau inacțiunea ce constituie elementul material și urmarea imediată [11, p. 532].

Art. 145 CP RM (omorul intenționat) nu face o descriere a laturii obiective. Ca semne obligatorii ale laturii obiective a infracțiunilor contra vieții sunt:

- elementul material;
- consecințele infracționale;
- legătura cauzală dintre elementul material și consecințeleinfracționale [7, p. 10]

În ceea ce privește conținutul constitutiv al infracțiunilor contra vieții observăm că elementul material al laturii obiective se caracterizează, de regulă, printr-o acțiune (lovire, tragere din armă, otrăvire etc.). în unele cazuri fapta poate primi forma inacțiunii (spre exemplu, nealăptarea pruncului de către mamă și abandonarea acestuia).

Infracțiunile de omucidere sunt infracțiuni de comisiune, adică cele prin care se încalcă preceptul legii de a nu face ceea ce legea oprește. Acest precept poate fi încălcat însă, atât printr-o faptă comisivă, cât și printr-o omisiune. Acțiunea este directă când făptuitorul, prin propria sa energie provoacă, nemijlocit, moartea victimei. Acțiunea este indirectă când făptuitorul se folosește de anumite mijloace sau procedee, de anumite forțe străine, de anumite stări psihice ori fizice ale victimei sau de anumite situații preexistente, concomitente sau subsecvente și prin aceasta provoacă moartea victimei [6, p. 311].

Fiecare infracțiune, prin aspectul său exterior este caracterizată și de o urmare imediată. Urmarea imediată este rezultatul faptei și constă în schimbarea pe care săvârșirea acțiunii sau inacțiunii interzise o produce în lumea obiectivă. Denumirea de urmare imediată dată rezultatului faptei are drept scop să-l deosebească pe acesta de consecințele subsecvente ale infracțiunii. Urmarea imediată este un element al infracțiunii de care depinde existența acesteia, pe când consecințele subsecvente constituie un element circumstanțial, deci o condiție circumstanțială în conținutul agravant al unor infracțiuni [6, p. 312].

La alin. (1) art. 145 CP RM nu sunt descrise semnele concrete ale laturii obiective a infracțiunii, legiuitorul oferind o formulare eliptică «omorul unei persoane». În această exprimare, legiuitorul nu a considerat necesară o descriere mai amplă, deoarece s-a folosit de însușirea obiectivă a substantivului (omorul), provenit dintr-un verb, de a comprima în el descrierea: 1) faptei prejudiciabile constând în acțiunea sau inacțiunea de lipsire ilegală de viață a unei alte persoane; 2) urmărilor prejudiciabile, și anume- moartea cerebrală a victimei; 3) legăturii de cauzalitate dintre fapta prejudiciabilă și urmările prejudiciabile.

Pornind de la această structură a laturii obiective, menționăm că, de cele mai dese ori, omorul se comite prin acțiune.

Pentru calificare este irelevant dacă făptuitorul a activat direct și personal asupra victimei ori a recurs la un mijloc sau instrument indirect, activat de o altă forță (de exemplu, s-a servit de dispozitive automate (mecanisme cu ceas, încetinitori de explozie etc), de animale, de mijloace de transport etc, a profitat de acțiunile așteptate ale victimei (deschiderea de către victimă a coletului adresat ei conținând o încărcătură explozivă, conectarea la rețeaua electrică a unui obiect ce urmează să fie atins de victimă, activarea de către victimă a motorului automobilului care este minat, lăsarea conștientă în salanul automobilului a unei băuturi otrăvite mizându-se pe faptul că cel

care răpește automobilul o va consuma, urmărirea și amenințarea victimei care, sub această presiune, acționează imprudent și se accidentează mortal etc) sau de acțiunile victimei minore sau iresponsabile care nu poate înțelege semnificația celor săvârșite etc) [6, p. 314].

Infrațiunile contra vieții persoanei sunt considerate ca fiind infrațiuni de rezultat (deosebite de cele de simplă acțiune), deoarece existența lor este condiționată de prezența unui rezultat independent de acțiune în timp și determinat de aceasta. Acțiunea sau inacțiunea trebuie să aibă ca urmare imediată suprimarea vieții victimei [5, p. 10]. La infrațiunea de omor rezultatul apare explicit descris în conținutul normei de incriminare - omorul unei persoane, în ansamblul ei, se pune accent pe acțiune, rezultat și necesitatea invocării unui raport de cauzalitate [12, p. 204].

După caracterul daunei, consecințele infraționale se clasifică în materiale și nemateriale. Materiale sunt consecințele în forma daunei fizice ori patrimoniale, care pot fi strict stabilite și probate. Dauna fizică se cauzează în particular prin infrațiunile contra vieții persoanei și se manifestă în moartea persoanei [12, p. 41].

Latura obiectivă a componenței infrațiunii constituie aspectul exterior al comportării social periculoase a subiectului, care se exprimă prin provocarea, cauzarea unui prejudiciu valorilor sociale, ocrotite de legea penală [7, p. 10].

Potrivit opiniei autorului român O. Loghin, omorul se realizează din punct de vedere obiectiv prin uciderea unei persoane, adică prin orice activitate materială care are ca rezultat moartea unui om [11, p. 534].

Din analiza art. 145, alin.(2), lit.p) CP RM se poate vedea că omorul săvârșit la comandă este o infrațiune cu componență materială.

În cazul infrațiunii prevăzute la lit.p) alin. (2) art. 145 CP RM, activitatea organizatorului, instigatorului sau complicelui nu poate să reprezinte cauza rezultatului infrațional. Activitatea acestor participanți este legată de rezultatul infrațional prin intermediul activității celui care execută comanda de omor. Este adevărat că activitatea organizatorului, instigatorului sau a complicelui este strâns legată de activitatea persoanei care execută comanda de omor. Totuși, prin prisma laturii obiective, cele două activități se deosebesc considerabil: organizatorul, instigatorul sau complicelul (dacă nu este concomitent coautor al infrațiunii) nu lipsește victima de viață, deci nu execută latura obiectivă a infrațiunii prevăzute la lit.p) alin. (2) art. 145 CP RM [9, p. 158-159].

În opinia lui A.N. Popov, L.A. Zimireva și P.V. Fedâșina, „fapta prejudiciabilă, ca semn constitutiv al laturii obiective a infrațiunii, constituie un act ilegal și socialmente periculos de conduită umană” [6, p. 268]. Din alin. (1) art. 14 CP RM rezultă că fapta prejudiciabilă, ca semn constitutiv al laturii obiective a infrațiunii, presupune două forme alternative: acțiunea și inacțiunea.

Drept premisă pentru incriminarea omorului la comandă servește faptul că acest fenomen infrațional este condiționat de modalitatea relativ simplă de a-și rezolva unele probleme (afaceri, de familie, juridice etc.) de către organizatorul infrațiunii doar prin prisma unui beneficiu material care îl va oferi autorului infrațiunii. În asemenea circumstanțe, organizatorul nu execută nemijlocit omorul, sau juridic spus, nu realizează latura obiectivă a infrațiunii de omor la comandă, celui din urmă, în mod iluzoriu, creându-i-se senzația că nu participă la infrațiune, mai mult ca atât, acțiunile acestuia nu manifestă un pericol pentru societate [12, p. 203].

Cu toate că există mai mulți făptuitori, omorul este unic, fiecare dintre participanți fiind tras la răspundere pentru totalitatea ei și, în particular, în raport cu contribuția fiecăruia adusă în obținerea rezultatului, făcându-se timiteră la alineatul respectiv din art.42 CP RM [12, p. 204], cu excepția autorului și situației de coautorat, deoarece cu referire la cea din urmă, se va reține și agravanta „de două sau mai multe persoane”. Însă, în situația în care infrațiunea de omor la comandă este comandată de un singur organizator/instigator și este executată de un singur autor, cele comise nu pot fi considerate drept infrațiune săvârșită prin participație, or, această cooperare dintre acești participanți este prevăzută de însuși textul normei.

Drept urmare, dacă în ipoteza în care autorul infrațiunii de omor la comandă, în urma realizării așa-numitei comenzi sau înainte de aceasta pentru realizarea fără impedimente a acesteia, omoară o

persoană care nu era cuprinsă de intenția organizatorului sau instigatorului, cei din urmă nu vor purta răspundere pentru fapta comisă de autor [3, p. 83].

În situația când victima omorului la comandă întrunește unele calități speciale, cum ar fi de exemplu: persoana care beneficiază de protecție internațională, Președintele RM, Președintele Parlamentului etc., acțiunile infracționale vor fi calificate în conformitate cu infracțiunile prevăzute, după caz, la art.142 sau art.342 CP RM. Raționamentul încadrării propuse se axează pe faptul că infracțiunile de la art.142 sau art.342 CP RM sunt norme speciale în coraport cu infracțiunea de omor intenționat (art.145 CP RM), iar în conformitate cu art.116 CP RM se aplică norma specială. Mai mult, omorul la comandă, din cele menționate supra, reprezintă nu altceva decât o formă a participației penale similară cu participația complexă, astfel, omorul victimelor speciale la comandă se va individualiza prin trimitere la art.42 CP RM.

Una din caracteristicile omorului la comandă este că, la comiterea infracțiunii respective, întotdeauna există cel puțin două persoane:

I. Persoana care comandă omorul – în funcție de circumstanțele concrete, acesta poate avea rolul de organizator (persoana care a organizat săvârșirea infracțiunii de omor la comandă sau a dirijat realizarea ei) sau de instigator (persoana care, prin orice metode, determină o altă persoană să săvârșească infracțiunea prevăzută la art.145 alin.(2) lit.p) CP RM).

II. Persoana care nemijlocit execută comanda de omor – aceasta îndeplinește rolul de autor, totodată, conform art.42 alin. (2) CP RM, va fi considerat drept autor al infracțiunii de omor la comandă și persoana care a săvârșit infracțiunea prin intermediul persoanelor care nu sunt pasibile de răspundere penală din cauza vârstei, iresponsabilității sau din alte cauze prevăzute de lege, aceasta este denumită drept autor mediat al infracțiunii [11, p. 204].

Operând cu dispozițiile normelor penale, o mare importanță pentru atragerea la răspundere penală o au etapele activității infracționale.

Conform prevederilor Hotărârii Plenului Curții Supreme de Justiție a Republicii Moldova nr. 11 din 24.12.2012, *pregătirea de omor* se poate exprima în procurarea, fabricarea sau adaptarea mijloacelor ori instrumentelor de săvârșire a omorului, în luarea de cunoștință cu locul în care se preconizează comiterea omorului, în crearea condițiilor pentru ascunderea urmelor omorului, în studierea eventualelor obstacole care ar putea îngreuna săvârșirea omorului și în elaborarea metodelor pentru evitarea acestor obstacole, în găsirea participanților la omor etc [2].

Pentru omorul la comandă este caracteristică participarea, de regulă, la comiterea infracțiunii a intermediarului. De regulă, aceste persoane sunt din cercul organizatorului: subalterni în serviciu, membri ai grupărilor criminale. În o mare parte a cazurilor ca intermediari ne apar conducătorii societăților comerciale, care însăși fac parte din gruparea criminală ori au legături cu acestea. Motivele de comitere a infracțiunii de către intermediari pot fi diferite [10, p. 532]. Intermediarul nu numai se ocupă de căutarea autorului infracțiunii și este un punct de legătură între instigator/organizator și autor, dar într-un șir de cazuri joacă un rol activ în pregătirea și tănuirea infracțiunii (acordarea de spațiu locativ, hrană, transport, precum și luarea de măsuri în vederea tănuirii armelor, transportarea autorilor după hotarele locului infracțiunii, asigurarea unui alibi fals etc.) [12, p. 41].

Tentativa de omor poate fi o tentativă întreruptă (neterminată), dacă subiectul nu a putut să-și continue fapta, intervenind anumiți factori care l-au împiedicat să-și desfășoare mai departe activitatea infracțională. În alte cazuri, tentativa de omor poate fi o tentativă perfectă (terminată), atunci când făptuitorul depune toate eforturile pe care le consideră necesare pentru lipsirea de viață a victimei și care în realitate au fost necesare pentru aceasta, fără ca fapta să-și fi produs efectul.

Renunțarea de bunăvoie la săvârșirea infracțiunii de omor intenționat presupune încetarea de către făptuitor a pregătirii de omorul intenționat sau încetarea acțiunilor (inacțiunilor) îndreptate nemijlocit spre săvârșirea omorului intenționat, dacă făptuitorul era conștient de posibilitatea consumării infracțiunii. Făptuitorul nu poate fi supus răspunderii penale în baza art.145 CP al RM, dacă a renunțat, benevol și definitiv, să ducă pînă la capăt activitatea infracțională. În același timp, cel care a renunțat de bunăvoie la ducerea pînă la capăt a infracțiunii de omor intenționat este supus

răspunderii penale numai în cazul în care fapta săvârșită conține o altă infracțiune consumată (de exemplu, infracțiunea prevăzută la art.151, 152 sau altele din Codul penal) [2].

Urmările prejudiciabile. În Codul penal al Republicii Moldova (de exemplu, în art. 17-20) este utilizată noțiunea „urmări prejudiciabile”, însă lipsește definiția acestei noțiuni.

La determinarea răspunderii penale pentru omor intenționat fără circumstanțe agravante, ca și la toate celelalte infracțiuni, o mare importanță are hotărârea corectă a întrebării despre rolul consecințelor faptei infracționale. Consecințele criminale, rezultatul prejudiciului sau posibilitatea apariției lui sunt niște caracteristici indispensabile a fiecărei infracțiuni. Infracțiunea este prejudiciabilă, deoarece ea neapărat pricinuieste sau poate pricinui unele sau alte consecințe criminale diferite după gravitate [4, p. 311].

În viziunea autorului *R. Berdilo*, **urmările prejudiciabile** constituie exteriorizarea atingerii infracționale, presupunând modificări ce afectează nu obiectul juridic al infracțiunii (care are un conținut abstract), dar obiectul material și/sau victima infracțiunii (care fac parte din lumea înconjurătoare, din realitatea obiectivă). În cazul aceleiași infracțiuni, urmările prejudiciabile presupune că victima își încetează existența, adică moare [6, p. 205].

Omorul face parte din infracțiunile cu componentă materială. Materiale se numesc componentele de infracțiune în care legea penală consideră că latura obiectivă a componentei de infracțiune este nu numai săvârșirea acțiunii sau inacțiunii socialmente periculoase, ci și survenirea anumitor consecințe infracționale indicate în lege [9, p. 97].

Element al componentei de omor intenționat, prevăzut la alin.1, art. 145 Cod penal, este doar acea consecință care presupune prin sine dauna pricinuită anume obiectului atentării. Celelalte consecințe dăunătoare sunt în afara componentei respective.

Caracterul obligatoriu sau facultativ al urmărilor prejudiciabile depinde de structura laturii obiective a unei sau altei infracțiuni. Aceasta rezultă din alin. (1) art. 52 CP RM: „*Se consideră componentă a infracțiunii totalitatea semnelor obiective și subiective, stabilite de legea penală, ce califică o faptă prejudiciabilă drept infracțiune concretă*” [1].

Semnele, stabilite de legea penală, ce califică o faptă prejudiciabilă drept infracțiune concretă, pot avea doar un caracter obligatoriu. Ca urmare, în cazul oricărei infracțiuni materiale (inclusiv, al omorului săvârșit la comandă), au un caracter obligatoriu nu doar fapta prejudiciabilă, dar și urmările prejudiciabile, precum și legătura cauzală dintre fapta prejudiciabilă și urmările prejudiciabile.

În Codul penal al Republicii Moldova nu este definită noțiunea de legătură cauzală (legătură de cauzalitate; raport de cauzalitate).

Pentru calificarea corectă a oricărei fapte infracționale, o importanță deosebită are studierea, în timpul cercetării cauzei, a prezenței legăturii cauzale dintre fapta prejudiciabilă, săvârșită de o persoană concretă, și urmările prejudiciabile survenite.

Legătura de cauzalitate dintre acțiunea și inacțiunea făptuitorului și urmările prejudiciabile sub formă de moarte cerebrală a victimei trebuie să fie stabilită cu atenție în fiecare caz în parte. De aceea, în toate cauzele care au ca obiect o infracțiune de omor se efectuează o expertiză medico-legală, care are ca scop tocmai stabilirea cauzelor decesului [2].

După cum menționează legea penală în vigoare, o condiție necesară a răspunderii penale este stabilirea legăturii cauzale dintre fapta infracțională și urmările prejudiciabile ce au survenit. În acest caz este vorba despre stabilirea urmărilor prejudiciabile, care au fost provocate de fapta prejudiciabilă săvârșită de anume această persoană, dar nu prin acțiunea sau inacțiunea altor persoane sau de o oarecare forță exterioară (a naturii, a mașinilor, a mecanismelor, a animalelor etc.) [6, p. 64].

Existența legăturii de cauzalitate este indispensabilă în contextul în care vorbim despre o componentă materială, unde urmarea imediată este un semn obligatoriu. Cercetarea raportului de cauzalitate constituie o problemă a teoriei dreptului penal, deoarece impune acordarea unor soluții juste pentru toate situațiile cu care sunt confruntate organele judiciare, situații care prin complexitatea lor au ridicat deseori probleme a căror rezolvare nu a fost lipsită de dificultăți.

În dreptul penal, legăturii cauzale îi revine un loc de o deosebită importanță. În cazul omorului intenționat, constatarea legăturii cauzale între acțiunea sau inacțiunea persoanei și survenirii morții victimei constituie condiția obligatorie pentru răspunderea penală. Absența legăturii cauzale exclude componența omorului [12, p. 534].

În cazul morții naturale decede întrebarea despre legătura cauzală în plan de drept penal, pentru că dreptul penal nu cercetează legătura cauzală în general, ci doar legătura cauzală dintre acțiunile (inacțiunile) ilegale și consecințele social-periculoase.

Legătura de cauzalitate dintre acțiunea sau inacțiunea făptuitorului și urmările prejudiciabile sub formă de moarte a victimei trebuie să fie stabilită cu atenție în fiecare caz în parte. De fapt, în toate cauzele care au ca obiect o infracțiune de omor se efectuează o expertiză medico-legală, care are ca scop tocmai stabilirea cauzelor decesului. Chiar și în aceste condiții, stabilirea în concret a legăturii de cauzalitate este în multe cazuri o sarcină extrem de dificilă.

În viziunea autorilor *S. Brînza* și *V. Stati*, pentru calificarea faptei în baza art. 145 CP RM, nu are importanță dacă aceasta a fost suficientă prin ea însăși să producă moartea sau a condus la această urmare unită cu alte cauze: preexistente, concomitente sau survenite. Cu alte cuvinte, va exista legătură de cauzalitate și atunci când producerea morții victimei, pe lângă acțiunea făptuitorului, au concurat cu alte *cauze preexistente* (de exemplu, existența unei boli, chiar grave sau incurabile de care suferea victima), *concomitente* (de exemplu, acțiunea unor fenomene naturale, loviturile aplicate victimei și de către o altă persoană etc) sau *survenite* (de exemplu, complicațiile în timpul tratamentului medical, internarea cu întârziere a victimei la spital, neglijența victimei în a se prezenta medicului sau în a-i urma prescripțiile, incompetența profesională a medicului în diagnosticarea sau tratarea urmării acțiunii sau inacțiunii făptuitorului [8, p. 158-159].

După părerea autorului *D. Buliga*, în cazul infracțiunii prevăzute la lit.p) alin.(2) art. 145 CP RM, fapta prejudiciabilă de lipsire ilegală de viață a unei alte persoane trebuie în toate cazurile să fie antecedentă față de moartea cerebrală a persoanei respective. Dacă moartea cerebrală a victimei survine înainte de săvârșirea faptei date, atunci lipsește legătura cauzală dintre acea faptă prejudiciabilă și urmările prejudiciabile. Într-un asemenea caz moartea cerebrală a persoanei este legată cauzal fie de fapta unei alte persoane decât făptuitorul, fie de anumite fenomene, care preced atât acțiunea sau inacțiunea prejudiciabilă a făptuitorului, cât și urmările prejudiciabile [9, p. 35].

În cazul participației la infracțiunile săvârșite prin omor în general și la omorul săvârșit la comandă în particular, legătura cauzală are o semnificație cardinală în vederea stabilirii temeiului și limitelor răspunderii coautorilor, ale organizatorilor, ale instigatorilor și ale complicilor.

Concluzii.

Omorul intenționat face parte din acele categorii de infracțiuni, pentru consumarea componenței căruia e necesar obligatoriu survenirea urmărilor prejudiciabile – decesul persoanei. Nu are importanță dacă moartea a survenit imediat sau după o perioadă de timp. Ca semn obligatoriu al laturii obiective a omorului este prezența raportului de cauzalitate între fapta vinovatului și moartea victimei care a survenit.

Omorul la comandă se caracterizează sub aspectul elementului material doar prin acțiune, deoarece săvârșirea acestuia prin inacțiune este absurdă din următorul fapt că în cazul când făptuitorul aduce victima într-o situație periculoasă pentru viața acesteia săvârșește totuși anumite acțiuni în acest sens pînă la apariția obligației sale de a o salva. Dacă am exclude acțiunile prealabile aducerii victimei în stare de pericol pentru viața ei, atunci omorul la comandă poate fi săvârșit și prin inacțiune.

La comiterea omorului la comandă există cel puțin două persoane: persoana care comandă omorul (organizator) și persoana care nemijlocit execută comanda de omor (autor). Totodată, în calitatea de organizatori pot apărea mai multe persoane, după cum – autori pot fi mai multe persoane.

Ideea de a săvârși omorul la comandă îi aparține organizatorului (instigatorului), iar realizarea acestui plan infracțional are loc prin intermediul altor persoane.

Instigatorul infracțiunii de omor la comandă poate avea concomitent și alt rol, spre exemplu cel de complice.

În ipoteza în care autorul infracțiunii de omor la comandă, în urma realizării așa-numitei comenzi sau înainte de aceasta pentru realizarea fără impedimente a acesteia, omoară o persoană care nu era cuprinsă de intenția organizatorului sau instigatorului, cei din urmă nu vor purta răspundere pentru fapta comisă de autor.

Omorul la comandă reprezintă nu altceva decât o formă a participației penale similară cu participația complexă, astfel, omorul victimelor speciale la comandă se va individualiza prin trimitere la art.42 CP RM.

Determinarea legăturii de cauzalitate este esențială pentru încadrarea corectă a faptei în categoria omorului. Lipsa raportului de cauzalitate între faptă și consecința survenită ori exclude în genere răspunderea penală pentru lipsirea de viață a persoanei, ori permite de a califica fapta în alt mod.

Raportul de cauzalitate este întrerupt dacă ulterior săvârșirii faptei intervine o cauză, care prin ea însăși și independent de activitatea făptuitorului produce moartea victimei. Absența urmărilor prejudiciabile, adică a morții cerebrale, demonstrează că omorul s-a întrerupt la etapa de pregătire sau de tentativă.

REFERINȚE BIBLIOGRAFICE

1. Codul penal: Legea Republicii Moldova nr. 985-XV din 18 aprilie 2002. În: MO al RM, 2002, nr. 128-129. În vigoare din 12 iunie 2003.
2. Hotărârea Plenului Curții Supreme de Justiție a Republicii Moldova *Cu privire la practica judiciară în cauzele penale referitoare la infracțiunile săvârșite prin omor (art.145-148 CP al RM)* nr. 11 din 24.12.2012.
3. Brus Valeriu. Eutanasia - infracțiune contra vieții sau act comizerativ. Teză de doctor în drept. Chișinău 2013.
4. Barbăneagră A., Berliba V., Bârgău M., Borodac A., Bujor V., Carpov T., Gheorghiuță M., Gurschi C., Lașcu M., Popovici T., Țăulean V., Ulianovschi Gh., Ulianovschi X., Codul penal al Republicii Moldova. Comentariu Chișinău, Centrul de Drept al Avocaților, Editura ARC, 2003.
5. Boroi Alexandru, Infracțiuni contra vieții, București, ALL BECK, 1999.
6. Berdilo R. Acțiunea și inacțiunea ca forme ale faptei prejudiciabile prevăzute la art. 146 din Codul penal. În: Revista Științifică a USM „Studia Universitatis”, Seria „Științe sociale”, 2020, nr. 8.
7. Borodac A., Drept penal. Partea generală, Chișinău, 1994.
8. Brînza Sergiu, Stati Vitalie. Tratat de drept penal. Partea Specială. Volumul I, Chișinău, 2015.
9. Buliga Dumitru. Viața persoanei ca valoare socială unică, principală sau secundară ocrotită de legea penală. În: Revista națională de drept Nr. 9, 2016.
10. Loghin O., Toader T. Drept penal român. Partea specială. București: Șansa, 1999.
11. Pencovschi Alexandru. Omorul la comandă: Examen teoretic și practic. Analele științifice ale USM . Lucrări studențești. Ediția 2020.
12. Бородулин А.И., Убийства по найму: криминалистическая характеристика; методика расследования. Под ред.Р.С.Белкина, Москва, Новый Юрист, 1997.

PROCEDEE DE CALIFICARE A OMORULUI LA COMANDĂ ȘI DELIMITAREA ACESTUIA DE ALTE INFRAȚIUNI ADIACENTE

În orice sistem juridic viața omului apare ca valoare primară, absolută, indispensabilă manifestării sale și ca condiție a continuității biologice a grupului social. Însă în societate s-au produs și continuă să se producă acte de suprimare cu vinovăție a vieții omului, ceea ce este în discordanță flagrantă cu idealurile de libertate și dreptate spre care tinde omenirea.

Omorul la comandă trezește o curiozitate de a fi studiat în mod detaliat, pentru delimitarea formelor de manifestare ale acestuia de alte modalități ale omorurilor. Studiul realizat în cadrul acestui articol apare ca o încercare de actualizare teoretico-științifică a problemei și înaintării unor soluții practice în acest domeniu, determinat și de erorile legislative admise în textele normative în vigoare, fapt care creează anumite dificultăți referitoare la încadrarea faptelor de omucidere ca omor la comandă.

Cuvinte-cheie: *viață, omor, comandă, acțiune, lege penală, criminalitate, infracțiune, pedeapsă.*

In any legal system, human life appears as a primary, absolute value, indispensable for its manifestation and as a condition for the biological continuity of the social group. But in society, there have been and continue to be acts of culpable suppression of human life, which is in flagrant discord with the ideals of freedom and justice towards which humanity tends.

Murder on command arouses a curiosity to be studied in detail, in order to delimit its forms of manifestation from other methods of murder. The study carried out in this article appears as an attempt to theoretically and scientifically update the problem and advance some practical solutions in this field, also determined by the legislative errors admitted in the normative texts in force, a fact that creates certain difficulties regarding the classification of homicides as kill on command.

Keywords: *life, murder, order, action, criminal law, crime, offense, punishment.*

Omorul, privarea ilegală, intenționată de viață a altei persoane, face parte din categoria infracțiunilor grave datorită gradului sporit de pericol social pe care îl prezintă. Având ca consecință disființarea fizică a persoanei, omuciderea provoacă daune ireparabile, pentru că, reprezentând creația supremă a naturii, omul, viața sa, atât izolată cât și în conexiune socială, este inestimabilă.

Urmărind calificarea corectă a infracțiunilor contra vieții, trebuie de reieșit din faptul că aceasta este asigurată nu numai prin aplicarea justă a normelor juridico-penale, dar și în corespundere cu respectarea dispozițiilor legii procesual penale .

Pentru corecta calificare a infracțiunilor contra vieții este necesară respectarea unui șir de condiții, aprobate de dreptul penal. La categoria acestora, în viziunea autorului S.V.Borodin [10, p. 50] trebuie atribuite:

Constatarea tuturor circumstanțelor infracțiunii săvârșite și datelor care caracterizează personalitatea vinovatului este asigurată mai întâi de toate prin îndeplinirea cerinței prevăzute de art.100 alin.(4) CPP al RM [2], unde se menționează că „toate probele administrate în cauza penală vor fi verificate sub toate aspectele, complet și obiectiv. Verificarea probelor constă în analiza probelor administrate, coroborarea lor cu alte probe, administrarea de noi probe și verificarea sursei din care provin probele, în conformitate cu prevederile legii de procedură penală, prin procedee probatorii respective”. Încălcarea acestor dispoziții în cazul infracțiunilor contra vieții persoanei determină, de regulă, calificarea incorectă. În multe din cauzele penale de acest gen nu sunt examinate pe deplin motivele de comitere a infracțiunii și nu au fost determinate circumstanțele agravante și alte circumstanțe ale omorului, care au importanță pentru calificarea infracțiunii. Erorile de acest gen își au argumentarea în faptul că

organele de urmărire penală, precum și instanțele de judecată, stabilind una sau mai multe circumstanțe de comitere a infracțiunii, lasă fără atenție alte circumstanțe importante, în baza cărora poate fi corect calificată fapta infracțională [10, p. 51].

Aprecierea fiecărei circumstanțe de comitere a infracțiunilor în particular și a tuturor în ansamblu reiese din art.101 CPP RM [2].

În conformitatea cu dispoziția acestei norme fiecare probă urmează să fie apreciată din punct de vedere al pertinentei, concludenței, utilității și veridicității ei, iar toate probele în ansamblu – din punct de vedere al coroborării lor. Reprezentantul organului de urmărire penală sau judecătorul apreciază probele conform propriei convingeri, formate în urma examinării lor în ansamblu, sub toate aspectele și în mod obiectiv, călăuzindu-se de lege. Nici o probă nu are o valoare dinainte stabilită pentru organul de urmărire penală sau instanța de judecată. Instanța pune la baza hotărârii sale numai acele probe la cercetarea cărora au avut acces toate părțile în egală măsură [2].

Aplicarea normei juridico-penale în conformitate cu sensul este direct – constituie o condiție necesară pentru calificarea corectă a infracțiunii. Respectarea acestei condiții asigură însăși procesul de calificare a infracțiunii, esența căruia constă în reflectarea sensului legii și circumstanțelor de fapt ale infracțiunii și confruntarea lor. Procesul de calificare a infracțiunilor, deși are loc în limitele activității procesual penale, totuși are importanță de sine stătătoare. Acest proces constituie rezultatul activității complicate a organelor de urmărire penală, procuratură și judecată [4, p. 89].

La calificarea faptei are loc aplicarea normei Părții speciale a legii penale. Pentru realizarea justiției are importanță calificarea corectă a infracțiunii, când infracțiunea primește acea apreciere care corespunde întocmai sensului legii penale și circumstanțelor de fapt constatate de săvârșire a infracțiunii.

Mai întâi, calificarea corectă oferă posibilitatea asigurării vinovatului o pedeapsă corectă, respectării principiilor legii penale. Calificarea faptei comise în baza unor norme care prevăd o pedeapsă mai mică decât cea necesară determină micșorarea eficienței de luptă cu aceste atentate infracționale. Aplicarea unei legi mai aspre determină inechitatea și chiar eroarea considerabilă. Calificarea corectă are importanță pentru alegerea tipului regimului de deținere în locurile de reclusiune, pentru eliberarea înainte de termen, stingerea antecedentelor penale. Însă ar fi fost simplă cerința unei calificări corecte a infracțiunilor contra vieții (precum și a altor infracțiuni) dacă ar fi fost redusă doar la problemele de stabilire a pedepsei penale. Problema este că calificarea incorectă poate determina și soluționarea incorectă a aplicării diferitor dispoziții ale Părții generale (de exemplu, termenele de prescripție) [5, p. 122-123].

Astfel, calificarea corectă a infracțiunii include o apreciere juridică, ci și una socială mult mai largă. Calificarea corectă a infracțiunii constituie o garanție importantă de realizare a justiției în strictă conformitate cu legislația în vigoare. Ea este importantă pentru atragerea persoanei care a săvârșit infracțiunea la răspunderea penală. Numai în contextul acestei calificări sentința pronunțată de către instanța de judecată poate fi recunoscută legală și întemeiată, care exprimă aprecierea din partea statului a infracțiunii săvârșite și a persoanei condamnate [6, p. 109].

Calificarea corectă a infracțiunilor contra vieții este asigurată nu numai prin aplicarea justă a normelor juridico-penale, dar și respectându-se întocmai dispozițiile legii procesual penale.

Calificarea faptei este indisolubil legată de problema dacă a avut loc sau nu infracțiunea. Nu se poate de vorbit despre comiterea unei infracțiuni concrete contra persoanei, nealergând măcar orientativ norma juridico-penală. Alegerea și clarificarea sensului concret al normei juridico-penale, analiza multilaterală și constatarea semnelor componente de infracțiune în cauzele penale de omor, în primul rând sunt necesare pentru delimitarea acestor infracțiuni între ele, precum și pentru delimitarea lor de alte infracțiuni, inclusiv de cele care sunt legate de atentarea la viața persoanei [7, p. 124]. Nu mai puțin importantă este stabilirea sensului concret al legii, stabilirea și analiza multilaterală a semnelor componente de infracțiune și pentru delimitarea unei modalități normative a omorului de celelalte. Analiza normelor care

prevăd răspunderea penală pentru omor indică la faptul că delimitarea diferitor modalități normative ale omorului depinde de *formele de vinovăție, precum și de prezența sau lipsa circumstanțelor agravante ori atenuante*, care determină în final calificarea infracțiunii [9, p. 47].

Delimitarea unei modalități normative a omorului de altele întâmpină anumite greutăți. Studiul practicii ne demonstrează că erorile la calificarea omorului, de regulă, se admit în virtutea faptului că una dintre modalitățile normative ale omorului în situația unei analize incomplete a semnelor ei este înlocuită cu alta. Complexitatea acestei situații constă în faptul că în fiecare caz de omor există nu numai anumite semne tipice, dar și anumite nuanțe, care depind de circumstanțele concrete ale infracțiunii, personalitatea infractorului și victimei, acțiunilor lor etc.

Conform opiniei autorului *S.Borodin*, procesul de calificare a omorului poate fi în mod condiționat repartizat în două etape. *La prima etapă* relevarea sensului direct al legii, stabilirea și analiza multilaterală a semnelor componente de infracțiune permit de a delimita omorul de alte infracțiuni și a soluționa problema legată de caracterul laturii subiective. Drept urmare se constată prezența sau absența așa numitei componente de bază a infracțiunii, adică a acelei componente în caracteristica căreia lipsesc și circumstanțele atenuante și cele agravante, importante pentru calificare [10, p. 60].

La constatarea componente de bază a omorului este necesară trecerea la următoarea etapă a calificării infracțiunii. *La etapa a doua* se soluționează problema despre prezența sau absența particularităților calificative ale omorului săvârșit și atribuirea lui la o modalitate normativă sau alta a omorului. Fiecare modalitate normativă a omorului se evidențiază prin particularități calificative ale componente de infracțiune [10, p. 62].

La constatarea circumstanțelor agravante ale omorului are loc invocarea art.145 alin.(2) CP RM. După cum s-a stabilit în practica judiciară, la calificarea acestei norme apar anumite dificultăți la aplicarea noțiunilor definitorii și a semnelor de evaluare ale componente de infracțiune, deoarece în aceste cazuri calificarea în mare măsură se bazează pe anumite momente subiective. Cele mai frecvente erori se admit din cauza interpretării diferite a semnelor de evaluare în cauzele de omor, comis cu o deosebită cruzime, din motive sadice ori prin mijloace periculoase pentru viața mai multor persoane. Complexitatea soluționării acestor probleme este evidențiată de importanța etapei a doua a calificării infracțiunii. La această etapă sunt întâlnite cazuri de concurență a circumstanțelor agravante și atenuante, care influențează calificarea faptei infracționale [4, p. 122].

Determinarea circumstanțelor care agravează răspunderea penală pentru infracțiunea concretă are importanță principală. Legislația penală în vigoare pune accent pe două categorii de asemenea circumstanțe. Unele dintre ele au importanță pentru determinarea pedepsei persoanei vinovate (art.77 CP RM), iar altele apar în calitate de semne ale componente concrete de infracțiune, care au importanță pentru calificare. Contrapunerea circumstanțelor care agravează pedeapsa aplicată și a celor care influențează calificarea unor infracțiuni concrete, indică asupra faptului că primele servesc drept bază juridică care determină orientarea celor din urmă. Cu alte cuvinte, circumstanțele agravante prevăzute la Partea generală a Codului penal se concretizează în cadrul unor anumitor componente de infracțiuni ale Părții speciale. Această regulă se referă și la infracțiunea de omor [9, p. 114-115].

De asemenea nu ar fi corect de remarcat că circumstanțele care influențează calificarea infracțiunii, după caracterul lor sunt subordonate circumstanțelor prevăzute de Partea generală a Codului penal. După natura lor juridică, acestea sunt de sine stătătoare. De asemenea dacă circumstanțele menționate la art.77 alin.(1) C.pen. [1] sunt prevăzute la articolele corespunzătoare din Partea specială a Codului penal în calitate de semne ale acestor componente de infracțiuni, ele nu pot fi concomitent considerate drept circumstanțe agravante.

Infracțiunea de omor calificat se poate realiza în modalități diferite, în raport cu elementele circumstanțiale la care a recurs făptuitorul, putându-se reține unul sau mai multe dintre acestea. Pluralitatea elementelor circumstanțiale nu constituie un concurs, dar servește drept criteriu de individualizare a pedepsei, în limitele prevăzute de lege.

În opinia autorilor autohtoni M.Avram, T.Popovici, V.Cobășneanu, omorul săvârșit la comandă (art.145 alin.(2) lit.p) CP RM) combină mai multe circumstanțe agravante și anume: **omorul săvârșit cu premeditare; omorul săvârșit din interes material; omorul săvârșit de două sau mai multe persoane** și altele, ca de exemplu, omorul săvârșit cu scopul de a preleva și/sau utiliza organele și țesuturile victimei [5, p. 57]. Nu suntem de acord cu această ultimă idee în virtutea faptului că omorul la comandă le poate cuprinde ca părți pe unele dintre acestea, dar nu pe toate și nu în exclusivitate. În primul rând în conținutul componenței de omor la comandă se include premeditare de omor, însă interesul material poate constitui doar o parte a intereselor în care poate fi comis acest omor.

Delimitarea omorului la comandă (art.145 alin. (2) lit.p) CP RM) de omorul săvârșit cu premeditare (art.145 alin. (2) lit.a) CP al RM).

Omorul săvârșit cu premeditare presupune întrunirea concomitentă a trei condiții: 1) trecerea unui interval de timp din momentul luării hotărârii de a săvârși omorul și pînă la momentul executării infracțiunii; 2) în acest interval de timp, făptuitorul trebuie să mediteze, săși concentreze forțele sale psihice în vederea asigurării reușitei acțiunii sale; 3) în acest interval de timp, făptuitorul trebuie să treacă la săvârșirea unor acte de pregătire de natură să întărească hotărârea luată și să asigure realizarea ei.

Referitor la prima condiție de acest gen, pentru a considera omorul ca fiind săvârșit cu premeditare, este necesar să se constate că luarea hotărârii de a săvârși omorul a premers (a precedat) cu o anumită perioadă de timp săvârșirea faptei. Durata acestui interval de timp nu este fixă și nici nu poate fi dinainte stabilită. În fiecare caz, instanța de judecată va constata dacă această condiție este sau nu îndeplinită, ținînd seama de împrejurările concrete ale cauzei și, îndeosebi, de particularitățile subiective ale făptuitorului, deoarece, în funcție de aceste particularități, o persoană poate avea nevoie de un interval mai mare de timp pentru a chibzui, pe cînd o altă persoană poate chibzui cu multă eficiență chiar într-un interval de timp mai scurt [3].

Cît privește cea de-a doua condiție de realizare a premeditării, aceasta presupune, în esență, că hotărârea infracțională este luată după un prealabil examen comparativ al motivelor pozitive și negative, precum și al rezultatelor ilicite dorite și nedorite de subiect.

Premeditarea nu trebuie echivalată cu intenția premeditată. Pentru a exista premeditare nu este suficient ca făptuitorul să fi luat pur și simplu mai dinainte hotărârea de a omorî. În acest caz, vom avea o intenție premeditată care nu poate conta, de una singură, la calificarea faptei de omor conform art.145 alin.(2) lit.a) CP. Existența agravantei prevăzute de această normă presupune prezența unui complex de condiții de realizare a premeditării (enunțate mai sus), care privesc atît latura subiectivă, cît și latura obiectivă a infracțiunii.

Cu privire la cea de-a treia condiție de realizare a premeditării, este necesar a consemna că pregătirea de infracțiune este o etapă indispensabilă a activității infracționale, în ipoteza infracțiunii prevăzute la art.145 alin.(2) lit.a) CP al RM. Premeditarea nu poate exista, dacă decizia infracțională nu se exteriorizează prin acte pregătitoare, de natură nu doar psihică, dar și materială, obiectivizată [3].

După cum am evidențiat oricare omor la comandă se comite cu premeditare. Această din urmă circumstanță este prescrisă în dispoziția art.145 alin.(2) lit.a) CP RM și presupune, în opinia autorului *Borodac A.*, pe care o susținem pe deplin, existența cumulativă a trei condiții [9, p. 51]. O primă condiție privește trecerea unui interval de timp din momentul luării deciziei și pînă la momentul executării omorului. O a doua condiție privește activitatea psihică a făptuitorului de reflectare, de chibzuire asupra modului în care va săvârși infracțiunea. Dacă făptuitorul nu a avut posibilitatea să mediteze, să cântărească șansele de realizare a deciziei, fiind într-o activitate continuă, circumstanța premeditării se exclude. În sfârșit, pentru existența premeditării se mai cere ca, în intervalul de timp cuprins între momentul luării hotărârii infracționale și momentul începerii executării omorului, făptuitorul să treacă la săvârșirea unor acte de pregătire de natură să consolideze decizia luată și să asigure realizarea ei. Deci, acest omor este considerat mai periculos comparativ cu omorul simplu pentru că este pregătit din timp, făptuitorul ia măsuri de înlăturare a obstacolelor sau de împiedicare a descoperirii faptei [7, p. 231].

Pentru existența omorul în interes material este suficient să se constate că făptuitorul a ucis din interes material, indiferent dacă a obținut sau nu satisfacerea acestui interes; este suficient ca acest interes să fi existat în momentul săvârșirii infracțiunii, dar nicidecum după săvârșirea ei.

Se constată cu certitudine o legătură indisolubilă între omorul la comandă și omorul din interes material. Însă, nu susținem ideea precum că omorul la comandă este o varietate a omorului în interes material. Din contra omorul din interes material este o parte a omorului la comandă.

Agravanta de la alin.2, lit.g), art.145 CPRM- **“omorul săvârșit asupra a două sau mai multor persoane“** -poate fi la fel parte a omorului la comandă, deoarece clientul poate comanda “eliminarea“ concomitentă a două sau mai multor persoane, care pot fi rude între ele, de către unul și același killer. Deosebirea dintre această circumstanță și omorul la comandă constă în existența semnului accidental “la comandă“, îndeplinirea căreia oferă ucigașului un anumit beneficiu. Dacă am analiza și alte circumstanțe agravante de la art.145 și le-am compara cu omorul la comandă, am constata că aproape toate ele pot fi părți ale acestei component [4, p. 79].

Omorul săvârșit cu scopul de a ascunde o altă infracțiune sau de a înlesni săvârșirea ei de cele mai dese ori este „comandat” asupra martorilor oculari ai unei infracțiuni sau asupra unor persoane care ar putea împiedica activitatea ilegală a clientului,beneficiarului.

Criteriile ce individualizează omorul la comandă ar fi, în opinia noastră, următoarele: certitudinea omorului; impertinența săvârșirii infracțiunii; utilizarea armelor de foc, substanțelor explozive sau altor instrumente special adaptate pentru săvârșirea omorului; caracterul premeditat al infracțiunii; lipsa semnelor altor componente de infracțiuni (jafurilor, violurilor tâlhăriilor etc.); prezența armei infracțiunii la locul faptei; vătămarea cauzată a mai multor organe; folosirea metodelor perfecționate de a ascunde infracțiunea; cantitatea minimă de urme, în afară de acele obiecte lăsate la locul săvârșirii infracțiunii: arma, glonte, tuburile de cartușe, munițiile; semnele care mărturisesc despre faptul că victima a fost urmărită (alegerea timpului și locului săvârșirii infracțiunii, faptele tăinuirii infracțiunii, lipsa sau cantitatea minimă a martorilor); statutul social al victimei; luarea măsurilor în vederea lichidării martorilor, aflați alături de victimă; prezența la locul săvârșirii infracțiunii a obiectelor caracteristice care demonstrează lipsa legăturii personale (cunoașterii reciproce) între autor și victimă [4, p. 57-58].

Delimitarea infracțiunii de omor la comandă (art.145, alin.(2), lit.p) CP al RM de infracțiunea de vătămare intenționată gravă a integrității corporale sau a sănătății, care a provocat decesul victimei (art.151 alin.(4) CP al RM)

Structural, infracțiunea de vătămare intenționată gravă a integrității corporale sau a sănătății, care a provocat decesul victimei (art.151 alin.(4) CP al RM), cuprinde vătămarea gravă a integrității corporale sau a sănătății (urmările prejudiciabile primare), care, la rândul său, a implicat producerea unor urmări prejudiciabile și mai grave – decesul victimei (urmările prejudiciabile secundare) sau conform art.19 CP al RM este o infracțiune cu două forme de vinovăție.

În cazul dat, decesul victimei trebuie să se găsească într-o legătură de cauzalitate directă cu vătămarea gravă a integrității corporale sau a sănătății. Mai mult, această legătură de cauzalitate trebuie să fie cuprinsă de vinovăția făptuitorului. În planul laturii subiective, fapta prevăzută la art.151 alin.(4) CP al RM se caracterizează prin intenție față de urmările prejudiciabile primare și prin imprudență față de urmările prejudiciabile secundare

Dacă făptuitorul manifestă intenție față de decesul victimei, se aplică nu art.151 alin.(4) CP al RM, dar art.145 CP al RM. La delimitarea infracțiunii de omorul intenționat potrivit art.151 alin.(4) CP al RM, trebuie luate în calcul toate circumstanțele cazului (caracterul mijloacelor aplicate, localizarea plăgilor, numărul loviturilor aplicate etc.); nu poate fi luată ca criteriu de delimitare durata perioadei de la cauzarea plăgii pînă la momentul decesului victimei. Or, decesul care s-a produs imediat după cauzarea plăgii, fără a fi luate în considerație celelalte circumstanțe, obiective și subiective, nu este o condiție suficientă pentru a exclude orice incertitudine în ce privește prezența la făptuitor a intenției de a omorî victima [8, p. 214].

O altă delimitare importantă a omorului la comandă de alte infracțiuni similare se referă la situațiile când victima infracțiunii o reprezintă un subiect special. Astfel, art.142, alin.(3) CP RM prevede răspunderea penală pentru omorul persoanei care beneficiază de protecție internațională. Conform art.122 CP RM, prin persoană care se bucură de protecție internațională se înțelege:

a) șeful statului străin, inclusiv fiecare membru al organului colegial care exercită funcțiile șefului de stat conform constituției statului respectiv, fie șeful guvernului, fie ministrul de externe al statului străin, precum și membrii familiilor lor care îi însoțesc;

b) oricare reprezentant ori persoană cu funcție de răspundere a statului străin sau oricare persoană cu funcție de răspundere ori alt agent al organizației internaționale interguvernamentale care, conform dreptului internațional, are dreptul la protecție specială contra oricărui atac asupra persoanei, libertății și demnității sale, precum și membrii familiei lor care locuiesc împreună cu ei.

Anume persoanele menționate *supra* pot avea calitatea de victimă a infracțiunii de omor a persoanei care beneficiază de protecție internațională, acesta reprezentând un semn obligatoriu al componenței de infracțiune respective, ceea ce face să se deosebească vădit de omorul la comandă a unei persoane ce nu cade sub incidența art.122 CP RM.

Drept urmare apare întrebarea cum delimităm omorul la comandă de omorul persoanei care beneficiază de protecție internațională, mai mult, cum urmează a fi calificate faptele persoanelor care au săvârșit omorul la comandă a unei asemenea persoane?

Obiectul juridic special al infracțiunii de omor al persoanei care beneficiază de protecție internațională îl reprezintă relațiile sociale cu privire la viața persoanei care beneficiază de protecție internațională.

Obiectul juridic generic al infracțiunii de omor a persoanei care beneficiază de protecție internațională îl reprezintă relațiile sociale cu privire la pacea și securitatea internațională, astfel, atentând la viața unei asemenea persoane, se atenetază nemijlocit și la coexistența pașnică între state.

Problematica delimitării constă în analiza semnelor obligatorii ale componenței de infracțiune respectivă. Latura obiectivă a infracțiunii de omor a persoanei care beneficiază de protecție internațională este una și aceeași ca și în cazul omorului săvârșit la comandă.

Ambele infracțiuni sunt infracțiuni materiale și se consideră consumate din momentul survenirii urmărilor prejudiciabile.

O altă deosebire ce ne ajută să delimităm cele două infracțiuni constă în latura subiectivă, deoarece infracțiunea de omor a persoanei ce beneficiază de protecție internațională poate fi săvârșită atât prin intenție directă cât și indirectă, dar în cazul omorului la comandă suntem în prezența doar a intenției directe.

Totodată, trebuie de menționat că subiect al infracțiunii de omor a persoanei ce beneficiază de protecție internațională poate fi persoana fizică responsabilă care la momentul săvârșirii infracțiunii a atins vârsta de 16 ani, iar în cazul omorului la comandă vârsta minimă a subiectului poate fi 14 ani.

În această ordine de idei, în cazul în care vom fi în prezența unui omor la comandă unde victima infracțiunii este o persoană care beneficiază de protecție internațională, această faptă urmează a fi calificată conform art.142, alin.(3) CP RM, iar aceasta deoarece în conformitate cu art.118, alin.(2) CP RM, calificarea infracțiunilor în cazul concurenței dintre o parte și un întreg se efectuează în baza normei care cuprinde în întregime toate semnele faptei prejudiciabile săvârșite.

Concluzii. Calificarea corectă oferă posibilitatea asigurării vinovatului o pedeapsă corectă, respectării principiilor legii penale. Calificarea faptei comise în baza unor norme care prevăd o pedeapsă mai mică decât cea necesară determină micșorarea eficienței de luptă cu aceste atentate infracționale. Aplicarea unei legi mai aspre determină inechitatea și chiar eroarea considerabilă.

La stabilirea pedepsei pentru infracțiunile de omor intenționat, instanțele de judecată urmează să ia în considerare toate circumstanțele în care aceste infracțiuni au fost săvârșite: tipul intenției, motivul și scopul, modul, condițiile și etapa de săvârșire a infracțiunii, gravitatea urmărilor, persoana vinovatului și circumstanțele cauzei care atenuează sau agravează răspunderea. De

asemenea, vor fi examinate datele referitoare la persoana victimei, relațiile ei cu făptuitorul, precum și comportamentul ei în timpul comiterii infracțiunii.

Constatăm cu certitudine o legătură indisolubilă între omorul la comandă și omorul din interes material. Însă, nu susținem ideea precum că omorul la comandă este o varietate a omorului în interes material. Din contra omorul din interes material este o parte (dacă ne referim evident la cumulul de interese ce pot apărea în cazul omorului la comandă) a omorului la comandă, care se statuează în ipostaza de întreg.

Omorul la comandă poate fi incriminat concomitent și drept omor comis de două sau mai multe persoane, dar numai în cazul în care drept coautori au acționat două sau mai multe persoane, fiind prezente și celelalte semne ale omorului la comandă. În cazul în care la comiterea omorului la comandă a fost implicată doar o persoană în calitate de autor, despre existența omorului comis de două sau mai multe persoane nici nu se poate de amintit.

Se determină legături distincte între un cumul de circumstanțe agravante ale omorului cu omorul la comandă (de asemenea o modalitate agravantă). În acest context este vădită legătura între omorul săvârșit în interes material, omorul săvârșit cu premeditate etc.

Esența omorului la comandă ne dictează o situație de participare la comiterea infracțiunii a mai multor persoane. Drept urmare a examinării instituției participației se argumentează poziția precum că omorul la comandă poate constitui o participație (este regula generală), însă nu întotdeauna în cazul acestui omor apare obligatorie participația.

Este absolut necesară determinarea din punct de vedere penal a rolurilor participanților la omorul la comandă (beneficiar, client, intermediar) prin prisma instituției participației: organizator, instigator, complice.

REFERINȚE BIBLIOGRAFICE

1. Codul penal: Legea Republicii Moldova nr. 985- XV din 18 aprilie 2002. În: MO al RM, 2002, nr. 128-129. În vigoare din 12 iunie 2003.
2. Codul de procedură penală al Republicii Moldova (Partea generală), nr.122-XV din 14 martie 2003, art.101 "Aprecierea probelor". *Monitorul Oficial al Republicii Moldova* nr.104-110/447 din 07 iunie 2003.
3. Hotărârea Plenului Curții Supreme de Justiție a Republicii Moldova *Cu privire la practica judiciară în cauzele penale referitoare la infracțiunile săvârșite prin omor (art.145-148 CP al RM)* nr. 11 din 24.12.2012.
4. Ailoaiei A. Aspecte juridico-penale ale omorului la comandă. Universitatea tehnică a Moldovei. Chișinău, UTM, 2008.
5. Avram Mihai, Popovici Tudor, Cobășneanu Vasile, Cercetarea infracțiunilor contra persoanei. Ghidul ofițerului de urmărire penală. Coordonator Zubco Valeriu, Chișinău, Editura ARC, 2004.
6. Angheluță Mihaela. Amenințarea cu omor ori cu vătămarea gravă a integrității corporale sau a sănătății. Monografie. Universitatea de Stat din Moldova. Facultatea de drept. Școala doctorală de științe juridice. Chișinău 2022.
7. Antoniu G., Vinovăția penală. Ed. a II-a, București, Editura Academiei Române, 2002.
8. Barbăneagră A, Alecu Gh., Berliba V ș.a. Codul penal al Republicii Moldova. Comentariu. Chișinău 2009.
9. Borodac A, Manual de drept penal. Partea specială (pentru învățământul universitar). Chișinău, 2004.
10. Бородин С.В., Преступления против жизни, Санкт Петербург: Юридический центр Пресс, 2003.

МЕДІАЦІЯ ЯК АЛЬТЕРНАТИВНИЙ СПОСІБ ВИРІШЕННЯ СПОРІВ: ПРОБЛЕМИ ВПРОВАДЖЕННЯ ТА ПЕРЕВАГИ ЗАСТОСУВАННЯ

Статтю присвячено інституту медіації як альтернативного способу вирішення спорів. Проаналізовано поняття «медіація» та положення Закону України «Про медіацію», досліджено переваги на недоліки використання медіації.

Ключові слова: інститут медіації, медіатор, переговори, альтернативний спосіб вирішення спорів, судочинство.

The article is devoted to the institution of mediation as an alternative method of dispute resolution. The concept of "mediation" and the provisions of the Law of Ukraine "On Mediation" were analyzed, the advantages and disadvantages of the use of mediation were investigated.

Key words: institution of mediation, mediator, negotiations, alternative dispute resolution, litigation.

Останні роки Україна продовжує модернізувати своє законодавство до відповідних норм європейських країн, це відображається в реформуванні судової системи, введенні нових державних інститутів та діджиталізації державних послуг.

Хочемо зупинити свою увагу на реформуванні саме судової системи, адже вона стосується кожного громадянина України. На нашу думку, на сьогодні однією з основних проблем судів є їх перевантаженість. Наприклад, у Рівненському окружному адміністративному суді у 2021 рік було розглянуто 19389 справ і матеріалів, а всього надійшло 20709. Щомісяця один суддя розглядає в середньому 204 справи, тобто щодня один суддя розглядає близько 10 справ [1]. Хоч це приклад лише одного суду, однак така ситуація спостерігається по всій Україні.

Багато науковців, юристів та суддів пропонують свої рішення з даного питання, одним серед яких є запровадження медіації стосовно певних категорій справ.

Що ж таке медіація? Законом України «Про медіацію», який прийнято 16 грудня 2021 року (далі – «Закон») у ст. 1 п. 4 визначено, що медіація – позасудова добровільна, конфіденційна, структурована процедура, під час якої сторони за допомогою медіатора (медіаторів) намагаються запобігти виникненню або врегулювати конфлікт (спір) шляхом переговорів [4].

Ст. 4 п. 1 Закону визначає принципи медіації, а саме, що медіація проводиться за взаємною згодою сторін медіації з урахуванням принципів добровільності, конфіденційності, нейтральності, незалежності та неупередженості медіатора, самовизначення та рівності прав сторін медіації [4].

В свою чергу, процедура медіації під час вирішення спорів поділена на стадії:

1) підготовка до медіації. Медіатор вивчає історію проблеми, основну інформацію про сторони конфлікту, їхні вимоги; переглядає відповідну літературу, нормативні документи, за потреби консультується з іншими фахівцями; налагоджує контакт зі сторонами та проводить індивідуальні зустрічі з кожною із них; організовує місце для проведення медіації;

2) вступна частина медіації. На цій стадії відбувається збирання інформації медіатором про конфлікт, визначення тем для обговорення, оголошення порядку і правил, роз'яснення сторонам їх прав та обов'язків, підписання договору на участь у медіації;

3) робота з інтересами та потребами сторін. Відбувається виявлення інтересів кожного учасника конфлікту та з'ясування потреб, що приховані; сторони висловлюють свої думки щодо їх бачення вирішення конфлікту;

4) пошук та оцінка варіантів рішення. На цій стадії сторони співпрацюють з медіатором для визначення шляхів вирішення проблеми та пошуку варіантів прийнятих для двох сторін рішень, заснованих на їх справжніх інтересах та потребах;

5) оформлення домовленостей. Домовленості, досягнуті сторонами за результатами медіації виконуються ними добровільно. Результатом є укладання та підписання медіаційної угоди [3, с. 243-276].

Також хотілось би додати, що у всьому світі медіація є одним із найпопулярніших засобів досудового вирішення спорів у безлічі сферах права. Дивлячись на іноземний досвід, можна з впевненістю стверджувати, що медіація довела свою ефективність та швидкість у вирішеннях спорів.

Так, на думку Ясиновського І. Г. в Україні процес впровадження медіації проходить досить нешвидко, адже на це впливають безліч факторів, наприклад, можна виділити основні: низька правова культура населення, недостатня поінформованості громадян про медіацію, недостатність нормативної бази [5, с. 261].

Перший фактор – низька правова культура населення обумовлений, на нашу думку, тим, що зараз Україна знаходиться на етапі перетворення на європейську країну, тому, ми сподіваємось, питання з правовою культурою буде тільки покращуватись, що призведе до більш швидкого і легкого прийнятті нових інститутів в країні.

Другий фактор витікає з першого – недостатній ступінь поінформованості населення про медіацію. Через це, наразі і відбувається зазначене вище перевантаження судів справами, адже навіть щодо незначних спорів громадяни звикли звертатися до суду, хоча існують безліч альтернативних позасудових варіантів їх вирішення.

Третім фактором є мала кількість нормативної бази та практики в цілому. Єдиним законом, який прямо регламентує діяльність медіатора та медіацію зокрема – є закон, який було прийнято 16 грудня 2021 року, до цього моменту були лише натяки в інших законодавчих актах на можливість досудового врегулювання спорів через медіацію. Тому відсутність нормативної бази як такої, також сприяла сповільненню розвитку інституту медіації.

На нашу думку, це основні фактори які гальмують розвиток інституту медіації в нашій країні.

Натомість, можна виділити переваги застосування медіації:

1) під час процедури досудового врегулювання спору сторони спілкуються між собою та медіатором, виказуючи свої побажання та безпосередньо свої інтереси, тому рішення, які приймаються і закріплюються договором завжди є прийнятними для обох сторін;

2) популяризація медіації допоможе вирішити питання перевантаження судів, адже люди дізнаються, що не завжди за вирішенням спірних питань треба йти в суд, а й є ще альтернатива, яка до того ж може зекономити час та гроші;

3) ще одним плюсом медіації є швидкість виконання рішення [2]. В суді, рішення може виконуватись місяцями або роками, медіація ж, через те, що її рішення закріплюються в формі договору, встановлює свої строки, які задовольняють обидві сторони, адже вони самі їх і встановлюють.

Отже, на нашу думку, для того, щоб Україна дійсно стала однією з європейських країн необхідно переймати досвід провідних держав в питанні застосування медіації, адже, у всьому світі вже давно перейшли на медіаційну модель врегулювання спорів, до суду доходить лише невеликий відсоток справ. Тому, необхідно вести активну просвітницьку діяльність задля популяризації медіації серед громадян. До таких популяризаційних методів можна віднести довідкові стенди та брошури у судах, проведення семінарів.

ДЖЕРЕЛА ТА ЛІТЕРАТУРА

1. Звернення до громадськості з приводу надмірного навантаження! *Судова влада України*: Офіційний веб-портал. URL: <https://adm.rv.court.gov.ua/sud1770/pres-centr/news/1241974/> (дата звернення: 17.12.2022)

2. Медіація в Україні: ефективність та майбутні перспективи розвитку. *Щотижнева газета «Закон і Бізнес»*: офіційний сайт. URL: <https://zib.com.ua/ua/142914.html> (дата звернення: 25.12.2022)

3. Медіація у професійній діяльності юриста: підручник / авт. кол.: Т.Білик, Р. Гаврилюк, І. Городиський та ін.; за ред. Н. Крестовської, Л. Романадзе. Одеса: «Екологія». 2019. 456 с.

4. Про медіацію: Закон України від 16.11.2021 р. № 1875-IX. URL: <https://zakon.rada.gov.ua/laws/show/1875-20#Text> (дата звернення: 20.12.2022).

5. Ясиновський І. Г. Проблеми впровадження та проведення медіації в Україні. *Актуальні проблеми політики*. 2015. Вип. 55. С. 260-267.

УДК 347.64

*Наталя Михайліченко
(Бердянськ, Україна)*

ДОГОВІРНЕ РЕГУЛЮВАННЯ ПОДІЛУ МАЙНА ПОДРУЖЖЯ ЗА СІМЕЙНИМ ЗАКОНОДАВСТВОМ УКРАЇНИ

У статті розглядаються особливості договірної регуляції поділу майна подружжя за законодавством України; способи та форми поділу майна подружжя. Автор розглянув сутність договору утримання, договору про поділ майна подружжя, договору поділу спільного майна набутого особами, які перебувають у фактичних шлюбних відносинах.

Ключові слова: сім'я, шлюб, подружжя, договір, правовідносини, майно.

The article examines the peculiarities of the contractual regulation of the division of marital property under the legislation of Ukraine; methods and forms of division of marital property. The author considered the essence of a maintenance agreement, an agreement on the division of marital property, an agreement on the division of joint property acquired by persons who are in de facto marital relations.

Key words: family, marriage, spouse, contract, legal relations, property.

Попри легальний режим поділу майна подружжя чи виділ частки широко використовується договірне їх регулювання. Основна проблема регулювання цих правовідносин полягає у індивідуальній підставі набуття прав на набуте майно та потребі його використання іншими членами сім'ї і врахування праці на благо сім'ї та її обслуговування. Саме тому у ст. 60 СК України на рівні презумпції встановлено, що майно, набуте подружжям за час шлюбу, належить дружині та чоловікові на праві спільної сумісної власності незалежно від поважних обставин, що перешкоджали накопиченню майна одним з подружжя. Водночас, така презумпція обходиться договорами про поділ/розподіл майна, особливо, якщо майно набуто сумнівними шляхами і зареєстроване на батьків одного із подружжя. Компроміс полягає у тому, що залежний із подружжя, здебільшого жінка, не може захиститися і погоджується на нерівність часток.

Тоді, зважаючи на поверхневу регламентацію сімейних правовідносин у СК України, необхідне добре розроблене договірне врегулювання поділу майна незареєстрованого подружжя, яке працюватиме на рівні з законодавчим. Проте, не завжди йдеться про договір, а про орієнтацію на встановлені звичаями та законодавством правила про спільну власність. Договірне врегулювання стосунків, принаймні, гарантуватиме права жінок, які перебувають у фактичних шлюбних відносинах, адекватно відобразатиме статистику про позашлюбні відносини.

Українське суспільство переважно відповідає світовим тенденціям у зміні шлюбних відносин. Нормативний нігілізм, насамперед, охоплює галузь родинних відносин у найбільш

урбанізованих та європеїзованих спільнотах» [10, с. 6]. З вище доведених положень слідує актуальність аналізу майнових конфліктів у фактичних шлюбних відносинах – поділ майна, утримання подружжя, надання кредиту без згоди співмешканця, поділ боргових зобов'язань співмешканців, тощо. У останньому випадку доречно нормативно закріпити те, що за відсутності згоди на взяття кредиту, кредитні зобов'язання між співмешканцями не є спільними.

Щодо механізму правового регулювання в правовій науці склались певні загальнотеоретичні та галузеві підходи як: 1) взята в єдності сукупність правових засобів, якими забезпечується правовий вплив на суспільні відносини, що складається з юридичних норм, правовідносин, актів реалізації суб'єктивних прав та здійснення юридичних обов'язків, правосвідомості та правової культури; 2) сукупність елементів, зв'язків і динамічних закономірностей, необхідних та достатніх для врегулювання одного елементарного акту поведінки; 3) послідовний ланцюг зміни окремих правових явищ: норма права, що регулює цивільні правовідносини; юридичний факт – права та обов'язки учасників цивільних правовідносин – реалізація прав та виконання обов'язків – а, за необхідності, захист порушеного права чи охоронюваного законом інтересу [6, с. 43]. Очевидно, що всі вказані та інші елементи: є ланками одного і того ж правового явища більш високого порядку – регулюючого впливу норм позитивного права; вони взаємопов'язані і впливають один на одного і тим становлять певну системну категорію, яка врівноважує права та обов'язки учасників правовідносин.

Т. Ариванюк встановлює три способи поділу майна подружжя в судовому порядку – 1) поділ в натурі; 2) поділ в натурі за умови компенсації виділеного майна; 3) поділ речей з урахуванням їх вартості та частки в спільному майні [1, с. 13]. На наш погляд, тут упущено договірний вибірковий без компенсацій поділ майна.

Досліджуючи проблематику зазначимо про необхідність дослідження альтернативних договірних форм поділу майна подружжя та встановлення загальних (по суті процесуальних та матеріальних) принципів поділу майна подружжя. Наприклад, доречно було б залишити можливість суб'єктам шлюбних відносин укладати договір про спільне проживання та ведення спільного господарства, так як він спрямований врегульовувати майбутні відносини та здатен охопити регулювання не лише поділу майна подружжя, а особливо відносини з іноземним елементом. Тим більше, що країни ЄС визнають за своїм законодавством такий договір.

Професорка І. Жилінкова відмітила, що «сімейне право базується на єдиному методі правового регулювання – методі диспозитивності», характерному галузям приватного права [2, с. 5]. Тож допустимо, що відносини подружжя підлягають також договірному врегулюванню. Розширення основ диспозитивності все далі набуває ширшого практичного застосування та поширюється на все більшу кількість договорів у цивільному праві. В своїй книзі І. Спасибо-Фатєєва визначила, що з урахуванням того, що далеко не всі сімейні відносини можуть бути піддані правовому впливу, при формуванні теорії сімейних договорів більше значення буде мати дослідження критеріїв здатності окремих видів сімейних відносин стати предметом правового регулювання [9, с. 164].

З приводу цього, охоплюють проблематику договірних відносин подружжя з урахуванням інтересів інших членів сім'ї, роботи з договірного права О. Олійник та Г. Ахмач. Проте, внаслідок аналізу правових доктрин відкритими для дослідження залишаються питання договірного та легального врегулювання поділу майна українського та інтернаціонального подружжя, врегулювання таких аспектів стосовно осіб з подвійним, а то й потрійним громадянством, представників мусульманського права. Україна забороняє подвійне громадянство. Проте його порушення призводить до привілею щодо застосування права за прив'язкою *lex nationalis* обирати між правом не однієї країни громадянства, а декількох. Подружжя може не мати спільного громадянства і спільного місця проживання, що передбачено ст. 61 ЗУ «Про міжнародне приватне право». Тоді спір вирішується за правом найбільш тісного зв'язку, наприклад, за місцем розташування нерухомості. Якщо

нерухомість знаходиться порівну у декількох країнах, то право за рівних умов не може вирішувати спір за законодавством декількох країн і не має підстави надати пріоритет одному праву над іншим. У такий спосіб виникає прогалина законодавства України про поділ майна суб'єктів шлюбних відносин із кількома громадянствами. Так, коли суб'єкти шлюбних відносин не приходять до згоди – національне законодавство України не передбачає шляхів вирішення спору. У цьому випадку шлюбний договір або ж договір про спільне сумісне проживання та ведення господарства фактичного подружжя може заздалегідь допомогти уникнути зіткнення з прогалиною законодавства. Договір про поділ майна подружжя не є конкурентоспроможним, у таких випадках, порівняно з ними так як: для осіб, що проживають однією сім'єю, але не перебувають у шлюбі між собою, для укладення договору про поділ майна, що є об'єктом спільної сумісної власності, необхідно надати докази того, що майно набуто під час проживання однією сім'єю (договір про спільне проживання та ведення спільного господарства, рішення суду про встановлення факту спільного проживання однією сім'єю, записи в будинкових книгах, так встановлює лише поділ уже набутого майна.

У сімейно-правовій літературі, на жаль, відсутні дослідження правової природи договору про поділ спільного майна подружжя, його форми, змісту, наслідків визнання недійсним. Загальні положення щодо даного договору у системі договорів подружжя були визначені В. Антошкіною та іншими дослідниками. У законодавстві спеціальні норми, що регламентують ці питання вже існують у Методичних рекомендаціях Методичної ради з питань нотаріату [5], є вказівка на дозвіл його вчинення у кодексах України (ст. 372 ЦК України, ст. 69 СК України). Через малу обізнаність населення про можливість такого оформлення нотаріальне посвідчення договору подружжя про поділ спільного майна на практиці зустрічаються рідко.

Основна проблема регулювання цих правовідносин полягає в індивідуальній підставі набуття прав на набуте майно та потребі його використання іншими членами сім'ї і врахування праці на благо сім'ї та її обслуговування. Саме тому у ст. 60 СК України на рівні презумпції встановлено, що майно, набуте подружжям за час шлюбу, належить дружині та чоловікові на праві спільної сумісної власності незалежно від поважних обставин, що перешкоджали накопиченню майна одним з подружжя. Водночас, така презумпція обходиться договорами про поділ/розподіл майна, особливо, якщо майно набуто сумнівними шляхами і зареєстроване на батьків одного із подружжя. Компромід полягає в тому, що залежний із подружжя, здебільшого жінка, не може захиститися і погоджується на нерівність часток.

Тож, з вище вказаного, йдеться про вказівку закону на випадок укладення шлюбу – як підставу законного режиму майна подружжя, та контракт – як підставу договірному режиму майна подружжя. За договірному режиму спільності подружнього майна не виникає жодних сумнівів правомірності підстав його набуття. У такий спосіб шлюбний договір захищає статус подружжя як єдиних власників спільного майна, унеможливорює переоформлення його на сторонніх осіб, проведення інших маніпуляцій виведення майна з спільної сумісної власності. Проте лише невелика кількість осіб схильється до даного способу реєстрації майнових відносин подружжя з багатьох причин, зокрема, традиційності достатнього укладення шлюбу. У європейських країнах, наприклад, Франції, Німеччині, Швеції, незареєстровані шлюбом партнери «de-facto-unions» можуть бути формалізовані шляхом укладення «cohabitation contract», контракту про спільне проживання, який регламентує, в першу чергу, майновий правовий статус (майновий статус учасників цивільного права) [3, с. 531].

На наш погляд, незареєстрованому подружжю чи фактичному подружжю (або особам, що прирівнюються до подружжя в частині майнових прав та обов'язків) відповідає термін – партнери, що широко застосовується в законодавстві країн ЄС і має тенденцію поширення на теренах Європи. Зауважимо, що подружжя має право укладати шлюбний контракт [8].

Зі ст. 51 Конституції України слідує, що держава охороняє сім'ю та встановлює основні

засади шлюбу. Це означає, що особливий правовий статус в Україні держава та право надають саме сім'ї, під охорону підпадає саме сім'я, а не шлюб. Тому укладення договору про спільне проживання та ведення спільного господарства не суперечить Конституції України.

З позиції українських службовців очевидно, що вони солідарні з вище цитованими закордонними колегами, поділяють таку ж точку зору: «Однак «легалізацію» незареєстрованого шлюбу теж не можна допустити, оскільки надання фактичному подружжю таких самих прав, як і зареєстрованому, означало б дискримінацію шлюбу, позбавляло б сенсу наступне його оформлення. Крім того, поширення правового регулювання, адресованого законному подружжю, на відносини між фактичним подружжям невідворотно призведе до втрати юридичних критеріїв для розмежування шлюбів, що відповідають вимогам держави і тих, що набувають її правового захисту без реєстрації. Таким чином, позбавляється сенсу використання інституту визнання шлюбу недійсним». На думку О. Митрофанової, проблематичною стане реалізація принципу моногамності шлюбу. Судова практика скоріше за все зустрінеться із значними труднощами юридичного та етичного характеру при вирішенні спорів, пов'язаних з наслідками «фактичних шлюбів». Далі вона вказала таке: «Отже, зацікавленість держави у реєстрації шлюбу повинна виражатися в її можливості впливати на шлюбні відносини в такому напрямі, який був би корисний і необхідний для суспільства та окремої людини. Зокрема, така можливість є гарантом забезпечення їх стабільності, охорони прав та інтересів подружжя і їхніх дітей» [4].

Тому договір про спільне проживання та ведення спільного господарства не суперечить Конституції України, проте у певній мірі наближує фактичні шлюбні відносини до шлюбу, але не самостійно, а на підставі ст. 74 СК України. З точки зору дискримінації інституту шлюбу і позбавлення його особливого правового статусу у суспільстві, то обговорюваний договір може діяти лише у рамках ст. 74 СК України і за обсягом прав фактичного подружжя не урівнює його з законним подружжям, не забезпечує йому той правовий статус, що шлюбний договір. Тому виключення положення щодо договору про спільне проживання та ведення спільного господарства у Порядку вчинення нотаріальних дій нотаріусами України не суперечить Конституції України, у свою чергу, має переваги та недоліки. Варто зауважити, що, по-перше, правове регулювання, адресоване законному подружжю, не може поширюватись за допомогою договору про спільне проживання та ведення спільного господарства на фактичне подружжя, бо ст. 74 СК України не надає йому правового статусу подружжя, а лише прирівнює їх. Тому утвердження особливого правового статусу шлюбу у суспільстві залежить не від дозволу укладення договору про спільне проживання та ведення спільного господарства, а швидше від правової регламентації ст. 74 СК України.

Навпаки, прирівнювання у правах фактичного подружжя до подружжя ст. 74 СК України потребує його практичної легітимізації для урегульованого функціонування інституту фактичних шлюбних відносин. Тому пропонуємо визнати договір утримання, договір про поділ майна подружжя, договір поділу спільного майна набутого особами, які перебувають у фактичних шлюбних відносинах як засіб легітимізації їх шлюбних відносин. Правове регулювання цих відносин необхідно посилити не лише цими засобами, а й прописаними процесуальними нормами для механізму їх легітимізації. Так, визнано договір про спільне проживання та ведення спільного господарства однією з підстав того, що майно набуто під час проживання однією сім'єю у Порядку вчинення нотаріальних дій.

Отже, у договірному правовому режимі майна суб'єктів шлюбних відносин аналогом «cohabitation contract» – договору про спільне проживання, для фактичного подружжя в ЄС, (що відрізняються від шлюбного контракту подружжя – «marriage contract» суб'єктивним складом) в українському законодавстві був договір про спільне проживання та ведення спільного господарства чоловіка та жінки, які не перебувають у шлюбі між собою. Із затвердженням Порядку вчинення нотаріальних дій нотаріусами України № 282/20595 22 лютого 2012 р. цей вид договору зараз не передбачений. Більше того, не передбачений жоден альтернативний договір.

ДЖЕРЕЛА ТА ЛІТЕРАТУРА

1. Ариванюк Т. О. Деякі особливості укладення угод по відчуженню спільного майна подружжя. *Наукові записки Національного університету «Острозька академія»*. Сер.: Право. Острог, 2001. Вип. 2, ч. 2. 185 с.
2. Жилінкова І. В. Корпоративні правовідносини в аспекті подружніх. *Юридичний вісник України*. 2008. № 3. С. 6-7.
3. Копейчиков В. В. Правознавство: підруч. Київ : Юрінком Інтер, 2006. 753 с.
4. Митрофанова О. І. Правове регулювання фактичних шлюбних відносин. URL: <http://www.minjust.gov.ua/8795>
5. Некрасова О.В. Застосування цивільного законодавства до врегулювання сімейних правовідносин: теорія та практика. *Судова практика*. 2013. №3. С. 53-55.
6. Погрібний С.О. Механізм та принципи регулювання договірних відносин у цивільному праві України : монографія. Київ : Правова єдність, 2009. 112 с.
7. Про затвердження Порядку вчинення нотаріальних дій нотаріусами України: Наказ Міністерства юстиції України № 296/5 від 22 січня 2012 р. URL: <http://zakon4.rada.gov.ua/laws/show/z0282-12>
8. Стефанчук Р.О. Цивільне право України: навчальний посібник. Київ : Прецедент, 2005. URL: <http://www.ebk.net.ua/Book/Konspekt/CPU/006.htm>
9. Харьковская цивилистическая школа: право собственности: монография / кол. авторів; відп. ред. И. В. Спасибо-Фатеева. Харьков : Право, 2012. 424 с.
10. Щербина В.В. Норми та девіації сучасного шлюбу : автореф. дис. на здобуття наук. ступеня канд. соціол. наук: спец. 22.00.04 «Спеціальні та галузеві соціології». Запоріжжя, 2008. 20 с.

ПЕДАГОГІКА / ПЕДАГОГІКА

Mavluda Abduraxmonova
(Toshkent, Uzbekiston)

DARS SAMARADORLIGINI OSHIRISHDA PEDAGOGIK
TEKNOLOGIYALARINING O'RNI

Bu maqola yangi pedagogik texnologiyalarning dars samaradorligini oshirishi haqida berilgan. Yangi pedagogic texnologiyalarni ahamiyati va dars davomida ularning ishlatilishi haqida to'xtalib o'tilgan.

Kalit so'zlar: yangi pedagogik texnologiyalar, ta'lim tizimi, ta'lim texnologiyalari.

This article is about increasing the effectiveness of new pedagogical technologies. The development of new pedagogical technologies and their use during the lesson were discussed.

Key words: new pedagogical technologies, educational system, educational technologies.

Ma'lumki, ta'lim tizimi mamlakatimizda amalga oshirilayotgan ijtimoiy-iqtisodiy islohotlarning barcha bo'g'inlarida muhim ahamiyat kasb etadi. Chunki mustaqil O'zbekistonni bozor munosabatlariga bosqichma-bosqich o'tish sharoitida vujudga keladigan muammolarni oqilona hal qila oladigan mutaxassis kadrlarni tayyorlash faqat ta'lim muassasalarining zimmasiga yuklatilgan.

Kadrlar tayyorlash milliy dasturida Oliy ta'lim tizimini tashkil etish va rivojlantirish uchun «Yangi pedagogik texnologiyalar tizimidan foydalangan holda talabalarni o'qitishni jadallashtirish»ga erishish zarur, deb qayta-qayta ta'kidlagan.

Mazkur maqola bo'lajak mutaxassislarni tayyorlash bo'yicha «Ta'lim to'g'risidagi» qonun, «Kadrlar tayyorlash milliy dasturi»da belgilangan vazifalar hamda Davlat talim standartiga ko'ra qo'yilgan talablar darajasida zamonaviy pedagogik texnologiyalar va ularni o'quv – tarbiya jarayonida qo'llash, zamonaviy pedagogik texnologiyalarning o'quv – tarbiya jarayonidagi o'rni, ulardan foydalanish, shuningdek, – Aqliy hujum, – Tarmoqlar (Klaster) usullari, – Bumerang, – Skarabey, – Charxpalak, Rezymel va shu kabi boshqa ta'lim texnologiyalar va ularni o'quv – tarbiya jarayoniga qo'llashning nazariy asoslari bilan izchil qurollantirishdan iborat.

Ta'lim texnologiyalarini mashg'ulotlarda belgilangan ta'limiy maqsad asosida talabalarni kasbiy tayyorlashning quyidagi vazifalarini hal etadi: bo'lajak mutaxassislarning mutaxassislik bo'yicha bilimlarini kengaytiradi hamda yangi tushuncha va qarashlar bilan qurollantiradi. «Ta'lim texnologiyalari»ni mashg'ulotlarda qo'llash ta'lim oluvchilarni milliy mafkura tarbiyasi, talabaning kasbiy ta'lim asoslari bo'yicha bilimlarini rivojlantirish, o'qituvchi va o'quvchi shaxsiga qo'yiladigan talablar, kasbiy ta'limda pedagogik texnologiyalardan foydalanishning nazariy va amaliy asoslari haqidagi bilimlar bilan qurollantirish vazifasini bajaradi:

- bo'lajak kasb ta'limi o'qituvchilarini zamonaviy ta'lim texnologiyalarining nazariy asoslari bilimlari bilan qurollantirish;
- yaxlit pedagogik darajada ta'lim-tarbiya jarayonlarini samarali tashkil etishlari uchun zarur mahoratlarga ega bo'lishlari;
- zamonaviy ta'lim texnologiyalari, g'oyalar maktablar, yo'nalishlar, keng turlarida yo'l topa bilish mahorati;
- pedagogik faoliyatni ijodiy va metodik to'g'ri rejalashtirishga tayyorlikni shakllantirish;
- mustaqil ishlash, mustaqil bilim olish, o'zini tarbiyalash va o'zini mutaxassislik darajasini doimiy oshirib borishga intilishni faollashtirish.

Kasbiy ta'lim tizimida o'qitish texnologiyalari fundamental va amaliy bilimlarning o'zlashtirilishini, harakatlarning reflektivligani aks ettiradi va o'z kasbiy faoliyatini shakllantiradi.

Pedagogik texnologiya o'qituvchi va talaba faoliyati bilan belgilanadi. Faoliyatning bunday turlariga ko'ra pedagogik texnologiyaning quyidagi tuzilmalari mavjud:

- pedagogik texnologiyaning tuzilmasi kontseptual asos, ta'lim jarayoni mazmuni, texnologik

jarayondan iborat bo'ladi;

- ta'lim jarayoni mazmuni ta'lim jarayonining umumiy va aniq maqsadlari, o'quv materiali mazmunidan iborat bo'ladi;
- texnologik jarayon o'quv jarayonini tashkil etish, o'qituvchi faoliyati, talaba faoliyati, o'quv jarayonini boshqarish usullari, o'quv jarayoni diagnostikasini qamrab oladi;
- tadqiqotchilar har qanday pedagogik texnologiyalarni qanoatlantiradigan mezonlarni belgilaydi;
- izchillik pedagogik texnologiyaning mezoni sifatida jarayonning mantiqiyliigi, pedagogik texnologiyaning barcha qismlarining o'zaro bog'likligi, yaxlitligani o'z ichiga oladi

Pedagogik texnologiyaning mezonlaridan biri **boshqaruv**ga asoslanganligidir. U o'quv jarayoni diagnostikasi, uni rejalashtirish va amalga oshirishni loyihalash, undagi o'qitish metodlari va vositalari bilan o'zgartirib turishdan iborat bo'ladi.

Pedagogik texnologiyaning **samaradorlik** mezoni ta'lim jarayonining konkret sharoitlarida olinadigan yuksak natijalarni ko'zda tutadi.

Qayta tiklash pedagogik texnologiyalar mezonlaridan biridir. Unda pedagogik texnologiyalarni boshqa o'quv yurtlarida qo'llash imkoniyati tushuniladi.

Shunday qilib, oliy maktabda mutaxassislarining kasbiy tayyorgarligi murakkab va doimiy harakatdagi tizimni tashkil etadi. Bu tizimda bo'lg'usi o'qituvchining texnologik tayyorgarligi alohida o'rin tutadi. U bo'lg'usi pedagogning intellektual rivojlanishi, faol o'qishi, ijodiy shaxsning rivojlanishi, tafakkurning kasbiy yo'nalganligani idrok qilish, o'quv-bilish faoliyatini tashkil etishda tadqiqiy (ilmiy) tamoyillarni amalga oshirish bilan bog'langan.

Bo'lg'usi pedagogning texnologik tayyorgarligi oliy o'quv yurtida pedagogik texnologiyalarni amalga oshirishni talab qiladi. Oliy o'quv yurti ta'lim jarayonida foydalaniladigan va keng tarqalgan pedagogik texnologiyalar: muammoli o'qitish, o'qitishning tabaqalashtirilgan va individual texnologiyasi, programmalashtirilgan o'qitish texnologiyasi, komp'yuter axborot texnologiyasi, mualliflik texnologiyasidir.

Har bir pedagogik texnologiya muayyan ilmiy kontseptsiyaga asoslanadi. Pedagogik texnologiyaning ilmiy kontseptsiyasi ta'lim maqsadlariga erishish -ning falsafiy, psixologik, ijtimoiy-pedagogik va didaktik asoslashlarni qamrab oladi.

Zamonaviy pedagogikada ham, ta'limni shunday modellari, unga nisbatan shunday yondashuvlar ishlanmoqdaki, ular ta'limga, ishlab chiqarish – texnologik jarayon, ma'lum sharoitlarda va belgilangan vaqt ichida ko'zlangan ta'lim maqsadlariga erishishni kafolatlaydigan xarakterni berish imkoniyatini yaratadi.

T.S. Nazarovaning qayd etishicha, pedagogik texnologiya 70-yilarning boshlarida AQSHda yuzaga kelgan bo'lib, uning asoschisi taniqli olimlar B.Blum, D.Kratvol, N.Gronlund, J. Kerrol, J. Blok, L. Anderson va boshqalardir. Pedagogik texnologiya oqimi deyarli barcha rivojlangan mamlakatlarga tez tarqaldi, YUNESKO kabi nufuzli tashkilot tomonidan tan olindi va qo'llab-quvvatlandi va hozirgi kunda ko'pgina mamlakatlarda muvaffaqiyatli o'zlashtirilmogda, qo'llanilmogda. Ko'pgina mamlakatlar pedagogik texnologiyadan foydalanib, o'quvchilar o'zlashtirishini oshirishda sezilarli muvaffaqiyatlarga erishdilar. Masalan, Janubi Koreyada pedagogik texnologiya bo'yicha tajriba-sinov tarzida o'qitayotgan 50 ming boladan 75 foizida an'anaviy o'qitishda faqat eng yaxshi o'quvchilar erishadigan natijalar qo'lga kiritilgan. Ta'limni texnologiyalashtirishning asosini, ta'lim jarayonini, uning samaradorligini oshirish va ta'lim oluvchilarni, berilgan sharoitlarda va ajratilgan vaqt ichida vaqt ichida loyihalashtirilayotgan o'quv natijalariga erishishlarini kafolatlash maqsadida to'liq boshqarish g'oyasi tashkil etadi. Bunday yondashishning mohiyati, ta'lim jarayonini tizimlashtirishdan – uni aniq rasmiylashtirilgan va detallari bo'yicha aniq elementlarga bo'lib tashlash yordamida maksimal shakllantirishdan iborat.

Pedagogik texnologiyaning an'anaviy usublardan asosiy farqi, uning to'la-to'kis tizimlar nazariyasi qonuniyatlaridan kelib chiqqanligidadir.

Pedagogik texnologiyaning avvalgi usublardan afzalligi, u ta'lim jarayonini bir butunlikda ko'rib, ta'lim maqsadi, uning mazmuni, bilim berish usullari va vositalari hamda ta'lim oluvchi va ta'lim beruvchilarni tizimga keltirib, ta'lim bosqichlarini loyihalab, ta'lim jarayonini nazorat qilish

va ta'lim natijalarini baholash kabi qismlarini o'zaro uzviy bog'lab tizimga keltirib turib, uning loyihasini tuzishidadir.

Uning an'anaviy uslublardan keyingi farqi, u talabalarining o'zlariga berilgan bilimni yodlab olib aytib berishiga emas, balki ta'lim va tarbiya jarayonining yakunida amaliy ishlarni bajarishiga yo'naltirilganligidadir.

Pedagogik texnologiyaning boshqa ta'lim uslublaridan navbatdagi farqi, uning yordami o'quv jarayoni tashkil etilganda, dars natijasi bilim beruvchining pedagogik mahoratiga bog'liq emasligidadir. Ilmiy asoslanib, yaxshi loyihalashtirilgan pedagogik texnologiya bo'yicha har qanday o'qituvchi ham, a'lo bo'lmasada yaxshi dars o'tadi. Chunki pedagogik texnologiyani pedagog olim, metodist yoki ilg'or tajribali o'qituvchilar tuzadi, shu bois ularning pedagogik mahorati pedagogik jarayon loyihasida o'z ifodasini topgan bo'ladi.

Muammoli vaziyat muayyan pedagogik «vositalarda maqsadga muvofiq tashkil etiladigan o'ziga xos o'kitish sharoitida yuzaga keladi. Shuningdek, o'rganilgan mavzular xususiyatlaridan kelib chiqib, bunday vaziyatlarni yaratishning maxsus usullarini ishlab chiqishni taqozo etadi.

Ta'lim texnologiyalaridan yana biri o'yinlarni ta'lim jarayonida qo'llashning maqsadi mustaqillik, irodani tarbiyalash, muayyan yondashuvlar, nuqtai nazarlar, ma'naviy, estetik va dunyoqarashni shakllantirishdagi hamkorlikni, kollektivizmni, jamoaga kirishib keta olishni, kommunikativlikni tarbiyalashga qaratilgan bo'ladi.

Faoliyatni rivojlantiruvchi o'yinlar diqqat, xotira, nutq, tafakkur, qiyoslash malakasi, chog'ishtirish, o'xshashini topish, faraz, xayol, ijodiy qobiliyat, empatiya, refleksiya, optimal echimni topa olish, o'quv faoliyatini motivatsiyalashni rivojlantirishga qaratilgan. Bunga Rolli hamda ishbop o'yinlar. O'yinli texnologiyalar ta'lim jarayonining samaradorligini ta'minlash, talabalarda muayyan faollikni yuzaga keltirish, shuningdek, bilim, ko'nikma va malakalarni hosil qilishga xizmat qiluvchi vaqt oralig'ini qisqartirish, ta'limni jadallashtirishga yordam beradi.

Klaster, Bumerang, Veer, Insert, B.B.B., Aqliy hujum, Qarorlar shajarasi kabi pedagogik texnologiyalar ham ta'lim samarasini kafolatlovchi bilim olishni osonlashtiruvchi texnologiyalar hisoblanadi.

Masalan, klaster texnologiyasi chet tilini o'rgatishda mavzu bo'yicha yangi so'zlarni o'rgatishda juda yaxshi samara beradi.

“Bumerang” metodini chet tili darslarida quyidagicha qo'llash mumkin: mavzu: “Hardware and software” deylik, unga quyidagi tarqatma materiallardan foydalanish mumkin. 1-guruhga – What is hardware and their function? 2-guruhga– What is software and their function? 3-guruhga – What are peripherals and their function? savollar yozilgan kartochkalarni berish va ishlash mumkin.

“Veer” metodi murakkab, ko'p tarmoqli, mumkin qadar muammo xarakteridagi mavzularni o'rganishga qaratilgan. Metodning mohiyati shundan iboratki, bunda mavzuning turli tarmoqlari bo'yicha axborot beriladi va ularning har biri alohida muhokama etiladi. “Veer” texnologiyasi tanqidiy, tahliliy, aniq va mantiqiy fikrlarni rivojlantirishga hamda o'z fikrlarini yozma va og'zaki shaklda bayon etish hamda himoya qilishga imkoniyat yaratadi.

Insert hamda B.B.B. texnologiyasi maxsus matnlarni o'qishda yaxshi samara beradi.

Xulosa qilib aytganda, pedagogik texnologiyalardan dars jarayonida foydalanish dars samaradorligini kafolatlovchi optimal vositalardir.

ADABIYOTLAR RO'YXATI

1. Musayev M.E. Zamonaviy pedagog texnologiya asosida interfaoldarlarni tashkil etish. 2015 yil.
2. Nabiev A. Texnika ta'lim yo'nalishlari bo'yicha o'quv adabiyotlari. 2018 yil.
3. Ishmuhamedov R., Yuldashev M. Innavatsion pedagogic texnologiyalar to'plama. 2019 yil.

УДК 37.013.46(055)

Анастасія Абрамова
(Ізмаїл, Україна)

РОБОТА З ДИТЯЧОЮ КНИЖКОЮ У СТРУКТУРІ ЧИТАЦЬКОЇ ДІЯЛЬНОСТІ УЧНІВ

У статті розглядаються зміст і методика роботи з дитячою книжкою у 1-2 класах за навчальними посібниками «Читаю сам». Обґрунтовано структурні компоненти уроків, прийоми стимулювання читацьких інтересів школярів, продуктивні способи опрацювання текстової і позатекстової інформації.

Ключові слова: молодші школярі, самостійна читацька діяльність, робота з дитячою книжкою, коло читання, прийоми роботи з текстом.

The article deals with the problem of context and activity techniques in the book «Reading Myself» for junior students. Lesson structure components, stimulating techniques for reader interests developing, ways of text information practicing are ground.

Key words: junior students, individual reading activity, text book activity, reading surrounding, text book reading techniques.

Науковці Т.Г. Галактіонова, Н.О. Кутейнікова, Н.М. Логвіненко, В.О. Науменко, Л.М. Овдійчук, Р.Ф. Перцовська, О.Я. Савченко, Г.П. Ткачук, Б.Б. Шалагінов засвідчують, що активне і раннє прилучення дітей до візуальної масової культури, віртуального простору, комп'ютерних ігор зумовили становлення нового типу читача, для якого притаманні переважно прагматичне ставлення до читання («знайти», «здобути» інформацію), слабо виражена читацька мотивація; відчутні тенденції до фрагментарного, поверхового сприймання змісту текстів різних видів, невміння багатьох учнів повноцінно працювати з традиційними дитячими друкованими виданнями (художньою, науково-пізнавальною, довідковою літературою, періодикою). У більшості дітей не сформована потреба в повторному читанні (перечитуванні) тексту з метою його глибшого засвоєння. Все це утруднює читання в традиційному сенсі, роботу з друкованим словом, які потребують більшої уваги, зосередження і напруги.

Така ситуація вимагає неформального підходу класовода до організації і проведення уроків роботи з дитячою книжкою як важливого складника у структурі читацької діяльності молодших школярів, посилення уваги до розвитку мотивованого читання учнів, їхніх читацьких інтересів, задоволення духовних потреб з опорою на естетичні функції художньої літератури, добору змісту і форми дитячих книжок, пошуку цікавих, привабливих стратегій роботи з текстом і дитячою книжкою, відродження традицій сімейного читання тощо.

Цілеспрямоване формування самостійної читацької діяльності молодших школярів знаходить своє продовження на спеціально організованих уроках і в позаурочний час. Сутність такої роботи визначено у навчальній програмі з літературного читання змістовою лінією «Робота з дитячою книжкою, робота з інформацією». Для реалізації програмового змісту розроблено навчальні посібники «Читаю сам» (1, 2 кл.) [2]. Новизна цих посібників, їх істотна відмінність від іншої аналогічної літератури, полягає в тому, що вони укомплектовані окремими, невеликими за обсягом книжками (для 1 класу – 18 книжок, для 2 класу – 12). Під час роботи педагог має можливість щоразу забезпечувати новизну навчального матеріалу, його емоціогенність, представляючи дітям ілюстровану книжку, у якій учням буде легко орієнтуватися.

Посібники покликані формувати у школярів початкові уміння самостійно спілкуватися з дитячою книжкою. Зокрема, учні 1–2 класів освоюють такі уміння і способи діяльності: виділяють у дитячій книжці її структурні елементи (заголовок, ілюстрація, титульний аркуш, зміст (перелік творів), рубрика, передмова), пояснюють їх призначення, застосовують у

практичній навчально-пізнавальній діяльності; пояснюють смисл заголовка книжки, твору, його зв'язок зі змістом; самостійно та за допомоги вчителя здійснюють пошук потрібної інформації у дитячій книжці (тексті твору); практично розрізняють дитячі книжки за типом видання: книжка-твір, книжка-збірка, авторська збірка; самостійно та за допомоги вчителя орієнтуються у групі дитячих книжок, вибирають потрібну за окресленими педагогом ознаками; за завданням учителя добирають дитячі книжки на певну тему дитячого читання; беруть участь у діалозі за змістом прочитаного: слухають інших, ставлять запитання, реагують на репліки; беруть участь у розробці читацьких проєктів, літературних іграх.

Розпочинаючи роботу, вчитель аналізує книжки з комплексу за такими ознаками: кількість уміщених творів, їх обсяг, рівень складності сприймання, наскільки легко виділяються на обкладинці зовнішні показники змісту кожної книжки, наскільки прозорим є зв'язок зовнішніх прикмет зі змістом.

Під час добору поетичних творів для занять у 1 класі варто надавати перевагу сюжетним віршам, а також ліро-епічним поезіям, написаним спеціально для дітей. У навчальному посібнику «Читаю сам» вони подані досить широко. Такі твори відіграють неоціненну роль у розвитку емоційно-чуттєвої сфери школярів, розвитку умінь сприймати красу звучання поетичного слова. На жаль, доступна для першокласників власне дитяча лірика скупо представлена у літературі для дітей.

Робота з дитячою книжкою, з текстом художнього твору на заняттях здійснюється у певній послідовності, яка відповідає структурі читацької діяльності.

У добукарний і букварний періоди виокремлюються такі основні компоненти занять:

- стисла підготовка дітей до сприймання навчального матеріалу, яка дасть змогу відтворити в пам'яті першокласників чи сформувати у них реальні уявлення про основні художні образи, предмети;

- виразне читання (і перечитування) вчителем вибраного твору;
- колективне відтворення прослуханого, розмірковування про почуте;
- розглядання дитячої книжки, де вміщено твір, з метою співвіднесення його змісту із зовнішніми показниками (прикметами): ілюстраціями, написами на палітурці, заголовком у середині книжки, щоб наочно переконатись, що це саме той твір, який прочитав учитель;

- обмін враженнями про розглянуту книжку;
- рекомендації до можливої самостійної діяльності учнів з дитячими книжками, які є в класі чи вдома, у позаурочний час.

Перевірка первинного сприймання твору має бути адекватною до цього ступеня розуміння (неповного, глобального, в основному емоційного чи сюжетного). Відтак, складними для першокласників є запитання на пояснення мотивів вчинків персонажів, розуміння підтексту, узагальнення змісту, оцінні судження про твір чи окремих персонажів (наприклад, «Чому Андрійко з Тимком спочатку не допомогли бабусі, а лише спостерігали за нею?» – оповідання В.Слапчука «На кладці»; «Чому Лисиця і Вовк були нечемними із Зайчатком? Якими ви їх уявляєте?» – казка Ю. Ярмиша «Зайчаткова казочка» [1]).

Відповіді на такі запитання вимагають вищого рівня розуміння змісту, основного смислу тексту, відтворення в уяві тієї картини, ситуації, яка змальована, залучення відповідного життєвого і читацького досвіду. З усіх умінь, пов'язаних з відтворенням змісту тексту, найскладнішим для учнів 1 класу є вибірковий переказ про одну подію чи героя, якщо їх у тексті кілька. Ці та інші уміння знайдуть свій вияв і повноцінний розвиток у наступних класах.

Елементарні оцінні судження шестирічних дітей варто формувати за допомогою запитань у межах фактичного розуміння змісту. Наприклад: «Хто сподобався у творі? Що у поведінці героя не сподобалось? Яким показаний цей хлопчик в оповіданні? Що викликало у вас сміх? Коли ви співчували герою?».

Зважаючи на нестійкий характер уваги шестирічних дітей, важливо, щоб запитання на перевірку розуміння прослуханого безпосередньо стосувалися змісту тексту. Запитання, які потребують залучення знань дітей про ті чи інші об'єкти, предмети, явища природи,

актуалізацію їхнього життєвого досвіду, пов'язаного з тим, про що йшлося у творі, будуть доцільнішими після розглядання книжки. Інакше вони переключатимуть, відволікатимуть увагу дітей від обговорюваного змісту.

Розглядання дитячої книжки – це наступний (після обговорення змісту твору) компонент заняття, який є дуже цінним для поглибленого розуміння тексту учнями. Досвід учителів показує: якщо повноцінно організувати цей вид роботи, належно спрямувати увагу дітей на об'єкти зображення, на цілісне сприймання того, що відбувається на кожному малюнку, і як саме це пов'язано з твором, зміст тексту «заговорить» з учнями, які поки ще не вміють читати, мовою художніх образів, ілюстрацій. У такий спосіб учні вчать співвідносити прослухане з позатекстовою інформацією, розрізняти малюнок, що передає цілісний зміст твору, й ілюстрацію окремого епізоду, відтворювати цей фрагмент під час усного переказу, і, що дуже важливо, закладаються першооснови взаємодії, діалогового спілкування читача з текстом через ілюстративний матеріал [3].

Літературний матеріал у ньому систематизовано так, щоб розширити читацьке коло школярів з урахуванням змісту підручника з літературного читання, а також запропонувати другокласникам нові теми, жанри, нові грані багатства й розмаїття книжкового світу.

Так, до комплекту включено кращі зразки художніх творів: казок народів світу (зб. «Пагінець місячного дерева»), віршів (зб. «І круглий рік цвіте краса», «Сміх та й годі»), оповідань (зб. «Дивний мисливець»), уривки з повістей-казок українських і зарубіжних письменників (зб. «Будьмо знайомі», В. Нестайко – «Скринька з секретом», «Пригоди казкових чоловічків»), твори на тему фантастики (зб. «У світі фантастики») та ін.

Окрім того, у 2 класі зазнає змін структура уроків роботи з дитячою книжкою. У змісті уроку виокремлюються дві основні частини. Перша частина передбачає введення учнів у читацьку діяльність, тобто розв'язання завдань з орієнтування у групі книжок; читання учителем уголос художнього твору та обговорення прочитаного. Друга частина уроку – самостійне ознайомлення учнів з новою книжкою, визначення її орієнтовного змісту, самостійне читання учнями названого вчителем твору.

Серед дієвих прийомів стимулювання читацьких інтересів молодших школярів актуальними є виразне читання вчителем найбільш хвилюючих фрагментів, повідомлення цікавих біографічних фактів з життя письменника, розповідь про історію створення книжки, постановка проблемних запитань за змістом, демонстрація різних видань книжки, залучення учнів до пошуку новинок дитячої літератури на сайтах дитячих бібліотек в Інтернеті, до створення цікавих читацьких проектів тощо [4].

Уроки роботи з дитячою книжкою посідають важливе місце у загальній структурі читацької діяльності молодших школярів. Вони покликані формувати першооснови самостійного читання учнів, сприяти освоєнню продуктивних способів роботи з текстовою і позатекстовою інформацією. Як показують результати досліджень, для ефективної реалізації цих завдань навчальним матеріалом на таких заняттях у 1–2 класах мають слугувати дитячі книжки, невеликі за обсягом, різні за типом, жанровою специфікою, авторською приналежністю, де вміщено відповідний довідково-інформаційний апарат книжки, представлено такий емоційно-наочний досвід, якого потребують діти цих вікових мікроперіодів.

ДЖЕРЕЛА ТА ЛІТЕРАТУРА

1. Літературне читання. Програма для загальноосвітніх навчальних закладів. 2–4 класи. *Навчальні програми для загальноосвітніх навчальних закладів із навчанням українською мовою*. Київ : Вид. дім «Освіта», 2012. С. 71–95.
2. Мартиненко В.О. Навчальні посібники «Читаю сам». 1–2 кл. Київ : АВДІ, 2003–2012 рр. (щорічні перевидання).
3. Савченко О. Я. Методика читання у початкових класах. Київ: Освіта, 2007. 334 с.
4. Шалагінов Б. Б. Сучасний український учень як суб'єкт гуманітарної освіти. *Література. Діти. Час: вісник Центру дослідження літератури для дітей та юнацтва*. Київ : Навчальна книга–Богдан, 2011. Вип. 1. С. 112–117.

Ганна Андрєєва
(Ізмаїл, Україна)

СУТНІСТЬ ЗДОРОВ'Я ТА ЙОГО РОЛЬ У СТАНОВЛЕННІ ОСОБИСТОСТІ ДИТИНИ ДОШКІЛЬНОГО ВІКУ

У статті розкривається актуальність проблеми здоров'я як найвищої людської цінності, визначені види здоров'я і основні напрями його ефективного формування.

Ключові слова: здоров'я, особистість, цінність, валеологічне виховання, здоровий спосіб життя.

The article reveals the relevance of the problem of health as the highest human value, defined types of health and the main directions of its effective formation.

Key words: health, personality, value, valeological education, healthy lifestyle.

Майбутнє кожної країни, її економічний, політичний та культурний рівень залежать від того, наскільки вона піклується про здоров'я підростаючого покоління, створює сприятливі умови для їх повноцінного розвитку та зростання. Сучасне суспільство, яке прагне жити в гармонії з довкіллям, має не лише декларувати, а й формувати систему істинних цінностей у кожного громадянина. Тому одним із чинників благополуччя індивідуальності, родини та суспільства в цілому має стати здоров'я, як фундаментальна цінність нашого буття.

Категорія здоров'я набула сьогодні особливої актуальності, трансформувавшись у глобальну проблему існування людської цивілізації, зумовивши перегляд ставлення населення до власного здоров'я та впровадження у життя оздоровчої ідеології. Така ситуація обумовлена тим, що вже майже два десятиліття в Україні триває глибока демографічна криза, яка має суттєвий вплив на економічний та соціальний розвиток країни. Головною її ознакою є несприятливі зміни в чисельності населення (депопуляція) і деградація його якості. Стан сучасної демографічної ситуації в Україні кваліфікується як кризовий ще й тому, що депопуляція поєднується із значним погіршенням здоров'я населення та інших його якісних характеристик. У цілому демографічні процеси віддзеркалюють сучасний стан суспільного, популяційного та особистого здоров'я [10, с. 555]. На якість життя та здоров'я населення істотно впливає стан екології, перш за все, наслідки Чорнобильської катастрофи, зниження життєвого рівня більшості сімей, недостатньої медичної допомоги, нездорового індивідуального способу життя і т.д. За статистичними даними, до 80 % дітей мають одне або декілька захворювань, лише 15 % – 20 % дітей народжуються здоровими, кожна третя дитина має функціональні відхилення, а у кожній п'ятій фіксують нервові розлади, смертність удвічі переважає народжуваність.

У структурі захворюваності дітей дошкільного та шкільного віку слід виділити хвороби органів дихання, органів травлення, серцево-судинної системи, опорно-рухового апарату, захворювання нервової системи тощо. Саме виходячи з цих даних, можемо стверджувати, що на сьогодні здорова дитина стає багатством не лише для батьків, але й для держави. Низький рівень здоров'я дітей значною мірою обумовлений відсутністю свідомого ставлення до власного здоров'я, розуміння його значення для себе та свого майбутнього [2].

Враховуючи актуальність проблеми здоров'я, найважливішими стратегічними завданнями національних програм «Освіта (Україна XXI століття)», «Діти України», Національної доктрини розвитку освіти та програми «Здоров'я нації» визначені завдання всебічного розвитку людини (в тому числі й дитини), становлення її духовного, психічного та фізичного здоров'я, наголошується на пріоритетності формування відповідального ставлення до здоров'я як найвищої індивідуальної та суспільної цінності. Ці завдання знайшли відображення в Конституції України, Законах України «Про освіту», «Про дошкільну освіту», Концепції національної безпеки України, у Базовому компоненті дошкільної освіти. Зупинимось детальніше на трактуванні категорії «здоров'я». Згідно

Конституції України (стаття 3) здоров'я визначене найвищою соціальною цінністю. Загальноприйнятим у міжнародному обігу є визначення здоров'я, окреслене в преамбулі Статуту Всесвітньої організації охорони здоров'я (ВООЗ) (1948 р.), що на нашу думку є найбільш чітким, зрозумілим, повним і вміщує, насамперед, біологічні, соціальні та психологічні аспекти даної проблеми: «Здоров'я – це стан повного фізичного, духовного і соціального благополуччя, а не лише відсутність хвороб або фізичних вад» [3, с. 356]. Що стосується формування здоров'я у дітей, то значимими є погляди О. Дубогай, яка вважає за необхідне пов'язувати фізичний розвиток та здоров'я з інтелектуальною та соціальною активністю, формуванням особистості та індивідуальності [6].

Фізичне здоров'я – це такий стан організму дитини, коли показники основних фізіологічних систем перебувають у межах норми й адекватно змінюються в процесі взаємодії з довкіллям; це гармонійна взаємодія всіх органів і систем, їх динамічна врівноваженість із середовищем [1, 4-5]. Стан здоров'я дитини є, перш за все, передумовою її успіху в будь-якій діяльності, адже повноцінний фізичний розвиток забезпечує загальну високу працездатність організму. Здорова, фізично розвинена дитина, зазвичай, вірить у свої власні сили, вона бадьора, життєрадісна, дбає про гармонійність свого буття, уважна до інших людей [5].

Психічне здоров'я – внутрішньосистемна основа соціальної поведінки особистості. У ньому відображається стан мозку, коли його вищі відділи забезпечують активну інтелектуальну, емоційну та свідомо-вольову взаємодію індивідуума з довкіллям. Компоненти психічного здоров'я – інтелектуальний і емоційний.

Соціальне здоров'я визначає здатність дитини контактувати з однолітками та дорослими в різних життєвих ситуаціях. Пріоритетом для соціально здорових дітей є нестресовий стиль життя. Духовне здоров'я – усвідомлення особистістю свого «Я» як частки природи й суспільства; прояв морально-вольових рис характеру в справах, спрямованих на творення, віра у вищі духовні цінності (Бога, добро, любов), відповідальність перед іншими людьми, безкорисливість [1, 4–5]. Сучасна наука свідчить, що категорія «здоров'я» є досить складним феноменом глобального значення і з позиції багатьох науковців може розглядатися у декількох аспектах: філософському, економічному, медико-біологічному та соціальнопедагогічному.

Вивчення проблеми здоров'я й формування культури здоров'я зокрема висвітлені у працях педагогів-класиків: Я. Коменського, Дж. Локка, А. Макаренка, Ж.-Ж. Руссо, Г. Сковороди, В. Сухомлинського, К. Ушинського та ін.; вітчизняних і зарубіжних філософів і культурологів: В. Казначєєва, В. Климової, В. Скуміна, Є. Спіріна, І. Фролова та ін.; психологів: В. Леві, А. Маслоу та ін.; медиків: М. Амосова, Г. Апанасенка, Т. Бойченко та ін.; сучасних педагогів: С. Васильєва, С. Волкової, Е. Вільчковського, О. Богініч, О. Дубогай та ін.; валеологів: Ю. Андрєєва, І. Брехмана, В. Калбанова, В. Лободіна та ін. Вагомими є також дослідження науковців А. Богуш, Н. Лисенко, З. Плохій, Т. Поніманської, О. Богініч, О. Савченко, С. Юрочкіної з питань валеологічного навчання і виховання дітей в дитячих дошкільних навчальних закладах. За твердженнями О. Кононко, О. Кочерги, здорову особистість необхідно виховувати з моменту зачаття, а далі – народження дитини, особливо активізуючи педагогічний вплив у період дошкільного віку. Оскільки, по-перше, саме на дошкільний вік припадають важливі сенситивні періоди розвитку людини; по-друге, у дошкільників немає суб'єктивних причин для захворювань; по-третє, за даними психологів, у дошкільному віці в процесі активної дитячої діяльності реально виховати свідоме, бережливе ставлення до власного здоров'я [9, с. 87]. Саме тому дошкільні навчальні заклади є першою освітянською ланкою суспільного виховання дітей, в якому здійснюються формування освіченої, творчої особистості, відбувається становлення її фізичного, психічного, духовного і соціального здоров'я, забезпечення пріоритетного розвитку людини. Для реалізації цього завдання необхідні пошуки нових підходів до змісту навчання дітей раннього і дошкільного віку.

Загальна концепція неперервної освіти передбачає, що обов'язковим компонентом нової системи національної освіти має бути реалізація завдань з формування, збереження і зміцнення здоров'я. Одним із актуальних завдань у практиці роботи дошкільних навчальних закладів є забезпечення кваліфікованої допомоги у наданні дітям знань про основи здоров'я, виробленні навичок збереження, зміцнення і відновлення фізичного, психічного і соціального здоров'я дітей. Важлива місія у цій діяльності відводиться вихователям дошкільних навчальних закладів. Головне завдання педагогів полягає в тому, щоб змінити на краще ставлення до власного здоров'я майбутніх громадян України, особливо звертаючи увагу на той факт, що рівень захворюваності дітей нашої держави на жаль дедалі зростає. Для того щоб дитина могла піклуватися про своє здоров'я і здоров'я інших, слід сформувані в неї свідоме ставлення до життя, усвідомлення пріоритету особистісного здоров'я. За твердженням І. Бичко свідомість є специфічним проявом духовної життєдіяльності людини, пов'язаної з пізнанням, яке робить відомим (свідомим), знаним зміст реальності, що набуває предметно-мовної форми знання [8]. Свідомість розглядається вченими і як внутрішній світ, і світ суб'єктивної реальності. Свідомість у психологічному трактуванні – це вища форма відображення дійсності, котра властива лише людям і пов'язана з їх психікою, абстрактним мисленням, світоглядом, самосвідомістю, самоконтролем своєї поведінки і діяльності та передбачення результатів останньої [7]. Дуже важливо сформувані у дошкільників валеологічний світогляд і мотивацію до здорового способу життя.

Усвідомлене ставлення до власного здоров'я у дітей дошкільного віку виробиться лише тоді, коли вони засвоять елементарні знання про свій організм, оволодіють гігієнічними нормами поведінки, етикою спілкування, гігієною харчування та ін. На основі сформованості усвідомленого ставлення до власного здоров'я, ці знання та навички діти поповнюватимуть і вдосконалюватимуть упродовж усього свого життя. Робота педагогів з формування усвідомленого ставлення до власного здоров'я у дітей старшого дошкільного віку передбачає розкриття істотних зв'язків і залежностей, які існують між станом здоров'я людини та її способом життя, рівнем знань про здоров'я, настроєм, стосунками з іншими людьми. Пріоритети в загальній системі роботи мають бути віддані навчально-виховній діяльності. Проте, як стверджує Н. Вахняк, валеологічне виховання в дошкільних навчальних закладах відбувається лише в межах окремих заходів, які проводяться здебільшого епізодично і безсистемно, що зовсім не сприяє усвідомленню та узагальненню дітьми необхідних знань. Ще одним недоліком валеологічного виховання є проведення занять з усією групою дітей та застосування репродуктивних методів у навчальному процесі. Педагоги-дошкільники мало використовують проблемно-пошукові методи, майже не проводять практично-дослідницьку роботу дітей, що значно знижує ефективність валеологічного виховання. Ускладнює роботу вихователів і відсутність наочного матеріалу та методичного забезпечення [4]. Для забезпечення ефективності власної педагогічної діяльності педагоги дошкільної ланки освіти повинні навчитися обирати доцільні засоби, методи і форми роботи з валеологічного виховання дошкільників, використовувати сучасні технології (руховий ігротренінг, фітбол-гімнастика, гідроаеробіка, художня гімнастика, рухова казкотерапія, пантомімічні етюди, рольове програвання ситуацій, тренінги, аутогенне тренування, психогімнастичні вправи, книготерапія, трудотерапія, музикотерапія, кольорова терапія, сміхотерапія, вітамінотерапія, уроки Добра і Краси – морально-етичні бесіди, подорожі до Країни Ввічливості, психотехнології і гімнастика почуттів, ігрові технології – «Дзвіночки совісті», «Квітка доброти», ігри-драматизації, ситуації морального вибору, прийоми ТРВЗ, засоби ознайомлення з родинними реліквіями). Добір валеологічних знань для дошкільнят має відбуватися за такими критеріями: знання з валеології мають бути науково достовірними; валеологічна інформація має відповідати пізнавальним можливостям дітей; валеологічний зміст має спрямовуватися на формування в дітей навичок піклуватися про своє здоров'я.

Нові знання повинні нести в собі необхідну життєво важливу інформацію і бути доступними для сприйняття дітьми. Дошкільники мають отримувати елементарні знання про себе, своє тіло, функції органів і систем організму. Н. Вахняк вважає також важливим і

формування у дітей навичок валеологічного мислення, здатності прогнозувати результат своєї діяльності, поведінки. В процесі ознайомлення дошкільників з основами здоров'я важливо не обмежуватися лише наданням їм певного обсягу знань з даної тематики, а й розвивати у них прагнення до пізнавально-пошукової діяльності, вчити дітей спостерігати, оцінювати різноманітні життєві ситуації і робити власні висновки щодо доцільної з валеологічної точки зору поведінки. Кожен етап дитячої діяльності має бути насичений емоціями, почуттями і регулюватися певними мотивами. Тому важливе значення має емоційно-мотиваційне підґрунтя у процесі формування у дітей дошкільного віку ціннісного ставлення до власного здоров'я. На нашу думку, більш ефективною робота із формування в дітей ціннісного ставлення до власного здоров'я буде лише за умови тісної співпраці педагогів з батьками. Для цього доцільно запрошувати їх до участі в просвітницьких і оздоровчих заходах, що проводяться в дошкільному навчальному закладі, а саме: батьківських зборах, дискусіях, консультаціях, бесідах, практичних заняттях; Днях здоров'я, Днях відкритих дверей, туристичних походах, спортивних розвагах тощо.

Таким чином, аналіз літературних джерел та реалії життя окреслюють необхідність активізації роботи з формування у дітей дошкільного віку свідомого ставлення до власного здоров'я, основ здорового способу життя. Для цього освітянам дошкільної ланки необхідно урізноманітнити педагогічний інструментарій, зробити процес пізнання і практичне формування навичок оздоровчої поведінки захоплюючим, усвідомленим і мотивованим. Незаперечною є істина, що щасливі і здорові діти – значить ефективна держава.

ДЖЕРЕЛА ТА ЛІТЕРАТУРА

1. Андрющенко Т. К. Формування ціннісного ставлення до власного здоров'я в дітей старшого дошкільного віку : дис. ... канд. пед. наук : 13.00.08. Київ, 2007. 258 с.
2. Беленька Г. В., Богініч О. Л., Машовець М. А. Здоров'я дитини – від родини : [кол. монографія]. Київ: СПБ Богданова А. М., 2006. 220 с.
3. Вайнер Э. Валеология: [учеб. для вузов]. 2-е изд., испр. Москва: Флинта – Наука, 2002. 416 с.
4. Вахняк Н. В. Нові виміри сучасного світу, підготовка майбутніх педагогів до валеологічної освіти дошкільників. Міжнародна науково-практична конференція.
5. Дошкільна педагогіка: навчальний посібник для студентів вищих навчальних закладів. Київ : «Академвидав», 2004. 456 с.
6. Дубогай О. Д., Пангелов Б. П., Фролова Н. О., Горбенко М. І. Інтеграція пізнавальної і рухової діяльності в системі навчання й виховання школярів. Київ : Оріяни, 2001. 152 с.
7. Палій О. М. Смертність та тривалість життя в Україні. *Здоров'я та відтворення народу України*. Київ : Здоров'я, 1991. С. 27-30.
8. Філософський словник / За ред. АН СРСР В. І. Шинкарука. Київ : Головна редакція Української радянської енциклопедії, 1986. С. 413.
9. Формування здорового способу життя : навч. посіб. для слухачів курсів підвищення кваліфікації держ. Службовців / О. Яременко та ін. Київ : Укр. ін-т соц. дослідж., 2000. 232 с.
10. Яковенко Т. В. Оцінка здоров'я населення України з позицій потенціальної демографії. *Методологія, теорія та практика соціологічного аналізу сучасного суспільства*. 2010. № 16.

Науковий керівник: доцент Холостенко Ю. В.

ПРОБЛЕМА РАНЬОГО РОЗВИВАЛЬНОГО НАВЧАННЯ В ПЕДАГОГІЧНІЙ ТЕОРІЇ ТА ПРАКТИЦІ

У статті обґрунтовано сутність прогресивних змін в українському суспільстві, що повинні бути спрямовані на гармонійний розвиток творчої особистості, виховання всебічно освіченої людини, яка має яскраву індивідуальність, може приймати зважені рішення за складних умов сучасності. Це потребує від суспільства повернутися обличчям до людини, її особистості, спрямувати зусилля на прогресивний розвиток національної освіти. Тому особливої актуальності набуває проблема реалізації розвивального принципу навчання на уроках у початковій школі.

Ключові слова: гармонійний розвиток, творча особистість, розвивальне навчання, розвивальний принцип навчання.

The article substantiates the essence of progressive changes in Ukrainian society, which should be aimed at the harmonious development of a creative personality, education of a comprehensively educated person who has a bright individuality, can make balanced decisions under the complex conditions of today. This requires society to turn its face to man, his personality, to direct efforts to the progressive development of national education. Therefore, the problem of implementing the developmental principle of learning in lessons in primary school becomes especially relevant.

Key words: harmonious development, creative personality, developmental education, developmental principle of education.

Актуальність дослідження. Сучасне розуміння ідей розвивального навчання підготовлене довготривалими пошуками світової педагогічної думки таких засобів навчання, які найбільшою мірою сприяють розвитку пізнавальних здібностей і особливостей дитини загалом.

Згідно з законом України „Про освіту”, основними принципами її розбудови є створення умов для повної реалізації здібностей, таланту, всебічного розвитку кожної людини; гуманітаризація; демократизація освіти; пріоритет загальнолюдських цінностей [1].

Термін „розвивальне навчання” належить великому швейцарському педагогу Йоганну Песталоцці (1746-1827), одному із засновників дидактики початкового навчання. Цю ідею К.Д. Ушинський назвав „великим відкриттям Песталоцці” і всіляко розвивав її у своїх підручниках, особливо у фундаментальній праці „Людина як предмет виховання” [2].

Видатна роль у розробці психологічних основ раннього розвивального навчання належить дослідженням Л.С. Виготського, який обґрунтував ідею про те, що навчання, яке орієнтується на завершення циклу розвитку, неефективне для загального розвитку дитини, воно не веде його за собою, а плететься у нього в хвості.

Вчений увів у психологію принципово важливе поняття про два рівні розвитку дитини. Актуальний рівень – це ті психічні властивості або якості, які вже сформувалися, засвоєні дитиною, і найближчий розвиток – ті властивості психіки, які ще перебувають у становленні. Вирішальним для вдосконалення навчального процесу є правильне розуміння сутності другого рівня: це не ті якості особистості, яких ще немає взагалі, а ті, які ще тільки утворюються, а тому особливо чутливі до педагогічних впливів.

Л.С. Виготський вважав, що дитина з допомогою дорослого може виконувати не будь-які дії, а лише ті, до яких вона вже певною мірою готова. „Що дитина вміє сьогодні у співробітництві, вона зуміє завтра самостійно... Тільки те навчання у дитячому віці добре, яке забігає наперед розвитку і веде розвиток за собою. Але вчити дитину можливо лише того, чого вона вже здатна вчитися. Можливості навчання визначаються зоною її найближчого розвитку”. Тому педагогіка „повинна орієнтуватися не на вчорашній, а на завтрашній день дитячого розвитку”.

Огляд досліджень та публікацій. Узагальнивши, можна виділити два напрями навчання, що веде за собою розвиток: теорію розвивального навчання (Н.О. Менчинська, Г.С. Костюк, Л.В. Занков та ін.); теорію навчальної діяльності – учіння (О.М. Леонтьєв, П.Я. Гальперін, Н.Ф. Талізін, Д.Б. Ельконін, В.В. Давидов, В.Г. Рєпкін та ін.).

В своїй роботі ми також будемо користуватися визначенням Л.В. Занкова сутності загального розвитку. Під цим поняттям він розумів різнобічний розвиток психічної діяльності учнів, який охоплює не тільки пізнавальні процеси, а й волю, почуття, емоції.

Постановка проблеми. Розвиток особистості дитини відбувається у різних видах діяльності. Свідома діяльність людини – результат зовнішніх умов, опосередкованих внутрішніми умовами, якими і є особистість. Таке розуміння діяльності ввів С.Л. Рубінштейн, який підкреслював, що не досить визнавати розвиток людини в діяльності, треба враховувати і її зворотний вплив на суб'єкта, що становлення особистості можливе лише в процесі змістовної, суб'єктивно і об'єктивно значущої діяльності. Відповідно можна вважати, що розвиток особистості дитини полягає в якісній зміні її діяльності. „Зміни ці відбуваються за рахунок ускладнення цілей, задач, предметних дій, операційної і мотиваційної сторін діяльності, а також за рахунок зміни самої позиції дитини, яка, нагромаджуючи досвід, стає активнішою і самостійнішою” [2].

Мета статті. Зважаючи на високу актуальність проблеми в даній статті пропонуємо обґрунтувати сутність прогресивних змін в українському суспільстві, що повинні бути спрямовані на гармонійний розвиток творчої особистості, виховання всебічно освіченої людини, яка має яскраву індивідуальність, може приймати зважені рішення за складних умов сучасності, адже це потребує від суспільства повернутися обличчям до людини, її особистості, спрямувати зусилля на прогресивний розвиток національної освіти. Відтак, особливої актуальності набуває проблема реалізації розвивального принципу навчання на уроках у початковій школі.

Виклад основного матеріалу. Щоб вищезазначені зміни здійснювалися у потрібному напрямі, процесом розвитку треба керувати. В педагогічному розумінні це передбачає цілеспрямоване формування особистості дитини. В психології навчання, дидактиці, методиці відомі різні шляхи посилення впливу навчання на розвиток учнів. Зокрема, встановлено, що навчання розвиває школярів своїм змістом за умов, якщо він зорієнтований на оптимальну реалізацію їхніх навчальних можливостей. Але зміст по-різному впливає на розвиток залежно від методів навчання, способів дій з навчальним матеріалом, побудовою учіння як розв'язання системи навчальних завдань, що поступово ускладнюються.

Навчання, безумовно, впливає на розвиток молодших учнів своїми організаційними формами, які дають дітям змогу вступати у різні види співпраці з учителем і один з одним. Розвиток дитини відбувається в різних видах діяльності, що виявляється, відповідно, в різних видах розвитку: фізичному, духовному, громадянському, морально-етичному, естетичному. Всі види розвитку – не механічна сукупність різних видів діяльності. Вони тісно взаємопов'язані, взаємодоповнюють і підсилюють один одного. Таке розуміння розвитку передбачає повноцінне включення дітей на кожному віковому етапі в усі доступні їм види діяльності, а не лише у навчальну. Дуже важливо, щоб при цьому забезпечувалась активна позиція дитини, стимулювалися її творчість, потреби в засвоєнні нових знань і способів дій.

Багато уваги саме загальному розвитку молодших учнів приділяв В.О. Сухомлинський. Його праці зараз особливо часто цитують, але, на жаль, повно й послідовно цю глибоку ідею ще не освоєно в масовому педагогічному досвіді. За нашим переконанням, працюючи в Павлівській школі, учений справді створив оригінальну систему розвивального навчання молодших школярів [3].

Змістом цієї системи Василь Олександрович вважав: 1) постановку вчителями з поступовим ускладненням перспективних цілей розвитку творчих здібностей учнів; 2) досягнення тісного взаємозв'язку мовленнєвої, розумової і трудової діяльності молодших школярів; 3) проведення уроків мислення в природі; 4) систему творчих робіт із розвитку мовлення; 5) стимулювання інтелектуальних і естетичних почуттів дитини.

Розумове виховання, за переконанням Сухомлинського, необхідне людині не тільки для праці, а й для повноти духовного життя. В книжках „Серце віддаю дітям”, „Павлиська середня школа” є блискучі приклади використання розвивальної спрямованості матеріалу, вміння індивідуально підійти до розвитку особистості дитини. „Повноцінне навчання, тобто навчання, яке розвиває розумові сили і здібності, було б немислимим, якби не спеціальна спрямованість, скерованість навчання – розвивати розум, виховувати розумну людину навіть за умови відносної незалежності розумового розвитку, творчих сил розуму від обсягу знань” [5].

Ось тому вчитель, який прагне керувати розвитком учнів, має замислитися над „надзавданням” уроку – як реалізувати навчальну мету з найбільшою користю для розвитку кожної дитини. Над цим б’ється сучасна методична думка, цього прагнуть найкращі вчителі. „Для мене, – пише педагог, – пошук і вибір способу ведення уроку пов’язаний з роботою формування в учнів умінь спостерігати, аналізувати, узагальнювати, конкретизувати, будувати гіпотези, робити висновки, ставити запитання, заперечувати, відстоювати свій погляд, оперувати не тільки маленькими порціями матеріалу, а й знаннями, здобутими під час вивчення теми загалом” [4].

Поряд з колективами, очолюваними Л.В. Занковим, Д.Б. Ельконіним і В.В. Давидовим, у 1960 році експериментальне дослідження з проблеми розвивального навчання починає здійснювати і колектив співробітників лабораторії експериментальної дидактики при Науково-дослідному інституті педагогіки Грузії під керівництвом Шалви Олександровича Амонашвілі. Цими вченими була розроблена інша система розвивального навчання [6]. Дослідження здійснювалося поетапно.

Теоретичною основою системи, розробленої Ш.О. Амонашвілі, була концепція гуманістично-особистісного підходу до учнів. Розглянемо основні ідеї цієї концепції.

На думку Ш.О. Амонашвілі, пізнавальні сили дитини прагнуть до розвитку, який являє собою процес подолання труднощів, які постійно ускладнюються (перешкоди).

Подолання труднощів, які постійно ускладнюються, викликають у школяра пізнавальний інтерес і тому є джерелом мотивації його навчальної діяльності.

Об’єкт пізнання (тобто конкретні знання, вміння, навички) має сприйматись учнями на мотиваційній основі. Іншими словами, цілі навчання і бажання учня повинні співпадати; необхідний для засвоєння в певний період навчальний матеріал вчителю потрібно зробити особисто значущим для дитини. У цьому, на думку Ш.О. Амонашвілі, і полягає суть гуманістично-особистісного підходу до учнів у процесі навчання, в основі якого лежить повага до особистості дитини, пріоритет її інтересів [6].

Основна увага при такому підході звертається на мотиваційну основу виконання школярами навчального завдання. Гуманістично-особистісному підходу до навчання школярів Ш.О. Амонашвілі протиставляє імперативний підхід, який характерний для традиційної системи навчання.

Система розвивального навчання, розроблена Ш.О. Амонашвілі, направлена на формування цілісної особистості школяра. Під цілісним розвитком особистості школяра Ш.О. Амонашвілі розуміє загальний розвиток особистості, що включає психічний і соціальний розвиток в їх єдності.

На думку Ш.О. Амонашвілі, розвивальне навчання повинно бути націлене не тільки на розвиток психічних процесів дитини, але і на розвиток її особистих якостей, сприяти її моральному вдосконаленню.

Висновки. Таким чином, знання по-різному засвоюються і по-різному впливають на розвиток дітей залежно від способів керівництва навчальною діяльністю. Звідси висновок: розвивальний вплив навчання найбільше визначається його процесуальною стороною, тобто тим, як саме воно організоване. Тому в перебудові організаційних форм, важливо, щоб високий навчальний результат досягався не будь-якою ціною, а поєднувався з розвитком пізнавальних можливостей і потреб дитини, щоб виконавська діяльність підпорядковувалася творчій.

ДЖЕРЕЛА ТА ЛІТЕРАТУРА

1. Закон України „Про освіту”. URL: <https://zakon.rada.gov.ua/laws/show/2145-19#Text>
2. Замашкіна О. Ідеї розвивального навчання молодших школярів у педагогічних дослідженнях 70-80-х років. *Початкова школа*. 2004. № 7. С.4-8.
3. Сухомлинський В. О. Павлицька середня школа. Вибрані. Твори : У 5 т. Т. 4. Київ: Радянська школа, 1978.
4. Сухомлинський В. О. Проблеми виховання всебічно розвинутої особистості. Вибрані твори : У 5 т. Т. 1. Київ : Радянська школа, 1976.
5. Сухомлинський В. О. Серце віддаю дітям. Вибрані твори : У 5 т. Т. 3. Київ: Радянська школа, 1977.
6. Амонашвили Ш. А. Возможности обучения без отметок в начальных классах. *Экспериментальные исследования по проблемам перестройки начального обучения* : Материалы II симпозиума. Тбилиси, 1969. С. 65-76.

Науковий керівник: кандидат педагогічних наук Федорчук Н. А.

УДК 378.091.3:811.111'243:61(04)

*Дилафруз Буранова
(Ташкент, Узбекистан)*

СОВЕРШЕНСТВОВАНИЕ ПРОФЕССИОНАЛЬНО НАПРАВЛЕННОЙ МЕТОДИКИ ОБУЧЕНИЯ АНГЛИЙСКОМУ ЯЗЫКУ СТУДЕНТОВ-МЕДИКОВ

Английский язык как дисциплина в медицинских вузах предъявляет особые требования к его преподаванию. Исследование содержательно-методической системы, анализ научно-методической литературы, внедрение эффективных методик, формирование инновационных навыков при организации деятельности в данном направлении оказывают значимое влияние на определение целей и задач. Новые акценты в профессиональной направленности уровня практического владения английским языком в данном случае выступают как качественный методический инструмент на пути достижения результативности.

Ключевые слова: методология, специальность, коммуникативный метод, ESP, квалификация.

English as a discipline in medical universities has special requirements for its teaching. The study of the content and methodological system, the analysis of scientific and methodological literature, the introduction of effective methods, the formation of innovative skills in the organization of activities in this direction have a significant impact on the definition of goals and objectives. New accents in the professional orientation of the level of practical English proficiency in this case act as a qualitative methodological tool on the way to achieving effectiveness.

Keywords: methodology, specialty, communicative method, ESP, qualification.

Введение (Introduction). В настоящее время процесс изучения английского языка в медицинских вузах подразумевает подготовку высококвалифицированных кадров, способных работать в соответствии с требованиями современных стандартов. Этот процесс особенно актуален для спроса на медицинский персонал, владеющий английским языком, создания и улучшения глобальной коммуникационной среды по специальности, а также обеспечения продуктивного использования международных принципов и дальнейшего профессионального развития. Современное высшее медицинское образование требует, чтобы преподаватель иностранного обладал набором профессиональных навыков и психолого-педагогических знаний для эффективного преподавания, в особенности ESP, где

профессионально направленное обучение обеспечивает стратегические цели. Нехватка квалифицированных педагогических кадров, пробелы в учебно-методическом обеспечении, проблемы сотрудничества с зарубежными медицинскими учебными заведениями, которые недостаточно налажены, являются одними из главных вопросов повестки дня сегодняшних образовательных реформ. В то же время внедрение передового зарубежного опыта в образовательный процесс, а также переход к стажировкам и повышению квалификации в зарубежных институтах также диктуют необходимость радикального совершенствования системы высшего медицинского образования. Современная медицинская образовательная система разработана с учетом реалий, требований и нужд специальности и совершенствуется с учетом этиологии повышения квалификации и переподготовки кадров в области преподавания иностранных языков. Меры, направленные на создание в Узбекистане системы высшего образования в соответствии с требованиями международных стандартов, осуществление сотрудничества с зарубежными высшими учебными заведениями, действительно заслуживают внимания. Следует отметить, что указом президента Республики Узбекистан от 20 апреля 2017 года № 2909 "О мерах по дальнейшему развитию системы высшего образования" предусмотрено создание необходимых условий для коренного совершенствования системы высшего образования, радикального пересмотра содержания подготовки кадров с учетом приоритетных задач социально-экономического развития, и несомненно, на сегодняшний день особую значимость приобрели вопросы стратегического комплексного развития в сфере образования. Указ Президента Республики Узбекистан от 27 июля 2017 года "О мерах по дальнейшему расширению участия секторов экономики и отраслевых объединений в повышении качества подготовки специалистов с высшим образованием" ПП-3151 определяет задачи кардинального улучшения содержания подготовки высококвалифицированных конкурентоспособных кадров в системе высшего образования страны, организации преподавания на английском языке предметов по специальности в вузах, а также целевая подготовка педагогических работников, способных преподавать профильные предметы на английском языке.

Обзор литературы (Literature Review). Повышение грамотности по иностранному языку является важным проявлением дальнейшего развития интеллектуального потенциала на основе современных стандартов. Стратегия преподавания современного английского языка – это не только важное направление образовательной политики, но и реальность, которая проявляется как важный предмет научных исследований многих ученых мирового уровня. Ученые считают, что в процессе глобализации, наряду с тем фактом, что английский является важным и универсальным языком, возникает множество проблем в его преподавании, в связи с чем вполне естественно, что педагоги по всему миру стремятся найти подходящую и правильную для них стратегию преподавания в процессе решения данной проблемы [1, с. 210-222]. В то же время формирование необходимой мотивации у обучающихся в процессе преподавания иностранных языков не является единым для всех, с тем чтобы удовлетворить потребности специальности, а также разработать и усовершенствовать необходимые методы и приемы обучения с учетом требований отрасли [2, с. 826-830].

Согласно выводам исследований директора Центра преподавания языков при Ливерпульском университете, лингвиста Джеффа Томпсона, подход, основанный на коммуникативной компетенции, считаемый одним из популярных методов современного преподавания языков, и признанный на сегодняшний день одним из наиболее эффективных среди большинства экспертов и преподавателей, имеет ряд недоразумений и проблем [3, с. 9-15]. Ученый считает, что в большинстве случаев коммуникативный подход направлен на выражение своего мнения в абстрактной форме, на более быстрое решение проблемы между учеником и учителем и является эффективным методом при работе в парах. Наряду с преимуществами данного метода, Томпсон отмечает о некоторых недоразумениях при его применении в рамках других аспектов, включая специальность, где требуется необходимость сильного методологического подхода, направленного на приобретение более глубоких

знаний для применения иностранного языка в различных областях. Он обращает особое внимание на то, что коммуникативный подход особенно интенсивно развивается в последнее время, и нынешние его изменения далеки от первоначального облика данного стиля. При этом, обсуждая проблемы преподавания иностранного языка в коммуникативном стиле с большинством практикующих преподавателей, основываясь на их мировоззрении и опыте, Томпсон объясняет недопонимания относительно коммуникативного подхода и причин их возникновения следующим образом:

1. Утверждение большинства преподавателей о том, что «коммуникативный подход отклоняет обязательность преподавания грамматики». В этой связи Дж.Томпсон утверждает, что грамматика действительно значительно упрощается при коммуникативном подходе, отходя от традиционных и сложных форм. Но он также подчёркивает, что примечательным аспектом этого вопроса является то, что в процессе изучения языка главной целью является не овладение одной и той же грамматикой, а выражение ее в легкой и полезной для овладения языком форме, и что для изучающего язык важно усваивать информацию в контексте, который ему наиболее понятен.

2. Представление о том, что «коммуникативный подход означает только формирование компетенции говорения». Дж.Томпсон приводит примеры распространенности данной идеи, прежде всего, о том, что с начальных этапов развития лингвистики первое внимание уделялось речевой компетенции, а также о том, что коммуникативный стиль диктует форму интерактивного общения, и при этом учащиеся взаимодействуют больше, чем при письме и чтении. По этой причине при преподавании иностранных языков ученый предлагает определенную часть времени разговаривать со студентом таким образом, чтобы он писал, учился и размышлял в условиях полной личной тишины, и чтобы его не отвлекали учитель, сокурсники, пара или группа.

3. Считается, что «коммуникативный подход подразумевает в основном работу в парах и ролевых игровых методах». Томпсон читает, что изучения текстов согласно стилям преподавания из прошлого, такие, как отвечать на вопросы, освоение диалогов и пр. значительно устарели. Преимущество современных методов, где преобладает работа в парах или группах, повышают мотивацию студентов по сотрудничеству друг с другом, где успешно формируются знания и навыки, независимое мышления. Следовательно, методика преподавания языка для учащихся, где практикуется партнерство, наиболее эффективна и желательна.

4. «Коммуникативный подход предъявляет большие требования к учителю» – данное мнение является наиболее распространенным среди педагогов, отмечает Томпсон. Действительно, учитель в этом случае должен действовать, основываясь на дружеских отношениях со студентами, посредством отказа от доминирования и управленческих навыков в традиционном преподавании, а также соответствовать высоким квалификационным требованиям, чтобы иметь возможность использовать языки в широком кругу специалистов, не являющихся носителями английского языка, считает Томпсон. Тем не менее, на сегодняшний день обширность условий, необходимых учителю для развития своих квалификационных навыков, умение использовать свой потенциал для стимулирования учащихся, разнообразие и удобство современных методик, учебно-методической базы по преподаванию иностранных языков – все эти факторы в целом развиваются и совершенствуются день ото дня, и, по мнению ученого, являются беспроблемной стороной при данной деятельности.

Методология исследования (Research Methodology). Как известно, правильная организация научно-методической базы при преподавании английского языка, с учетом современных стандартов и требований, а также вопросы поднятия качественных показателей на новый уровень, входят в число актуальных тем различных научных исследований и дискуссий большинства ученых-лингвистов и экспертов. Так, некоторые выдвигают мнение о необходимости придерживаться определенных подходов, таких как опора не на конкретные правила, а на набор стилей, основанных на определенном соглашении между

учителем и учеником. При этом интеграция различных навыков овладения иностранным языком интерпретируется как важный фактор достижения такой специфической цели, как коммуникативная компетентность. Согласно этой идее, важно, чтобы цели и задачи определялись на основе переговоров между преподавателем и учащимся, на основе которых изучение языка проявляется как динамичный и интерактивный процесс и формирует его исходя из потребностей учащегося [4]. Другая точка зрения, основанная на интеграции целей языка и содержания, ставит на обсуждение целесообразность метода передачи знаний учащемуся, правильную разработку коммуникативной стратегии, основанной на сбалансированном синтезе лексики, опыта, содержания и грамматики [5]. В другом типе исследований деятельность преподавателя иностранного языка проявляется как процесс решения ряда методологических задач, выражающий как феномен "методологического мышления" функциональную связь между спецификой и методологической квалификацией и личностью преподавателя. Предлагается, чтобы подготовка учителей иностранного языка состояла из четко ориентированной мотивационной среды, набора последовательных и конкретных взглядов [6]. Несомненно, квалифицированный специалист в любой области – это в первую очередь образованный и умелый профессионал своей сферы деятельности, однако при всем при этом, процесс глобализации и стремительное развитие науки и техники ставят свои условия каждого для представителя любой отрасли. Исследователь международной веб-страницы *UsingEnglish.com Limited* (Англия) Г.Маниваннан считает, что успешные профессиональные навыки представителей различных отраслей тесно связаны с их коммуникативными способностями [7]. Он подчеркивает, что, помимо потенциала для письма, логического рассуждения, коммуникативная компетентность очень важна, а в маркетинге и бизнесе профессиональный потенциал чрезвычайно важен, и связан, в первую очередь, с такими способностями, как согласие и достижение взаимопонимания.

Анализ и результаты (Analysis and Results). Основываясь на научных взглядах ведущих мировых ученых и экспертов, в данном исследовании мы поставили перед собой цель выявить текущую ситуацию и существующие проблемы в профессионально направленном обучении английскому языку студентов-медиков. В этой связи, автором был проведен опрос среди преподавателей английского языка ряда медицинских вузов в Узбекистане. Педагогам было предложено объяснить, в какой степени методы преподавания, используемые в высшем образовании, сейчас являются предпочтительными, а также указать возможные достижения и недостатки с точки зрения их деятельности. Анализируя статистику данных, сообщенных респондентами, стало известно, что формирование эффективных форм преподавания английского языка, по мнению педагогического персонала, зависит в первую очередь от программного обеспечения и технической поддержки, а также важности такого баланса качеств, как личностные качества, профессиональные и педагогические навыки преподавателя и высокий уровень владения информационно-коммуникационными технологиями (рис. 1).



Рис. 1. Анализ проведенного опроса среди преподавателей

Также результат проведенных опросов об отношении учащихся к овладению английским языком в профессии (ESP – English for Specific Purposes), гармонии отношений между учителем и учеником, показал, что особенно актуальны такие показатели, как опыт и знания учителя по отношению к учащимся, а также их удовлетворенность уроком и методикой преподавания (рис. 2).



Рис. 2. Анализ проведенного опроса среди студентов

Заключение (Conclusion). Уделяя значительное внимание задаче нынешних кадров владеть иностранными языками, в частности, английским в профессии (ESP), мы считаем, что в рамках специальности уместно ставить значимые задачи и их решения среди преподавания английского языка:

1. Качественное улучшение среды и учебно-методического обеспечения овладения английским языком в медицинских вузах.
2. Широкое использование педагогических навыков, эффективных методов и инструментов в процессе повышения грамотности на иностранных языках.
3. Создание сильной мотивационной по дальнейшему совершенствованию иностранных языков в рамках своей деятельности.

При определении методов реализации этих задач необходимо обеспечить организацию этого данного процесса, учитывать изменчивость внутренних и внешних условий. Эти критерии являются основными задачами по обеспечению и реализации текущих и стратегических планов.

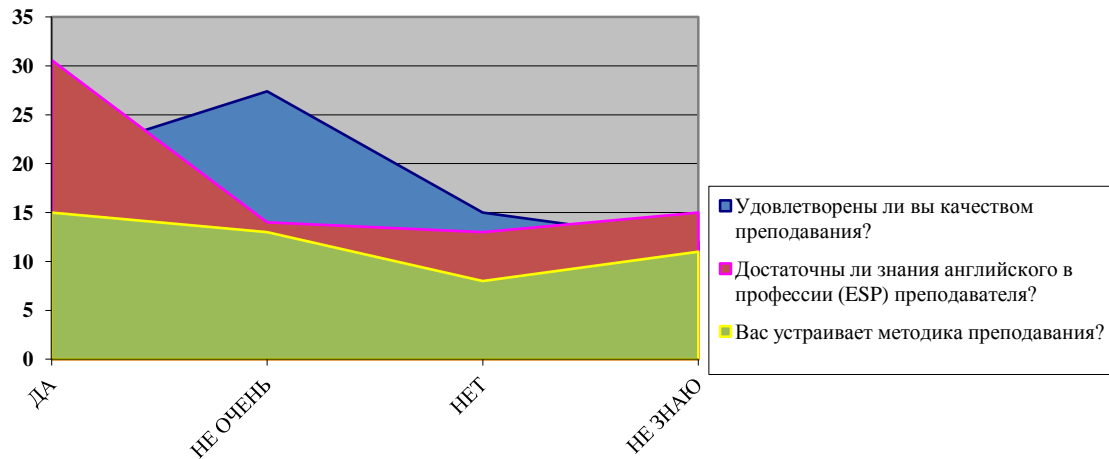
ИСТОЧНИКИ И ЛИТЕРАТУРА

1. Zhao Y. (2020). A Personalized English Teaching Design Based on Multimedia Computer Technology. *International Journal of Emerging Technologies in Learning*, 15(8): 210-222. <https://doi.org/10.3991/ijet.v15i08.13695>.
2. Peralta Castro F.E., Acosta Dias R. (2011). Towards a methodology to deliver English language lessons that foster different competencies in computer science students (Conference Paper). *Global Engineering Education Conference, EDUCON 20112011*, # 5773238, P. 826-830.
3. Thompson G. Some misconceptions about communicative language teaching *ELT Journal*. Vol. 50, Issue 1, January 1996, P. 9-15.
4. Scarcella R. C., Oxford R. L., (1992). *The tapestry of language learning: The individual in the communicative classroom*. Boston, MA: Heinle & Heinle.
5. Richards J. C., Rodgers T. S. (2001). *Approaches and methods in language teaching* (2nd ed.). New York, NY: Cambridge University Press.

6. Khakimzianova A.S., Pyasova A.M., Fakhrutdinov B.I. Characteristics and structure of methodical thinking of a foreign language teacher. (2019). Kazan Federal University, Institute of International Relations, Russia.

7. Dr. G.Manivannan. Teaching English for Specific Purposes: Learning and Teaching. January, 25th. URL: <https://www.usingenglish.com>.

УДК 372.853

*Оксана Бусигіна, Юрій Сюсюкан
(Запоріжжя, Україна)*

ІНТЕРАКТИВНИЙ ПЛАКАТ ЯК СУЧАСНИЙ ДИДАКТИЧНИЙ ЗАСІБ НАВЧАННЯ ФІЗИКИ

У статті розглянуто інтерактивний плакат, створений за допомогою медіаосвітніх технологій, як сучасний дидактичний засіб навчання фізики.

Ключові слова: інтерактивний плакат, навчання фізики.

The article examines an interactive poster created with the help of media-educational technologies as a modern didactic means of teaching physics.

Key words: interactive poster, learning physics.

Мультимедійним інтерактивним технологіям присвячено багато уваги вітчизняної та зарубіжної наукової та педагогічної спільнотами. Наразі, науковців цікавить питання візуалізації навчального матеріалу (І. Андрощук, О. Снісар, Д. Якорев та ін.), дидактичні можливості інтерактивних плакатів (П. Бельчев, О. Ільїна, Л. Желізняк, та ін.), використання мультимедійних коміксів у освітній практиці (Є. Даниленко, Д. Ольшанський, В. Юрженко). Відтак П.Бельчев у своїх дослідженнях з методики навчання фізики привертає увагу до широкого розумінні терміну «Інтерактивний плакат» із відповідним обладнанням (комп'ютерна та мультимедійна техніка, мультимедійні програми та системи дистанційного моніторингу знань тощо) [3].

Інтерактивний плакат описано у роботах [1, 2] Під електронним інтерактивним плакатом розумітимемо новий засіб пред'явлення інформації, що дозволяє педагогу підвищити ефективність навчального процесу, викликати інтерес учнів та студентів до вивчення тієї або іншої теми. Інтерактивний плакат, як ніякий інший засіб, дозволяє варіювати рівень занурення в тему. Інтерактивність забезпечується за рахунок використання різних інтерактивних елементів: посилань, кнопок переходу, аудіо- і відеофайлів, ілюстрацій, анімацій, тексту. У процесі навчання інтерактивний плакат дозволяє досягти двох дуже важливих результатів: за рахунок використання інтерактивних елементів залучити учня чи студента до процесу отримання знань; за рахунок використання різних мультимедіа домогтися максимального унаочнення інформації. Таким чином, інтерактивні плакати є відмінною підмогою як педагогу в процесі проведення заняття, так і учням або студентам у процесі самостійного отримання знань. За рахунок використання інтерактивних елементів може бути розв'язаним одне з найважливіших завдань, що стоять перед сучасною навчальними закладами – залучення учнів та студентів до активної пізнавальної діяльності. Новизна досвіду використання інтерактивного плаката полягає в комплексному підході до застосування мультимедійних технологій. Тому в педагогів виникає необхідність самостійно створювати різні мультимедіа-засоби навчання, у тому числі, інтерактивні плакати.

Інтерактивний плакат – електронний навчальний плакат, що має інтерактивну навігацію, яка дозволяє відобразити необхідну інформацію: графіку, текст, звук. У порівнянні із звичайними поліграфічними плакатами чи електронними плакатами, інтерактивні електронні плакати є сучасним багатофункціональним засобом навчання і надають більш широкі

можливості для організації навчального процесу. Інтерактивні плакати перш за все призначені для використання на уроках вивчення нового матеріалу або лекцій, але їх можна використовувати й у процесі повторення та закріплення вивченого. Інтерактивні плакати можна класифікувати за формою та змістом. Залежно від об'єму матеріалу обирають одно або багаторівневу модель побудови інтерактивного плаката. Однорівневий плакат, як правило, є робочою областю з набором різних інтерактивних елементів. Зміст робочої області змінюється залежно від стану інтерактивних елементів (натиснень кнопок, змісту полів введення тексту тощо)

На педагогічних форумах можна зустріти інші трактування: «електронний освітній засіб нового типу, який забезпечує високий рівень задіяності інформаційних каналів сприйняття наочності навчального процесу», або «презентація, основний слайд якої включає коротку тематичну інформацію та засоби інтерактивного управління, що дозволяють переходити до різних фрагментів інформації, до інших слайдів і повертатись знов до основного» (В. Андрієвська) [1].

На наш погляд, повною мірою призначенню, суті й технічним особливостям відповідає визначення Д. Якорєва: «Інтерактивний мультимедійний плакат – це електронний навчальний плакат, який включає інтерактивні елементи, здійснює навігацію, що дозволяє відобразити необхідну інформацію: графічну, статичний текст, звукову, відео» [5].

Отже, інтерактивний плакат сприяє інтенсивному залученню інформаційного наочного простору до освітнього процесу з можливістю використання навчального інтегрованого матеріалу на уроках у загальноосвітній школі [2].

Головною умовою складання інтерактивного плакату є цілісне об'єднання усіх складових за темою або розділом. Відзначимо переваги використання даного засобу у професійній освітній діяльності вчителя, зокрема фізики [3]:

1. Інтерактивність, динамічність, якість і багатоваріантність подачі мистецького матеріалу за рахунок використання веб-ресурсів.

2. Простота використання, редагування і додавання нового матеріалу до готового плакату.

3. Оптимізація пізнавального інтересу завдяки багатому аудіо- візуальному матеріалу та широкому спектру використання ресурсів.

4. Забезпечення індивідуального темпу навчання, швидкого реагування на ситуативну зміну уроку, системного підходу в освіті.

5. Можливість впровадження різних форм роботи (групові, індивідуальні, колективні тощо).

6. Блоки запрограмованого освітнього матеріалу представляють собою завершені фрагменти, що дозволяє моделювати і редагувати урок в залежності від поставлених задач.

7. Легкість і без обмеження збереження напрацьованого матеріалу із частковою можливістю розповсюдження і обміну досвідом.

Існує дві категорії програм для створення інтерактивних плакатів: завантажені комп'ютерні програмові забезпечення (MicrosoftPowerPoint, SmartNotebook, AdobeFlash та ін.) і онлайн-сервери (Glogster, Smore, Thinglink, Padlet, Canva та ін.). Нами для створення інтерактивного плакату було обрано засіб Canva, як досить поширений в педагогічній спільноті та з інтуїтивно зрозумілим інтерфейсом.

В педагогічному експерименті ми створювали дидактичний засіб до теми «Молекулярна фізика. Термодинаміка». Як приклад важливості застосування наочності при викладанні цієї теми наведемо аналіз змісту її першого параграфу. Параграф 26 «Основні положення молекулярно-кінетичної теорії» загалом містить 12 нових термінів, які здобувачі освіти мають засвоїти (зауважимо, що частину понять старшокласники мали вивчати під час уроків хімії, курсу фізики основної школи), 7 формул, історичний опис та проблемний експеримент «Розміри молекул». Всі ці елементи пов'язані між собою багаторівневими зв'язками. Потрібно додати ще приклад розв'язку задачі, короткі підсумки (три пункти), п'ять розрахункових задач та одне експериментальне завдання, інформаційного повідомлення

«Професії майбутнього». Сучасні умови навчання вимушують вчителя максимально використовувати електронні засоби наочності, які забезпечують надійну передачу інформації від вчителя до учня. Найчастіше це відбувається за допомогою сучасних гаджетів, смартфонів та ноутбуків. Зазвичай учні мають в своєму розпорядженні електронний підручник, але бажання читати та працювати з підручником проявляють не всі учні. Створений за допомогою медіаосвітніх технологій авторський дидактичний засіб поєднує на одному екрані зображення основних фізичних понять, явищ та дослідів з теми, забезпечує перехід до формул, прикладів розв'язання задач, додаткової, історичної та профорієнтаційної інформації. Тому ми вважаємо цілком доцільним використовувати для подання обов'язкової та додаткової навчальної інформації сучасні дидактичні мультимедійні засоби, а саме інтерактивний плакат.

ДЖЕРЕЛА ТА ЛІТЕРАТУРА

1. Андрієвська В. Мультимедійні технології у початковій ланці освіти. *Information Technologies and Learning Tools. Theory, Methods and Practice of Using ICT in Education*, 2010. 2 (16). URL: <https://journal.iitta.gov.ua/index.php/itlt/article/view/228/214>. Дата звернення 22.10.2022.
2. Аствацатуров Г. О. Три рівня інтерактивності в мультимедійній дидактиці. *Шкільні технології: науково-практичний журнал*. 2012. №6. С. 83–88.
3. Бельчев П.В. Реалізація сучасних дидактичних принципів навчання фізики за допомогою інтерактивної дошки. *Збірник наукових праць Бердянського педагогічного університету (Педагогічні науки)*. Бердянськ: БДПУ, 2011. №3. С.36-44.
4. Бельчев П. В. Інтерактивний електронний плакат як сучасний дидактичний засіб навчання фізики в загальноосвітній школі. *Збірник наукових праць Бердянського державного педагогічного університету: педагогічні науки*. 2011. №2. С.73–77.
5. Якорев Д. Інтерактивний плакат. Що це? Назва екрану. URL: <http://wiki.itorum.ua/2011/08/interaktivnyj-plakat-cto-eto/>. Дата звернення 12.10.2022

УДК 372.853

*Людмила Буянова, Павло Бельчев
(Запоріжжя, Україна)*

ВПЛИВ ФІЗИЧНОГО ЕКСПЕРИМЕНТУ НА РОЗВИТОК ДОСЛІДНИЦЬКОЇ КОМПЕТЕНТНОСТІ ЗДОБУВАЧІВ ЗАГАЛЬНОЇ СЕРЕДНЬОЇ ОСВІТИ

У статті розглянуто домашній фізичний експеримент як засіб розвитку дослідницької компетентності старшокласників. Наведено приклад завдань та виконання домашнього експерименту «Визначення коефіцієнту поверхневого натягу».

Ключові слова: домашній фізичний експеримент, дослідницька компетентність.

The article discusses a home physical experiment as a means of developing the research competence of high school students. An example of the tasks and performance of the home experiment "Determination of the surface tension coefficient" is given.

Key words: home physics experiment, research competence.

Державний стандарті базової і повної загальної середньої освіти висуває вимоги розробляти для здобувачів загальної середньої освіти, а саме: вони мають розуміти «...загальну методологію наукових досліджень, уміти проводити дослідження з метою вивчення об'єктів і явищ природи, використовувати методи пізнання природи, ... застосовувати основні природничо-наукові знання для пояснення явищ природи, виявляти

ставлення до способів пізнання природи, принципів і методів наукової діяльності, оцінювати моральні та ціннісні аспекти природничих досліджень...» [1].

Проблемою формування експериментаторських, у тому числі в дослідницької, компетентностей в учнів та удосконаленням методики шкільного навчального експерименту займалися П. С. Атаманчук, С.П.Величко, А.І.Павленко, В. П. Сергієнко та ін. Дослідження вчених вказують, що особливу роль у розвитку дослідницької компетентності учнів відіграє дослідницька діяльність учнів, безпосередньо пов'язана із засвоєнням теоретичних знань, розвитком творчості й самостійності. Тому успішне вирішення поставлених перед закладами загальної середньої освіти завдань, можливо за допомогою залучення старшокласників до дослідницької діяльності та розвитку здібностей до неї у процесі навчання. Під дослідницькою діяльністю здобувачів освіти будемо розуміти таку навчальну діяльність, яка спрямована на встановлення закономірностей, формування системи практичних дій, виявлення взаємозв'язків між фізичними величинами, процесами та явищами з використанням наукових методів пізнання. У результаті цієї діяльності створюються оптимальні умови для реалізації пізнавальних та творчих можливостей кожного учня. До основних засобів розвитку дослідницької компетентності учнів у дослідженнях пропонується навчальний експеримент, дослідницькі завдання, творчі домашні завдання, проекти з фізики.

Одним з видів самостійної роботи учнів є домашня експериментальна робота. Вона має свої специфічні особливості. Під домашньою експериментальною діяльністю учнів ми будемо розуміти досліди, спостереження, лабораторні роботи та експериментальні задачі, що виконуються учнями самостійно в домашніх умовах, використовуючи наявні у них вдома прилади і матеріали. Завдання робіт даного виду – це формування вміння спостерігати фізичні явища у природі і в домашніх умовах, виконувати вимірювання за допомогою вимірювальних приладів, використовуваних у побуті та формування інтересу до вивчення фізики в цілому.

Термін «домашній експеримент» знову з'явився в методичній літературі та набув нових якостей. Відтепер це спосіб порятунку від повного зникнення експерименту з викладання фізики. Так, починаючи з 90-х рр. минулого століття, матеріально-технічна база загальноосвітніх установ (у тому числі обладнання шкільних кабінетів фізики) поповнюється слабо через відсутність належного фінансування.

Домашні експериментальні завдання є на сьогодні одним зі значущих дидактичних резервів для експериментальної підготовки учнів. При розробці дидактичних матеріалів, орієнтованих на формування у них навчальних умінь і навичок в постановці фізичних дослідів, необхідно враховувати видове різноманіття експериментів і спостережень. Саме такий підхід дозволить забезпечити формування в учнів всього комплексу пізнавальних і практичних умінь. У результаті в учнів сформується правильні уявлення про експеримент як метод пізнання.

В педагогічному експерименті ми пропонували проведення домашньої лабораторної роботи з визначення коефіцієнта поверхневого натягу, яку можна запропонувати учням при вивченні теми «Поверхневий натяг» [2].

Метою дослідницьких завдань з визначення коефіцієнту поверхневого натягу є: підвищення інтересу до лабораторних робіт з фізики, за допомогою цієї теми, оскільки вона не є складною у виконанні; оволодіння теоретичними знаннями, в більшому обсязі ніж заплановано за програмою; навчитися працювати з приладами та таблицями; аналізувати отримані результати, вміти охарактеризувати отримані данні, порівняти їх з раніше виконаними й робити правильні висновки; розвинути пізнавальні інтереси, інтелектуальні та творчі здібності; виховувати відповідальне відношення до викання практичних робіт; виробити навички працювати як окремо, так і колективно.

Перед учнями ставляться наступні задачі:

1. Ознайомитися з існуючими методами визначення коефіцієнта поверхневого натягу.
2. Дослідити залежність коефіцієнта поверхневого натягу рідин від температури.
3. Дослідити залежність коефіцієнта поверхневого натягу від домішок.

Лабораторна робота «Визначення коефіцієнту поверхневого натягу рідини» обрана нами з огляду на наступне: обладнання для цієї роботи можливо використати з наявних у домашніх умовах побутових приладів, виконання роботи не потребує роботи групою дослідників існує декілька варіантів визначення лабораторним методом коефіцієнту поверхневого натягу рідини. На нашу думку, найбільш придатний для відтворення варіант роботи подано у записі уроку вчителя Віктора Павлика [3]. Популярність цього ресурсу підтверджується більше ніж 1000000 переглядів його Ютуб каналу. Дана лабораторна робота виконується автором з обґрунтуванням методу обчислення, простим та доступним у домашніх умовах обладнанням, зрозумілим ходом виконання роботи.

Після упевнення, що учні зрозуміли хід роботи та у змозі виконати роботу самостійно, вчитель запропонував додатково виконати дослідження як залежить коефіцієнт поверхневого натягу речовини від температури. Учні пропонувалося власноруч розробити хід експерименту, розробити таблицю для занотовування результатів та сформулювати висновок. Ми вважаємо, що це завдання учні можуть виконати самостійно, адже змінювався тільки один параметр з характеристики речовини.

Наступне завдання стосувалося вже дослідницького експерименту з визначення коефіцієнту поверхневого натягу різних речовин та порівняння значень отриманих учнями з табличними значеннями. В запропонованій лабораторній роботі можливо виконання завдання про залежність поверхневого натягу від температури рідини та наявності в рідині різних домішок.

Найскладніше завдання мало практично-орієнтований зміст: пропонувалося визначити коефіцієнту поверхневого натягу різних м'яких засобів та на основі отриманих експериментально даних зробити пропозиції щодо найефективнішого у використанні у побуті.

Таке формулювання завдань та їх перелік надав можливість учням обрати завдання за власними можливостями та рівнем підготовки, а вчитель міг впевнитися, що завдання будуть виконуватися учнями самостійно (перелік речовин був дуже великий що обумовило індивідуальність результатів).

При підведенні підсумків лабораторної роботи ми звертали увагу учнів не тільки на правильність отриманих результатів вимірювань, а й на планування, хід та виконання власного експерименту, правильність виконання обчислень, їх тлумачення та вмілу доповідь на уроці. Вчитель таким чином намагається виховувати та плекати самостійну експериментальну, дослідницьку роботу учнів.

Отже, цінність лабораторних робіт, зокрема домашніх, у тому, що вони сприяють зв'язку теорії з практикою, озброюють учнів одним із методів дослідження в природних умовах, формують навички використання приладів, вчать обробляти результати вимірювань і робити правильні наукові висновки і пропозиції.

ДЖЕРЕЛА ТА ЛІТЕРАТУРА

1. Державний стандарт базової і повної загальної середньої освіти. URL: <http://mon.gov.ua/activity/education/zagalna-serednya/derj-stand.html>
2. Навчальні програми для 10-11 класів загальноосвітніх навчальних закладів: Програма для загальноосвітніх навчальних закладів. Рівень стандарту / Міністерство освіти і науки, молоді та спорту України. Київ, 2010. URL: <https://mon.gov.ua/content/Osvita/fizika.standart-10-11.pdf>.
3. Павел Виктор. ЛР-10-2-03 Определение коэффициента поверхностного натяжения методом отрыва капель. URL: https://www.youtube.com/watch?v=SBuCkMLBuoE&ab_channel=%D0%9F%D0%B0%D0%B2%D0%B5%D0%BB%D0%92%D0%98%D0%9A%D0%A2%D0%9E%D0%A0

Надія Ващук
(Запоріжжя, Україна)

ШЛЯХИ ВИКОРИСТАННЯ ІНФОРМАЦІЙНО-КОМУНІКАЦІЙНИХ ТЕХНОЛОГІЙ ПІД ЧАС НАВЧАННЯ АНГЛІЙСЬКОЇ МОВИ ЗДОБУВАЧІВ ОСВІТИ З ПОРУШЕННЯМ ЗОРУ

Сьогодні навчальні заклади по всій країні повинні бути більш інклюзивними з точки зору методологічного бачення, яке доцільно використовувати в аудиторіях. Учні з порушеннями зору стали викликом для вчителів, які шукають шляхи інтеграції різних навчальних середовищ. Цей виклик зріс, коли навчально-виховний процес для таких дітей став пов'язаний з англійською мовою. Питання стало важливим через відсутність навчальних дидактичних ресурсів, доступних у навчальних закладах, та брак знань про відповідні методики та стратегії викладання для розвитку різних мовних навичок: аудіювання, говоріння, читання та письма, які супроводжують навчальний процес при вивченні англійської мови. Відповідно до цієї проблеми, дане дослідження пропонує нову методологічну стратегію, засновану на використанні змістовного навчання з використанням новітніх технологій в якості основного орієнтира для здобувачів освіти з порушеннями зору. Таким чином, вивчаючи кращих практик роботи над цим питанням дозволить упорядкувати чіткий процес досягнення активної, змістовної та автономної участі здобувачів освіти, використовуючи при цьому найменше часу у навчально-виховному процесі з англійської мови.

Ключові слова: мобільне навчання, освітня інформатика, порушення зору, новітні інформаційно-комунікаційні технології.

Today, educational institutions across the country need to be more inclusive in terms of the methodological vision that is appropriate to use in the classroom. Students with visual impairments have become a challenge for teachers looking for ways to integrate different learning environments. This challenge has increased when the educational process for such children has become linked to the English language. The issue became important because of the lack of teaching didactic resources available in educational institutions and the lack of knowledge about appropriate teaching methods and strategies for the development of different language skills: listening, speaking, reading and writing, which accompany the learning process when learning English. According to this problem, this study proposes a new methodological strategy based on the use of meaningful learning with the use of the latest technologies as the main reference point for students with visual impairments. Thus, by studying the best practices of using this methodology will streamline a clear process of achieving active, meaningful and autonomous participation of learners, while using the least time in the English language teaching and learning process.

Keywords: mobile learning, educational informatics, visual impairment, the latest information and communication technologies.

Учні з порушеннями зору стикаються з великою кількістю труднощів у різних навчальних середовищах, що зменшує можливості інклюзивної освіти, яка дозволяє їм брати активну і чітку участь серед учнів з порушеннями зору або без них. Тому викладач повинен враховувати це питання ще до початку планування уроків, оскільки когнітивні навички розвиваються по-різному у кожної людини [5, с. 650]. Спеціальна освіта вимагає інклюзії від традиційних освітніх середовищ. Можливість використання інформаційно-комунікаційних технологій серед навичок, які вчителі повинні засвоїти та застосувати в класі для організації процесу викладання та навчання для дітей, молоді та дорослих з інвалідністю.

Для оволодіння другої мови важливо розвивати різні навички, як рецептивні (аудіювання та читання), так і продуктивні (говоріння та письмо), які можна було б використовувати для перевірки ефективності навчання. У такому випадку це стає певним викликом для вчителя, у

якого в класі є здобувачі освіти з повними можливостями. Коли вчитель стикається з інклюзивним середовищем, він повинен знати, як досягти та сформувати клас для інтеграції обох типів учнів (здібних та з обмеженими можливостями) [4, с. 267].

Існує кілька пропозицій від урядів, реформ в освітньому законодавстві, спрямованих на маркетинг навколо слова "інклюзія" або "інклюзивний", але мало говориться про те, як цього досягти, який виклик це означає для вчителя, а також про основну вимогу, яка полягає в тому, щоб утримувати увагу всіх учнів з порушеннями зору і без них.

Технології 4G, 5G та інші використовуються з проникненням мобільного зв'язку, що перевищує 92% населення світу, розробники додатків служать потребам людей, величезні знання в межах досяжності кожного і подвоюються щогодини, це означає експоненціальне зростання інформації та технологій, вимогу говорити більше мов для досягнення більших інформаційних можливостей, які будуть перетворені на знання, відомі як великі дані та наука про дані, але при цьому інформаційно-комунікаційні технології та Інтернет надають можливості для досягнення інклюзивного, більш гуманного, сталого світу, який включає людей, і ми повинні взяти до уваги дві фундаментальні передумови, пов'язані з здобуванням освіти для того, щоб навчитися жити, або для того, щоб заробляти на життя, тобто формуються особистість, освіта робить їх вільними, щоб бути включеними в шлях хорошого життя, щоб вони відчували себе комфортно як на особистому, так і на професійному рівнях [1, с. 3].

Слід пам'ятати, що інформаційно-комунікаційні технології – це вже не ноутбук в класі, проектор чи планшет, на даний момент це інші новітні технологічні механізми аудиторії. Наприклад, навички інтелектуального аналізу даних, мобільне навчання, педагогічні інновації на основі інформаційно-комунікаційних технологій, веб-інструменти для електронного навчання, гейміфікація та моделювання, віртуальне навчання, освітні дослідження, провідні освітні інноваційні проекти, освіта та соціальний розвиток серед інших є важливими для знання [3, с. 1-2].

Це змінює цифрову грамотність, оскільки ми живемо в суспільстві, яке жорстко пов'язане з медіасистемами, тому вчителям важливо розуміти, як працює кожна концепція та етап викладання-навчання, не як концепція електронних пристроїв, а як концепція застосування для пошуку переваг для здобувачів освіти в цілому та які можуть бути переваги зокрема.

Таким чином вчитель повинен змінити парадигму традиційного вчителя, він повинен розуміти тип учнів, які приходять на урок, тим більше, якщо це учні з порушеннями зору. В даний час викладач не є єдиним, хто володіє знаннями. Викладач став супутником або фасилітатором в інтерактивному процесі викладання-навчання, оскільки здобувачі освіти мають можливість завантажувати цифрову інформацію, яка повинна бути перетворена в знання за підтримки викладача в інший спосіб. Це має бути функціональний навчальний план, орієнтований на сприяння розвитку потенціалу всіх без винятку здобувачів освіти, через що так важливо досягти реального принципу ефективної інклюзивної освіти. Інклюзивна навчальна програма базується на тому, що навчання відбувається тоді, коли всі учні беруть активну участь у навчальному процесі [2, с. 60].

Це змушує вчителя модифікувати, взаємодіяти та брати активну участь у задоволенні потреб учнів за допомогою нової методики, використовуючи різні інструменти та додатки, пропонувані технологією. Таким чином, це є хорошим показником використання нових технологій, що розвиваються, які ідеально вписуються в сферу інклюзивної освіти.

Спеціальна та інклюзивна освіта стосується не лише єдиного процесу оцінювання спеціальної освіти. Наразі вона вимагає комплексної пропозиції, яка передбачає використання технологічних інструментів, які є доступними, простими у використанні, актуальними та інтерактивними, а також використання та застосування вільного програмного забезпечення, що дозволяє мати глобальне бачення конкретних тем, які підлягають розгляду [5, с. 649].

Для навчання дітей з порушеннями зору використовують такі засоби інформаційно-комунікаційних технологій: брайлівський дисплей, програми невізуального доступу до інформації (ScreenReader), синтезатори мови (RHVoice), брайлівські принтери (Emboss), аудіозаписи (DAISY), які читають пристрої (SaraCE), тифло комп'ютери, програми збільшення зображення на екрані комп'ютера (MAGic) та ін.

Тому, виділяємо наступні переваги у використанні інформаційно-комунікаційних технологій при навчанні здобувачів освіти з порушеннями зору на уроках англійської мови:

- індивідуалізація корекційного навчання (забезпечення кожній дитині адекватного особисто для нього темпу і способу засвоєння знань, надання можливості самостійної продуктивної діяльності);

- подолання наявних і попередження нових відхилень у розвитку (концентрація уваги, розвиток мислення, уваги, дрібної моторики);

- візуалізація наданого навчального матеріалу (скорочення часу на трансляцію навчального матеріалу, збільшення обсягу продуктивних видів діяльності, створення цікавих навчальних і дидактичних посібників, роздаткових, оціночних і тестуючих матеріалів);

- підвищення мотивації та активізація пізнавальної діяльності учнів (рішення психолого-педагогічних завдань, підвищення ефективності пізнавальної діяльності на уроках).

Отже, в умовах інклюзивної освіти вчитель іноземної мови має оволодіти спеціальними професійними вміннями щодо навчання англійської мови здобувачів освіти із особливими освітніми потребами для забезпечення їхнього максимального соціального, когнітивного, мовного й емоційного розвитку. Зауважимо, що інформаційно-комунікаційні технології відіграють важливу роль у розв'язанні пріоритетних завдань доступності навчання, виховання та розвитку учнів з особливими потребами. Їх використання як технічної допомоги, у компенсаційних, комунікаційних та дидактичних цілях сприяє подоланню цифрового розриву, дозволяє значно покращити рівень викладання шкільних предметів, збільшити мотивацію учнів до вивчення дисциплін, розширити сферу самостійної діяльності та поліпшити самооцінку учнів. Організація освітнього процесу за допомогою платформ Microsoft, Google, Facebook, Youtube спрямовані на включення в освітнє й суспільне середовище усіх школярів, включаючи учнів з обмеженими можливостями. Дуже важливо розвивати й удосконалювати інформаційно-комунікаційні технології задля забезпечення підтримки інклюзивної освітньої діяльності.

ДЖЕРЕЛА ТА ЛІТЕРАТУРА

1. Ahmed A., Yasin M., Babiker S. Tactile web navigator device for blind and visually impaired people. In Proceedings of the 2011 IEEE Jordan Conference on Applied Electrical Engineering and Computing Technologies, AEECT 2011, Amman, Jordan, 6–8 December 2011; pp. 1–5.

2. Simões W., De Lucena, V. Blind User Wearable Audio Assistance for Indoor Navigation Based on Visual Markers and Ultrasonic Obstacle Detection. In Proceedings of the 2016 IEEE International Conference on Consumer Electronics (ICCE) Blind, Vegas, NV, USA, 7–11 January 2016. pp. 60.

3. Chen L., Member S., Su J., Chen M., y Chang, W. (2019). An Implementation of an Intelligent Assistance System for Visually Impaired / Blind People. 2019 IEEE International Conference on Consumer Electronics (ICCE), pp 1-2.

4. Cárdenas J., Inga E. Visual impairment a challenge to teach English using emerging technologies. pp. 267–273.

5. Каминін І.М., Тучина Н.В. Впровадження принципів інклюзивної освіти в процес навчання англійської мови в школі / за заг. ред. акад. І.Ф. Прокопенка. 2016. С. 647-652.

ОСОБЛИВОСТІ ВИКОРИСТАННЯ ЗАСОБІВ НАОЧНОСТІ В ПРОЦЕСІ ФОРМУВАННЯ ДОСЛІДНИЦЬКИХ УМІНЬ МОЛОДШИХ ШКОЛЯРІВ

У статті розкрито особливості використання засобів наочності в процесі формування дослідницьких умінь молодших школярів. Розглянуто значення дослідницької діяльності для повноцінного розвитку молодшого школяра в умовах сучасної початкової школи. Доведено, що важливими в процесі формування дослідницьких умінь молодших школярів є дослідна робота учнів на уроках природничої галузі з використанням різних засобів наочності.

Ключові слова: початкова школа, засоби наочності, дослідницька діяльність, дослідницькі уміння, природнича освітня галузь.

The article reveals the peculiarities of the use of visualization tools in the process of forming the research skills of younger schoolchildren. The importance of research activities for the full-fledged development of a junior high school student in the conditions of a modern elementary school is considered. It has been proven that the research work of students in science lessons using various visualization tools is important in the process of forming the research skills of junior high school students.

Key words: Elementary School, means of visualization, research activity, research skills, science education branch.

Зміни у сучасному суспільстві висувають нові вимоги до початкової школи, в яких вона змушена функціонувати. Під час організації освітнього процесу сучасної початкової школи активно використовується дослідницький метод навчання, який сприяє формуванню дослідницьких умінь.

У Концепції «Нова Українська школа» задекларовано, що «в сучасному складному світі дитині недостатньо дати лише знання, а важливо навчити користуватися ними. Знання та вміння, взаємопов'язані з ціннісними орієнтирами учня, формують його життєві компетентності, які потрібні для успішної самореалізації у навчанні та подальшому дорослому житті. Для формування базових предметних компетентностей у процесі шкільної освіти необхідно використовувати такі педагогічні технології навчання, які створюють умови для набуття досвіду пошукової діяльності» [3, с. 10–11].

Актуальним питанням, на сучасному етапі, залишається використання засобів наочності під час формування дослідницьких умінь молодших школярів у процесі навчання. Застосування наочності у викладанні природничої освітньої галузі – обов'язкова умова свідомого і міцного засвоєння знань учнями.

Процес формування дослідницьких умінь в учнів розглядався вченими у різних контекстах. Проблема формування дослідницьких умінь висвітлювалася у наукових дослідженнях С. Величко, І. Войтовича, С. Гайдука, Ю. Галатюка, А. Давиденка, Ю. Жука, М. Остапчука. Ними зроблений значний внесок у розвиток шкільної освіти.

Проблеми використання наочності у процесі навчання розкрито у працях П. Атаманчука, С. Величка, Ю. Галатюка, С. Гончаренка, Є. Коршака, М. Мартинюка, В. Савченка, О. Сергєєва, В. Сергієнка, В. Сиротюка та ін.

Однак, як свідчить аналіз літературних джерел та практична діяльність загальноосвітніх закладів, проблема використання засобів наочності в процесі дослідницької діяльності молодших школярів при вивченні природничої освітньої галузі залишається ще недостатньо вирішеною.

Мета статті полягає у теоретичному обґрунтуванні проблеми використання засобів наочності під час формування дослідницьких умінь в учнів початкових класів при вивченні природничої освітньої галузі.

В організації освітнього процесу сучасної початкової школи активно використовується дослідницький метод навчання, який сприяє формуванню дослідницьких умінь. Однією із важливих функцій сучасного учителя є стимулювання прагнення учнів до саморозвитку, створення умов їхнього самовдосконалення. У зв'язку з цим перед учителем постає проблема вибору ефективних методів організації навчально-пізнавальної діяльності молодших школярів, яка забезпечить стимулювання до самостійного пізнання та практичної освітньої діяльності.

У дослідженнях багатьох педагогів і психологів зазначається, що оригінальність мислення, вміння співпрацювати, а також творчі навички школярів найповніше виявляються та успішно розвиваються в діяльності, а особливо в тій, яка має дослідницьку спрямованість. Цей факт є актуальним для учнів початкової школи, адже в цьому віці навчальна діяльність стає провідною і визначає розвиток основних пізнавальних особливостей молодшого школяра. Така якість особистості, як дослідницький інтерес, особливо властива дитині, яка щойно приходить до школи.

Головною метою дослідницької діяльності завжди є отримання нового знання про світ, що нас оточує – у цьому її принципова відмінність від діяльності навчальної, просвітницько-пізнавальної: дослідження завжди передбачає виявлення якоїсь проблеми, якогось протиріччя, білої плями, які потребують вивчення і пояснення, тому вона починається з пізнавальною потреби, мотивації пошуку.

Природне прагнення дитини до самостійного пізнання навколишнього світу лежить в основі дослідницького підходу до навчання. Формування готовності та здатності учня самостійно, творчо оволодівати новими способами діяльності – є метою дослідного навчання [2, с. 313].

Дитяча потреба в дослідницькому пошуку обумовлена біологічно. Кожна здорова дитина народжується дослідником. Невтомна жадоба нових вражень, допитливість, цікавість, прагнення спостерігати й експериментувати традиційно розглядають як важливі риси дитячої поведінки. Дослідницька активність – природний стан дитини. Саме це внутрішнє прагнення до пізнання шляхом дослідження формує дослідницьку поведінку та створює умови для дослідницького навчання.

У процесі формування дослідницьких умінь важливу роль відіграють принципи: інтегрованості (об'єднання і взаємовплив навчальної і дослідницької діяльності учнів, коли досвід і навички безпосередньо впливають на успішність учнів); неперервності (процес довготривалого навчання і виховання, що проявляється, перш за все, в творчому об'єднанні учнів та їх вчителів); міжпредметних зв'язків (дослідження будь-якої проблеми вимагає знання досліджуваного предмета та широку ерудицію при вивченні всіх навчальних дисциплін) [4, с. 225].

Міцність і свідомість засвоєння знань досягається лише тоді, коли вивчення кожного нового поняття, явища, способу дії супроводжується ілюстрацією відповідного об'єкта чи його моделі, показом практичних дій і маніпуляцій з об'єктами. Саме на початкових етапах ознайомлення з новим навчальним матеріалом використання засобів наочності є не лише необхідним, а й обов'язковим компонентом процесу навчання, системи роботи вчителя.

У сучасній освітній практиці молодшої школи засоби наочності можна розділити на дві групи:

– конкретні засоби наочності – це безпосередньо предмети, явища навколишнього світу та демонстрація способів дій з ними (або моделі вищезазначеного), які мають чуттєво-образний вплив на свідомість учня;

– абстрактні засоби наочності – це візуальне представлення понять, наприклад схеми, графіки, таблиці тощо. [1, с. 1]

Оскільки у молодших школярів переважає наочно-образний тип мислення. Вони добре запам'ятовують факти, опис зовнішнього вигляду предметів, розглядають таблиці та колекції, рослин, тварин, явищ природи, коли безпосередньо спостерігають їх у природі, практичні роботи, проводять досліди. Яскрава, різноманітна наочність викликає у молодших школярів позитивні емоції, пізнавальний інтерес, зосереджує і довше утримує їхню увагу на об'єкті, який вивчається.

Задля успішного використання наочних засобів, слід враховувати деякі методичні умови:

1. Наочність має бути доречною (чітке усвідомлення вчителем мети, часу і місця введення наочності), гарно видна всім учням, максимально наближена до реального предмета.

2. Чітке виділення головного, основного при показі ілюстрацій, так як вони можуть містити й відволікаючі моменти.

3. Детальне продумування пояснень, необхідних для з'ясування сутності демонстрованих явищ, а так само для узагальнення засвоєної навчальної інформації.

4. Залучення самих учнів до знаходження бажаної інформації в наочному посібнику або демонстраційному пристрої, постановка перед ними проблемних завдань наочного характеру.

5. Естетичне оформлення наочного засобу.

Таким чином, добираючи наочність, варто подбати про те, щоб найбільш суттєві риси та ознаки об'єкта справляли на учнів найбільше враження, щоб другорядне не відволікало їх від основного. Також засоби наочності мають велике дидактичне, виховне та практичне значення. Їх правильне, оптимальне використання дасть змогу забезпечити процес навчання необхідними методичними та емоційними моментами. Варто пам'ятати, що в процесі формування дослідницьких умінь у молодших школярів при вивченні природничої освітньої галузі важливим є врахування вікових та індивідуальних особливостей учнів; використання ефективних методів навчання; доступність форм і методів дослідження, що проводяться молодшими школярами; відповідність тематики дослідження віковим особливостям та особистісним інтересам учнів; реалізація власних здібностей молодших школярів (саморозвиток, самовдосконалення); потреба учнів у знаннях та розуміння цінності дослідницької діяльності.

ДЖЕРЕЛА ТА ЛІТЕРАТУРА

1. Ліпчевська І. Л. Засоби наочності у початковій освіті: аспект використання інформаційно-комунікаційних технологій. *Електронний збірник наукових праць ЗОШПО*. №3(40). 2020. URL: <https://lib.iitta.gov.ua>

2. Нікітіна О.О. Дослідницькі вміння і навички в складі операційного компонента навчальної діяльності молодших школярів. *Наукові записки. Сер. Педагогічні науки*. Вип.112. 2013. С. 312-315.

3. Нова українська школа. Концептуальні засади реформування середньої школи. Київ. 2016. 40 с.

4. Черненко Г.М. Формування дослідницьких умінь у молодших школярів при вивченні природознавства. *Наукові записки. Сер. Педагогічні науки*. 2013. Вип. 114. С.222-227.

УДК 373.3.091.12.011.3:303.832(045)

Анастасія Грубюк
(Бар, Україна)

ДИСТАНЦІЙНЕ НАВЧАННЯ ЯК ОБ'ЄКТ ДИДАКТИЧНИХ ДОСЛІДЖЕНЬ

У статті проаналізовано сутність дистанційного навчання в сучасних дидактичних дослідженнях обґрунтовано, описано синхронний та асинхронний навчальні режими дистанційного навчання, розкрито загальні рекомендації щодо їх організації.

Ключові слова: дистанційне навчання, дистанційна освіта, синхронний навчальний режим, асинхронний навчальний режим.

The article analyzes the essence of distance studying in modern didactic studies, describes the synchronous and asynchronous educational modes of distance learning, and discloses general recommendations for their organization.

Key words: distance studying, distance education, synchronous learning mode, asynchronous learning mode.

Актуальність дослідження. Законом України «Про освіту» зазначено, що метою освіти є всебічний розвиток людини як особистості та найвищої цінності суспільства, її талантів, інтелектуальних, творчих і фізичних здібностей, формування цінностей і необхідних для успішної самореалізації компетентностей, виховання відповідальних громадян, які здатні до свідомого суспільного вибору та спрямування своєї діяльності на користь іншим людям і суспільству, збагачення на цій основі інтелектуального, економічного, творчого, культурного потенціалу українського народу, підвищення освітнього рівня громадян задля забезпечення сталого розвитку України та її європейського вибору [4].

Особливо гостро стоїть питання досягнення окресленої мети освіти в умовах освітнянського сьогодення – у час активної модернізації системи освіти, оновлення її змісту та форм провадження. Зокрема, увага сучасної педагогічної науки спрямована нині на науково-теоретичні засади організації дистанційного навчання в закладах загальної середньої, зокрема початкової, освіти України.

Огляд досліджень і публікацій. Аналіз наукових досліджень і публікацій свідчить, що загальні теоретико-методологічні питання дистанційного навчання піднімалися О. Андреев, В. Бикова, Н. Буркіна, Р. Гуревича, О. Глазунової, Г. Козлакової, І. Козубовської, К. Колос, В. Кухаренка, Н. Морзе, В. Олійника, Є. Полат, О. Рибалко, О. Співаковського, Л. Стельмашук, А. Хуторського тощо.

Проблема впровадження технологій дистанційного навчання у початковій школі аналізується в публікаціях І. Воротникової, І. Делик, Н. Івасішиної, О. Корнієць, Л. Міляєвої, С. Муравського, Л. Покудіної тощо.

Постановка проблеми. Дистанційне навчання як форма організації освітнього процесу має свої особливості, недоліки та переваги, всуває низку психолого-педагогічних вимог до вчителя як організатора самостійної пізнавальної діяльності здобувачів освіти засобами сучасних інформаційно-комунікаційних технологій.

Це зумовило вибір теми наукового дослідження: «Організація дистанційного навчання в початковій школі».

Мета статті: проаналізувати сутність дистанційного навчання в сучасних дидактичних дослідженнях.

Виклад основного змісту дослідження. Згідно українського педагогічного словника дистанційне навчання – форма навчання, коли спілкування між викладачем і студентом або вчителем і учнем відбувається за допомогою листування, магнітофонних, аудіо- та відеокaset, комп'ютерних мереж, кабельного та супутникового телебачення, телефону чи телефаксу тощо [2, с. 92].

«Концепція розвитку дистанційної освіти в Україні», прийнята 20 грудня 2000 р., окреслює дистанційне навчання як, «систему технологій, що гарантує оперативну доставку здобувачам освіти, достатнього масштабу матеріалу, що вивчається; інтерактивне взаємодіяння викладачів і студентів у навчальному процесі, надання особам резерву самостійної роботи з освоєння запропонованого матеріалу» [7].

Дистанційне навчання (Distance Learning) – термін використовується для визначення фізичного віддалення вчителів та учнів під час навчального процесу [13].

Відповідно до пункту 2.1 «Положення про дистанційне навчання», затвердженого наказом Міністерства освіти і науки України від 25.04.2013 № 466, дистанційне навчання реалізовується шляхом: застосування дистанційної форми як окремої форми навчання; використання технологій дистанційного навчання для забезпечення навчання в різних формах [10].

Метою дистанційного навчання є надання освітніх послуг шляхом застосування у навчанні сучасних інформаційно-комунікаційних технологій за певними освітніми або освітньо-кваліфікаційними рівнями відповідно до державних стандартів освіти [10].

Завданням дистанційного навчання є забезпечення громадянам можливості реалізації конституційного права на здобуття освіти та професійної кваліфікації, підвищення кваліфікації незалежно від статі, раси, національності, соціального і майнового стану, роду та характеру занять, світоглядних переконань, належності до партій, ставлення до релігії, віросповідання, стану здоров'я, місця проживання відповідно до їх здібностей [10].

Вживають поняття «суб'єкти дистанційного навчання», називаючи ними осіб, які навчаються (учень, вихованець, студент, слухач), та особи, які забезпечують навчальний процес за дистанційною формою навчання (педагогічні та науково-педагогічні працівники, методисти тощо) [10].

Зазвичай термін «дистанційне навчання» використовується нарівні з терміном «дистанційна освіта» (Distance Education), розподілене навчання (Distributed Learning). Дистанційне навчання робить акцент на учня, студента, і це особливо доречно, коли учні, студенти беруть на себе велику відповідальність за своє навчання, яке відбувається на відстані. Термін також означає очікувані результати дистанційної освіти.

За Концепцією розвитку дистанційної освіти в Україні дистанційна освіта – це форма навчання, рівноцінна з очною, вечірнього, заочною та екстернатом, що реалізується, в основному, за технологіями дистанційного навчання [7].

Дистанційна освіта (Distance Education) становить собою загальний, всеосяжний термін, що використовується для визначення фізичної відстані між вчителями та учнями під час освітнього процесу [10].

Отже, на основі системного аналізу означених вище тлумачень, можемо констатувати, що більшість дослідників, у дефініції «дистанційне навчання» вирізняють та науково аргументують такі його складові, як: навчання у паралельній (синхронній) та неодноразовій (асинхронній) формі; елементами навчального процесу є: організаційні форми, зміст, цілі, засоби навчання, методи); суб'єкти навчання; засоби ІКТ.

Вважаємо, що слід користуватися у роботі формулюванням, окресленим у Наказі міністерства освіти і науки України «Про затвердження Положення про дистанційне навчання», в якому вказано, що «дистанційне навчання (ДН) – індивідуалізований процес здобуття знань, умінь, навичок і способів пізнавальної діяльності індивіда, що здійснюється, здебільшого, за посереднього екстериторіального (віддалених один від одного учасників) взаємодіяння суб'єктів навчального процесу в особливому середовищі, яке ґрунтується на новітніх інформаційно-комунікаційних та психолого-педагогічних технологіях» [10].

У монографії «Моделі організації систем відкритої освіти» В.Ю. Биков розмежовує дистанційне навчання на такі різновиди:

– дистанційне навчання (особлива форма інституалізації та втілення навчально-виховного процесу, в якому суб'єкти навчання (його учасники) реалізують навчальне взаємодіяння принципово і здебільшого екстериторіально);

– традиційне дистанційне навчання (тип дистанційного навчання, в якому взаємодія між учасниками та ініціаторами навчального процесу проходить у часовому вимірі асинхронно, при цьому активно застосовують транспортну систему поставки навчального об'єму та інших інформаційних об'єктів системи телефонного, телеграфного або поштового зв'язку);

– е-дистанційне навчання (е-ДН) (вид дистанційного навчання, який передбачає в основному індивідуалізовану взаємодію між організаторами та учасниками навчального процесу як синхронно у часі, так і асинхронно, принципово і переважно вживаючи електронні транспортні системи доставки навчального матеріалу та інших інформаційних об'єктів, комп'ютерні мережі Internet/Intranet, ІКТ) [1, с. 98-99].

Згідно з пунктом 4.1 «Положення про дистанційне навчання» у загальноосвітніх навчальних закладах використання технологій дистанційного навчання зорієнтоване насамперед на такі категорії учнів (вихованців): особи з особливими освітніми потребами; обдаровані діти та молодь, які спроможні самостійно або прискорено опановувати навчальні програми; особи, які проживають у географічно віддалених і важкодоступних до загальноосвітніх навчальних закладів населених пунктах; учні вечірніх шкіл, які за умовами праці перебувають тривалий час за межами населеного пункту, де розташований навчальний заклад, та учні, які за сімейними обставинами не можуть систематично його відвідувати; особи, які бажають отримати додаткові знання паралельно з навчанням у загальноосвітньому навчальному закладі; особи, які готуються до вступу до вищих навчальних закладів; громадяни України, які тимчасово або постійно проживають за кордоном [10].

Слід звернути увагу, що запровадження дистанційної форми навчання у загальноосвітньому навчальному закладі можливе за погодженням з Міністерством освіти і науки України. Технології дистанційного навчання в різних формах здобуття освіти (денній, вечірній, педагогічному патронажі тощо) можуть використовуватися для проведення оцінювання, консультацій, вивчення окремих тем з предмета. Також їх можна використовувати для надання додаткових психолого-педагогічних і корекційно-розвиткових послуг для осіб з особливими освітніми потребами, якщо в населеному пункті, де проживає учень, відсутні відповідні фахівці, що надають такі послуги [11].

Положення передбачає, що обов'язково мають враховуватися інтереси учнів під час дистанційного навчання:

– організація освітнього процесу має забезпечувати регулярну та змістовну взаємодію вчителів з учнями;

– під час дистанційного навчання мають створюватися умови для забезпечення повноцінної участі в освітньому процесі осіб з особливими освітніми потребами з обов'язковим урахуванням індивідуальної програми розвитку;

– заклад освіти забезпечує регулярне відстеження результатів навчання учнів, а також за потреби надання їм підтримки в освітньому процесі;

– для учнів, які не можуть взяти участь у синхронному режимі взаємодії з поважних причин, заклад забезпечує використання інших засобів комунікації, доступних для учнів – телефонного, поштового зв'язку тощо;

– організація освітнього процесу обов'язково здійснюється з дотриманням вимог щодо захисту персональних даних, а також санітарних правил і норм щодо формування розкладу навчальних занять, вправ для очей та постави, безперервної тривалості навчальної діяльності з технічними засобами навчання, часу для виконання домашніх завдань тощо [11].

Слід виділити характерні риси дистанційного навчання: гнучкість, модульність, паралельність, велика аудиторія, економічність, технологічність, соціальна рівність, інтернаціональність, нова роль викладача, позитивний вплив на учня чи студента, якість [8].

Є.В. Долинський вважає, що дистанційне навчання має низку наступних переваг у порівнянні з традиційним навчанням: передові освітні технології, доступність джерел інформації, індивідуалізація навчання, зручна система консультування, демократичні стосунки між студентом і викладачем, зручний графік та місце роботи [3, с. 202-207].

Проте, система дистанційного навчання має і недоліки. По-перше, для успішної корекції навчання та адекватного оцінювання важливо мати безпосередній контакт із здобувачем.

Крім того, неможливо точно перевірити, чи саме та людина працює, виконує завдання чи це робить хтось інший. Тому остаточний контроль якості знань все ж таки проводиться на очній сесії. Крім того, не у всіх населених пунктах є можливість доступу до мережі Інтернет-зв'язку. І найголовніше, при дистанційному навчанні втрачається безпосередній контакт між викладачем та студентом [6, с. 38-41].

Л.А. Приходько, Л.Л. Ройко зауважують, що при організації даної форми навчання у початкових класах виникають певні проблеми: технічна проблема: під час занять необхідно мати аудіовізуальний контакт, проте не всі школярі забезпечені відповідною технікою; проблема ефективного зворотного зв'язку; проблема психологічної невідповідності учнів до самостійної та індивідуальної роботи; проблема вибору вдалої форми контролю в ході перевірки знань учнів [12].

Педагог повинен знати, що згідно із законом України «Про затвердження Положення про дистанційне навчання» від 25.04.2013 науково методичне забезпечення повинно включати: 1) методичні рекомендації щодо розроблення та використання педагогічно-психологічних та інформаційно-комунікаційних технологій дистанційного навчання; 2) критерії, засоби і системи контролю якості дистанційного навчання; 3) змістовне, дидактичне та методичне наповнення дистанційних курсів навчального плану/навчальної програми підготовки [10].

Важливим є орієнтування педагога в можливих навчальних режимах дистанційного навчання.

За способом поширення навчального контенту розрізняють наступні навчальні режими: 1) синхронні (передбачають одночасну участь у процесі навчальних занять вчителя та учнів); 2) асинхронні (не вимагають одночасного, в режимі реального часу, зв'язку усіх учасників); 3) змішані (це системи, що використовують елементи як синхронних, так і асинхронних систем) [11].

Синхронний режим – взаємодія між суб'єктами дистанційного навчання, під час якої всі учасники одночасно перебувають у веб-середовищі дистанційного навчання (чат, аудіо-, відеоконференції, соціальні мережі) [10].

Для синхронної взаємодії підходять такі платформи, як Zoom, Microsoft Teams, Google Meet, Skype тощо.

Асинхронний режим – взаємодія між суб'єктами дистанційного навчання, під час якої учасники взаємодіють між собою із затримкою у часі, застосовуючи при цьому електронну пошту, форум, соціальні мережі тощо [10].

Для асинхронної взаємодії підходять такі платформи, як Google Classroom, Moodle, Edmodo, Padlet тощо, на яких розміщуються посилання на різноманітні матеріали та діяльності. Асинхронний режим може включати в себе різноманітні засоби інформації, аудіо- та відео уроки (але не обмежуватись ними). За допомогою асинхронного режиму навчання учень/учениця може працювати у власному темпі та в зручний для себе час. Учителю важливо зазначити терміни виконання завдань, надіслані для зворотного зв'язку, надати орієнтовний розклад уроків для учнів, щоб вони мали уявлення про те, що їм слід робити і коли.

Важливим є питання про те, чи можна поєднати синхронне та асинхронне навчання. Відповідь – не тільки можна, а й необхідно [14].

Змішане навчання (Blended Learning) – коли заняття включають в себе обидва підходи – очні зустрічі в класі та форми дистанційного навчання [13].

Зазначимо, що у виборі режиму навчання зазвичай оптимальним є змішаний підхід, який може допомогти вчителю об'єднати переваги синхронного та асинхронного режимів, навчання в режимах онлайн та оф-лайн. В результаті, з одного боку, учні тримаються більш-менш звичного для них розкладу, а з іншого – вони не перевантажені он-лайн-присутністю [9, с. 45].

Змішане навчання – це таке навчання, за якого частина пізнавальної діяльності учнів відбувається на уроці під безпосереднім керівництвом учителя, а інша – у самостійній роботі з електронними ресурсами [5].

Є декілька варіантів «змішування»: 1) поєднання очної форми з дистанційною; 2) поєднання різних форматів навчання в межах одного класу (основне очне навчання з використанням технологій дистанційного навчання та різних форм роботи з електронними ресурсами, он-лайн-курсами); 3) поєднання самостійного навчання та роботи в класі; 4) змішування основного навчального контенту (підручників та навчальних матеріалів) із зовнішніми матеріалами (електронними ресурсами).

Висновки. Загалом ми дійшли висновку, що організація дистанційного навчання молодших школярів буде ефективною за наявності:

- високого рівня інформаційної компетентності учителів початкових класів;
- належного рівня інформатизації закладів освіти та учнів як суб'єктів освітнього процесу;
- дотримання психолого-педагогічних, санітарно-гігієнічних норм щодо організації дистанційного навчання.

Дистанційне навчання розширює можливості для дистанційного навчання учнів – як за дистанційною формою здобуття освіти, так і при використанні технологій дистанційного навчання в інших формах здобуття освіти.

Високий професіоналізм, прагнення до співробітництва, самоствердження і високий рівень комунікації з колегами – це є основними ознаками дистанційного навчання. Тому подальшим напрямком наших досліджень буде вивчення питання підготовки майбутніх учителів до організації дистанційного навчання.

ДЖЕРЕЛА ТА ЛІТЕРАТУРА

1. Биков В. Ю. Моделі організаційних систем відкритої освіти. Київ : Атіка, 2009. 684 с., С. 98–99.
2. Гончаренко С. У. Український педагогічний словник. Київ, 1997. 375 с., С. 92.
3. Долинський Є.В. Дистанційне навчання – одна з прогресивних форм підготовки фахівців. *Теоретичні питання культури, освіти та виховання*: Збірник наукових праць. Вип.42 / за заг. ред. проф. О. В. Матвієнко. Київ: Вид. центр КНЛУ, 2010. С. 202-207.
4. Закон України «Про освіту». URL: <https://zakon.rada.gov.ua/laws/show/2145-19#Text>].
5. Змішане навчання: як організувати якісний освітній процес в умовах війни. URL: <https://nus.org.ua/articles/zmishane-navchannya-yak-organizuvaty-yakisnyj-osvitnij-protses-v-umovah-vijny/>].
6. Клокар Н. Методологічні основи запровадження дистанційного навчання в системі підвищення кваліфікації. *Шлях освіти*. 2012. №4(46). С. 38-41.
7. Концепція розвитку дистанційної освіти в Україні року: Постанова від 20 грудня 2000. Міністерство освіти і науки України. URL: <http://www.osvita.org.ua/distance/pravo/00.html>.
8. Кудрявцева С. П., Колос В. В. Міжнародна інформація: навч. посібник. Київ: Видавничий дім «Слово», 2005. 400 с.
9. Організація дистанційного навчання в школі : методичні рекомендації. Київ, 2020. 36 с., С. 45.
10. Положення про дистанційне навчання: Наказ Міністерства освіти і науки України від 25.04.2013 р. №466. URL: <http://zakon4.rada.gov.ua/laws/show/z0703-13>.
11. Положення про дистанційну форму здобуття повної загальної середньої освіти: Наказ Міністерства освіти і науки України 08.09.2020 р. №1115. URL: <https://zakon.rada.gov.ua/laws/show/z0941-20#n2>].
12. Приходько Л. А., Ройко Л. Л. Особливості організації освітнього процесу учнів початкової школи із застосуванням технологій дистанційного навчання. URL: https://evnuir.vnu.edu.ua/bitstream/123456789/19555/3/royko_pruhodko.pdf].
13. Сайт Асоціації дистанційного навчання США/United States Distance Learning Association. URL: <http://www.usdla.org>.
14. Синхронне й асинхронне дистанційне навчання. URL: <https://oplatforma.com.ua/article/2924-sinhronne-y-asinhronne-distantyne-navchannya>.

Науковий керівник: кандидат педагогічних наук Федорчук Н. А.

ЯЗЫК КАК НЕОБХОДИМЫЙ ФАКТОР ДЛЯ РАЗБОРЧИВОСТИ РЕЧИ И ПРОИЗВОДСТВА ВСЕХ ЕЕ ВОЗДЕЙСТВИЙ

Беглость речи в первую очередь рассматривается как фактор, повышающий смысл и содержание языка. Недаром в связи с этим появляются известные ученые со своими статьями о богатстве языковой речи. Потому что человеческая речь – это процесс, который начинается с детства и не может быть изменен ни под каким влиянием.

Ключевые слова: язык, психология, общность, синхрония, диахрония, подходы, понятия, общение, элемент, теория.

Fluency of speech is primarily considered as a factor that increases the meaning and content of the language. It is not for nothing that famous scholars in this regard appear with their articles on the richness of language speech. Because human speech is a process that starts from childhood and cannot be changed under any influence.

Keywords: language, psychological, community, synchronic, diachronic, approaches concepts, communicate, element, theory.

One of the most distinctive features of Saussure's theory on language is the division of language, parole and langue. In his lecture, Saussure distinguishes the different items and describes their relations. "Language in its entirety has many different and disparate aspects. It lies astride the boundaries separating various domains. It is at the same time physical, physiological and psychological. It belongs both to the individual and to society. No classification of human phenomena provides any single place for it, because language as such has no discernible unity." Therefore, Saussure thinks that the study of language comprises two parts. "The essential part takes for its object the language itself, which is social in its essence and independent of individual. This is a purely psychological study. The subsidiary part takes as its object of study the individual part of language, which means speech, including phonation. This is a psycho-physical study." Saussure explains that speech is the sum total of what people say and it comprises (a) individual combination of words, depending on the will of the speakers, and (b) act of phonation. There is nothing collective about speech. Its manifestations are individual and ephemeral. It may be represented by the formula: (1+1'+1''+1'''...). On the contrary, the essential part of language is the social part of language, external to the individual, who by himself is powerless either to create it or to modify it. It exists only in virtue of a kind of contract agreed between the members of a community. This mode of existence of a language may be represented by the formula: 1+1+1+1...=I (collective model). From the description, we can understand that langue is the system of a language which is the arrangement of sounds and words that speakers of a language agree to use. Parole, on the other hand, is the actual use of language and is the executive side of language. Saussure describes the relations between langue and parole like this, "These two objects of study are doubtless closely linked and each presupposes the other. A language is necessary in order that speech should be intelligible and produce all its effects. But speech also is necessary in order that a language may be established. Historically, speech always takes precedence....A language accumulates in our brain only as the result of countless experiences. Finally, it is speech which causes a language to evolve....Thus there is an interdependence between the language itself and speech". By distinguishing langue and parole, at the same time, we distinguish what is social from what is individual and what is essential from what is ancillary and more or less accidental. Saussure argues that the task of the linguist is to study langue. If we study the phenomena of parole we will find so many things relevant to our study and the work end up in confusion. If we concentrate on langue, then every aspect of language and speech fall into place within it. Langue is a coherent, analyzable

object for linguistic study. Saussure is the first person who distinguishes language, langue and parole and clears the object of linguistics which is very important to the foundation of modern linguistic theory and the selection of methodology.

The other distinctive feature of this book is the theory of sign and system. Saussure regards a language as a system of signs expressing ideas. He thinks that “the linguistic sign is a two-sided psychological entity” and “a sign is the combination of a concept and a sound pattern”. In order to avoid the ambiguity of the term, Saussure proposes to keep the term sign to designate the whole, but to replace concept and sound pattern respectively by signification and signal. Therefore, sign is the unity of signification and signal. The linguistic sign has two fundamental characteristics.

The link between signal and signification is arbitrary. Since a sign is the combination of signal and signification, we can express this more simply as: the linguistic sign is arbitrary. Saussure explains that arbitrariness does not mean that a signal depends on the free choice of the speaker. “The term implies simply that the signal is unmotivated: that is to say arbitrary in relation to its signification, with which it has no natural connotation in reality.” In order to understand arbitrariness completely, we should know that speakers are not consulted about its choice. Once the language has selected a signal, any other cannot freely replace it. That means linguistic sign is conventional. “No individual is able, even if he wished to modify in any way a choice already established in the language. Nor can the linguistic community exercise its authority to change even a single word. The community, as much as the individual, is bound to its language.”

According to Saussure, the linguistic signal, being auditory in nature, has temporal characteristics: (a) it occupies a certain temporal space, and (b) this space is measured in just one dimension: it is a line. This principle is obvious and fundamental. Its consequences are incalculable. Its importance equals that of the first law. The whole mechanism of linguistic structure depends on it. Connected with the two characteristics, language sign has two features: invariability and variability. Saussure gives four essential reasons for the invariability. The first reason is the arbitrary nature of the linguistic sign. The arbitrariness of language sign makes it impossible to change because of the lacking of reasonable basis for discussion. The second reason is the great number of signs necessary to constitute a language. The inventory of signs in a language is countless. The next reason is the complex character of the system. A language constitutes a system which is a complex mechanism. The community is unable to change it at will. What’s more, collective inertia resists all linguistic innovations. This is the last reason. When elaborating the variability of linguistic sign, Saussure explains like this, “the passage of time, which ensures the continuity of a language, also has another effect, which appears to work in the opposite direction. It allows linguistic signs to be changed with some rapidity”.

Language sign is a system. Only within this system, has linguistic unit a value. All the terms in a language form a unity and each term has its value through its contrast with all the other terms. For example, the value of word is not decided by the signification but by its relations with other words and its place in the language. The English word sheep has a different value with the French word mouton, because the two words have different places in their own languages. In English, there is another word mutton to refer to the meat of the sheep on one’s table. However, in French mouton refers to not only the meat on table but also the animal in the field. Saussure’s theory of sign is the foundation of modern semiology. He absorbed the idea of system from the research of the natural and social science. Saussure was the first people who regarded language as a system of sign in his linguistic study.

Saussure argues that the study of linguistics can be divided into two directions. One is synchronic study, the other is diachronic study. He explains, “everything is synchronic which relates to the static aspect of our science, and diachronic everything which concerns evolution. Likewise synchrony and diachronic will designate respectively a linguistic state and a phase of evolution”. He thinks that the two approaches are opposites and their importance is not the same, because “synchronic linguistics will be concerned with logical and psychological connections between coexisting items constituting a system, as perceived by the same collective consciousness. Diachronic linguistics, on the other hand, will be concerned with connections between sequences of

items not perceived by the same collective consciousness, which replace one another without themselves constituting a system”. Synchronic linguistics is the study on langue and, on the contrary, diachronic linguistics is connected with parole. Therefore, Saussure thinks that synchronic linguistics is more important than diachronic linguistics because only the synchrony is the nature of a language. His purpose of the proposal of this view was to criticize the New Grammmarian School who emphasized the diachronic study on linguistics, ignoring static description of language. His idea later promoted the development of American structuralism.

In a linguistic state, everything depends on relations. Saussure elaborated the relations in two distinct kinds. One is syntagmatic relation, the other is associative relation. Saussure defines syntagmatic relation like this, “words as used in discourse, strung together one after another, enter into relations based on the linear character of language. Linearity precludes the possibility of uttering two words simultaneously. They must be arranged consecutively in spoken sequence. What is associative relation? Outside the context of discourse, words having something in common are associated together in the memory. In this way they form groups, the members of which may be related in various ways. Saussure defines it like this, “this kind of connection between words is of quite a different order. It is not based on linear sequence. It is a connection in the brain. Such connections are part of that accumulated store which is the form the language takes in an individual’s brain”. Saussure argues that all language items work in the two relations. He criticizes the division of lexicon and syntax by traditional grammar and thinks this division violates natural law of language.

In order to understand Saussure’s linguistic theories, you have to be able to grasp the basics of his psycho-linguistic terminology and his explanation of the nature of language units. Understanding the basic concepts of his linguistic theory is not only essential for linguistic students, but for anyone studying semiotics, or the use of various types of signs to communicate. Semiotics is also a basic element in film theory studies. Let’s take for example the fairly new concept of ‘Google.’ The sound image, or impression in our minds is of the logo representing Google, and through our language system we know how that image sounds mentally. We know the concept or meaning associated with this ‘sound impression’ that ‘Google’ is a large search engine on the Internet. The connections between the two elements are made mentally without uttering or writing the word ‘Google,’ and the two parts formed are joined and become united as a mental linguistic unit. Saussure calls this two-part linguistic unit a sign.

In conclusion, it should be said that all the researches show that one of the most distinctive features of Saussure's theory of language is the division of language conditional; the development of the communication process in a person is the ability to work on oneself. It means that the person is mature to a certain extent.

REFERENCES

1. Ferdinand de Saussure Course in General Linguistics Yekaterinburg: Ural Publishing House un-ta, 1999. 432 p.
2. Geertz C. The Interpretation of Cultures (1973), Basic Books 2000 paperback: ISBN 0-465-09719-7
3. Hall E. Understanding Cultural Differences – Germans, French and Americans (1990, Yarmouth, Maine)
4. Helderich G. Humboldt's Cosmos: Alexander von Humboldt and the Latin American Journey that Changed the World . Gotham Books, 2004. P 24.
5. Schultz A. Cultural Anthropology: A Perspective on the Human Condition, 2003. P.32.
6. Stern G. Philosophy and Rabbinic Culture: Jewish Interpretation and Controversy in Medieval Langue.
7. Tylor E. Primitive Culture. Vol. 1. London: John Murray. 1871.
8. Wardhaugh R. (2002) An Introduction to Sociolinguistics, 4th ed. Blackwell Publishers, paperback ISBN 0-631-22540-4, vi+408pp, Blackwell. Textbooks in Linguistics.

ІНТЕРАКТИВНІ МЕТОДИ НАВЧАННЯ У ФАХОВІЙ ПІДГОТОВЦІ МАЙБУТНІХ УЧИТЕЛІВ ФІЗИКИ

У статті описано результати анкетування викладачів вищої школи до інтерактивного навчання фахових освітніх компонентів.

Ключові слова: інтерактивні методи навчання, анкетування.

The article describes the results of a survey of higher school teachers for interactive training of professional educational components.

Key words: interactive methods of learning, questionnaires.

Сучасній школі потрібен вчитель, який має глибокі знання, здатний створити уроці умови, за яких процес навчання не був би школярам у тягар, а набуті знання та вміння дозволили вибрати траєкторію, що веде до успіху. Для підготовки такого фахівця необхідно використати різні прийоми та методи, у тому числі інтерактивну модель навчання. Відомо, що інтерактивне навчання будується на взаємодії учня з навколишнім середовищем [1]. Педагог не просто повідомляє знання, а моделює життєву ситуацію та надає студенту можливість прожити її. Наприклад, під час проведення практичних занять у студентів освітньої програми 014 Середня освіта. Математика, Фізика з дисципліни «Методика навчання фізики в середній загальноосвітній школі» апробована методика з елементами інтерактивного навчання.

Суть інтерактивного навчання полягає в тому, що навчальний процес організований таким чином, що практично всі, хто навчається, виявляються залученими до процесу пізнання, вони мають можливість розуміти і рефлексувати з приводу того, що вони знають і думають. Спільна діяльність здобувачів освіти у процесі пізнання, освоєння навчального матеріалу означає, що кожен робить свій особливий індивідуальний внесок, йде обмін знаннями, ідеями, способами діяльності.

Інтерактивне навчання має власну історію розвитку [2], у кожний час ставлення до інтерактивного навчання істотно змінювалося. Сьогодні викладачі та вчені виявляють підвищений інтерес до інтерактивного навчання, що пояснюється новими вимогами до системи вищої освіти, зміни освітньої парадигми та замовленням на формування у здобувачів освіти сучасних ключових компетенцій у різних освітніх галузях та сферах життєдіяльності. Проте ставлення до інтерактивного навчання у шкільних вчителів та викладачів вищої школи залишається неоднозначним. Нами було проведено анкетування викладачів факультету інформатики, математики і економіки Мелітопольського Державного Педагогічного Університету імені Богдана Хмельницького (МДПУ) та здобувачів освіти цього ж факультету, метою якого було виявлення ефективності використання інтерактивного навчання в освітньому процесі вищої школи, а саме: результативності інтерактивного навчання; регулярності та систематичності використання методів інтерактивного навчання; відносини учнів до використання методів та засобів інтерактивного навчання в освітньому процесі; розуміння викладачами сутності та особливостей інтерактивного навчання.

В результаті обробки 58 анкет ми отримали наступні результати. На запитання «Чи впливає використання інтерактивного навчання на рівень професійної підготовки учнів» – «ТАК» відповіли 38 осіб (66%), «НІ» відповіли – 4 особи (7%); «Важко відповісти» – 16 респондентів (28%). Велика кількість тих, хто відмовився відповісти, може свідчити про те, що викладачі не бачать освітніх ресурсів інтерактивного навчання і не розуміють, у чому його ефективність. Оскільки анкетування проходило анонімно, ми можемо припустити, що

таку відповідь дали викладачі, які займаються педагогічною практикою давно і змінювати традиційне навчання більш ефективно вони не хочуть.

На запитання «У чому, на Вашу думку, проявляється ефективність інтерактивного навчання?» відповіли: 52% сприяють організації самостійної пізнавальної діяльності учнів – (30 осіб); 50% вчать продуктивної взаємодії з оточуючими – (29 осіб); 48% сприяють полілогізації, діалогізації спілкування – (28 осіб); 45% роблять заняття цікавими, цікавими – (26 осіб); 40% сприяють прояву індивідуальності учнів – (23 осіб); 38% сприяють організації інтенсивної мисленнєвої діяльності педагога та учня – (22 осіб); 29% навчають учнів активності у пізнанні – (17 осіб); 27% вчать самоаналізу (рефлексії) своїх знань, досвіду – (16 осіб); 26% надають можливість учням проявити самостійність – (15 осіб); 24% важко відповісти – (14 осіб); 17% сприяють розвитку суб'єктності учня – (10 осіб); 15% – методи не є ефективними, оскільки являють собою гру, розвагу, безпосередньо не пов'язану з вирішенням завдань професійного навчання – (9 осіб); 15% – сприяють організації проблемного навчання – (9 осіб).

Розподіливши кількість респондентів від більшого до меншого, ми виявили, що 15% викладачів не вважають інтерактивне навчання при викладанні природничо-математичних освітніх компонентів ефективним, оскільки воно більше несе у собі «розвагу», ніж організує цілеспрямований освітній процес. Але, з іншого боку, велика аудиторія респондентів вважає, що ефективність інтерактивного навчання у педагогічному процесі сприяє виявленню індивідуальності, діалогізації спілкування; вчить продуктивному творчому процесу в освітньому середовищі та сприяє самостійній пізнавальній діяльності учнів, що дуже важливо у педагогічному процесі.

На запитання «Чи достатньо уваги Ви приділяєте використанню інтерактивних методів та засобів навчання» респонденти відповіли: 41% – приділяю велику увагу – (24 осіб); 32% – не використовую інтерактивні методи взагалі – (19 осіб); 26% – лише на окремих дисциплінах, на окремі теми – (15 осіб).

Як бачимо, викладачі використовують інтерактивні методи щодо іноземної мови і приділяють велике значення в їхньому освітньому процесі. Але, з іншого боку, 32% респондентів не використовують інтерактивні методи та засоби у їхній педагогічній практиці на заняттях іноземної мови. За анкетними даними можна припустити, що з власного консерватизму деякі викладачі не бажають використовувати інтерактивні методи та засоби [4]. Проте, деякі викладачі використовують інтерактивні методи у взаємозв'язку із традиційним навчанням.

На запитання «Як, за Вашими спостереженнями, учні належать до використання на заняттях інтерактивних методів навчання?» були отримані такі відповіді: 31% – тим, хто навчається, подобаються заняття, що проходять в інтерактивному режимі, їм це цікаво і допомагає краще засвоювати матеріал проте вимагає додаткових зусиль педагога – (18 осіб); 29% – важко відповісти – (17 осіб); 17% – які навчаються не дуже подобаються заняття, які відбуваються в інтерактивному режимі, це вимагає від них деяких зусиль, але в рамках окремих дисциплін вважаю це за необхідне – (10 осіб); 17% – учням байдуже, яка методика використовується під час проведення занять – (10 осіб); 5% – учням не подобаються заняття інтерактивному режимі: традиційна (монологова) форма викладу матеріалу їм ближче – (3 осіб).

Проаналізувавши відповіді можна зробити такі висновки: По-перше, методи та засоби інтерактивного навчання успішно використовуються та активно впроваджуються у власну педагогічну практику, оскільки глибоко переконані в ефективності та результативності основних положень цієї інноваційної технології. У той самий час ряд викладачів негативно ставляться до інтерактивного навчання загалом, і використовують на заняттях елементи інтерактивного навчання, віддаючи перевагу традиційним методам і засобам навчання. Оскільки анкетування проходило анонімно, ми не можемо однозначно визначити їх переваги та відношення до інтерактивного навчання, однак, припускаємо, що негативне чи індиферентне ставлення до використання методів та засобів інтерактивного навчання

викладачів існує через консервативний підхід до викладання іноземних мов та небажання що-небудь міняти у викладанні. Слід зазначити, що причина труднощів із відповідями щодо характеристик та особливостей інтерактивного навчання пов'язана з недостатньою поінформованістю частини викладачів вузів про сучасні інноваційні технології навчання, їх можливості, з відсутністю розуміння практичної значущості інтерактивного навчання у викладанні професійно-орієнтованих освітніх компонентів; у недостатній оснащеності матеріально-технічними засобами навчальних аудиторій, а також у відсутності спецсеминарів та курсів підвищення кваліфікації з цього напрямку.

Таким чином, ми можемо зробити висновок, що під інтерактивним навчанням викладачами розуміється цілеспрямований процес комунікації, формування інтересів та мотивів, бажань в успішному та інтенсивному оволодінні іноземною мовою, посилення залучення студентів до освітнього процесу. Все це є ефективною умовою формування освітніх та комунікативних компетенцій у освітньому процесі вищої школи.

Таким чином, ми можемо зробити висновок, що під інтерактивним навчанням викладачами розуміється цілеспрямований процес комунікації, формування інтересів та мотивів, бажань в успішному та інтенсивному оволодінні фаховими освітніми компонентами, посилення залучення здобувачів освіти до освітнього процесу. Все це є ефективною умовою формування освітніх та комунікативних компетенцій у освітньому процесі вищої школи.

ДЖЕРЕЛА ТА ЛІТЕРАТУРА

1. Використання інтерактивних технологій навчання в професійній підготовці майбутніх учителів: монографія / Н.Г. Баліцька, О.А. Біда, Г.П. Волошина та ін.; за заг. ред. Н.С. Побірченко. Київ : Наук. світ, 2003. 138 с.

2. Гладуш В.А., Лисенко Г.І. Педагогіка вищої школи : теорія, практика, історія. Навч. посіб. Дніпропетровськ, 2014. 416 с.

УДК 372.881.111.1

*Нилуфар Джалилова
(Ташкент, Узбекистан)*

ИЗУЧЕНИЕ АНГЛИЙСКОГО ЯЗЫКА КАК ВАЖНЕЙШИЙ КОМПОНЕНТ ПРОФЕССИОНАЛЬНОЙ КОМПЕТЕНЦИИ БУДУЩИХ ВРАЧЕЙ

Изучение английского языка в медицинском вузе, как инструмент формирования интеллектуального потенциала личности и профессионализма, является важной дисциплиной, направленной на воспитание компетентного специалиста. Процесс подготовки будущих медицинских кадров, подготовленных к межкультурной коммуникации, способных к использованию англоязычной научной и профессиональной информации, годных к условиям глобального информационного окружения требует всесторонней оптимизации и совершенствования процесса изучения английского языка в сфере высшего медицинского образования.

Ключевые слова: *английский язык, профессионализм, компетенция, метод, обучение, образование, медицина, изучение, коммуникация.*

The learning of English language in a medical university, as a tool for the formation of the intellectual potential of the individuality and professionalism, is an important discipline, which is aimed at educating a competent specialist. The process of training future medical personnel prepared for cross-cultural communication, capable of using English for scientific and professional activity in conditions of the global information environment requires comprehensive optimization and improvement of the process of English language learning in the field of higher medical education.

Key words: *English, professionalism, competence, method, training, education, medicine, communication.*

Введение. Сегодняшние потребности современного медицинского высшего образования направлены на адаптацию к тенденциям мирового развития медицинской отрасли и подготовку кадров, способных выполнить эту задачу. Новый подход к подготовке будущих врачей предполагает интеграцию в мировой рынок труда, а также потребность в мобильных и высококвалифицированных специалистах с отличным знанием английского языка. Согласно Постановлению Президента Республики Узбекистан от 27 июля 2017 года «О мерах по дальнейшему расширению участия отраслей и отраслей экономики в повышении качества подготовки высококвалифицированных специалистов» PQ-3151 сегодня организует .1..опыт работы с зарубежными учебными заведениями, при этом особое внимание уделяется таким задачам, как организация обмена, актуальной задачей выступает вопрос доведения будущих кадров до уровня международных стандартов, их совершенного владения иностранными языками, в том числе английским на повестке дня. Взаимная интеграция предметов специализации и английского языка в высшем медицинском образовании требует разработки методологии обеспечения междисциплинарной гармонии с учетом оформления и предоставления зрелой профессиональной степени. Эффективные механизмы профессиональной компетентности врача-специалиста, в свою очередь, характеризуются разнообразием профессиональных программ в период до профессионально-методической компетентности, гибкостью к требованиям современного мира. При этом новая модель методики преподавания английского языка в системе высшего образования, в гармонии с условиями реформирования системы высшего образования, определяет современный облик будущих специалистов для медицинской сферы.

Анализ литературы по теме. В то время как современные исследования подчеркивают важность таких задач, как совершенствование интерактивных методов обучения и создание учебных программ, адаптированных к современным специализациям, с целью дальнейшего совершенствования языковых навыков студентов при обучении английскому языку в вузах различных специализаций, крайне важно, чтобы уровень искренности и доверия между учеником и учителем чрезвычайно актуальна [1]. Все большее проникновение английского языка в современную глобальную экономику «как продукта производства» определяет его исключительную ценность в мировом экономическом и социальном развитии [2]. Также в процессе научно-технического развития в современных исследованиях, много трудностей и проблем возникает из-за недостаточного овладения специалистами английским языком, в дальнейшем, кстати, подчеркивается важность формирования новых механизмов совершенствования программ бакалавриата при подготовке будущих специалистов, а также новых методов дальнейшего развития способствуют отраслевому научному общению, письменным и презентационным навыкам в формировании необходимых компетенций студентов по английскому языку [3]. форма конструктивного, диагностического, коммуникативного механизмов, и в него активно включаются все участники педагогического процесса, определяется как другая интерпретация [4]. Также стоит отметить исследования о том, что продвигаемое некоторыми экспертами повышение квалификации на самом деле является повышением квалификации, основанным на оценке компетентностного потенциала, где важно опираться на доказательства взаимодействия педагога и обучаемого. студентов [5].

Томас Р. Гаски, профессор Университета Кентукки в США, подчеркивает, что профессиональная компетентность была основным средством достижения необходимых изменений в истории человечества, на всех этапах развития образовательного процесса, в контексте политические изменения и правовые реформы [6]. Томас Р. Гаски описывает пятибалльную шкалу от простого к сложному для измерения эффективности улучшения профессиональных знаний и навыков учителей в улучшении обучения учащихся:

1. Отношение и опыт участников тренинга к процессу обучения.
2. Продолжительность обучения и практики.

3. Поощрение и поддержка.
4. Использование новых знаний и навыков.
5. Регулярное совершенствование обучения студентов.

При этом ученый определяет механизмы эффективного обучения и правильной организации оценочных процедур с четкой целью. Планируя решение проблемы, Томас Р. Гаски выделяет следующие шаги:

- координация связи этой деятельности с педагогической деятельностью;
- определить, каких результатов студент достигнет после обучения;
- поиск аспектов, которые лучше всего влияют на эффективные результаты.

По мнению Томаса Р. Гаски, успешный результат – это профессиональное развитие учителя, использование новых методов и навыков, а также подход к каждому изменению как к отдельному процессу.

1. Отношение и опыт участников тренинга к процессу обучения.
2. Продолжительность обучения и практики.
3. Поощрение и поддержка.
4. Использование новых знаний и навыков.
5. Регулярное совершенствование обучения студентов.

При этом ученый определяет механизмы эффективного обучения и правильной организации оценочных процедур с четкой целью. Планируя решение проблемы, Томас Р. Гаски выделяет следующие шаги:

- координация связи этой деятельности с педагогической деятельностью;
- определить, каких результатов студент достигнет после обучения;
- поиск аспектов, которые лучше всего влияют на эффективные результаты.

По мнению Томаса Р. Гаски, подготовка учителей, использование новых методов и навыков, а также подход к каждому изменению как к индивидуальному процессу создают основу для достижения успешного результата, при этом желательно обеспечить оптимальную интеграцию индивидуальных и организационных процессы. Таким образом, делается вывод, что наилучшим аспектом качественного процесса профессионального развития, который можно рекомендовать, является совместимость организационного и мотивационного аспектов.

Общий методологический обзор (Общий методологический обзор). Хотя специалист в области медицины является знающим и искусным мастером своего дела, процесс глобализации и стремительное развитие науки и техники налагают свои условия на представителей каждой области. По мнению исследователя международного веб-сайта UsingEnglish.com Limited из Англии доктора Г. Маниваннана, успешные профессиональные навыки профессионалов в данной области тесно связаны с их коммуникативными навыками [7]. Он подчеркивает, что наряду со способностью писать и логически мыслить очень важна коммуникативная компетентность, а профессиональная компетентность в маркетинге и бизнесе тесно связана со способностью достигать согласия и взаимопонимания с окружающими. В связи с этим, обращая внимание на показатели качества в обучении студентов медицинских вузов, формирование коммуникативной компетенции английского языка для специальных целей (ESP) является таким же термином для будущих специалистов в данной области. По мнению Мартина Хьюингса, профессора Университета Бирмингема, Великобритания, тенденции развития ESP проявляются в будущем как направление, которое будет распространяться географически и поднимать специальность на более высокий уровень в мире [8]. В то же время общеизвестно, что большинство медицинских учебников английского языка устарели в связи с быстрым увеличением задач, направленных на обучение английскому языку в результате сегодняшних реформ, и потребность в новой литературе в связи с этим возрастает день за днем. Определение уровня англоязычной грамотности учащихся сегодня целесообразно с учетом требований общепризнанных международных стандартов Совета Европы «Европейские компетенции для овладения иностранным языком: обучение, преподавание и оценивание» (CEFR – Common European

Framework of Reference). Он содержит четыре показателя уровня владения иностранным языком, то есть аудирование, устное общение, чтение, а также требования и критерии овладения языком в рамках письменного выражения [9]. Но стоит сказать, что программы обучения иностранному языку не всегда эффективны. Если преподаватель работает целенаправленно, а его действия и деятельность направлены на достижение высокого уровня изучения языка учащимися, то он и дальше будет ставить перед собой необходимые требования и будет иметь возможность добиться реальных успехов, стараясь соответствовать этим требованиям в своевременном образе. Важно, что к изучающим языки предъявляются следующие требования [10]:

1. Интерес.
2. Тяжелая работа.
3. Тенденция.
4. Желание и воля.

В профессиональном плане наряду с овладением языками целесообразно учитывать принципиальность, профессиональную зрелость, организованность, интеллигентность, наблюдательность, справедливость, культуру восприятия критики, умение убеждать и заинтересовывать других и другие качества. Наряду с личностными качествами большое значение имеют профессионально-педагогические навыки и умения. Примеры этих навыков включают: познание, дизайн, коммуникативную речь и организационные навыки. В то же время, несмотря на совершенствование и разнообразие методов, форм, учебных программ и материалов, преподаватели английского языка постоянно ищут в учебном процессе ответы на следующие вопросы:

- что важно сделать, чтобы вызвать у учащихся интерес к английскому языку и привить важность его эффективного использования в дальнейшей деятельности;
- что дает более эффективные результаты по увеличению словарного запаса учащихся;
- в каком стиле удобнее объяснять грамматику;
- есть ли недостатки новых стилей;
- что необходимо для определения основных факторов достижения результатов.

Анализ и результаты. Деятельность преподавателя представляет собой положительный процесс, имеющий большое значение в интересах учащихся по следующим показателям, а то, что его потенциал и умения имеют особое значение, можно описать в следующем представлении:

Профессиональный потенциал педагога влияет на качество образования, создает прочную основу профессиональной компетентности студента, затрачивая на это определенные ресурсы. Особое значение имеют регулярное повышение квалификации педагогов и совершенствование видов активного обучения. Важно и актуально найти оптимальные формы, чтобы у будущих врачей были положительные эмоции и хорошее настроение, которые сделают их довольными изучением английского языка, в период их роста в пределах их профессионального потенциала. Вопрос профессиональной компетентности требует мобильности и гибкости, а также адаптивности с учетом существующих моделей и методов обучения языку. Профессиональное обучение – это процесс, связанный с реальными потребностями клиентов и потребителей, и с течением времени он продолжает развиваться и совершенствоваться. Одним из основных вопросов повестки дня современных образовательных реформ является решение таких проблем, как нехватка квалифицированных педагогических кадров в медицинских высших учебных заведениях, недостаточное сотрудничество с зарубежными учебными заведениями. В то же время внедрение передового зарубежного опыта в образовательный процесс, а также стажировки и повышение квалификации в зарубежных вузах также требует необходимости коренного совершенствования системы высшего образования. Грамотность владения иностранными языками – потребность часа каждого современного медицинского работника. Кстати, пока мы ставим перед собой основную цель всемерно укреплять мотивационную среду изучения английского языка, каждый медицинский специалист должен понимать

важнейший для себя аспект этого процесса: необходимо действовать, активно работать, при этом самостоятельно воспитывать, над собой надо работать.

Заключение. Для профессионального овладения английским языком на всех этапах учебного процесса в медицинских вузах, в первую очередь, каждый студент должен задаться вопросом «Зачем я хочу изучать языки и чего я могу достичь?» Желательно получить четкий ответ на вопрос. Также необходимы конкретные усилия для того, чтобы будущий врач выучил английский язык не как иллюзию, а на самом деле, приобрел навыки письма, слуха, аудирования и разговорной речи на изучаемом языке. Социальные, экономические и политические процессы, направленные на изучение языков в профессиональной деятельности медицинских специалистов, помогают найти ответы на эти вопросы и побуждают к поиску эффективных методов. Стоит отметить, что лучшим продуктом обучения английскому языку в медицинских вузах является именно этот результат. Отсутствие каких-либо социальных и психологических барьеров создает основу для удовлетворения и достижения цели. Таким образом, качество процесса обучения английскому языку с целью дальнейшего повышения профессиональной компетентности студентов медицинских вузов в основном проявляется в следующих формах:

1. Чем выше уровень языковых знаний англоязычной учебной среды медицинских вузов, а также уровень языковых знаний ППС профильных кафедр и профильных специалистов и ученых, тем больше стремление других кадров и студентов, изучающих языки, увеличивается.

2. Правильная расстановка приоритетов, адаптация профессионального интереса к современным стандартам, комфортность среды, высокий уровень владения языками специалистов в данной области – все это создает благоприятные условия для изучения персоналом языка в массовом масштабе, добиваться эффективных результатов и управлять собой в этом отношении.

3. Медицинскому вузу важно создать необходимую среду и условия для преподавателей английского языка при принятии своей мотивационной стратегии обучения студентов английскому языку с учетом специфики специальности и области, а также принятия необходимых подходов, все они в виде целостного образовательного процесса.

Владение английским языком будущего медицинского персонала, его компетентность в этом отношении является важным фактором достижения высоких результатов в адаптированной к требованиям процесса глобализации манере. Несомненно, что основательное овладение английским языком студентами медицинских вузов служит прочным фундаментом для формирования их профессиональной компетентности и достижения высоких результатов.

ИСТОЧНИКИ И ЛИТЕРАТУРА

1. Clement T. Murugavel. English for Employability: A Case Study of the English Language Training Needs Analysis for Engineering Students in India. English Language Teaching; Vol. 8, No. 2; 2015. <http://dx.doi.org/10.5539/elt.v8n2p116>.

2. M.Jeon. Native-English speaking teacher's experience in East-Asian language programs. System 88(2020) 102178. www.elsevier.com/locate/system.

3. Yunping Ye. EAP for undergraduate science and engineering students in an EFL context: What should we teach? Ampersand 7 (2020). <http://dx.doi.org/10.1016/j.amper.2020.100065>.

4. Kuzmina N. V. Professionalism of the personality of the teacher and the skill of industrial training. Kuzmina. M.: High school.1990.198 б.

5. Guskey T.R. (2000). Evaluating professional development. Thousand Oaks, CA: Corwin Press.

6. Thomas R. Guskey. Evaluating Professional Development. University of Kentucky, Lexington, KY, USA. 2000.

7. Dr. G.Manivannan. Teaching English for Specific Purposes: Learning and Teaching. January, 25th. URL: <https://www.usingenglish.com>.

8. Hewings M. A history of ESP through English for Specific Purposes. English for Specific Purposes World, UK 2002.

9. Common European Framework of Reference for Languages: learning, teaching, assessment", 1996. 260 p.

10. Джалилова Н.Д. Булажак шифокорларинг ингилиз тилини узлаштириши касбий компетентликнинг мухим элементи сифатида. УзМУ хабарлари, 2021.

УДК 376.1

*Дарія Жидачина
(Дніпро, Україна)*

ОСОБЛИВОСТІ ВІКОВОГО РОЗВИТКУ ДІТЕЙ МОЛОДШОГО ШКІЛЬНОГО ВІКУ У ШКІЛЬНОМУ СЕРЕДОВИЩІ

У даній статті розглянуто вікові особливості дітей молодшого шкільного віку.

Ключові слова: молодший шкільний вік, розвиток, школа, віковий розвиток.

This article examines the age characteristics of children of primary school age.

Key words: lower school age, development, school, age development.

Як відомо, кожен віковий етап розвитку особистості здійснює неабиякий вплив на її формування в цілому. Не є виключенням і молодший шкільний вік, коли відбувається формування та розвиток всіх психічних властивостей, а також якостей особистості дитини. Не зважаючи на те, що період навчання у різних закладах освіти становить близько 17 років життя людини: спочатку навчання в школі (11 років), що умовно складається з трьох підперіодів – молодший шкільний (1-4 класи), середній шкільний (5-9 класи) та старший шкільний (10-11 класи); надалі професійне навчання в закладах освіти різного рівню (технікум, коледж, вищий заклад освіти; 5-6 років), а для тих, хто планує продовжити працю в сфері науки, це ще й навчання в аспірантурі, докторантурі та ін., але саме в молодшому шкільному віці закладається підґрунтя всього, що у подальшому буде розвиватися та зміцнюватися.

Молодший шкільний вік, як зазначалося нами вище, припадає на період навчання дітей у початковій школі – 1-4 класи, що охоплює віковий діапазон від 6-7 до 9-10 років. Тому, відповідно, провідним типом діяльності є навчання. В цілому, вступ до школи – це переломний момент у житті дитини, перехід до нового способу життя і умов діяльності, нового положення в суспільстві, нових взаємовідносин з дорослими і однолітками [8].

Відповідно до основних положень концепції вікового розвитку, розробленої Е. Еріксоном вік 6-12 років вважається періодом перейняття знань, вмінь та навичок дітьми від різного роду агентів соціалізації (батьки, вчителі, однолітки) [8].

В.С. Мухіна зазначає, що відмінна особливість становища школяра полягає в тому, що його навчання є обов'язковою, суспільно значимою діяльністю, за яку він несе відповідальність не лише перед собою, а й перед вчителями, школою та сім'єю, а тому його «шкільне життя» підпорядковане системі загальноприйнятих та однакових для всіх правил [6].

І.В. Дубровіна та В.В. Прихожан зазначають, що основна мета навчальної діяльності школярів, а такої її кінцевий результат полягають у тому, щоб засвоїти знання. Тому, характеристика навчальної діяльності включає п'ять основних параметрів: структуру, мотиви, цілепокладання, емоції, вміння вчитися. Завдяки навчальній діяльності інтенсивно розвиваються всі процеси пам'яті: запам'ятовування, збереження та відтворення інформації; а також всі види пам'яті: довготривала, короткочасна і оперативна [4].

Г.Г. Хрипкова підкреслює, що для молодшого шкільного віку властивим є наочно-образне мислення, що полягає у вирішенні задач та завдань будь-якого характеру за допомогою симбіозу внутрішніх дій з образами. Саме в цей час, зазначає дослідниця, починають формуватися елементи понятійного мислення і розумові операції – аналіз, синтез, порівняння, угруповання, класифікація, абстрагування, що є необхідними для відповідної переробки теоретичного змісту отримуваної інформації. Переважаючим є практично-дієвий і чуттєвий аналіз, тобто діти молодшого шкільного віку порівняно легко вирішують ті навчальні завдання, де можна використовувати практичні дії з самими предметами або знаходити частини предметів, спостерігаючи їх наочно [5].

А.Л. Венгер та Г.А. Цукерман зазначають, що на початку молодшого шкільного віку у дітей переважає мимовільна увага, для якої в більшій мірі властивим є низький рівень її стійкості (10-15 хвилин), обсягу (2-4 об'єкти), слабкий розподіл, нерозвинене перемикання. Однак, вже до закінчення молодшого шкільного віку, під впливом агентів соціалізації та в процесі оволодіння знаннями, усі вищезазначені властивості уваги розвиваються та починається формування довільної уваги. Також, варто зазначити, що основна особливість уваги у зазначений період розвитку особистості полягає у тому, що остання досить сильно пов'язана з емоціями і почуттями дітей: все те, що викликає у них сильні переживання, привертає їх увагу [2].

Сприйняття у молодшому шкільному віці також має свої особливості, позаяк дитина здебільшого фокусується на загальному вигляді предмета, не зосереджуючись на його складових елементах. То ж, досить часто молодші школярі можуть плутати об'ємні предмети з плоскими формами або не відразу впізнавати фігуру, якщо вона розташована не звичним для них чином [7].

У молодшому шкільному віці існують певні особливості формування уяви у школярів, зокрема на початку навчання (1-2 класи) учні фрагментарно відтворюють образи і предмети, оскільки ґрунтуються тільки на початковому та кінцевому стані будь-якого предмету, не беручи до уваги його основну частину. Натомість у 3-4 класах, можна спостерігати збільшення кількості ознак і властивостей в образах, які отримують достатню повноту та конкретність відображення за рахунок відтворення в них елементів дій та взаємозв'язків самих об'єктів [1].

Також, варто зазначити, що від початку навчання у школі дитина є включеною у певну систему міжособистісної взаємодії з іншими, зокрема вчителями та однолітками, що впродовж молодшого шкільного віку трансформується та видозмінюється, маючи власну динаміку та певні закономірності розвитку [3].

Таким чином, можна зазначити, що молодший шкільний вік є найбільш відповідальним етапом шкільного дитинства. Висока сенситивність цього вікового періоду визначає великі потенційні можливості різнобічного розвитку дитини. Основні досягнення цього віку обумовлені провідним характером навчальної діяльності і є багато в чому визначальними для наступних років навчання: до кінця молодшого шкільного віку дитина повинна хотіти вчитися, вміти вчитися і вірити в свої сили. В цілому, центральними новоутвореннями молодшого шкільного віку є: якісно новий рівень розвитку довільної регуляції поведінки і діяльності; вдосконалення роботи головного мозку і нервової системи; рефлексія, орієнтація на групу однолітків; розвиток нового пізнавального ставлення до дійсності.

ДЖЕРЕЛА ТА ЛІТЕРАТУРА

1. Барташнікова І.А., Барташніков О.О. Розвиток уяви та творчих здібностей у дітей 5-7 років. Тернопіль: Богдан, 1998. 88 с.
2. Венгер А.Л., Цукерман Г.А. Психологическое обследование младших школьников. Москва: Владос, 2001. 160 с.
3. Дубравська Д.М. Основи психології. Львів: Світ, 2001. 280 с.
4. Дубровина И.В., Прихожан В.В. Возрастная и педагогическая психология. Москва, «Академия», 2001. 351 с.

5. Мир детства: младший школьник / Под ред. А.Г. Хрипковой. Москва: Педагогика, 1981. 400 с.
6. Мухина В.С. Возрастная психология. Москва: Академия, 2003. 456 с.
7. Рыжов Б.Н. Системная периодизация развития. *Системная психология и социология*. 2012. №5. С. 5–24.
8. Скрипченко О. Загальна психологія. Київ: А.П.Н., 2002. 464 с.

УДК 376.1

*Дарія Жидачина
(Дніпро, Україна)*

СУТНІСТЬ ПОНЯТТЯ «ДОБРОЗИЧЛИВОСТІ» У ПЕДАГОГІЧНІЙ НАУЦІ

У даній статті розглянуто поняття «доброзичливості» у руслі педагогічної науки та розуміння даного поняття різними дослідниками.

Ключові слова: доброзичливість, педагогічна наука, дитячий вік.

This article examines the concept of "benevolence" in the field of pedagogical science and the understanding of this concept by various researchers.

Key words: benevolence, pedagogical science, children's age.

Звертаючись до розгляду питання змісту та сутності поняття «доброзичливість» слід зазначити, що як і переважна більшість термінології, яка наразі активно використовуються у межах наукової спільноти, означене поняття бере свій початок із зарубіжжя. Тому, насамперед зупинимось на дефініціях виокремленого терміну у руслі зарубіжної науково-довідкової літератури, зокрема словниках.

Зокрема у словнику Мерріама-Вебстера поняття «доброзичливість» (англ. «benevolent») визначається як «схильність до добра, робити добро» [8].

Натомість у англійському онлайн-словнику термін «доброзичливість» (англ. «benevolent») має декілька дефініцій: 1) «бажання робити добро іншим, благодійність»; 2) «бути наповненим доброзичливістю до своїх побратимів»; 3) «акт доброти» [1].

Дещо подібне визначення означеного поняття наведено у словнику Коллінза: «доброзичливість (англ. «benevolent») – схильність або бажання допомагати або робити добро іншим; благодійна діяльність» [7].

У Оксфордському словнику поняття «доброзичливість» (англ. «benevolent») інтерпретується як «особистісна якість, яка проявляється через доброту, користь для інших та щедрість» [6].

Таким чином, можемо зробити висновок, що у руслі зарубіжної науково-довідкової літератури поняття «доброзичливість» має еkleктичне інтерпретування, у наслідок чого відсутнє узагальнене визначення.

У межах психолого-педагогічної науки дослідженням різних векторів проблематики доброзичливості займалася значна кількість науковців, однак лише у роботах декількох дослідників нам вдалося виокремити саме дефініції означеного поняття. Проаналізуємо детальніше.

Зокрема дослідниця О.О.Гур'янова визначає поняття «доброзичливість» у якості однієї з моральних якостей людини, яка передбачає віру у добрі наміри інших людей, здатність бути вдячним за добрі справи інших, довіру та повагу до останніх. Також науковиця зазначає, що саме така риса, як «доброзичливість» формує плідне підґрунтя у побудові та підтримці гармонійних взаємовідносин з іншими [4].

Дещо подібне інтерпретування означеного поняття фіксуємо у наукових розвідках Л.В. Артемової: «доброзичливість – це потужна сила, що дозволяє встановлювати взаєморозуміння з оточуючими людьми, а значить – із навколишнім світом» [2, с. 100].

У свою чергу С.О. Ладивір зазначає, що доброзичливість уособлює сукупність гармонійного ставлення до світу предметів, інших людей, самого себе, позитивну картину внутрішнього світу, суб'єктивне емоційне благополуччя, життєвий оптимізм [5].

Дослідниця пострадянського простору Л.І. Божович, досліджуючи особливості формування особистості у дитячому віці звертає увагу на те, що доброзичливість передбачає позитивне ставлення до інших, орієнтованість на здійснення добрих справ та проявляється у вигляді прихильності, симпатії, благодіяння та співчутті до інших. Також, дослідниця зауважує, що саме у такій рисі, як «доброзичливість» зосереджено не лише безумовне визнання в іншій людині її моральної гідності, але й виражається готовність до ефективної співпраці [3].

Зарубіжні дослідники Р. МакКрає та П. Коста у межах своїх наукових розвідок виокремили структуру особистості, складовими елементами якої є такі риси особистості, як: екстраверсія, доброзичливість, сумлінність, емоційна стійкість та відкритість новому досвіду. Зокрема доброзичливість дослідники визначають як позитивне ставлення до інших людей, відкритість, відчуття потреби бути поруч з іншими людьми. Такі люди, зазначають Р. МакКрає та П. Коста, добрі, чуйні, добре розуміють інших людей, відчувають особисту відповідальність за їхній добробут, з розумінням ставляться до недоліків інших людей, вміють співпереживати, сумлінно та відповідально виконують взяті на себе доручення [9]. Отже, на думку дослідників, доброзичливість – це особистісна риса, яка відображає хороше ставлення до інших та прагнення їх допомагати.

Таким чином, можемо відмітити, що у ході теоретичного аналізу наукової літератури за обраною проблематикою, було встановлено, що наразі у руслі психолого-педагогічної науки відсутнє узагальнене визначення поняття «доброзичливість».

ДЖЕРЕЛА ТА ЛІТЕРАТУРА

1. Англійський онлайн-словник. URL: <https://www.dictionary.com/browse/benevolence>
2. Артемова Л.В. Развитие предпосылок толерантности в процессе социально-нравственного воспитания. Москва: Феникс. 2011. № 1. С. 99–105.
3. Божович Л.И. Личность и ее формирование в детском возрасте. Москва: Просвещение. 1968. 464 с.
4. Гурьянова О.А. Поликультурное образование: учебно-методическое пособие. Тольятти: ТГУ, 2013. 52 с.
5. Ладивір С.О. Жити і діяти разом з дитиною. *Дошкільне виховання*. 2013. №10. С. 6–8.
6. Оксфордський словник. URL: <https://www.oxfordlearnersdictionaries.com/definition/english/benevolence>
7. Словник Коллінза. URL: <https://www.collinsdictionary.com/dictionary/english/benevolence>
8. Словник Мерріама-Вебстера. URL: <https://www.merriam-webster.com/dictionary/benevolent>
9. Хромов А.Б. Пятифакторный опросник личности. Курган: Изд-во Курганского гос. университета, 2000. 23 с.

ФОРМУВАННЯ ДОБРОЗИЧЛИВОСТІ У ДІТЕЙ МОЛОДШОГО ШКІЛЬНОГО ВІКУ, ЯКІ МАЮТЬ ПОРУШЕННЯ МОВЛЕННЯ

У даній статті розглянуто як формується доброзичливість в колективі дітей молодшого шкільного віку з порушеннями мовлення.

Ключові слова: доброзичливість, діти молодшого шкільного віку, порушення мовлення, булінг.

This article examines how goodwill is formed in a group of children of primary school age with speech disorders.

Key words: kindness, children of primary school age, speech disorders, bullying.

Загальновідомо, що кожен віковий етап особистості створює плідне підґрунтя для її розвитку на наступному щаблі онтогенезу. Не є виключенням й період молодшого шкільного віку, який припадає на 1-4 класи сучасної української школи і є одним із найбільш фундаментальним у житті людини. Оскільки саме у зазначений проміжок часу не лише закладаються основи навичок письма, читання та говоріння, але й відбувається формування нової системи взаємовідносин – міжособистісних взаємовідносин з групою однолітків.

У зазначений час діти не лише покращують свої комунікативні навички, вчаться взаємодіяти з іншими, але й засвоюють навички товаришування, вирішення конфліктних ситуацій, вміння демонстрування власних емоцій іншим та їх розуміння.

У той же час слід зазначити, що наявність у дитини певних дефектів фізіологічного розвитку та особливостей психічного розвитку не завжди об'єктивно сприймається у групі однолітків. Не дивлячись на значний арсенал розроблених та впроваджених програм щодо інтеграції дітей з особливими освітніми потребами до шкільного колективу, у деяких випадках простежуються ознаки булінгу та знущання над зазначеною категорією дітей [2].

До числа дітей з особливими освітніми потребами власне належать й діти молодшого шкільного віку, які мають порушення мовлення різного ступеню та різних форм. То ж, коли настає час інтеграції дітей означеної групи дітей у нове середовище, зокрема шкільне, можливими є випадки відсторонення, неприйняття, насмішок з боку однолітків по відношенню до дітей, які мають особливі освітні потреби. У наслідок чого, діти з особливими освітніми потребами не лише можуть почати демонструвати ознаки агресивної поведінки по відношенню до своїх однолітків, але й можуть закритися від оточуючого світу, сприйнявши його як потенційно небезпечний, що обумовлено негативним досвідом встановлення міжособистісних взаємовідносин з іншими [3].

Досить слушно, на нашу думку, висловився Л.С. Виготський, який надавав особливого значення вивченню формування міжособистісних відносин надавав. Як зазначає дослідник, співробітництво у процесі спілкування дітей є одним з основних факторів загального розвитку дитини та підкреслював, що дитячий колектив постає як провідний фактор розвитку та корекції недоліків психічних функцій та особистості дитини. У ранньому дитинстві, коли ще тільки починає формуватися в людині все людське, виховання добрих почуттів набуває особливого значення. Діти добрі за своєю природою, але безцінне зерно доброго вимагає постійного догляду, інакше воно може не прорости [1].

Тому, неабияк важливою є розробка та провадження системи заходів, які спрямовані на усвідомлення власної самоцінності, сприйняття оточуючих такими як вони є, вміння та здатності розуміти та демонструвати власні емоції, сприймати емоції інших, доброзичливого ставлення, що реалізується шляхом серії або циклу програми вправ, тренінгів, завдань.

Зокрема розвиток такої особистісної риси як «доброзичливість» у дітей молодшого шкільного віку, які мають порушення мовлення насамперед передбачає визначення ступеню порушення мовлення та форми прояву, оскільки розроблену програму заходів не можна застосовувати суцільно до усіх категорій мовних порушень – кожна з них має певні особливості та обмеження [4].

Зупинимося більш детально на категорії дітей молодшого шкільного віку, яка має порушення письмового мовлення, зокрема дисграфії.

Як попередньо вже зазначалося, дисграфія уособлює ускладнення або нездатність оволодіння навичками письма та читання, проявляється через ускладнення вимови та неповноцінність слуху. Тобто, дисграфія – це специфічне порушення письма, коли дитина пише слова з фонетичними помилками, помилками запису звуків. Замість «п» пише «б», замість «т» – «д», неправильно формує склади, додає зайві літери, пропускає потрібні, пише кілька слів разом. До того, порушення навичок письма негативним чином впливає на академічну успішність, ефективність шкільної адаптації, часто викликає вторинні психічні наслідки, відхилення у формуванні особистості дитини [5].

Тому, сприяння формуванню доброзичливості у дітей молодшого шкільного віку з порушенням письмового мовлення можливо не лише за рахунок доброзичливого ставлення з боку педагогічних працівників, але й шляхом серії корекційно-виховних занять тренінгів, занять, вправ. Наприклад, враховуючи особистості порушення означеної категорії дітей, можна використовувати наступні вправи:

– «Знайди помилку у слові». Означена вправа передбачає пошук та виправлення помилок у словах, які є основними понятійними категоріями терміну «доброзичливість»: «добро», «повага», «допомога». Після закінчення вправи можна провести бесіду з дитиною щодо розуміння змістовного значення зазначених слів.

«Подаруй посмішку». Означена вправа спрямована на встановлення доброзичливих взаємовідносин з іншими та передбачає формування певного «ритуалу» привітання з однокласниками щодня. Суть даної вправи полягає у тому, щоб кожного дня, заходячи до класу посміхнутися та привітатися з однолітками.

Варто зазначити, що наведені нами вправи не є вичерпними, оскільки у руслі психолого-педагогічної науки зосереджено значний арсенал психодіагностичного, виховного, розвиваючого матеріалу, який надає змогу повною мірою розкрити означену проблематику.

ДЖЕРЕЛА ТА ЛІТЕРАТУРА

1. Дубравська Д.М. Основи психології. Львів: Світ, 2001. 280 с.
2. Дубровина И.В., Прихожан В.В. Возрастная и педагогическая психология. Москва: «Академия», 2001. 351 с.
3. Евплова Е.В. Элементы урока: приветствие. *Начальная школа*. 2013. № 8. С. 25–28.
4. Ефименкова Л.Н. Коррекция устной и письменной речи учащихся начальных классов. Москва: ВЛАДОС, 2006. 335 с.
5. Иванова Т. Дислексия: диагностика та корекційно-відновлювальна робота з дітьми. Київ: Шкільний світ, 2017. 107 с.

МЕТОДИКА СОСТАВЛЕНИЯ ТРАЕКТОРИИ ОБУЧЕНИЯ ПРЕДМЕТА ИНФОРМАТИКИ С ИСПОЛЬЗОВАНИЕМ ИННОВАЦИОННЫХ ТЕХНОЛОГИЙ

На сегодняшний день при организации совместной деятельности преподавателей и студентов требуется новый подход и новые инновационные технологии в образовании, которые заключают введение нового взгляда в цели, содержание, методы и формы обучения и воспитания. В статье рассматриваются вопросы обучения предмета информатики с применением инновационных технологий основанные на траекторию обучения и их эффективное использование в учебном процессе.

Ключевые слова: *инновационная технология, методы и формы инновационных технологий, траектория обучения, эффективность инновационных технологий по траекторию обучения.*

Today, when organizing joint activities of teachers and students, a new approach and new innovative technologies in education are required, which include the introduction of a new look at the goals, content, methods and forms of education and upbringing. The article deals with the issues of teaching the subject of informatics using innovative technologies based on the learning path and their effective use in the educational process.

Key words: *innovative technology, methods and forms of innovative technologies, learning trajectory, effectiveness of innovative technologies along the learning trajectory.*

Основными задачами современных информационных технологий обучения являются разработка интерактивных сред управления процессом познавательной деятельности и доступа к современным информационно-образовательным ресурсам. Каждый педагог в своей работе применяет эффективные методики и инновационные технологии для достижения положительной мотивации обучения и активизирования познавательной деятельности студентов. Инновационный процесс в вузе и исследовательская деятельность связана между собой тонкой нитью.

Инновационные технологии в образовании – это такая организация образовательного процесса, которая построена на качественно иных принципах, средствах, методах и технологиях и позволяющая достигнуть образовательных эффектов, характеризующихся [1]:

- ✓ усвоением максимального объема знаний;
- ✓ максимальной творческой активностью;
- ✓ широким спектром практических навыков и умений.

Инновационные технологии в преподавании информатики позволяют развивать умения классифицировать, высказать суждения, делать умозаключения и выводы, развивают навыки наблюдения, навыки работы с имеющейся информацией, навыки экспериментирования, познавательные способности и потребности, навыки творческого проектирования и исследовательского поиска.

В процессе изучения предмета информатики с применением инновационных технологий можно предлагать следующие траектории обучения:



Рис.1. №1 траектория обучения информатики

Можно составить траектории изучения информатики по отдельным темам.



Рис.2. №2 траектория обучения информатики

По траекторию обучения информатики с использованием инновационных технологий студенты должны:

- ✓ уверенно работать на компьютере, как пользователь ПК;
- ✓ уметь разрабатывать алгоритмы и программы на современных языках программирования для решения технических и экономических задач;
- ✓ уметь разрабатывать БД для представления значений, описывающих технологические процессы;

- ✓ уметь составлять электронные таблицы для задач;
- ✓ при решении задач – применять компьютерное моделирование;
- ✓ уметь пользоваться ресурсами INTERNET, в локальных и глобальных телекоммуникационных компьютерных сетях.
- ✓ уметь предотвращение противоправных действий по уничтожению, модификации, искажению, копированию, блокированию информации; о безопасности информации и защита информации;
- ✓ уметь возможность представления информации пользователю во взаимодействии различных форм (текст, графика, анимация, звук, видео) в интерактивном режиме.
- ✓ уметь системно-организованную совокупность средств передачи данных, информационных ресурсов, протоколов взаимодействия, аппаратно программного и организационно-методического обеспечения, и ориентируется на удовлетворение образовательных потребностей пользователей.

По траекторию обучения основам информатики для повышения эффективности педагогического процесса, необходимо опираться на прогрессивные научно-технические достижения в сферы инновационных технологий. Особую актуальность при обучении данного базового предмета приобретает использование интерактивных методов – это проектная деятельность, деловые игры, анализ конкретных ситуаций, проблемные лекции, активное программированное обучение, обмен опытом, т.е. это модель открытого обсуждения, развивающая умение спорить, дискутировать [2].

Методики траектории обучения информатики с применением инновационных технологий предполагают:

- ✓ совершенствование системы управления обучением на различных этапах учебной деятельности;
- ✓ усиление мотивации учения;
- ✓ улучшение качества обучения и воспитания, что повысит информационную культуру студентов;
- ✓ повышение уровня подготовки кадров в области современных информационных технологий;
- ✓ овладение умениями работать с различными видами информации с помощью компьютера и других средств информационных технологий, организовывать собственную информационную деятельность и планировать ее результаты;
- ✓ развитие познавательных интересов, интеллектуальных и творческих способностей средствами информационных технологии;
- ✓ демонстрацию возможностей современных средств информационных технологий в учебном процессе.

При организации изучения теоретического материала в ходе лекционных занятий целесообразно использовать следующие формы и приемы обучения:

- ✓ предварительное самостоятельное знакомство студентов с изучаемым материалом;
- ✓ коллективный разбор большого количества практических заданий с использованием компьютера и мультимедиа-проектора;
- ✓ систематический блиц-опрос (тесты, «диктанты») в начале каждой лекции;
- ✓ использование мультимедийных презентаций, поясняющих в наглядной форме основные понятия объектно-ориентированного программирования;
- ✓ предоставление студентам после лекции всех ее материалов в электронном виде (основное содержание лекции, презентации, решенные задачи и составленные программы, дополнительные справочные материалы, электронные учебные пособия).

В ходе лабораторных занятий эффективными являются следующие методические приемы:

- ✓ на составление программы;
- ✓ на поиск и исправление синтаксических и семантических ошибок в программе;
- ✓ на определение результатов работы программы (выполнение трассировки);

- ✓ на формулировку исходной задачи, которую решает представленная задача;
- ✓ на оптимизацию алгоритма и программы;
- ✓ составление учебных заданий самими студентами;

Преподаватель информатики должен ставить перед собой цель – обеспечить положительную мотивацию обучения, активизировать познавательную деятельность студентов, а для достижения данной цели помимо освоения знаний не менее важным становится освоение технологий, с помощью которых можно получать, перерабатывать и использовать новую информацию. По этому в обучении информатики необходимо найти дифференцированный подход к каждому студенту, постараться помочь развить личность студентов с учетом его склонностей, способностей и интересов. Это позволит построить индивидуальную образовательную траекторию каждого студента, осуществить личностно-ориентированный подход к обучению.

Обоснование понятия «индивидуальная инновационная траектория» позволит через обращение к личному опыту преподавателя и собственной оценке инновационной составляющей его деятельности повысить качество работы и увидеть потенциал личностного роста в профессии в соответствии с современным уровнем образования [3].

Осознание преподавателем возможности положительной самооценки в разумном внедрении инновационных методов в своей практике на основе индивидуальной инновационной траектории станет хорошим стимулом для повышения эффективности и качества его работы, роста профессиональной и личностной самооценки. Этот потенциал увеличится при условии востребованности обществом инновационного потенциала преподавателя.

В заключение следует отметить, что именно планирование образовательных траекторий, использование инновационных технологий при обучении информатики способствуют формированию системы общекультурных, общепрофессиональных и профессиональных компетенций, повышению конкурентоспособности будущих специалистов.

ИСТОЧНИКИ И ЛИТЕРАТУРА

1. Богданова М. В. Инновационный подход в обучении информатике как основа формирования профессиональной информационно-технологической компетентности специалиста. *Молодой ученый*. 2014. № 7 (66). С. 30-32.
2. Осмоловская, И.М. Инновации и педагогическая практика. *Народное образование*. 2010. № 6. С. 182-188.
3. Скрипко Л.Е. Внедрение инновационных методов обучения: перспективные возможности. *Менеджмент качества*. 2012. № 1. С. 76 –84.

УДК 373.2:371.382(045)

*Надія Кабзюк, Тетяна Слободянюк
(Бар, Україна)*

ВИХОВАННЯ ДРУЖНІХ ВЗАЄМИН ДІТЕЙ СТАРШОГО ДОШКІЛЬНОГО ВІКУ У СЮЖЕТНО-РОЛЬОВІЙ ГРІ

У статті розкрито вплив сюжетно-рольових ігор на формування дружніх взаємин дітей старшого дошкільного віку.

Ключові слова: сюжетно-рольова гра, дошкільний вік, дружні взаємини.

The article describes the influence of story-role games on the formation of friendly relations of older preschool children.

Keywords: story-role game, preschool age, friendly relations.

Дошкільний вік – найбільш значущий період становлення особистості. Саме у ці роки дитина набуває початкові знання про навколишнє життя, у неї починає формуватися певне ставлення до людей, до праці, виробляються навички і звички правильної поведінки, складається характер. Все життя дитини дошкільного віку пронизане грою, тільки так вона готова відкрити себе світові і світ для себе. Гра є однією з основних форм організації процесу виховання, навчання і розвитку в дитячому саду.

У Базовому компоненті дошкільної освіти, що є Державним стандартом дошкільної освіти в Україні, в освітній лінії «Гра дитини» «передбачено розвиток у дітей творчих здібностей, самостійності, ініціативності, організованості в ігровій діяльності та формування у них стійкого інтересу до пізнання довкілля і реалізації себе в ньому. Гра забезпечує задоволення ігрових уподобань кожної дитини, сприяє виникненню дружніх, партнерських стосунків та ігрових об'єднань за інтересами, спонукає до обміну думками, оцінювання себе й інших, заохочує до імпровізації, висловлювання власних оцінно-етичних суджень» [1].

Гра – самостійна діяльність для дошкільника, що забезпечує йому відчуття свободи, підвладності речей, дій, відносин, що дозволяє найбільш повно реалізувати «тут і тепер», досягти стану повного емоційного комфорту, стати причетним до дитячого суспільства, побудованого на вільному спілкуванні рівних. Гра впорядковує не тільки поведінку дитини, але і її внутрішнє життя, допомагає зрозуміти себе, своє ставлення до світу. Це практично єдина галузь, де вона може проявити ініціативу і творчу активність. І в той же час саме в грі дитина вчиться контролювати і оцінювати себе, розуміти, що вона робить і вчиться діяти правильно. Саме самостійне регулювання дій перетворює дитину на свідомого суб'єкта життя, робить її поведінку усвідомленою і довільною [3, с. 134].

Формування ігрового колективу залежить від змісту гри, багатства задуму, а сам факт створення колективу, у свою чергу, впливає на розвиток ігрової творчості. Уміння організувати гру, домовлятися, розподіляти ролі необхідні для того, щоб вийшла цікава гра. Навіть із достатнім знанням, багатими враженнями про те, що зображується, задум не втілюється, якщо у дітей не сформовані моральні якості, що необхідні для конкретної творчої гри. Організація дитячого колективу у сюжетно-рольовій грі – це і передумова успіху роботи, й один з її результатів. Для того щоб підтримувати і розвивати інтереси дітей, їх активність, самостійність, цілеспрямованість, необхідна організація дитячого колективу, а сформованість, наявність перерахованих вище якостей допомагають у становленню дружніх взаємин, набуттю навичок колективних дій. Високий рівень ігрової творчості, багатий зміст ігор, згуртований загальними інтересами колективу – усе досягається завдяки тривалій роботі вихователя [4, с. 85].

З одного боку, у грі виявляється культура поведінки, вихована у дітей поза грою. З другого боку, цікавий зміст дитячих ігор сприяє розвитку дружніх почуттів і об'єднує дітей. Така єдність ігрових і реальних взаємин допомагає створити етичну спрямованість поведінки дітей.

Важливо пам'ятати, що гра є, насамперед, діяльністю, в якій діти, беручи на себе ролі, моделюють саме ті взаємини, в які вступають дорослі у реальному житті і, насамперед, у процесі виконання трудових і громадських обов'язків. Відтворюючи діяльність дорослих, їхні колективні взаємини і вияви взаємодопомоги, дитина активно оволодіває моральними нормами нашого суспільства. Як зазначають О. Голюк та Н. Пахальчук, для дітей природно зайняти надситуативну позицію – піднятися над світом, розчленованим діяльністю дорослих на окремі «навчальні предмети», і поглянути на ці розчленовування крізь призму гри, казки, досвіду власного «вільного фантазування», що й становить первинний спосіб освоєння універсального людського досвіду (практичного, пізнавального, естетичного, етичного тощо), базових «категорій» культури, їх смислового значення і подальшого перетворення [2].

Ігрова діяльність старших дошкільників піднімається на якісно нову сходинку свого розвитку. Вміння домовлятися, поступатися один одному в інтересах спільної діяльності, відповідально ставитися до доручень вихователя, до речей – це чітко виражений колективний характер дитячих взаємин. Для них характерне проникнення дітей в інтереси один одного, бажання і реальні можливості для спільного обговорення змісту, розподілу

ролей. Ці початки гуманних взаємин піднімають гру на більш високий рівень, так як в ній збігаються інтереси декількох учасників, які вносять в сюжетну гру свою ініціативу, творче ставлення до ігрових образів. У сюжетно-рольових іграх дії виконуються вже не заради самих ігрових дій, а для виявлення певного ставлення до партнера відповідно до взятої на себе ролі. Основним змістом рольової гри дітей стають взаємини між людьми та виконання правил, які впливають з тієї чи іншої ролі. Саме правила гри є важливим засобом регулювання взаємин [8, с. 50].

Належну увагу слід приділяти і складу ігрових об'єднань, оскільки від них великою мірою залежить злагожденість дій учасників гри, характер їх взаємин. Якщо до складу ігрового об'єднання входять діти, які вже дещо володіють правилами взаємин, то, безумовно, гра проходить злагоджено і приносить усім учасникам задоволення і радість. Коли ж у групу вливаються нові діти, педагог повинен продумати, як краще ввести їх в ігрові об'єднання або як створити нові. Тут вихователі допоможуть знання індивідуальних особливостей підопічних, рівня розвитку їхніх ігрових умінь. Досвід показує, що найкращим прийомом, який допомагає швидко подружити новачка з ровесниками, є опора на позитивні якості та вміння вихованців. Наприклад, деякі діти погано володіють виконавчими та організаторськими вміннями, але в них гарно розвинута творча уява, вони багато знають про навколишнє життя тощо. Виходячи з цього, вихователь може швидко ввести їх в уже досить стабільні ігрові об'єднання, наголосити на тому, що новий товариш знає багато цікавого, такого, що можна використати у грі. У такий спосіб гра може збагатитися і стати значно цікавішою для її учасників, а нова дитина знайде своє місце серед них. Разом з тим вихователь повинен знати, що в давно складене ігрове об'єднання ніколи не варто вводити нових дітей, коли цього не хочуть його члени.

Залежно від конкретної ситуації, вихователь може або запропонувати дитині приєднатися до групи ровесників, які ще не приступили до гри й лише домовляються про її організацію, або ввести в уже діючий колектив, доручивши роль помічника. Враховуючи, що старші дошкільники люблять учити інших дітей того, що вміють робити самі, вихователь може попросити когось з них допомогти новачкові оволодіти певними вміннями: «Петрику, ти дуже гарно виконуєш роль капітана. Вся команда чітко виконує твої розпорядження, працює злагоджено і дружно. Я б хотіла, щоб ти прийняв у гру Романа і навчив його всього, що вмієш сам». Як правило, діти ніколи не відхиляють особисте прохання старшого, вони залюбки приймають у гру новенького, всіляко опікають його, надають допомогу.

Знаючи рівень розвитку ігрових умінь і вихованості кожної дитини, педагог в процесі керівництва грою в одному випадку лише уточнює взаємини між людьми, ролі яких відтворюються в ній. В іншому випадку йому доводиться взяти на себе ту чи іншу роль, щоб розширити знання вихованців про певну професію, характер взаємин людей тощо [8, с. 36]. Так, у грі «Школа» вихователь бере на себе роль учителя, а всі діти виступають у ролі учнів. Ця гра допомагає педагогові не лише виховувати у дітей справедливе й чуйне ставлення до своїх ровесників, а й розвивати у них організаторські здібності. Роль учителя, як усі інші привабливі для дітей ролі, по черзі повинен виконувати кожен учасник гри. Звичайно, в один день усі діти не зможуть виступити в головній ролі, а тому слід подбати, щоб гра розгорталась протягом кількох днів підряд. Використання такого прийому дасть можливість запобігти розвитку в деяких дітей таких негативних рис, як самовпевненість і зрозумілість.

Таким чином, становлення гуманних взаємин старших дошкільників великою мірою визначається рівнем розвитку їхньої ігрової діяльності. Саме на ґрунті сюжетно-рольової гри, як основної спільної діяльності дітей, зароджуються їхні перші моральні уявлення про норми та правила спілкування і взаємин з дітьми і дорослими, які їх оточують, з'являються перші симпатії. У грі з найбільшою повнотою і чіткістю виховуються та розкриваються соціально ціннісні якості підростаючої особистості, формується дитяче товариство, свідомість у вчинках та поведінці.

Вивчення і аналіз наукової літератури [5; 7] дозволяють констатувати, що сюжетно-рольові ігри в комплексі з іншими виховними засобами являють собою основу формування гармонійно розвинутої активної особистості, здатної знаходити вихід із критичного

становища, приймати рішення, проявляти ініціативу, тобто ті якості, які необхідні в майбутньому житті. У процесі сюжетно-рольової гри розвиваються духовні і фізичні сили дитини, її увага, пам'ять, уява, дисциплінованість, спритність. Крім того, гра – це своєрідний, властивий дошкільному віку спосіб засвоєння суспільного досвіду. У грі формуються всі сторони особистості дитини, відбуваються значні зміни в її психіці, що готують перехід до нової, більш високої стадії розвитку. Цим пояснюються величезні виховні можливості гри, яку психологи вважають провідною діяльністю дітей дошкільного віку. Гра – явище багатогранне, її можна розглядати як особливу форму існування всіх без винятку сторін життєдіяльності колективу [4, с. 80].

Останнім часом педагоги і батьки все частіше з тривогою відзначають, що багато дошкільнят відчують серйозні труднощі в спілкуванні з однолітками. Це, як правило, виражається у невмінні знаходити підхід до партнера у спілкуванні, підтримувати і розвивати встановлений контакт, погоджувати свої дії в процесі будь-якої діяльності, адекватно реагувати і висловлювати свою симпатію до конкретної дитини. Окрім того, відзначаються складності в умінні співпереживати та радіти успіху іншої людини – все це призводить до конфліктів і непорозумінь співрозмовників. Уміння спілкуватися, будувати і підтримувати дружні взаємини і взаємодіяти, співпрацювати і співіснувати з людьми – це необхідні складові повноцінно розвиненої особистості, запорука успішного психічного здоров'я людини.

У процесі гри уточнюються і поглиблюються знання та уявлення дітей не тільки про речі, предмети і явища, але і про правила і норми поведінки і спілкування. Діти вчаться будувати свої взаємини, пізнають ази спілкування з навколишньою дійсністю. Щоб виконати в грі ту чи іншу роль, дитина повинна своє уявлення перевести в ігрові дії. Іноді знання і уявлення про працю людей, про конкретні дії, взаємини виявляються недостатніми, і виникає необхідність їх поповнення. Потреба в нових знаннях виражається в запитаннях дітей. Вихователь відповідає на них, прислухається до розмов під час гри, допомагає гравцям досягати взаєморозуміння, домовлятися.

Дитина все частіше відтворює в сюжеті різнобічні рольові зв'язки, виявляє гнучкість, вміння змінювати рольові дії. Вдосконалюється процесуальний компонент сюжетно-рольових ігор: зростає здатність дошкільника до самоорганізації, планування ігрових дій, здатність делегувати повноваження організатора ігрової діяльності найбільш компетентному учаснику.

Специфікою сюжетно-рольової гри дитини стає потреба у товаришах, без яких гра втрачає для неї сенс. Спілкуючись з однолітками в ході гри, дошкільник навчається співробітничати, підкорятися, керувати, розподіляти функції, вчиняти справедливо, відчувати себе членом групи, зберігати свої особливості. Зазнає суттєвих змін здатність дошкільника до здійснення контрольних-оцінних дій: реалістичнішою, обґрунтованою та розгорнутою стає самооцінка, виробляється звичка здійснювати якісну характеристику своїх ігрових дій та поведінки, збагачується гама переживань з приводу ігрових досягнень та проявів моральності [6, с. 101].

Ефективним прийомом керівництва іграми дітей старшого дошкільного віку є пряма участь педагога в грі дітей. При цьому педагог повинен якомога частіше ставити дитину в позицію «дорослого». Це сприяє розвитку самостійності у дітей.

Отже, вивчивши і проаналізувавши психолого-педагогічну літературу, можемо зробити наступні висновки.

Дитина в дошкільному віці всім еством спрямована на гру, відчуває себе найщирішим і найправдивішим артистом і робить свою гру справжнім театром. Розважаючись, наслідуючи, граючи роль, маніпулюючи різними предметами, створюючи певні ситуації, діти прилучаються до різних видів діяльності, з різними взаєминами, зокрема виробничими і міжособистісними, вчаться бути справедливими, чесними, мужніми, добрими, красивими, вольовими, милосердними, терплячими, сильними. Самозбагачуючись, самореалізуючись, самостверджуючись у своїх фізичних і духовних якостях під час гри, діти починають розуміти людське ество, свої обов'язки, місце і роль серед людей. У грі вони швидко і

невимушено знайомляться, контактують, вчаться розуміти одне одного і входять у сферу культури суспільства. Гра цілком задовольняє потреби соціалізації, комунікації і співжиття, потреби дива і чарів, духовного розкриття і свободи, творчості й оптимізму.

Дружні взаємини складаються на основі симпатії, прихильностей, що виникають між окремими дітьми. Ці взаємини часто виступають у формі дружби між двома-трьома дітьми, яка в старшому дошкільному віці відзначається певною стійкістю, змістовністю. В умовах суспільного дошкільного виховання в дитячому садку вибіркова дружба не залишається лише особистісною, ізольованою і замкнутою. Вона набуває колективної спрямованості, характеризується дружними товариськими взаєминами з іншими дітьми.

Процес становлення дружніх взаємин старших дошкільників є оптимальним за умови, якщо розвивати взаємини дітей на основі спільних інтересів; організовувати ситуації спільної діяльності, що сприяють усвідомленню дітьми значення дружніх взаємин, залучати до оцінки та самооцінки ігрової та реальної поведінки.

ДЖЕРЕЛА ТА ЛІТЕРАТУРА

1. Базовий компонент дошкільної освіти (Державний стандарт дошкільної освіти) нова редакція / під наук. кер. Т. О. Піроженко. Київ: Київ. ун-т ім. Б. Грінченка, 2021. 36 с.
2. Голюк О., Пахальчук Н. Методичні аспекти розвитку творчої уяви дітей дошкільного віку. Transformations in Contemporary Society: Humanitarian Aspects: monograph. Opole : The Academy of Management and Administration in Opole, 2017. С. 223–229.
3. Гра дошкільника / за ред. С.Л. Новосьолової. Москва: Просвещение, 1989. 284 с.
4. Короткова Н. А. Сюжетно-рольова гра старших дошкільників. *Дитина в дитячому саду*. 2006. № 4. С. 79–87.
5. Любчак Л.В., Колеснік К.А. Методика організації ігрової діяльності: практикум. Вінниця : ЦОП «Документ Принт», 2017. 196 с.
6. Методичні рекомендації до програми виховання і навчання в дитячому садку / за ред. Л.В. Русскової. Москва: Просвещение, 1986. 280 с.
7. Присяжнюк Л. Як візьмемось разом, скарб знайдем одразу! : квест-гра для дітей середньої (старшої) групи. *Дошкільне виховання*. 2017. № 11. С. 30–31.
8. Щербакова К.Й. Формування взаємин дітей 3-5 років у грі. Москва: Просвещение, 1984. 78 с.

УДК 14.35.07

*Алтынай Кенжебекова, Айгүл Бекетова
(Алматы, Қазақстан)*

ГУМАНИТАРЛЫҚ БАҒЫТТАҒЫ МАМАНДЫҚТАР ҮШІН «ОҚУШЫЛАРДЫҢ ДАМУЫ ФИЗИОЛОГИЯСЫ» ПӘНІ БОЙЫНША ӘДІСТЕМЕЛІК НЕГІЗДЕМЕ ДАЙЫНДАУДЫҢ МАҢЫЗДЫЛЫҒЫН АНЫҚТАУ

Бұл мақалада гуманитарлық бағытта оқитын студенттерге «Оқушылардың даму физиологиясы» пәнінің, жаратылыстану бағытына арналған пәннің, келтірілетін қиындықтарын, кемшіліктерін және гуманитарлық мамандықтарға бөлек әдістемелік нұсқаулық жасаудың артықшылықтары көрсетілген. Зерттеу жұмысы сауалнама әдісі ретінде Абай атындағы ҚазҰПУ университетінің гуманитарлық және жаратылыстану бағытындағы студенттерден алынды. Сандық және сапалық талдау жасау арқылы студенттердің пәнді қабылдау деңгейлері, қалай түсінетіндігі, оқу форматының қиыншылықтары талданып ұсыныстар талданды. Зерттеу нәтижесінде пән бойынша гуманитарлық бағыттағы студенттерге арналған жаңа әдістемелік құрал жазу керек деген ұсыныс жасалды.

Кілт сөздер: оқушылардың даму физиологиясы, гуманитария, жаратылыстану, әдістеме, сауалнама.

This article presents the advantages of the discipline "physiology of student development" for students of the humanistic direction, the discipline of the natural science direction, the development of individual methodological manuals in the humanities. The research work was taken as a method of questioning students of the humanities and natural sciences of the Abai KazNPU University. With the help of quantitative and spa analysis, the levels of students' perception of the discipline, their understanding, difficulties of the training format and recommendations were analyzed. As a result of the research, it was proposed to write a new methodological manual for students of the humanities in the discipline.

Keywords: *physiology of student development, humanities, natural sciences, methodology, questionnaire.*

Кіріспе. "Оқушылардың даму физиологиясы" өсу мен дамудың әртүрлі онтогенетикалық кезеңдеріндегі балалар мен жасөспірімдер денесінің өмірлік функциялары мен процестерінің физиологиялық және гигиеналық ерекшеліктерін қарастыратын ЖОО-дағы педагогикалық бағыттағы студенттерге арналған пән. [1] Атап өтетін жайт, «Оқушылардың даму физиологиясы» пәнінің түп негізі биология болғандықтан бұл пәнді жаратылыстану бағытының пәні деп алып қарастырсақ болады, бірақ бұл пән болашақ мұғалімдердің білуі керек пән. Сол себепті бұл пәнді екі бағыттағы -гуманитарлық және жаратылыстану-студенттер де оқиды.

Гуманитарлық ғылымдарды оқытудың негізгі мәселелері білім сапасына тікелей әсер ететін гуманитарлық және жаратылыстану білім жүйелері арасындағы бар алшақтықты жою қажеттілігімен байланысты. Гуманитарлық ғылымдарды оқыту процесінде қолданылатын жаратылыстану ғылымдарын оқытудың дәстүрлі әдістері *tuimciz* болып табылады, сондықтан университеттің гуманитарлық бағыттағы мамандықтардың студенттерін жаратылыстану ғылымдарының пәндерін оқыту процесінің мазмұнды және технологиялық жағдайларын әзірлеу қажет. [8] Нәтижесінде презентацияның жалпы эмоционалдылығы төмендеді, тіл құрғап, айқын экспрессивті мысалдардың үлесі азаяды, эмоционалды және еріксіз есте сақтауды белсендіретін оқыту әдістері сирек қолданылады. Яғни оқыту кезінде оң жарты шардың қатысуын әлсірете отырып, сол жақ жарты шардың механизмдеріне баса назар аударылады. [4]

Гуманитарлық мамандықтарды, әдетте, нақты-бейнелі интуитивті ойлауды қажет ететін студенттер таңдайды. [10] Гуманитарлық ойлауы бар студенттерге олардың ойлау стилінің ерекшеліктерін аз дәрежеде ескеретін ортада жаратылыстану-ғылыми білім беру оқуға деген қызығушылықтың жеткіліксіз деңгейіне әкеледі, бұл өз кезегінде оқудың сәттілігіне әсер етеді. [5]

Жаратылыстану ғылымдарын оқытудың гуманитарлық бағытталған даму ортасының мазмұнды, әдістемелік және коммуникативтік компоненттерінің ерекшеліктерін сипаттай отырып, оқу процесі ең тиімді болуы мүмкін негізгі жағдайларды атаған жөн. *Әдістемелік деңгейде гуманитарлық-бағдарланған оқыту ортасының жұмыс істеу тиімділігінің айқындаушы шарттары:* оқу бағдарламаларының вариативтілігі; әдістемелік оқыту құралдарының әртүрлілігі; білім алушылардың ақпаратын қабылдау мен өңдеудің басым тәсілдерін есепке алу, өнімді және шығармашылық қызметті жандандыру болып табылады. [3]

Жоғарыда гуманитарлық және жаратылыстану бағытындағы білім беру үдерісі мен студенттердің ерекшеліктерін теория жүзінде атап өткен болатынмын. Егер де осы ерекшеліктерді ескере отырып ҚР ЖОО педагогикалық мамандықтарының екі бағытындағы студенттерді салыстыратын болсақ, гуманитарлық мамандықтарға арнап жаңа әдістемелік негіздеме жасауға болады.

Бұл тақырыпты таңдаудағы мақсатым жоғарыда айтылған пікірлер мен талдаулар негізінде «ОДФ» пәнінің оқу форматы негізінде гуманитарлық және жаратылыстану бағытындағы студенттердің осындай пәндерді қабылдауы мен қызығушылығын тәжірибе жүзінде айқындау.

Зерттеу әдісі мен материалдары. Зерттеу жұмысының мақсаты гуманитария және жаратылыстану бағытындағы студенттердің «ОДФ» пәнін оқыту форматы бойынша көзқарасын білу. Ол үшін Абай атындағы Қазақ ұлттық педагогикалық университетінің «Химия» және «Филология» мамандығының 1 курс студенттерінен сауалнама алынды. «Химия» мамандығы-28 студент, «Филология» мамандығы – 25 студент. Зерттеу нәтижелерін сараптау үшін диаграмма және арифметикалық орта ($x=(x_1+x_2+x_3+x_n)/n$) тәсілдері пайдаланылды. [9] Дегенмен сауалнама нәтижесін өңдеуде ескеру керек факторлары бар: студенттер санының айырамшылығы, екі бағыттан тек бір-бір ғана мамандық пікірлері, т.б. Сол себепті зерттеу нәтижесі аталған жайттың нақты сипатын бере алмауы мүмкін.

Кесте 1. Сауалнама үлгісі.

	Сұрақтар	Жауаптар
1	Мамандық, курс:	
2	«ОДФ» пәнінің лекция, семинарларына толыққанды қатысып жүрсіз бе?	а) Иә б) Жоқ с) Сенімсізбін
3	«ОДФ» пәнін жақсы түсініп жүрсіз бе?	а) Иә б) Жоқ с) Сенімсізбін
4	«ОДФ» пәнінің өту формасы сізге ұнайды ма?	а) Иә б) Жоқ с) Сенімсізбін
5	«ОДФ» пәнін жақсы көресіз бе?	а) Иә б) Жоқ с) Сенімсізбін
6	«ОДФ» пәнінен білім деңгейіңізді 10 баллдық шкалада бағалаңыз?	1-10 балл
7	«ОДФ» пәнін өткізу формасына ұсынар пікірлеріңіз болса?	ұсыныстар мен пікірлер

Зерттеу нәтижелері. Зерттеу жұмысына «Химия» мамандығы-28 студент, «Филология» мамандығы – 25 студент қатысып, сұрақтарға жауап берді. Сұрақтардың негізгі мақсаты гуманитария және жаратылыстану бағытындағы студенттердің «ОДФ» пәнін оқыту форматы бойынша көзқарасын білу.



Диаграмма 1. Сауалнама бойынша «Химия» және «Филология» мамандығы студенттері жауаптарының салыстырмалы диаграммасы

«ОДФ» пәнінен білім деңгейіңізді 10 баллдық шкалада бағалаңыз? сұрағына сұрағына «Химия» мамандығы студенттерінің берген жауаптары: **6 балл – 2 студент; 7 балл – 8 студент; 8 балл – 9 студент; 9 балл – 6 студент; 10 балл – 3 студент.** Орташа білім деңгейі: **8 балл.**

«ОДФ» пәнінен білім деңгейіңізді 10 баллдық шкалада бағалаңыз? сұрағына сұрағына «Филология» мамандығы студенттерінің берген жауаптары: **5 балл – 1 студент; 6 балл – 2 студент; 7 балл – 10 студент; 8 балл – 7 студент; 9 балл – 4 студент; 10 балл – 1 студент.** Орташа білім деңгейі: **7,56 балл.**

«ОДФ» пәнін өткізу формасына ұсынар пікірлеріңіз болса? сұрағына «Химия» мамандығы студенттерінің берген жауаптары:

- Ұсынысым жоқ;
- Муляждар көптеп қолданылса екен;
- ИКТ пайдалануды ұсынамын.

«ОДФ» пәнін өткізу формасына ұсынар пікірлеріңіз болса? сұрағына «Филология» мамандығы студенттерінің берген жауаптары:

- Ұсынысым жоқ;
- Көрнекілік құралдары қолданылса екен деймін (видеоролик, плакат, т.б.)
- Жаңаша әдістермен өтсек жақсы болатын еді;
- Интербелсенді әдістерді пайдалануды ұсынамын;
- Топтық жұмыстар жасауды ұсынамын;
- Түсіндірме жұмыстары көбірек болғанын қалаймын.

Зерттеу нәтижелерін талқылау. Зерттеу нәтижелері көрсеткендей екі бағытқа да жататын студенттер үшін бұл пәнді меңгеру аса қатты қиындық туғызбайтындығын байқауға болады. Дегенмен де, бұл пән тек теориялық бағыттағы әдістеме бойынша өтетіндігін және бұл гуманитария бағытына жататын студенттер үшін өте тиімсіз екендігін студенттердің пікірінен және жүргізілген сауалнамадан көре аламыз. Олардың ұсынған ұсыныстарын қарастыратын болсақ, барлығы дерлік визуализацияға қатысты, яғни көрнекілік құралдарын тиімді көреді. Осы алынған нәтижелер жаратылыстану бағытындағы пәндер әдістемелері гуманитарлық бағытындағы мамандықтарға арналып жазылмағандығын көрсетеді.

Қорытынды. Зерттеу жұмысы жаратылыстану және гуманитарлық бағытындағы студенттердің көзқарасының, мәліметтерді қабылдауының, қызығушылықтары және білімді қабылдауының айырмашылықтарын және гуманитарлық бағыттағы студенттер үшін жаратылыстану бағытына жататын пәндерін оқу процессінде келтірілетін қиындықтарды анықтау мақсатында жазылды. Осы тақырыпта көптеген мақалалар мен пікірлер жарық көрген болатын және сол пікірлерге сүйене отырып, зерттеу жұмысы жасалды. Зерттеу жұмысы осы пікірлерді айқындай түсті деуге болады. Осындай себептерге орай, «ОДФ» пәнінен гуманитарлық бағыттағы мамандықтарға арналған әдістемелік нұсқаулық жасауды ұсынамын, оның болашақ мұғалімдерге көптеп көмегін тигізетініне сенімдімін.

ИСТОЧНИКИ И ЛИТЕРАТУРА

1. Дүйсенбин К. Жасқа сай физиология және мектеп гигиенасы. А., 2003. 375 б.
2. Хуторской А.В. Современная дидактика. М., 2007. 273 с.
3. Афонина Р.Н. Научно-методические основы естественнонаучного образования будущих учителей гуманитарных специальностей в логике конвергентного подхода. *Гуманитарные и социальные науки.* 2012. №1. С. 228-232.
4. Третьякова И. А., Похлебаев С.М. Естественнонаучное мышление студентов как результат сопряжения естественнонаучных и гуманитарных знаний. *Наука и школа.* 2018. №4. С. 175-183.
5. Мусина Л.М. Личностно-ориентированные подходы в обучении. *Педагогическая наука и практика.* 2021. №2 (32). С.37-42.
6. Әлімов А. Интербелсенді әдістерді жоғары оқу орындарында қолдану. *Оқу құралы.* 2009. 263 б.

7. Bottoms, SueAnn et al. Leveraging the community context of Family Math and Science Nights to develop culturally responsive teaching practices. *Teaching and Teacher Education*. 2017. 61: 1-15.
8. Алиакбарова З.М. Мектеп гигиенасының негіздері. Методикалық нұсқау. Алматы: КазҰПУ баспасы, 2004. 247 б.
9. Алтаева Г.Н. Методические рекомендации по изучению дисциплины «Физиология развития учащихся». Шымкент: ЮКГУ, 2020. 32 с.
10. Савелев В. Статистика и котики. Москва: АСТ; 2018. 34 б.

Научный руководитель: PhD, старший преподаватель Бекетова А. Қ.

УДК 372.853

*Віолета Кошель, Павло Бельчев
(Запоріжжя, Україна)*

РОЗРОБКА ІНТЕРАКТИВНИХ МАТЕРІАЛІВ ДЛЯ ВИВЧЕННЯ ФІЗИКИ У ЗАКЛАДАХ ЗАГАЛЬНОЇ СЕРЕДНЬОЇ ОСВІТИ

У статті описано створення авторських інтерактивних дидактичних вправ з фізичним змістом створених за допомогою сервісу Learning Apps.

Ключові слова: *інтерактивні дидактичні завдання, викладання фізики.*

The article describes the creation of author's interactive didactic exercises with physical content created using the Learning Apps service..

Key words: *interactive didactic tasks, teaching physics.*

Сьогодення потребує від здобувача загальної середньої освіти не лише знання і вміння застосовувати засвоєнні відомості для розв'язання різноманітних навчальних задач, а й уміння працювати з інформацією, приймати або ухвалювати самостійні обґрунтовані рішення, намагатися ефективно діяти у нових незвичних ситуаціях. Тому однією з основних проблем сучасної дидактики є оптимальне поєднання найкращих традицій чинної освітньої системи, сучасних педагогічних інновацій та інструментарію інформаційно-комунікаційних технологій. Розв'язанню цього завдання може сприяти впровадження в освітній процес закладу загальної середньої освіти сучасних інтерактивних засобів навчання. Створені вчителем авторські інтерактивні дидактичні матеріали сприятимуть реалізації ідеї змішаного навчання, яке є найбільш перспективним підходом до організації освітнього процесу в закладах загальної середньої освіти

Застосування інтерактивних засобів навчання в освітньому процесі дозволяє організувати інтерактивний діалог з учнями, активізувати їх розумову та пізнавальну діяльність. Питанням використання інтерактивних засобів під час навчання фізики та математики присвячені дослідження В. Баштового, Д. Губар, В. Заболотного та ін. Зазначається, що застосування цих засобів дозволяє інтенсифікувати навчальний процес, використовувати різноманітні засоби пред'явлення навчальної інформації, створити атмосферу зацікавленості, залучити всіх здобувачів освіти до процесу навчання, тобто здійснювати інтерактивне навчання.

Інтерактивне навчання – діалогове навчання. Діалог можливий і за традиційних методів навчання, але лише на лініях «вчитель – учень» або «вчитель – група учнів (аудиторія)». При інтерактивному навчанні діалог будується не тільки на лініях «учень – учень» (робота в парах), «учень – група учнів» (робота у групах), «учень – аудиторія» або «група учнів – аудиторія» (презентація роботи у групах), але й на лінії «учень – сучасні технічні аудіовізуальні засоби навчання». На наш погляд, останній вид діалогу більш актуальний,

оскільки він має найвищий ступінь інтерактивності. Інтерактивність у навчанні з використанням сучасних аудіовізуальних технічних засобів навчання передбачає організацію діалогового спілкування, що веде до взаєморозуміння, взаємодії, до спільного вирішення значущих для учнів завдань. У процесі цього діалогу школярі навчаються критично мислити, вирішувати складні проблеми з урахуванням аналізу інформації, приймати продумані рішення.

Поява інтерактивних засобів навчання забезпечує такі нові види навчальної діяльності, як реєстрація, збирання, накопичення, зберігання, обробка інформації про об'єкти, що вивчаються, явища, процеси, передача досить великих обсягів інформації, представлених у різній формі, управління відображенням на екрані моделями різних об'єктів, явищ, процесів. Інтерактивні завдання, реалізовані за допомогою цих засобів, – невід'ємна частина сучасного навчання, що дає змогу викладачам, учням та студентам отримувати певну інформацію систематизовано, мобільно та зручно, з використанням інноваційних технологій у навчанні, зокрема й у процесі вивчення різних дисциплін [1]. Переваги інтерактивних дидактичних матеріалів перед традиційними полягають в їх наочності, доступності, креативності, в застосуванні комп'ютера або ноутбука замість книг, у використанні різних типів файлів (аудіо, відео, графічні тощо), а також різних типів вправ, що сприяє розвитку інтересу, пізнавальної активності, інформаційно-комунікативних компетентностей учнів [2].

Для створення авторських інтерактивних дидактичних матеріалів нами було обрано сервіс LearningApps [4]. Ми погоджуємося з висновками вчених, що має досить зручний інтерфейс, який дозволяє легко створювати завдання на основі шаблонів. На цьому сервісі доступна велика кількість шаблонів, що сприяє різноманіттю розробки завдань. Варто наголосити, що даний сервіс є безкоштовним. Порівнюючи сайт LearningApps з іншими сервісами, стає очевидно, що він є найкращим вибором, якщо є необхідність в розробці інтерактивних завдань для учнів та студентів [3].

Нами було створено інтерактивні дидактичні матеріали для викладання фізики в 7 класі наступних видів (за шаблонами сервісу): категорія «Вибір» (за фрагментом зображення потрібно вибрати з переліку відповідний допис), категорія «Вікторина» (пропонуються шаблони для створення вікторин двох видів: з однією правильною відповіддю та з множинним вибором відповіддю. В обох шаблонах присутня можливість вставки мультимедійного контенту: зображення, аудіоматеріалів та відеоматеріалів), категорія «Знайти слова» (суть вправи полягає в складанні слова з букв, розташованих у сітці поруч один з одним, можна відразу задати ключові слова, які потрібно знайти в таблиці та виділити їх, а можна подати опис цих понять і учні повинні дати відповідь, віднайшовши її в таблиці), Категорія «Розподіл» (вправа на класифікацію фізичних понять, явищ, приладів тощо), Категорія «Пазл» (На вкладках обирається потрібна категорія і розкриваються (зникають) ті пазли, що їй відповідають. Під пазлами можна розмістити зображення, ключове або кодове слово тощо. Кількість вкладок і пазлів можна задати при заповненні форми шаблону вправи) та інші.

Педагогічний експеримент ми проводили в загальноосвітній школі під час проходження активної педагогічної практики. На початку року викладання фізики у 7 класі розпочалося за підручниками [5]. Особливість даного підручника його головне призначення – допомогти учням систематизувати, розширити і поглибити знання і вміння. В кінці підручника розміщено алфавітний покажчик, в якому перераховано прізвища вчених, назва приладів, фізичні явища, фізичні величини, технічні прилади, одиниці вимірювання фізичних величин. Це перелік понять та термінів, які здобувачі освіти мають свідомо використовувати в освітньому процесі. В педагогічному експерименті ми виходили, що саме засвоєнню цих понять потрібно приділити найбільшу увагу, акцентувати мотив навчання засобом інтерактивних завдань з фізичним змістом.

Рівень знань учнів з фізики відповідає від 3 до 7 балів за поточними оцінками. Не має учнів з балами від 11 до 12. Як показали бесіди з учнями зацікавленість отримати знання з фізики низка. Тому нами й було прийнято рішення частину обов'язкового матеріалу

перевіряти та подавати у вигляді інтерактивних авторських завдань, розроблених за допомогою сервісу LearningApps. На початку роботи учні були ознайомлені з правилами роботи з сервісом, вчитель продемонстрував приклад розв'язання завдання. Учні сприймали такі вправи як гру, до якої звикли у спілкуванні у власному оточенні, з цифровими пристроями. Правила гри зрозумілі, тому адаптаційний період був дуже короткий, не перевищував одного уроку. При виконанні вправ учні допомагали один одному, був присутній елемент змагання. Все це привело до зацікавленого виконання вправ, а натомість до засвоєння запропонованих вчителем фізичних термінів.

Експеримент показав, що доцільно виконувати завдання наприкінці уроку, коли учні виконали більшу частину завдань уроку, інтерес до нового матеріалу зменшився. Інтерактивні завдання потрібно подавати поступово не більше 1-2 на кожному уроці. На наступному уроці розпочинати бажано з вже знайомих завдань та доповнювати новими. Хронометраж часу виконання завдань коливається від 30 секунд до 2 хвилин. На початку правило розв'язання завдання демонструєш учень, який має кращий бал з фізики, коментує власні дії та логіку виконання завдання. Наступні вправи показали, що правила розв'язання завдання учні засвоюють найкраще, а тому потрібно зосередити їх увагу на логіці пошуку саме фізичного змісту завдання, зв'язку між фізичними поняттями, величинами та їх зображеннями або описом.

Наприкінці педагогічного експерименту, обробивши результати методами математичної статистики, ми впевнилися у позитивному впливі застосування інтерактивних дидактичних завдань з фізичним змістом на якість знань здобувачів освіти.

ДЖЕРЕЛА ТА ЛІТЕРАТУРА

1. Гуревич Р. С. Формування освітнього інформаційного середовища для підготовки кваліфікованих робітників у професійно-технічних навчальних закладах. Вінниця, Україна: ТОВ фірма «Планер», 2015.
2. Інтерактивні технології навчання: теорія, досвід: метод. посіб. / авт.-уклад.: О. Пометун, Л. Пироженко. Київ: А.П.Н.; 2002. 136 с.
3. Осадчий В.В. Засоби інформаційних технологій у професійній підготовці майбутніх учителів. *Педагогіка, психологія та медико-біологічні проблеми виховання і спорту: зб. наук. пр.* / за ред. Єрмакова С.С. Харків: ХДАДМ (XXI) 2009. №11. С. 72-78.
4. Сайт сервісу LearningApps. URL: <http://learningapps.org/>
5. Коршак Є. В., Ляшенко О. І., Савченко В. Ф. Фізика : підручник для 7 кл. загальноосвітніх навчальних закладів. 2-е вид., перероб. і доп. Київ : Генеза, 2003. 168 с.

УДК 37.026

*Ольга Кранг
(Олександрія, Україна)*

МЕТОДИКА ОРГАНІЗАЦІЇ ТА ПРОВЕДЕННЯ ЗАНЯТТЯ КОНФЕРЕНЦІЇ З ОСНОВ ЕКОНОМІЧНОЇ ТЕОРІЇ

У статті розглядається методика організації та проведення виду заняття як конференція, діяльнісна основа викладача і студента, види конференції.

Ключові слова: *заняття-конференція, студентська конференція, прес-конференція.*

Сьогодні пріоритетними напрямками державної політики щодо розвитку освіти, зокрема економічної, є постійне підвищення якості навчання, оновлення його змісту та форм шляхом упровадження інноваційних технологій у навчально-виховний процес. Пошук оптимальних варіантів щодо реалізації висунутих завдань дає підстави говорити про нові підходи в організації заняття з основ економічної теорії. Практика викладача показує, що нестандартні

заняття дістали широке визнання серед викладачів. Проте вони не завжди бувають результативними. Проаналізувавши причини невдач, ми дійшли висновку, що викладачам бракує знань з методики організації та проведення нестандартних занять. Об'єктом нашого аналізу і дослідження ми обрали заняття-конференцію як форму навчання, що її викладачі найчастіше використовують на показових, «відкритих» заняттях і найбільше отримують зауважень від методистів.

Студентська конференція – одна з форм організації та проведення нестандартного заняття. У словнику іншомовних слів є пояснення терміну «конференція» – збори, нарада представників державних, освітніх, наукових та інших організацій, партій, держав.

Конференція як форма організації навчально-виховного процесу передбачає присутність в одній аудиторії студентів, об'єднаних однією метою щодо розв'язання певної теоретичної чи практичної проблеми. Обговорення обраної теми визначають зміст конференції. Студентська конференція – це важлива форма навчання, яка сприяє формуванню знань, їх закріпленню, поглибленню і систематизації. Це комплексна форма узагальнення результатів самостійної пізнавальної діяльності студентів під керівництвом викладача, що здійснюється завдяки їх спільним зусиллям.

Метою конференції є поглиблення, зміцнення, розширення здобутих знань студентів; розвиток і саморозвиток їх творчих здібностей та активності; створення передумов для самовиховання, самовдосконалення, самовизначення.

Щодо типізації студентських конференцій немає єдиної думки ні в психолого-педагогічній літературі, ні в практиці роботи навчальних закладів.

Освітня мета студентської конференції полягає в розширенні та поглибленні економічних знань з теми, у формуванні в студентів мотиваційної діяльності до навчання, активізації їх самостійної діяльності на занятті та в позааудиторний час, залученні до навчальної діяльності менш комунікативних студентів, розвитку економічної мови та навичок роботи в колективі, зокрема таких, як зібраність, витримка, серйозне ставлення до дорученої справи, відповідальність перед друзями; сприяння розкриттю пізнавальних здібностей та самоствердженню студента.

Прес-конференція – це різновидність інтерв'ю з великою кількістю інтерв'юєрів, які задають запитання одному або кільком особам, добре інформованим з обговорюваного питання. Прес-конференція має за мету навчити студентів вести діалог, коректно ставити запитання, логічно будувати відповідь, аргументувати, експромтом відповідати на запитання, виступати перед аудиторією, слухати один одного, розвивати вміння розв'язувати проблемні завдання, використовувати здобуті знання на практиці.

Як показує досвід, неоднорідність проведення студентських конференцій, тривала творча підготовка, вимога до високої самостійної самоорганізації студентів потребують обережного підходу до впровадження заняття-конференцій у навчально-виховний процес із основ економічної теорії.

Треба мати на увазі, що діяльність викладача була і є основною в структурі як традиційного, так і нестандартного заняття. Неодноразові експериментальні дослідження доводять, що від раціональної діяльності викладача на занятті, його педагогічної майстерності залежить позитивний результат діяльності студентів. Проте на сучасному етапі розвитку освіти в центрі навчального процесу ставлять не викладача, що характерно для авторитарної педагогіки, і не студента, як для педагогіки «вільного виховання», а їхню спільну працю. Тому реформування освіти насамперед «передбачає переорієнтацію психології викладача на розуміння того, що студент – не слухняний матеріал, з якого за допомогою цілеспрямованих педагогічних впливів можна сформувати будь-що, а це активний індивід».

Сучасний викладач на занятті виступає як менеджер навчальної діяльності і має бути компетентним, вимогливим, здатним створювати психолого-педагогічні умови для співробітництва, творчої взаємодії, поважати студентів як особистостей, допомагати реалізації їх природних можливостей, допомагати у пошуках свого «я», розвивати навички та

вміння самостійного навчання, бажання вдосконалюватися, спонукати до активності, відчувати причетність до результативності заняття, значущості кожного в студентському колективі.

Функцією викладача як суб'єкта педагогічної діяльності є не втручання безпосередньо в навчально-виховний процес, а організація його; спрямування студентської діяльності; залучення до роботи всіх учасників навчання; надання їм методичної допомоги; навчання студентів обходитися без нього під час розв'язання завдань; створення оптимальних умов для досягнення мети заняття; контролювання процесу засвоєння матеріалу.

У процесі діяльності для викладача важливо враховувати досягнутий рівень знань і вмінь студентів, повідомляти їм результати успіху, вказувати на недоліки, ставити перед ними конкретні поетапні завдання, виконання яких у визначеній послідовності забезпечує отримання бажаного результату, робить навчання посильним. Викладач орієнтує суб'єкт на навчання, спрямовує на саморозвиток, самоорганізацію, будує навчальний процес з основ економічної теорії у такий спосіб, щоб форми організації діяльності студентів були оптимальними, характерними для їх віку, з визнанням переваг кожного. Заняття-конференція передбачає групову форму навчальної діяльності.

На основному етапі проведення заняття-конференції викладач виконує роль модератора, тобто коригує процес обговорення, слідує за регламентом, ходом конференції, кількістю виступів від різних представників тощо.

Підсумковий етап заняття-конференції завершується обов'язково ухвалою, постановою. Для навчальної конференції – це може бути ухвала такого змісту:

доповіді виступів учасників конференції, у визначений термін і згідно з вимогами щодо оформлення, подати конкретній особі, яку визначає викладач. Для прес-конференції обов'язковою умовою є написання «журналістами» повідомлення або статті до студентських мас-медіа з проблеми, що розглядалася. Можна запропонувати проведення презентації особистого доробку «репортерів» у позааудиторний час.

Активізується самостійна навчальна діяльність студентів. Отримавши тему конференції та пройшовши інструктаж, студенти об'єднуються у навчальні групи, обирають консультанта, який розподіляє обов'язки та розписує види виконання роботи між членами групи. Якщо проводиться навчальна конференція, наприклад під час вивчення підприємства і підприємництва, студенти можуть мати такі обов'язки-ролі: директор підприємства, міністр економіки, завідуючий цехом, менеджер, маркетолог. Якщо проводиться прес-конференція, то призначаються доповідачі з конкретних питань і журналісти вітчизняних і зарубіжних ЗМІ. Доповідачі теж можуть мати ролі: вчений, мер міста, директор підприємства тощо. Журналісти, крім табличок з назвою телеканалу або преси, виставляють прапори держави, яку вони представляють, і готують для «гостей» конференції цікаві запитання, яких немає у підручнику.

Кожен журналіст готує не одне, а кілька запитань, які мають бути обґрунтовані, чіткі. Важливо, щоб запитання були відомі лише авторам. На прес-конференції має бути фотокореспондент. Тематичним оформленням кабінету займаються студенти: кожна група окремо готує гасла, схеми, ілюстрації, фотомонтаж, фотовиставки, авторські малюнки, загальноекономічного змісту діаграми.

У кабінеті суспільних дисциплін студенти знаходять потрібну інформацію щодо організації заняття-конференції, рекомендації для написання статті (повідомлення), публічних виступів, список тематичної літератури. У назначений викладачем термін студенти приходять на консультацію і доповідають про хід роботи, показують нотатки майбутніх статей або розгорнутий план-конспект доповіді. Викладачу необхідно ознайомитися із запитаннями, що їх студенти пропонують доповідачам, проаналізувати. По-перше, щоб вони грамотно були сформульовані, а по-друге, щоб всебічно розкрити питання, яке виноситься на конференцію.

Домашнім завданням такого заняття є написання конкурсної тематичної статті до студентських ЗМІ.

Отже, студентську конференцію варто використовувати на заняттях з основ економічної теорії як засіб активізації навчальної діяльності студентів.

Методично правильно організоване і проведене заняття-конференція впливає на підвищення академічного рівня знань студентів.

ДЖЕРЕЛА ТА ЛІТЕРАТУРА

1. Сучасний словник іншомовних слів: Близько 20 тис. слів і словосполучень / Укл.: О. І. Скопенко, Т. В. Цимбалюк. Київ: Довіра, 2006. 789 с.
2. Підласий І., Підласий А. Педагогічні інновації. *Рідна школа*. 1998. № 12. С. 318.
3. Мальований Ю. І. Педагогічна сутність гуманізації навчання. *Педагогічний вісник*. 1998. № 1. С. 4.

УДК 372.4.03:373.3:036:46(045)

*Лілія Лихоній
(Бар, Україна)*

РОЗВИТОК ТВОРЧОСТІ МОЛОДШОГО ШКОЛЯРА: ТЕОРЕТИЧНИЙ АСПЕКТ

У статті обґрунтовано сутність творчості, обдарованості, талановитості та геніальності людини, проаналізовано особливості розвитку творчих здібностей та обдарованості молодших школярів, представлено результати дослідження позиції учителів початкових класів до проблеми навчання та виховання творчих, обдарованих учнів.

Ключові слова: творчість, обдарованість, талант, геніальність, творчі здібності.

This report is about the essence of creativity, human talent and genius; analyzed primary learners' creative abilities and their features development; presented the results of primary teachers' position to the problem of teaching creative and special pupils.

Key words: creativity, giftness, talent, genius, creative abilities.

Актуальність дослідження. Метою освіти є всебічний розвиток людини як особистості та найвищої цінності суспільства, її талантів, інтелектуальних, творчих і фізичних здібностей, формування цінностей і необхідних для успішної самореалізації компетентностей, виховання відповідальних громадян, які здатні до свідомого суспільного вибору та спрямування своєї діяльності на користь іншим людям і суспільству, збагачення на цій основі інтелектуального, економічного, творчого, культурного потенціалу Українського народу, підвищення освітнього рівня громадян задля забезпечення сталого розвитку України та її європейського вибору [2].

Одним із пріоритетних завдань, що стоять перед сучасною початковою школою та педагогами є створення передумов для виховання особистості, розвитку її творчих здібностей та потенціалу в освітньому процесі.

Огляд досліджень і публікацій. Значний внесок у розробку проблеми розвитку дитячої творчості зробили Б. Ананьєв, О. Антонова, І. Бех, Л. Божович, Л. Виготський, О. Грушко, Т. Волобуєва, В. Давидов, С. Діденко, В. Ірклієнко, Т. Кудрявцев, М. Лазарєв, О. Лук, В. Моляко, А. Петровський тощо.

До питання розвитку художньої та технічно-конструктивної творчості учнів зверталися І. Демченко, В. Задорожний, О. Зайцева, В. Котляр, О. Кульчицька, А. Лесневська, М. Лук'яничук, Л. Любарська, Б. Неменський, А. Терещук, В. Хорунжий, Л. Чорна, В. Чорноус, Н. Юхимчак тощо.

Постановка проблеми. Нині виникає необхідність у глибокому вивченні теорії творчого розвитку молодших школярів, педагогічного досвіду навчання, виховання і творчого розвитку особистості молодшого школяра в освітньому процесі початкової школи.

Мета статті. Зважаючи на високу актуальність проблеми у даній статті пропонуємо проаналізувати окремі аспекти розвитку творчості молодшого школяра в освітньому процесі початкової школи.

Виклад основного змісту дослідження. Насамперед слід проаналізувати сутність базових понять дослідження.

Дослідник В.О. Моляко розглядає обдарованість як вихідну умову творчої діяльності, а саме як особливу, «стратегіальну» організацію свідомості, як інструмент впорядкування «безладу мислення», акумулювання і систематизації знання, «насичення свідомості змістом», проектування смислів, що зрештою дає носіям стратегіально організованої свідомості успішно (швидко і якісно) не тільки створювати цінності, розв'язувати проблеми, а й досягати особистої рівноваги й гармонії [7, с. 14].

Обдарованість – це генетично обумовлений компонент здібностей, що розвиваються у відповідній діяльності чи деградує при її відсутності [3, с. 81].

Талант – високий рівень обдарованості, природний хист людини до певного виду діяльності [4, с. 628].

Геніальність – найвищий ступінь обдарованості людини, виразом якої є творчість, що має для життя суспільства історичне значення [11].

Психологічно творчість є потребою людини, адже «творча діяльність – це не лише відкриття в певній галузі науки, художні досягнення, певні продукти, що є значущими для суспільства, творчості вимагає повсякденне життя, з його малими і великими проблемами, які людина досить часто мусить вирішувати» [10, с. 473]. Для неї подібне вирішення буде особисто творчим, і суб'єктивно вона переживає його як відкриття, як створення оригінального продукту, як новий підхід до вже відомого.

На думку Дж. Гілфорда, творче мислення є оригінальним – людина шукає власне розв'язання проблем; гнучким – людина вміє при потребі змінити свою попередню думку, по-новому підійти до розв'язання наболілих питань; глибоким – людина вміє бачити нові, приховані від сприйняття проблеми задачі [10, с. 479].

Творчі здібності – це індивідуально-особистісні якості людини, які визначають успішність виконання нею творчої діяльності різного роду [5, с. 204].

Творчі здібності – це якості й властивості особистості, які виявляються у синтезі мотиваційної, інтелектуальної, організаційної та комунікативної сторін творчої діяльності, від яких залежить можливість та рівень її успіху [1, с. 199].

Творчі здібності можна поділити на такі групи: розумові здібності; здібності, пов'язані з темпераментом (емоційність); здібності, пов'язані з мотивацією (інтереси і нахили) (О.М. Лук) [6, с. 27].

Серед компонентів творчих здібностей В.О. Моляко виділяє: оригінальність у рішеннях; пошуки нового; наполегливість у досягненні мети; самокритичність і критичність; гнучкість мислення; сміливість і міцність; енергійність [8, с. 12].

Л.Г. Чорна виділяє якості людини, що визначають наявність творчих здібностей: спонтанність, фантазійність, багатоваріативність, хаотичність, гнучкість та оригінальність думки, інтуїтивність народження ідей, використання підсвідомого у розв'язанні проблем, несподіваність та раптовість виникнення ідей, іноді – наявність суперечностей, як результату необґрунтованих припущень [13, с. 42-46].

Розвиток творчих здібностей у процесі навчання молодших школярів залежить не тільки від низки внутрішніх факторів (психофізіологічні та соціальні надбання, інтелектуальний, практичний та емоційний досвід дитини), але і зовнішніх (наявність відповідної системи й навчальних програм, педагога-творця і відповідного педагогічним запитам розвивального середовища). Початкова освіта – це перший освітній рівень, який закладає фундамент загальноосвітньої підготовки школярів. В.О. Сухомлинський прагнув, щоб початкова школа стала – школою мислення, фундаментом творчих розумових сил учнів [12, с. 51].

Тому пріоритетне завдання навчання у початковій школі на сучасному етапі – закласти основу для всебічного розвитку дитини, забезпечити подальше становлення особистості,

розвиток її розумових здібностей і, в першу чергу, навчити дітей самостійно і творчо мислити. Школа для дитини є першим соціальним інститутом, де відбувається і опанування культурним досвідом людства і творче перетворення його. Слід закласти у свідомість школяра переконання, що творчість є цінним і найвищим даром людині, який саме і робить людину людиною. З'ясовано, що початкова школа традиційно вважається школою умінь, провідними з яких є оволодіння читанням, писанням, лічбою [14, с. 17].

Учителю потрібна спеціальна методична підготовка, яка дасть можливість здійснювати процес розвитку творчих здібностей молодших школярів на достатньому рівні [14, с. 18].

Майбутній учитель задля успішної роботи з обдарованими учнями має володіти наступними якостями: 1) доброзичливість і чуйність; 2) уміння будувати педагогічну діяльність на основі результатів психодіагностики особистості дитини, з огляду на її індивідуальні й вікові особливості; 3) високий рівень інтелектуального розвитку; 4) широке коло інтересів, добрі організаторські здібності; 5) уміння створювати ситуацію успіху, умови для самореалізації особистості учня, стимулювати творчість дитини; 6) готовність до виконання різноманітних обов'язків, пов'язаних із навчанням обдарованих дітей; 7) володіння почуттям гумору; 8) наявність живого та активного характеру; 9) гнучкість, готовність до перегляду своїх поглядів і до постійного самовдосконалення; 10) творчий, можливо, нетрадиційний особистий світогляд; 11) цілеспрямованість і наполегливість; 12) емоційна стабільність; 13) наявність умінь переконувати; 14) схильність до самоаналізу; 15) уміння використовувати у своїй діяльності інноваційні методи та технології навчання й розвитку дітей [9].

Одним із завдань нашого дослідження було вивчити позицію учителів початкових класів до проблеми навчання та виховання творчих, обдарованих школярів. Дослідження проводилося на базі ЗЗСО «Ліцей №1» смт. Муровані Кирилівці Могилів-Подільського району Вінницької області.

Як з'ясувалося, усі респонденти виявляють бажання працювати із обдарованими школярами (запитання №1 «Чи маєте Ви бажання займатися з обдарованими школярами?»), переконані у тому, що сучасні форми й методи роботи з обдарованими школярами можуть і повинні бути поліпшені (запитання №2 «Чи вважаєте Ви, що сучасні форми й методи роботи з обдарованими школярами можуть бути поліпшені?»).

Учителі висловлюють низку ідей щодо поліпшення навчання, виховання та розвитку обдарованих школярів (запитання №3 «Чи є у Вас ідеї, що сприяли б значному поліпшенню навчання, виховання та розвитку обдарованих школярів?», запитання №4 «Якщо «так», то у чому вони полягають?»):

- використання інноваційних технологій навчання;
- посилення гурткової та індивідуальної роботи;
- створення спеціальних класів для обдарованих учнів;
- покращення навально-методичної та матеріальної бази школи;
- створення проблемних ситуацій на уроках;
- співпраця з батьківським колективом.

Учителі відзначають певні успіхи, які мають обдаровані школярі їхніх класів (запитання №5 «Які успіхи мають обдаровані школярі Вашого класу?»): здібності до занять різними видами мистецтва (вишивання, малювання, плетіння); здібності до іноземних мов; участь та перемоги в предметних олімпіадах; робота в гуртках, секціях, студіях.

Актуальними є проблеми, з якими стикаються педагоги у роботі з обдарованими школярами (запитання №6 «Назвіть проблеми, з якими Ви стикаєтеся у роботі з обдарованими школярами»): проблеми у діагностиці типу обдарованості учнів; відсутність відповідного навчально-методичного забезпечення; неусвідомленість самими школярами та батьками наявності обдарованості; низький рівень професійної готовності до роботи з обдарованими школярами; неготовність батутів до розвитку обдарованості учнів; порушення поведінки з боку школярів.

Також слід звернути увагу і на проблеми самих обдарованих учнів (запитання №7

«Охарактеризуйте проблеми, з якими стикаються обдаровані школярі Вашого класу»): малий обсяг навчальної інформації; знижений інтерес до навчання; відсутність відповідної навчальної літератури; наявність конфліктних ситуацій в учнівському колективі.

Загалом, можемо зробити висновок, що проблема навчання, виховання та розвитку обдарованих школярів є особливо актуальною для сучасної початкової школи. Але, в силу певних об'єктивних та суб'єктивних причин, дана робота не провадиться на належному рівні.

Загалом, можемо зробити висновок, що проблема навчання, виховання та розвитку обдарованих школярів є особливо актуальною для сучасної початкової школи. Але, в силу певних об'єктивних та суб'єктивних причин, дана робота не провадиться на належному рівні.

Висновки. Загалом ми дійшли висновку, що розвиток творчості молодшого школяра в освітньому процесі початкової школи набуває ефективності за умов:

- мотиваційно-особистісної та методологічної готовності педагогів до його здійснення;
- організації цілеспрямованого процесу розвитку творчих задатків та здібностей школярів у ході вивчення ними основ наук.

ДЖЕРЕЛА ТА ЛІТЕРАТУРА

1. Гуманізація процесу навчання в школі: навч. посібник / за ред. С. П. Бондаря. 2-ге вид., доповн. Київ: Стислос, 2001. 256 с.
2. Закон України «Про освіту». URL: <https://zakon.rada.gov.ua/laws/show/2145-19#Text>.
3. Короткий психологічний словник / за ред. К. Платонова. Київ, 1985. 186 с.
4. Крилова С. Талант. Філософський енциклопедичний словник / за ред. В. І. Шинкарук. Київ: Інститут філософії імені Григорія Сковороди НАН України : Абрис, 2002. 742 с.
5. Лазарев М. О. Основи педагогічної творчості: навч. посібник. Суми : ВВП «Мрія» – ЛТД, 1995. 310 с.
6. Лук О. М. Психологія творчості. Київ, 1978. 128 с.
7. Моляко В. О. Здібності, творчість, обдарованість: теорія, методика, результати досліджень / за ред. В. О. Моляко, О. Л. Музики. Житомир: Вид-во Рута, 2006. 320 с.
8. Моляко В. О. Психологія дитячої обдарованості. Київ, 1995. 83 с.
9. Підготовка педагога до взаємодії з обдарованими дітьми. URL: <http://urok.at.ua>.
10. Психологія / за ред. Ю.Л. Трофімова. Київ : Либідь, 2001. 558 с.
11. Словник української мови». В 11 т. Онлайн-версія. URL: <http://sum.in.ua/s/ghenialjnistj>.
12. Сухомлинський В. О. Сто порад учителю. Київ : Рад. школа, 1988. 310 с.
13. Чорна Л. Г. Психологія забезпечення розвитку творчих здібностей учнів. *Психологічна газета*. 2001. №2. С. 42-46.
14. Шуть М. М. Формування творчих умінь молодших школярів засобами музичних ігор у навчальному процесі: автореферат дис. канд. пед. наук: 13.00.09. Харків, 2010. 28 с.

Науковий керівник: кандидат педагогічних наук Федорчук Н. А.

УДК 004.94:517.9

*Тетяна Лугових
(Суми, Україна)*

ВІЗУАЛІЗАЦІЯ НА УРОКАХ МАТЕМАТИКИ ЯК СПОСІБ РОЗВИТКУ КРИТИЧНОГО МИСЛЕННЯ

В даній статті йде мова про візуалізацію взагалі та про її використання на заняттях з математики. Також представлено короткий огляд он-лайн сервісів для створення проектів візуалізації інформації.

Ключові слова: візуалізація, критичне мислення, зображення, презентація, представлення інформації, навчання.

This article is about visualization in general and its use in mathematic classes. A brief overview of online services for creating information visualization projects is also presented.

Key words: *visualization, critical thinking, image, presentation, presentation of information, learning.*

Стрімке збільшення інформаційного об'єму, розвиток техніки та нова візуальна культура – прямим чином впливають на потреби, які висувають до педагогів сучасні освітні стандарти. А вміння вирішувати неординарні, нові задачі в математиці – основна задача розвитку критичного та творчого мислення.

Як же навчити не зубрити, а розуміти та фіксувати в пам'яті математичні правила, положення та факти?

Для поліпшення пізнавальної діяльності учнів радять використовувати візуалізацію учбового матеріалу – як один із найбільш передових методів подачі матеріалу.

Візуалізація – це процес подання інформації у вигляді зображення (інфографіки, схеми, нариси, діаграми, таблиці тощо) з метою максимальної зручності їхнього розуміння.

За іншим визначенням: *візуалізація* – унаочнення, створення умов для візуального спостереження. [2]

Візуальний – той, що спостерігають неозброєним оком або за допомогою оптичного пристрою.

Візуалізація – одна з найпоширеніших методик, яку так само широко застосовують і у психології. У неї є безліч прибічників, які засвідчують, що успіх прийшов до них в наслідок використання власне цієї техніки.

За сприяння візуалізації інформації є можливість вирішити цілу низку педагогічних проблем, таких як:

- активізація навчальної та пізнавальної діяльності;
- формування та розвиток критичного і візуального мислення, а також зорового сприймання;
- образне відображення знань і навчальних дій;
- підвищення візуальної грамотності та візуальної культури.

Візуалізація блискуче застосовується замість тексту, який інколи обтяжує матеріал, а відтворення графічного образу інформації робить її багатозначною, чіткою, яскравою, більш виразною а відтак – зручнішою для обробки. Добре сприйнятий образ зможе бути опорою для розумових і практичних дій учнів під час навчання і не тільки.

В свою чергу, *математична візуалізація* – це напрямок математики, який дозволяє зрозуміти та дослідити математичні події, факти завдяки їх унаочненню. Класичний підхід передбачає створення двовимірних малюнків або побудови тривимірних моделей, як-от, гіпсових моделей в ХІХ і на початку ХХ століття), тоді як в наш час широко застосовуються комп'ютери для створення нерухомих дво- або тривимірних малюнків, анімацій і т. ін.

Вчителі часто натрапляють на проблеми такого роду, що учні не можуть сконцентруватися, сприймати та усвідомлювати довгі тексти, углиблюватися у суть, мають невисокий коефіцієнт засвоєння знань. Фахівці це роз'яснюють тим, що у багатьох дітей сформовано кліпове мислення (від «clip» (англ.) – фрагмент тексту, вирізка із газети, уривок із відео чи фільму). Подача інформації від вчителя до учня найчастіше має прямий, усний характер. Сьогодні кліпове мислення сучасних дітей ставить викладача до інших умов передачі інформації.

Щоб хоч частково "використати" цей тип мислення є доцільним будувати графічні зображення, діаграми, хмари слів, інтелект-карти, опорні конспекти, інтерактивні презентації та презентації взагалі, а також коротенькі відео – все це допомагає бачити необхідну інформацію як єдине ціле.

Застосування всіх цих типів візуалізації дає можливість педагогу зрозуміло та детально відобразити матеріал, що вивчається, зосередити увагу учнів на найважливішому, пригадувати вивчене, провести контроль знань, залучити учнів до творчого та продуктивного

процесу створення графічних об'єктів. Для кращого запам'ятовування і розуміння зв'язків між елементами можна виділяти матеріал різними кольорами, шрифтами, все, на що необхідно привернути особливу увагу, тому що це значно скорочує час на засвоєння великої за об'ємом інформації, сприяє збільшенню знань та досвіду. При застосуванні різних способів візуалізації здобувач освіти буде вчитися усвідомлювати зв'язки між об'єктами, що вивчаються, а значить об'єднувати здобуту інформацію у цілісну картину.

Зважаючи на все, що сказано вище, на своїх уроках я стараюся користуватися даними методами візуалізації інформації, певно, що не всіма, але більшістю з них. І, звісно, що вибір тієї або іншої техніки візуалізації залежить не тільки від досвіду вчителя, набутих практичних навичок роботи з різними інтерактивними інструментами, а ще й від певної теми уроку (те, що добре підходить до однієї теми з алгебри, не дуже переноситься на іншу тему з того ж самого предмету).

Огляд методів візуалізації

Одним з таких методів, що відповідають потребам, які творяться у нинішньому суспільстві і сприяють підвищенню ефективності освітнього процесу, є створення та використання *інтелект-карт*. Вони допомагають впорядкувати набуті знання і включають одну з ключових компетентностей, потрібних сучасній людині – креативне мислення. Таким чином, інтелект-карта відображає асоціативні зв'язки у мозку людини. Працювати з такими картами цікаво та продуктивно.



Рис. 1. Інтелект-карта: Логарифми

Опорний конспект представляє собою невелику тезову схему. Він містить символи, схеми, таблиці, малюнки, ключові слова, короткі фрази та інші елементи візуалізації. Зміст такого конспекту легше запам'ятати.

Хмари слів – теж досить цікавий спосіб візуалізації інформації. В хмарку слів можна зашифрувати тему уроку, проводити мозковий штурм, створювати підказки до певних завдань і т. ін.



Рис. 2. Хмара слів

Скрайбінг (англ. scribe – ескізи) – це вид презентації, за допомогою якого інформація подається у вигляді яскравих образів, оформлених як малюнки, що супроводжуються текстом. У процесі донесення інформації до учнів відбувається малювання нескладних образів, які можуть бути доповнені упродовж уроку як учителем, так і дітьми. Цей спосіб презентації дає змогу підкреслити акценти на основних моментах і привернути увагу аудиторії.

Інфографіка (від від лат. Informatio – інформування, роз'яснення, виклад від грец. Γραφικός – письмовий, пишу) – цікавий електронний ресурс, що може активно використовуватися на уроках. Інфографіка – це графічний спосіб подачі інформації, даних і знань, метою якого є швидко і чітко донести складну інформацію. Можна застосувати на лабораторних, лекційних і практичних уроках, комбінованих заняттях, для організації ефективної пошукової діяльності і створення проблемних ситуацій, учить формулювати висновки, з огляду на аналіз представленої інформації. Користуючись перерахованими методами навчання, які спрямовані на активізацію розумової діяльності школярів, можна говорити, що учні будуть із задоволенням вживати набуті знання і навички на практиці.

Інтерактивні презентації – також один із засобів візуалізації інформації. В них – до кожного об'єкту з слайда таких як текст, зображення, кнопка, графічна форма можна прикріпити дію, яка виконується при натисканні на об'єкт. Їх зручно створювати в он-лайн сервісі *Genially*.

Я вважаю, що за такими активними методами навчання – майбутнє.

Отже, візуалізація допомагає здобувачам освіти правильно організувати та аналізувати інформацію, розвиває критичне, творче мислення, допомагає інтегрувати нові знання. Завдання педагога – пробудити здібності своїх учнів, розвинути в них сміливість думки і впевненість у тому, що вони розв'яжуть будь-яку задачу, у тому числі і творчого характеру.

ДЖЕРЕЛА ТА ЛІТЕРАТУРА

1. Безуглий Д. Прийоми візуального подання навчальної інформації. Фізико-математична освіта. Науковий журнал. Суми: СумДПУ ім. А.С.Макаренка, 2014. №2(3).
2. Визначення терміну “Візуалізація”. URL: <https://uk.wikipedia.org/wiki/%D0%92%D1%96%D0%B7%D1%83%D0%B0%D0%BB%D1%96%D0%B7%D0%B0%D1%86%D1%96%D1%8F>
3. Степаненко А. І. Роль візуалізації процесу навчання в умовах навчального інформаційного середовища. Актуальні проблеми та перспективи розвитку сучасної педагогічної освіти : Науково-методичний збірник матеріалів Днів науки. (Стаханов-Лисичанськ, квітень 2015р.). Лисичанськ, 2015. С. 265–268.
4. Технологія скрайбінгу як сучасний метод візуалізації на різних етапах уроку математики. URL: <https://dspace.hnpu.edu.ua/handle/123456789/3061>
5. Як створити презентацію в техніці скрайбінгу. URL: <https://www.slideshare.net/seaviolet/ss-40246906>

УДК 378.42.371.3

*Хулкар Лутфуллаева
(Ташкент, Узбекистан)*

ИСПОЛЬЗОВАНИЕ МУЛЬТФИЛЬМОВ НА ОСНОВЕ КОНТЕНТА В ОБУЧЕНИИ ESP (МЕДИЦИНА)

Мультфильмы медицинского содержания очень важны для студентов-медиков, изучающих английский язык, потому что они помогают студентам развивать воображение, внимание, мышление и запоминать новые словарные слова во время просмотра. Студенты сталкиваются с трудностями в изучении языка, несмотря на то, что существует множество способов улучшить свои знания английского языка. Студентам

часто становится скучно, и они теряют интерес к изучению английского языка, так как это их второй язык. Преподаватели ищут правильное руководство, чтобы улучшить устную и письменную речь учащихся. Это исследование поможет найти решения таких проблем, помогая учащимся улучшить свои навыки устной и письменной речи с помощью мультфильмов. Когда в процессе изучения языка используется более интересная и привлекательная среда, учащиеся будут более мотивированы и заинтересованы в приобретении языковых навыков. Основная цель исследования – попытаться изменить методы преподавания и обучения, улучшить навыки устной и письменной речи учащихся с помощью мультфильмов.

Ключевые слова: мультфильмы, языковые навыки, устная и письменная речь, творческое обучение, мотивация.

Cartoons based on medical content are very important for medical students who are learning English because they help students develop imagination, attention, thinking and remembering new vocabulary words while watching. Students face difficulties in learning the language, despite the fact that there are many ways to improve their knowledge of English. Students often get bored and lose interest in learning English, as it is their second language. Teachers are looking for the right guidance to improve students' speaking and writing. This research will help find solutions to such problems by helping students improve their speaking and writing skills through cartoons. When more interesting and engaging environments are used in the language learning process, students will be more motivated and interested in acquiring language skills. The main goal of the study is to try to change teaching and learning methods, improve students' speaking and writing skills with the help of cartoons.

Keywords: cartoons, language skills, oral and written speech, creative learning, motivation.

Education revolves around the process of learning and teaching. Students find it difficult to learn English. Understanding the nature of the students and the society in which the activity of education takes place is the first necessary condition of the educational and pedagogical program. Motivation plays a crucial role among learners, helps in learning the language vigorously, and arouses interest in learners. It can be said that the teacher who can keep his students motivated has won half the battle. It is believed that students outside the classroom are not educated unless they are doing their homework, but watching cartoons may require us to re-evaluate the relationship between learning and play. Students respond to voices, music, and moving pictures. Students who learn informally through cartoons are likely to be excellent students. Language is important in all aspects of human life. It is used to convey information to people about how they feel, what they want and how they understand the world. The main purpose of learning English is not only to acquire the knowledge or culture of the people, but also to learn how to live in everyday situations that may arise everywhere. We often hear students complain about boring classes and assignments. By watching cartoons in English, of course, you can break the monotony of reading text after text in educational institutions. Very often, a picture speaks louder than words and has more impact than just reading the text. It is also believed that the use of cartoons can reduce boredom and reduce academic stress, anxiety, and rebellious behavior. [4] We may need to include some of these interests in our learning environment. These days, studying is often seen as a serious and stressful activity. Good laughter, both pictorial and verbal, promotes positive learning and a healthy lifestyle. Therefore, we often use cartoons for this. Other benefits include improved teacher-student relationships as cartoons can create a light mood and students tend to learn new ideas from sources of entertainment rather than formal learning.

Watching cartoons helps students improve their pronunciation, vocabulary and conversational ability. Students will be involved in dialogues of significant scenes in cartoons. They mimic the characters and speak fluently like the characters. Teachers, more than ever before, need to listen to their students and observe their language development from the outside. Teachers may be pleasantly surprised to learn how developed the language abilities, creativity and thinking abilities of students are.

A recent study found that students in teacher training colleges rarely read course materials (examples: course notes, modules, and handouts) provided on time and after attending courses and workshops. Chua, Tan, Lim and Jeswant (2007) reported that only about 24% of students read the course materials. More than half said they had read less than 10 percent of the material, and another 20 percent said they had not read anything. [3] Learning is less effective if students do not read instructional materials provided by the instructor because there are only two practical ways to transmit verbal knowledge to the human brain: through the ear and through the eyes. Thus, in order to learn a language, in addition to listening to lectures, an effective way for students to gain new knowledge is to watch content cartoons. Cartoons are very important for students because they help students develop imagination, attention, thinking and memorization throughout the mental process. [2] Students face difficulties in learning the language, although there are many ways to improve their English skills. Students get bored and lose interest in learning English as it is a second language. [5] Teachers are looking for the right guidance to improve students' speaking and writing. This research helps to find a solution to such problems by helping students improve their speaking and writing skills through cartoons. When more interesting and engaging environments are used in the language learning process, students will be more motivated and interested in acquiring language skills. The main goal of the study is to try to change teaching and learning methods, improve students' speaking and writing skills with the help of cartoons.

The main advantages of cartoons based on medical content are as follows:

- Cartoons are very good at attracting attention and motivating students.
- They can reveal facts about diseases, anatomy and physiology of the human body in an interesting way.
- They are useful for changing behavior and developing positive attitudes, the interests and nature of the students.
- They are able to arouse humor and interest in the audience and explain various concepts.
- They are useful for providing opportunities for self-expression and creativity of students.

Communication skills can be improved and enriched in many ways. We have found one of the best and most interesting ways to enrich students' speaking and writing skills through cartoons. Cartoons make the lesson lively and energetic. Classes can help students get rid of the fear of communicating with their friends in English. They teach students to think creatively and this helps students to participate and connect with others without any hesitation or coercion. The following ideas can be used to enhance student productivity through cartoons. [1]

Finding out the differences	Improves students' speaking skills
Dumb Charade	Enriches students' vocabulary
Match and write	Improves writing skills
Vocabulary building	Encourages students to participate in class activities
Letter to your favorite character	Increases students' observation skills

Based on the above, it can be said that watching cartoons based on content in English gives students a pleasure to study, and they actively participate in all tasks during the lesson. The students are very enthusiastic and communicate in English with their friends. Cartoons are very good at attracting attention and motivating students.

REFERENCES

1. Nimer Abuzahra. The use of cartoons in the language classroom from the point of view of constructivism. *Arab World English Journal (AWEJ)*. Special Issue 3: 2016; 229-245
2. Fathul Munir. The effectiveness of teaching vocabulary using animated films to improve the vocabulary of students of English as a foreign language. *Journal of English Language Teaching and Linguistics*. 2016; 2503-1848, Vol. 1 (1).
3. Chua, Y. P., Tan, H. L., Lim, H. F., and Jeswant, K. Research culture in teacher training schools. *Tempavan: Journal of the Teachers College of Special Education*. 20: 2007; 1-9.
4. Miss Sajana. C. Cartoons in language learning. *International Journal of Pure and Applied Mathematics*. Vol 119 12:2018; 2435-2450.
5. Kayaoglu M. N., Akbas D. (2011). A small pilot study: using animation to learn vocabulary. *Turkish Online Journal of Educational Technology-Tojet*, 10(2): 24-30.

АКТИВІЗАЦІЯ ПІЗНАВАЛЬНОЇ ДІЯЛЬНОСТІ СТАРШОКЛАСНИКІВ ПРИ ВИВЧЕННІ «МОЛЕКУЛЯРНОЇ ФІЗИКИ»

У статті розглянуто методи розвитку пізнавальної активності старшокласників, зокрема під час експериментального розв'язування експериментальних та міжпредметних задач з фізики.

Ключові слова: *пізнавальна діяльність, фізична задача.*

The article discusses the methods of developing the cognitive activity of high school students, in particular during the experimental solving of experimental and interdisciplinary problems in physics.

Key words: *cognitive activity, physical task.*

В даний час успіх педагога оцінюється не стільки з позиції передачі знань і умінь і навичок своїм учням, скільки з точки зору того, наскільки він навчив молоде покоління діяти в умовах невизначеності, якою мірою вони розвинули пізнавальну самостійність і активність. Пізнавальна активність при правильному співвідношенні діяльності педагога та учня може і має стати фундаментальною рисою особистості учнів і на його розвиток загалом. Усе це зумовило актуальність теми дослідження. Після аналізу психолого-педагогічної літератури з даної проблеми було виявлено протиріччя між такими фактами: існує явна необхідність активізації та розвитку пізнавальної активності учнів; вдосконалення даного процесу на уроках є недостатнім.

Активність особистості (від лат. *activus* – діяльний, активний) – активне ставлення людини до світу, спроможність здійснювати суспільно важливі перетворення матеріального і духовного середовища на основі освоєння суспільно-історичного досвіду людства [1].

На нашу думку, під активністю розуміється вміння людини впливати на власні потреби, погляди, цілі, навколишню дійсність, оновлювати і, нарешті, змінювати її. Активність допомагає учням за короткий час і успішно засвоїти соціальний досвід, розвиває комунікативні здібності, формує ставлення до навколишньої дійсності. А пізнавальна активність – це інтелектуально-емоційна схильність до процесу пізнання, прагнення учнів до навчання, виконання індивідуальних і загальних завдань, реалізація практичної та розумової діяльності. Тільки завдяки цьому можна на високому рівні засвоїти знання. Пізнавальна активність, природно, багато в чому залежить від рівня активності пізнавальних процесів. Деякі педагоги розглядають пізнавальну активність як діяльність. У зв'язку з цим відзначається деяка тотожність понять «активність» і «діяльність».

Ми вважаємо влучним наступне означення пізнавальної діяльності – це єдність чуттєвого сприйняття, теоретичного мислення і практичної діяльності. Вона здійснюється на кожному життєвому етапі, у всіх видах діяльності і соціальних взаємин учнів, а також шляхом виконання різних предметно-практичних дій в навчальному процесі. Але тільки в процесі навчання пізнання набуває чіткого оформлення в особливій, властивій тільки людині навчально-пізнавальної діяльності або вченні [2].

Проблема розвитку пізнавальної активності учнів під час уроків фізики не нова, але як і актуальна. Викладачі помічають тенденцію зниження інтересу учнів до предмета. Вкажемо доцільні, на наш погляд, методи активізації та розвитку пізнавального інтересу учнів середньої школи під час уроків фізики:

- Створення під час уроків такої атмосфери, коли підлітки відчувають необхідність навчальних занять, з цікавістю сприймають нові знання;

- Використання методів активного навчання – способів взаємодії наставника та групи, спрямовані на активізацію мисленневої, практичної та творчої діяльності;
- Використання інформаційних технологій;
- Застосування доцільних методик інформаційних технологій у процесі розв'язання навчальних завдань;
- Розвиток пізнавальних здібностей учнів у вигляді експериментальної діяльності під час уроків фізики.

Розкриємо більш докладно останній метод. Педагогічна практика переконує нас в тому що, величезну роль його формуванні грає навчальний фізичний експеримент, який є водночас джерелом знань, методом навчання та засобом активізації пізнавальної творчої діяльності учнів. Методика навчання учнів експериментальної діяльності у короткому вигляді полягає у наступному. Суть методики організації експериментальної діяльності: виділяються основні операції та дії, що не залежать від особистого сприйняття особливостей матеріалу; визначається логічна послідовність виконання; на цій основі виробляється (спільно з учнями) алгоритм роботи; обґрунтовується необхідність уміння виконувати чітко, усвідомлено кожну операцію. Насамперед учні вчать спостерігати, користуватися лабораторним обладнанням (приладами та матеріалами, штативами та приладдям до них, джерелами енергії, підставками, підйомними столиками, пробірками тощо), дотримуватись правил техніки безпеки. Далі йде навчання виконання вимірювань, що включають читання шкал приладів, визначення ціни поділу шкали приладу, його нижньої та верхньої меж вимірювання, відлік і правильний запис показань приладу, визначення похибки вимірювання. Одночасно відпрацьовується вміння правильно фіксувати результати спостережень та вимірювань у різний спосіб (малюнки, таблиці, графіки, фотографії, відеозапис). За виконання експериментів учні засвоюють структуру діяльності щодо виконання роботи. Під час проведення експерименту відтворюється як фізичне явище, а й з'ясовується взаємозв'язок і залежність перебігу явища від зміни умов цьому експерименті.

Доцільною формою активізації пізнавальної діяльності старшокласників на практичних заняттях є розв'язування задач міжпредметного та профільного спрямування, тобто задачі, які вимагають комплексного застосування знань з біології та хімії. Розв'язуючи задачі міждисциплінарного змісту в курсі фізики, необхідно використовувати знання (законів, теорій, понять, принципів), отриманні при вивченні фізики, хімії і біології в закладі освіти. Так, наприклад, будуть доцільними задачі, що включають теми, пов'язані з внутрішньою енергією, теплотою, будовою кристалів, газовими законами, електричним струмом в різних середовищах, магнітними властивостями речовин, хімічною дією світла, радіоактивністю тощо; поняття температури та її вимірювання, вологість, капілярні явища, електромагнітне випромінювання, α , β , γ -випромінювання, біологічна дія випромінювання тощо.

Під час розв'язування задач на практичних заняттях ми стараємося створити умови, необхідні їм для розвитку пізнавального інтересу, природничо-наукового мислення та світоглядних знань. У процесі розв'язування задач дотримуємося послідовності дій, які дозволяють осмислювати і раціонально виконувати всі етапи розв'язування задач.

Під час педагогічної практики нами було підтверджено, що нетрадиційні уроки є ефективним засобом активізації пізнавальної діяльності учнів. Старшокласники на такому занятті навчаються, розширюють свої знання, корегують та формують уміння й навички. Завдяки продемонстрованим вище конспектам уроків, старшокласники навчаються з захопленням, без прикладання великих зусиль. Дослідження показує, що старшокласники вважають такі уроки більш ефективним, ніж уроки традиційної структури.

ДЖЕРЕЛА ТА ЛІТЕРАТУРА

1. Енциклопедія освіти / Акад. пед. наук України; головний ред. В. Г. Кремень. Київ : Юрінком Інтер, 2008. 1040 с.
2. Лозова В.І. Цілісний підхід до формування пізнавальної активності школярів / Харк. держ. пед. ун-т ім. Г. С. Сковороди. 2-е вид., доп. Харків: «ОВС», 2000. 164 с.

**РЕАЛІЗАЦІЯ НАСКРІЗНОЇ ЛІНІЇ «ЗДОРОВ'Я ТА БЕЗПЕКА»
У ПРОЦЕСІ НАВЧАННЯ МАТЕМАТИКИ ЗДОБУВАЧІВ
ЗАГАЛЬНОЇ СЕРЕДНЬОЇ ОСВІТИ**

У статті перераховано педагогічні умови підготовки майбутніх учителів математики до забезпечення валеологічного супроводу навчання учнів, наведено приклади математичних задач з валеологічним змістом.

Ключові слова: навчання математики, математичні задачі з валеологічним змістом.

The article lists the pedagogical conditions for the training of future mathematics teachers to provide valeological support for students' learning, examples of mathematical problems with valeological content are given.

Key words: Learning mathematics, mathematical problems with valeological content.

Актуальність проблеми формування у здобувачів освіти відповідального ставлення до власного здоров'я та здоров'я оточуючих відображено у низці законодавчих та нормативно-правових документів, зокрема це Національна доктрина розвитку освіти у XXI сторіччі, Закони України «Про освіту», «Про повну загальну освіту», Концепція «Нова українська школа» тощо. Зокрема, у Національній стратегії розвитку освіти передбачено, що держава повинна стимулювати прагнення молоді до здорового способу життя, а основним завданням визначено виховання людини в дусі відповідального ставлення до власного здоров'я і здоров'я оточуючих [1].

Заклади загальної середньої освіти мають відігравати у формуванні позитивного ставлення підлітків до здорового способу життя. У навчальних програмах для закладів загальної середньої освіти що завданням однієї з наскрізних ліній ключових компетентностей «Здоров'я і безпека» є виховання учні як члена суспільства, здатного вести здоровий спосіб життя і формувати навколо себе безпечне середовище. Тому ця діяльність є одним з пріоритетів на який спрямована робота вчителя, зокрема вчителя математики.

На стан здоров'я учнів впливають не лише умови навчання, а й змістове наповнення навчального предмету. Математика, як навчальний предмет, має потенціал для подання знань та розвиток в учнів тих навичок і умінь, які необхідні їм щоб бути успішними та здоровими в сучасному суспільстві. Математичне відображення проблеми збереження здоров'я учнів у вигляді завдань, у сюжеті яких містяться факти з реального життя, здатне чинити більший вплив, ніж довга лекція-настанова чи товста брошура про збереження та зміцнення свого здоров'я. З одного боку існує потреба у відповідній підготовці майбутніх вчителів математики, які не тільки пропагуватимуть здоровий спосіб життя, але й будуть зберігати і підтримувати власне здоров'я та здоров'я підлітків. З іншого боку бажано накопичити базу задач та завдань відповідного спрямування та запропонувати різні форми освітніх заходів, типів уроків спрямованих на формування здоров'язбережувальної компетентності учнів.

Проблемі формування здорового способу життя здобувачів освіти присвячено праці В.Сухомлинського, К.Ушинського, Н.Урум та ін. Увага науковців була присвячена таким проблемі формування валеологічної культури вихователів та вчителів. На жаль розробка задач з валеологічним змістом стало предметом досліджень тільки декількох вчених, зокрема Д. Васильєвої [3] та Д. Вознесименко [4], вчителі пропонують власні розробки, які бажано систематизувати та упорядкувати, запропонувати методичні прийоми використання на уроках математики.

Досить важливим у рамках розуміння підготовки до реалізації наскрізної лінії «Здоров'я і безпека» є також визначення та наукове обґрунтування педагогічних умов підготовки майбутніх учителів математики до забезпечення валеологічного супроводу навчання учнів. Аналіз наукової літератури та стан проблеми дозволив нам визначити такі умови підготовки майбутніх учителів математики до забезпечення валеологічного супроводу навчання майбутніх учителів: формування позитивної мотивації майбутніх учителів математики до здійснення валеологічного супроводу навчання учнів; оновлення змісту, форм та методів фахової підготовки майбутніх учителів математики, що сприяє формуванню у студентів валеологічної компетентності; набуття майбутніми вчителями математики досвіду використання та удосконалення методичного забезпечення здійснення валеологічного супроводу освітнього процесу.

Реалізація умови (набуття майбутніми учителями математики досвіду використання та удосконалення методичного забезпечення здійснення валеологічного супроводу освітнього процесу) уможлиблює підвищення якості професійної підготовки студентів та спрямована на формування готовності майбутніх учителів математики до використання та розробки методичного забезпечення здійснення валеологічного супроводу навчання учнів [4].

Навчальна програма для загальноосвітніх навчальних закладів Математика 5-9 класи чітко встановлює перед вчителем математик завдання під час реалізації наскрізної лінії «Здоров'я і безпека» становлення учня як емоційно стійкого члена суспільства, здатного вести здоровий спосіб життя і формувати навколо себе безпечне життєве середовище. Програма вказує яким шляхом має реалізуватися це завдання, а саме через завдання з реальними даними про безпеку і охорону здоров'я (текстові завдання, пов'язані з середовищем дорожнього руху, рухом пішоходів і транспортних засобів, відсотковими обчисленнями і графіками, що стосуються чинників ризику) [2].

Майже всі теми змісту курсу Математика 5 клас та Математика 6 клас надають можливість вчителю використати задачі для реалізації наскрізної лінії «Здоров'я і безпека». Наведемо приклади задач.

Задача. Зробіть необхідні вимірювання та розв'яжіть завдання.

Скільки важить повітря у нашому класі, якщо 1 м³ повітря важить 1,3 кг? Чи вистачить нам наявного повітря на уроці, якщо кожній людині потрібно 20 літрів повітря на годину? Що потрібно робити, щоби повітря вистачило на всі шість уроків роботи?

При виникненні труднощів у розв'язанні задачі слід аналізувати її частинами:

- а) згадати форму класної кімнати, визначити які виміри необхідно зробити, щоб знайти об'єм класу, звідки легко визначити масу повітря;
- б) визначити скільки кубічних метрів повітря необхідно кожній людині на годину;
- в) визначити скільки годин триває урок;
- г) порахувати скільки кубічних метрів повітря необхідно всього колективу класу, включаючи вчителів, на урок;
- д) порівняти необхідний об'єм повітря з наявним об'ємом. Зробити висновки.

Ми також використовуємо в педагогічній практиці задачі зі збірника Д.Васильєвої [3]. Наведемо приклад таких задач.

Задача. Кількість пішоходів, що загинули внаслідок дорожньо-транспортних пригод, на 17 % менше, ніж кількість водіїв чи пасажирів транспорту, що загинули внаслідок ДТП. Скільки відсотків припадає на загиблих пішоходів і скільки на загиблих водіїв чи пасажирів транспорту?

Для учнів цікавими є задачі, зміст яких стосуються режиму харчування, якості харчових продуктів, уміння складати харчовий раціон з урахуванням можливостей, потреб та користі. У процесі розв'язування задач підлітків можна ознайомити з безпечним використанням електроприладів та інших технічних засобів, з негативним впливом шкідливих звичок на молодий організм, з особливостями використання гаджетів та комп'ютерної техніки тощо.

Для формування здорового способу життя задачі мають бути засновані на фактичному матеріалі і складені так, щоб учні звикали цінувати, поважати і берегти своє здоров'я. Наприклад:

Задача . Складіть діаграму за наведеними даними. Типові захворювання учнів 6–9 класів (%): карієс – 20,4–22,4; порушення постави – 11,4–12; травми, опіки – 4,6–5,7; захворювання нервової системи – 1,8–3; погіршення зору – 18; ГРВІ – 30; зайва вага – 38.

Матеріали, використовувані під час уроків, відповідають головної мети – виховання здатності до збереження свого здоров'я, почуття відповідальності за своє здоров'я, почуття радості буття, стимуляції стійкої мотивації здорового життя, вміння регулювати свій режим праці та відпочинку. Саме у цьому напрямі можуть бути вирішені проблеми створення умов щодо здоров'язбереження і в організації навчального процесу, і в оновленні змісту загальної середньої освіти.

ДЖЕРЕЛА ТА ЛІТЕРАТУРА

1. Національна стратегія розвитку освіти в Україні на 2012–2021 роки. Назва з екрану. URL: http://oneu.edu.ua/wp-content/uploads/2017/11/nsro_1221.pdf (дата звернення: 18.02.2022).
2. Навчальна програма з математики для учнів 5-9 класів. загальноосвітніх навчальних закладів. Назва з екрану. URL: http://media.ippo.kubg.edu.ua/wp-content/uploads/2016/08/programa_dlia_9_klasu_matematyka.pdf (дата звернення 12.07.22).
3. Васильєва Д. В., Василюк Н. І. Збірник задач з математики. 5–9 класи: наскрізні лінії компетентностей та їх реалізація. Київ: Освіта, 2017. 112 с.
4. Возносименко Д. А. Підготовка майбутніх вчителів математики до реалізації наскрізної лінії ключових компетентностей «Здоров'я і безпека». Проблеми підготовки сучасного вчителя. Умань, 2017. Вип. 16. С. 106-112.

УДК 372.881.111.1

*Джамиля Набиева
(Ташкент, Узбекистан)*

A WAY TO GET FAMILIAR WITH ANOTHER LANGUAGE AS A WEB-BASED LEARNER

Learning another dialect can offer knowledge into new societies. Alongside investigating jargon, linguistic structure and syntax, language students can more readily grasp different networks by learning the indicative implications of words and their social utilization. By learning another language, you can more readily involve yourself in different societies while voyaging. As an additional goal, learning languages can likewise get familiar with different practices and networks.

Key words: *new dialect, online learner, motivation, cultures, free time management, e-schooling, individual*

Изучение другого языка даёт возможность открыться новым обществам. Наряду с изучением жаргона, лингвистической структуры и синтаксиса, изучающие языки могут легче понять различные сети, изучая ориентировочные значения слов и их социальное использование. Изучая другой язык, вы сможете с большей готовностью участвовать в различных обстоятельствах во время путешествия.

Ключевые слова: *общество, языки, возможности, интернет, культура, индивид.*

Introduction

The efficient way to become familiar with another language depends upon every student and their particular purposes. Heading into the new course as a new-language student can bring many difficulties, however the advantages benefit too. Learning another dialect can work on your

freshness, assist with creating other mental cycles and develop your acknowledgment for different societies and cultures.

As a Web- based student, you probably will not know where to begin or how to set aside a few minutes for learning another language. Yet, in the event that you're prepared to focus on this, our aide is here to mention some tips. Scrutinize on to find the advantages of learning a language, alongside supportive strategies to make pros and cons and remain predictable on your language-learning choice. For what reason would it be a good idea for you to get familiar with another language.

Discussion

Learning another dialect can offer knowledge into new societies. Alongside investigating jargon, linguistic structure and syntax, language students can more readily grasp different networks by learning the indicative implications of words and their social utilization.

By learning another language, you can more readily involve yourself in different societies while voyaging. As an additional goal, learning languages can likewise get familiar with different practices and networks.

The scholarly community has long investigated the associations among multilingualism and imagination. A recent report reveals a connection between people who can communicate in different dialects and their imaginative efforts, incorporating striving with critical thinking.

It is normal to feel overpowered while attempting to at the same time finish a few jobs. Luckily, bilingualism might work on your capacity to deal with different obligations simultaneously. A concentrate by Penn State College found that individuals who communicate in various dialects are better at focusing on undertakings and shuffling different ventures on the double. [1, p. 25]

Every language has interesting components of sentence structure and grammar. Bilinguals who slip all through various dialects in a similar discussion should have the option to simultaneously deal with a few elements simultaneously, expecting them to think about different settings. [4, p. 18]

Individuals who communicate in numerous dialects need to perform mental review from a more extensive arrangement of punctuation rules and jargon than people who just communicate in one language. By applying their insight into a few dialects, bilinguals all the more consistently work-out their psychological cycles, which can likewise further develop memory capability.

Similar as keeping your memory sharp, realizing numerous dialects can likewise assist you with keeping up with your mind wellbeing. Research demonstrates that multilingualism can change the actual construction of your mind. This adaptability permits the mind to change itself, proceed to create and recuperate all the more rapidly. By learning another dialect, our minds can work on their versatility, which can add to further developed cerebrum wellbeing. In the event that you resolve to care more for your mind, learning another dialect might help simultaneously.

Language students can utilize a few techniques to deal with their time. In the event that one strategy doesn't work with your learning style, go ahead and attempt another. For instance, in the event that you see yourself as a slowpoke, think about setting cutoff times for yourself. You should seriously mull over working without a PC charger connected to set a particular measure of time to complete an illustration. Different choices incorporate restricting time for obvious mission and expecting to complete a task ahead of schedule to support time usage efforts.

One of the most mind-blowing ways of learning another dialect is the Pomodoro Method.[6, p.140] With this technique, you pick a particular errand and set a clock to deal with it. At the point when the clock goes off, you enjoy some time off prior to returning and setting the clock once more. After a couple of rounds, you can expand the length of your breaks. This can assist with objective setting and propensity framing.

Internet learning is one of the fast approaching patterns in the schooling area. This method of learning is finished through the web. With cutting edge and redesigned advancements, this method of learning has been simplified. Online Training is additionally liked in higher learning establishments. This article will deliver the understudies about web-based training, its results, and benefit in short and long expositions on Web-based Schooling.

Schooling is a basic piece of individuals' lives; it will either make them or break them in the possibility relying upon their vocations. Training is extensively different today contrasted with the 1950s as a result of movements in showing strategies and other noticeable developments that carry out more obvious educating methods.

In E-learning, the alternative study from home or whatever other spot, that is generally helpful for them. They can get learning material on the web. The review materials in web-based training could be texts, sound, notes, recordings, and pictures. Notwithstanding, the technique for study has its advantages and different disadvantages as well. Online schooling is appropriate for the individuals who cannot visit or get the customary training strategy for one explanation or the other. Almost 6.1 million learners are presently going to online courses, and this number is developing by around 30% yearly. It gives a bunch of benefits to individuals, as well as organizations since it considers, among others, adaptability. An extraordinary method for helping more from online instruction is to combine online schooling and customary approaches to educating.

With online classes, we do not have to make a trip to an alternate city or drive significant distances. We can remain where we are and keep our present place of employment while we make progress toward working on our vocation with an internet-based degree. Online instruction likewise helps computerized migrants – somebody who embraces an innovation empowered or area free way of life. We can watch addresses and complete our coursework any place we are.

Whether we are a full-time or part-time internet based learner, the internet based schooling experience gives a significantly more sensible timetable. Online instruction has acquired a lot of positive response because of its efficiency. Such is the way that internet based courses are more reasonable than those presented at schools or universities. While concentrating on in colleges, we might need to go through some cash like transportation; housing, and feasts, online training may not need such costs.

Results

Online training alludes to the kind of information, which is granted through the web. A huge number of individuals universally are signed up for online courses and can gain from the solace of their homes. Online schooling can come in various ways; they could be instructive online classes and recordings on the web or even eye-to-eye learning on the PC with the educator, which uses the web.

Online schooling stimulates us to gain from different guides and educators in various regions, expanding our insight and viewpoint. It decreases anxiety among understudies, as many can convey more through internet based instruction than ordinary classes. One can gain from simply wherever as long as they have an accessible web gadget. It regularly gives an opportunity to learn at our own speed, as there is no rush. Most internet-based courses are typically charming and more agreeable contrasted with going to customary classes. It saves you the burden of going to a specific objective each and every day.

Online schooling ordinarily is more reasonable. Online schooling further is nearly less expensive in contrast with traditional instructive methodologies. Under customary college programs, the understudies are expected to make up for transportation, reading material, institutional offices like exercise centers, libraries, pools, and different costs that speed up the expense of college schooling up. Online instruction, on its part, charges just for educational cost and extra fundamental costs.

However, the alternative is the best and effective with good listening skills that have to be supportive and beneficial. If you are not the owner of those, try the technique called “white noise” [6, p. 141]. when doing some task on listening and answering questions ,for example. To improve listening skills for Web-based lessons train your listening comprehension by a new technique.

If you switch on the radio and listen to music while you do the dishes, that music is your white noise. If you are listening to a podcast while watering plants, that podcast is “white noise “and you are passive listener [3, p.48]. It sounds strange but works effectively. Switch on your computer or another source of your e-lesson. When we learn a language, white noise can be used to our advantage.

Play a podcast, an audiobook or an English series in the background while you clean your flat or iron your clothes (or do any other chore). Do not pay special attention to it, just let it play and go on with your activities.

You might think that you are not learning anything if you are not paying attention, but the truth is that your brain is registering everything that is happening in the background, and that white noise that you think is only filling the silence is actually making your brain work.

One more tip to be a successful Web-based learner who has limited opportunities for on-line lesson and big desire to learn one more language

Only have a few minutes per day to study? Perfect. Believe it or not, that is even better than having a lot of time to study.

It has been recently discovered that studying around 15-20 minutes a day instead of a few hours in one sitting is quite efficient and beneficial.

Simply speaking, micro learning is dividing your task into very small tasks that can be done in about five minutes.

For example, learning modern technologies of diagnostics diseases , first learn the causes, then its symptoms, methods of examination and divide the points into 4 lessons (sessions).

This is just an example. [6, p.137] You can divide your task the way you want, always trying to remember that every individual task should last five minutes at most.

Conclusion. Overall, it could be concluded that the way a student chooses to learn a new language is individual and unique approach to reach the goals. The easier the way the more comfortable the process. The more comfortable the process the more efficient the results.

REFERENCES

1. Bates L. J. 2005. The 2002 American Standard Training Development State of industry report. *Training and Development Magazine*, 53: 1-27.
2. Gaff R. S. 2002. The Lifelong Learning Project revisited: Institutionalizing the vision. *Educational Considerations*, 2: 15-23.
3. Gains M., Leonard J. 2001. Educating the mind. *Journal of Technology Education*, 2: 45-50.
4. Howes R. J. 2000. Effective learning methodology. *Journal of Learners Education*, 11: 17-19.
5. Isaac S., Michael W. B. 2009. Handbook in research and evaluation. San Diego, CA.
6. Merriam S. B., Caffarella R. S. 1999. *Three Models of Learners' development*. Human Development, 39: 135-149.

INTERNET RESOURCES

1. URL: <https://www.middlebury.edu/language-schools/blog/why-you-should-learn-second-language-and-gain-new-skills#:~:text=Besides%20having%20more%20chances%20of,real%20problem%20for%20most%20countries.>
2. URL: <https://www.leadwithlanguages.org/why-learn-languages/top-ten-reasons-to-learn-languages/>
3. URL: <https://www.quora.com/How-do-I-acheive-solid-mind-and-mental-consistency>
4. URL: <https://www.healthline.com/nutrition/ways-to-improve-memory>
5. URL: <https://www.futurelearn.com/info/blog/how-to-learn-a-language835699>

*Руслана Нестеренко
(Полтава, Україна)*

МЕТОДИЧНІ АСПЕКТИ ВИВЧЕННЯ ГЕОГРАФІЇ В УМОВАХ ДИСТАНЦІЙНОГО НАВЧАННЯ

Дистанційне навчання – це індивідуальний процес набуття знань. Ефективність організації навчального процесу. Онлайн уроки, електронні навчальні матеріали, ключові географічні компетентності, національно-патріотичне виховання, геополітичний вимір, інтерес до навчання.

На сьогоднішній день досить серйозним випробуванням як для вчителя, так і для учня стало дистанційне навчання. Особливо доволі складними для всіх учасників освітнього процесу стали події, викликані збройною агресією Російської Федерації та оголошенням в Україні воєнного стану згідно з Указом Президента України від 24 лютого 2022 року №64/2022. [1, с. 1]

Мета сучасної освіти визначається, насамперед, тим впливом, що вона здатна справляти на процес формування і розвитку особистості кожного учня. Численні події сьогодення засвідчують той факт, що саме всебічно розвинена особистість є визначальним чинником розвитку демократичного суспільства та правової держави. При дистанційному навчанні ми повинні використовувати різноманітні форми і методи організації роботи учнів, що дозволяє розкрити зміст їх суб'єктивного досвіду із запропонованої теми.[4, с. 41]

«Дистанційне навчання – це індивідуалізований процес набуття знань, умінь, навичок і способів пізнавальної діяльності людини, що відбувається в основному за опосередкованої взаємодії віддалених один від одного учасників освітнього процесу у спеціалізованому середовищі, що функціонує на базі сучасних психолого-педагогічних та інформаційно-комунікаційних технологій» [1, с. 1]

Вимушене дистанційне навчання потребує від учителів географії організації якісного освітнього процесу з використанням цифрових технологій, уміння надихати, мотивувати учнів, підтримувати психологічно, давати раду проблемам, що виникають.

Водночас створення освітнього простору для організації дистанційного навчання має забезпечувати такі функції: проведення онлайн-уроків; доступ до різноманітних електронних навчальних матеріалів; отримання робіт учнів (тести чи виконані практичні завдання); оцінювання та зворотний зв'язок щодо виконаних робіт; можливість учням задати питання та отримати відповідь. В результаті цього ми маємо сформувати навчально-пізнавальні географічні компетенції учнів – одна з підгруп ключових географічних компетенцій, яка є сукупністю освітніх компетенцій учнів у царині їхньої навчальної діяльності з географії й містить загальнонавчальні й логічні елементи вміння вчити. [2, с. 167]

При цьому пам'ятаймо, що ефективність організація освітнього процесу, якість спілкування з учнями на відстані в значній мірі залежить від професійної компетентності вчителя.

При викладанні географії зустріч з учнями, як правило, вчителі проводять в Zoom та Google Meet. На яких урок урізноманітнюється демонстрацією презентацій, відеороликів. Оскільки основною умовою такого навчання є вмотивувати та зацікавити учня, не втратити інтересу до навчання. Перевірку та контроль знань вчителі проводять на різних платформах Google Classroom, Classtime, Отримати різноманітні матеріали для підготовки до уроків можна на платформах naurok.com.ua [6] та vseosvita.ua. Серйозною проблемою для вчителя географії є вивчення учнями карт. Тому тут можна скористатися ігровою платформою Seterra Geographe Games та створити власні карти із завданнями на платформі wordwall.net. [7] Виконуючи дані вправи учні краще запам'ятовують назви географічних об'єктів, їх розташування на карті, формують вміння співвідносити місцезнаходження одних об'єктів відносно інших. Тут до будь-яких тем можна підібрати карту на власний вибір та обрати

об'єкти, які повинен позначити та вивчити учень. На вищевказаних платформах вчителю можна зайти або самому створити інтерактивні вправи, як для закріплення отриманих знань, так і перевірки рівня опанування учнями теоретичного матеріалу, в тому числі знання понятійного апарату. Це такі завдання:

- завдання на відповідність (наприклад, визначити відповідність природних зон світу рослинам та тваринам, які там мешкають; відповідність поняття визначенню, якому воно відповідає);
- завдання, пов'язані з класифікацією географічних об'єктів;
- серед групи літер «знайди слова», що є ключовими поняттями до теми "Етноси і нації" та окремі приклади націй та мовних груп;
- кросворди;
- вікторини та інші.

При асинхронній формі дистанційного навчання суттєво змінилася звична структура уроку. [4, с. 42] Учні з низькою навчальною мотивацією працюють несистематично, виконуючи лише окремі завдання. при створенні уроків географії для 6-11 класів я використовувала різні форми роботи: робота з географічною номенклатурою за тематичними картами атласу та інтернет-картами;

- виконання практичних робіт;
- проведення досліджень, передбачених навчальною програмою з географії, та створення презентацій за темою дослідження;
- аналіз картосхем, діаграм, статистичного матеріалу;
- робота з хмаринками слів;
- розгадування ребусів, створених вчителем за допомогою генератора ребусів; [5]
- онлайн-тестування

Акцентую увагу, що сьогодні, як ніколи, орієнтиром для вивчення географії має бути національно-патріотичне виховання, що є визначальним у формуванні духовних цінностей учнівської молоді. У вихованні патріотизму підростаючого покоління географія відіграє значну роль. Завдання вчителя полягає в тому, щоб, окрім міцних знань, засобами шкільної географії забезпечити виховання людини-патріота, людини-громадянина, основними рисами якої є національна самосвідомість, почуття любові до своєї Батьківщини.

Національно-патріотичному вихованню сприяє весь процес навчання географії, кожна тема, кожний урок з предмета містять політико-виховну інформацію, усвідомлене сприйняття якої учнями сприяє переконаності, що кращого місця, ніж рідний дім немає в цілому світі.

При вивченні теми «Україна в геополітичному вимірі» курсу «Географія: регіони та країни» 10 клас та теми «Українська держава» курсу «Географічний простір Землі» 11 клас вчителю географії доречно акцентувати увагу учнів на те, що в умовах сучасної геополітичної ситуації, що склалася в Європі (широкомасштабна військова агресія Російської Федерації проти України) пріоритетними напрямками зовнішньої політики України є партнерство з Європейським Союзом і США. Зокрема, з ЄС – з огляду на те, що Україною законодавчо визначений євроінтеграційний курс, який залишається незмінним, із США – урахуваючи роль країни, що вона відіграє в глобальних політико-економічних процесах та зміцненні обороноздатності України, її Збройних Сил, мобілізації світової спільноти на захист суверенітету й територіальної цілісності нашої держави. Урахуваючи, що головною загрозою національній державності та суверенітету України є війна, розв'язана Російською Федерацією, варто не залишати поза увагою учнів партнерство нашої держави з організацією Північноатлантичного договору.

Таким чином, сучасні інформаційні технології, які використовують під час дистанційного навчання при вивченні географії, дозволяють вчителю всебічно подавати та висвітлювати навчальний матеріал, застосовуючи різноманітні інтерактивні форми роботи, активізувати творчий потенціал здобувачів освіти та формувати в них вміння та навички користування сучасними ресурсами. В умовах світової глобалізації навчання географії

повинно бути особливо актуальним для українського учня, відповідати вимогам сучасності, сприяти розвитку навчально-пізнавальних географічних компетенцій, логічного мислення та проходити в патріотичному дусі, підтримувати інтерес до навчання майбутнього покоління.

ДЖЕРЕЛА ТА ЛІТЕРАТУРА

1. Географія туризму: навч.-метод. посібник / О. В. Аріш, С. І. Уліганець, О. Ю. Дмитрук. 2-ге вид., переробл. та доп. Київ, 2019.
2. Навчання географії. Понятійно-термінологічний словник. Рекомендовано Міністерством освіти і науки України / В. М. Самойленко, Я. Б. Олійник, Л. П. Вішнікіна, І. О. Діброва. Київ: Ніка-Центр, 2015.
3. Наказ МОНУ від 25.04.2020 року №466 «Про затвердження Положення про дистанційне навчання» (Із змінами, внесеними згідно з наказами Міністерства освіти і науки № 660 від 01.06.2013, № 761 від 14.07.2015). URL: <https://zakon.rada.gov.ua/laws/show/z0703-13>.
4. Світ очима суспільствознавства. II обласна науково-практична конференція викладачів суспільних дисциплін вищих навчальних закладів I – II рівнів акредитації. Полтава, 2013.
5. URL: http://rebus1.com/ua/index.php?item=rebus_generator.
6. URL: <https://naurok.com.ua/test>
7. URL: <https://wordwall.net/play>

*Галина Новикова
(Ізмаїл, Україна)*

РОЗВИТОК КОМУНІКАТИВНИХ НАВИЧОК У ДІТЕЙ З ОСОБЛИВИМИ ОСВІТНИМИ ПОТРЕБАМИ

Стаття присвячена вивченню діяльності соціального педагога в спеціальній (корекційній) школі-інтернаті при роботі з дітьми з обмеженими можливостями.

Ключові слова: *діяльність соціального педагога, діти з обмеженими можливостями, спеціальна (корекційна) освітня школа-інтернат.*

The article is devoted to the study of the activities of a social pedagogue in a special (correctional) boarding school when working with children with disabilities.

Key words: *activities of a social pedagogue, children with disabilities, special (correctional) boarding school.*

В даний час збільшується кількість дітей з обмеженими можливостями, а дітей з розумовою відсталістю збільшується вдвічі. Для такої категорії дітей, які не можуть навчатися в інклюзивному просторі, створюються спеціальні (корекційні) освітні школи – інтернати, де значна роль відводиться соціальному педагогу. Діяльність соціального педагога спрямована не тільки на вікові закономірності нормативного дитячого розвитку, а й на професіоналізм фахівців вирішувати соціальні, психологічні та педагогічні проблеми, які ускладнюють цей розвиток на відповідальному етапі – в роки шкільного навчання [1, с. 24].

Об'єкт дослідження: соціально-педагогічна діяльність з дітьми з обмеженими можливостями.

Предмет дослідження: соціально-педагогічна діяльність з розумово-відсталими дітьми в спеціальній (корекційній) освітній школі-інтернаті.

Мета дослідження: визначення ролі соціального педагога в роботі з дітьми з обмеженими можливостями в спеціальній (корекційній) освітній школі-інтернаті.

Сучасне суспільство, яке прагне жити в гармонії з довкіллям, має не лише декларувати, а й формувати систему істинних цінностей у кожного громадянина. Тому одним із чинників благополуччя індивідуальності, родини та суспільства в цілому має стати здоров'я, як фундаментальна цінність нашого буття. Майже два десятиліття в Україні триває глибока демографічна криза, яка має суттєвий вплив на економічний та соціальний розвиток країни. Головною її ознакою є несприятливі зміни в чисельності населення (депопуляція) і деградація його якості. Стан сучасної демографічної ситуації в Україні кваліфікується як кризовий тому, що депопуляція поєднується із значним погіршенням здоров'я населення та інших його якісних характеристик. У цілому демографічні процеси віддзеркалюють сучасний стан суспільного, популяційного та особистого здоров'я [5, с. 555]. Враховуючи актуальність проблеми здоров'я, найважливішими стратегічними завданнями національних програм «Освіта (Україна XXI століття)», «Діти України», Національної доктрини розвитку освіти та програми «Здоров'я нації» визначені завдання всебічного розвитку людини (в тому числі й дитини), становлення її духовного, психічного та фізичного здоров'я, наголошується на пріоритетності формування відповідального ставлення до здоров'я як найвищої індивідуальної та суспільної цінності. Ці завдання знайшли відображення в Конституції України, Законах України «Про освіту», «Про дошкільну освіту», Концепції національної безпеки України, у Базовому компоненті дошкільної освіти. Зупинимося детальніше на трактуванні категорії «здоров'я». Згідно Конституції України (стаття 3) здоров'я визначене найвищою соціальною цінністю. У проекті Закону України «Про освіту осіб з обмеженими можливостями здоров'я (спеціальну освіту)» вживається термін «особа з обмеженими можливостями здоров'я» – особа, яка має фізичні та/або психічні вади, що перешкоджають навчанню, якщо не створенні спеціальні умови для отримання освіти [2]. Майже два десятиліття в Україні триває глибока демографічна криза, яка має суттєвий вплив на економічний та соціальний розвиток країни. Головною її ознакою є несприятливі зміни в чисельності населення (депопуляція) і деградація його якості. Стан сучасної демографічної ситуації в Україні кваліфікується як кризовий тому, що депопуляція поєднується із значним погіршенням здоров'я населення та інших його якісних характеристик. У цілому демографічні процеси віддзеркалюють сучасний стан суспільного, популяційного та особистого здоров'я [5, с. 555]. Характерно для дефектів при розумовій відсталості є порушення вищих психічних функцій – поведінка і діяльність, їх регуляція та відображення внаслідок органічних ушкоджень головного мозку. Це виражається в порушенні пізнавальних процесів (відчуттів, сприйняття, пам'яті, мислення, мовлення, уваги), страждають емоційно-вольова сфера і особистість в цілому. Діти шкільного віку, які мають особливі освітні потреби, здобувають освіту у відповідності зі спеціальними стандартами в різних освітніх установах або вдома. Протягом ХХ ст. складалася система спеціальних (корекційних) освітніх закладів, та шкіл. Спеціальна (корекційна) освітня школа-інтернат забезпечує спеціальну освіту для дітей з розумовою відсталістю. Мета школи є подолання вад пізнавальної діяльності дітей. Також розвиток емоційно-вольової сфери, особливо важлива соціальна адаптація в суспільстві, підготовка до праці. Виховання – має велике значення в спеціальній (корекційній) освіті. Соціалізація вихованців являє собою основну ціль, а основні завдання – вироблення позитивних якостей характеру, формування правильної оцінки самих себе та оточуючих, морального ставлення до оточуючих. Послідовна робота щодо соціального виховання дітей та підлітків у їх мікросоціумі – це професійна соціально-педагогічна діяльність – яка направлена на адаптацію, індивідуалізацію та інтеграцію дітей. Соціальне виховання дітей – дуже важлива діяльність спеціальних педагогів [3, с. 27]. В спеціальній школі особливим завданням виховної роботи є підвищення інтелекту в поведінці учнів у різних ситуаціях і в процесі різних видів діяльності. Соціальний педагог – це взагалі спеціаліст, який зайнятий у сфері освітньо-виховної діяльності, який здійснює посередництво між школою, сім'єю, колективами, суспільством, об'єднує зусилля з метою створення в соціальному середовищі умов для всебічного розвитку дітей з соціумом [4, с. 34]. Основні цілі діяльності соціального педагога

в спеціальній (корекційної) освітній школі-інтернаті: створення сприятливих умов для розвитку особистості дитини (фізичного, соціального, духовно-морального, інтелектуального розвитку); надання дитині комплексної допомоги в соціальному адаптуванні і соціальному інтегруванні; захист дитини в його життєвому просторі; надання допомоги в профорієнтації і постінтернатній адаптації випускників.

Яке ж основне завдання соціального педагога? Це надання допомоги в становленні взаємодії між особистістю з особливими потребами (фізичні, психічні, інтелектуальні вади) і суспільством для сприяння забезпеченню незалежного життя і підвищення рівня соціалізації дітей, які потребують особливої підтримки. Робота соціального педагога спрямована і на те, щоб допомогти дитині з розумовою відсталістю здобути уміння та навички спілкування в навколишньому його середовищі. Для визначення труднощів спілкування дітей з розумовою відсталістю зі здоровими дітьми соціальний педагог складає програму, за якою дитина готується до такого спілкування, беручи участі в конкурсах, проведенні різних заходів, обговоренні книг і фільмів. Включення дітей з обмеженими можливостями в трудову діяльність (фотографія, пошиття одягу, ремонт взуття, роботи по дереву) також предмет особливої турботи соціального педагога. Тут потрібно не тільки підготувати і укласти договори, але і навчити хлопців професії, дати їм необхідні вміння та навички. Важливо, щоб вони брали участь у всіх виробничих процесах, вміли планувати свою працю, містити в порядку інструменти та обладнання. Важливо також, щоб діти з розумовою відсталістю в процесі праці могли проявляти свої здібності. Для цього потрібно навчити дитину малювати, ліпити; зацікавити своєю справою, познайомивши з народною творчістю. Виставки робіт дітей з розумовою відсталістю, їх участь у святах і спектаклях допомагають в утвердженні кожного з них як особистості. Корекційна область навчального плану здійснюється через уроки соціально-побутового орієнтування, розвитку мовлення, ритміки, заняття лікувальною фізкультурою (ЛФК), логопедичні заняття, заняття з розвитку психомоторики і сенсорних процесів, а також корекційні заняття, уроки здоров'я. Педагогічний колектив школи – це колектив однодумців, які хворіють душею за кожного учня, як за свою власну дитину. У спеціальній (корекційної) освітній школі-інтернаті соціальний педагог працює за такими напрямками: соціально-педагогічне дослідження: вивчення міжособистісних взаємин; соціально-психологічний портрет дитини; діагностика схильності до відхилень; соціально-педагогічний захист прав дитини: складання списків учнів, які потребують соціального захисту, опіки і піклування; соціально-педагогічна підтримка сім'ї: складання банків даних по асоціальним сім'ям; акти матеріально-побутових умов сім'ї; проведення батьківських зборів; Соціально-педагогічне консультування: бесіди; соціально-педагогічна профілактика: ведення протоколу засідання з профілактики правопорушень серед неповнолітніх; захід «Профілактика наркоманії у дітей та підлітків»; соціально-педагогічна допомога в професійному визначенні: анкета з профорієнтації випускників; захід «Вибір професії».

Таким чином, проаналізувавши основні напрямки діяльності соціального педагога, можна сказати про те, що він грає роль помічника, інформатора, захисника, посередника в спеціальній (корекційної) освітній школі-інтернаті. При вивченні напрямків діяльності соціального педагога ми розкрили мету, яку поставили при дослідженні, тобто визначили роль соціального педагога в роботі з дітьми з обмеженими можливостями в спеціальній (корекційної) освітній школі-інтернаті. Соціальні педагоги, в першу чергу, повинні приділяти подвоєну увагу і піклуватися про дітей з обмеженими можливостями, щоб вони ніколи не відчували себе нещасними і самотніми.

ДЖЕРЕЛА ТА ЛІТЕРАТУРА

1. Кумарина Г.Ф. Коррекционная педагогика в начальном образовании. Москва: Издательский центр «Академия», 2003.
2. Про освіту осіб з обмеженими можливостями здоров'я (спеціальну освіту): проект закону України від 25.05.2006 №0925. URL: <http://w1.c1.rada.gov.ua>

3. Овчарова Р. В. Справочная книга социального педагога. Москва: ТЦ «Сфера», 2001. 480 с.
4. Соціальна педагогіка: категорії і поняття: словник / автори-укладачі Сейко Н.А., Коляденко С.М. Житомир, 1999. 55 с.
5. Яковенко Т. В. Оцінка здоров'я населення України з позицій потенціальної демографії. *Методологія, теорія та практика соціологічного аналізу сучасного суспільства*. 2010. № 16.

Науковий керівник: доцент Мондич О. В.

УДК 377.1

Світлана Пальчак
(Умань, Україна)

МЕТОДИ ПІДВИЩЕННЯ МОТИВАЦІЇ СТУДЕНТІВ ПРИ ВИКОРИСТАННІ ДИСТАНЦІЙНОЇ ФОРМИ НАВЧАННЯ У ЗАКЛАДАХ ФАХОВОЇ ПЕРЕДВИЩОЇ ОСВІТИ

В умовах війни, постійних повітряних тривог, перебоїв з електропостачанням використання дистанційної форми навчання у вищих навчальних закладах стало одним із основних методів освіти. Задля підвищення ефективності використання дистанційних технологій навчання викладач повинен застосовувати мотивацію студентів.

Ключові слова: дистанційні форми навчання, мотивація навчання, підвищення мотивації, фактори мотивації, професійна медична освіта.

In the conditions of war, constant air strikes, power outages, the use of distance learning in higher educational institutions has become one of the main methods of education. In order to increase the effectiveness of the use of distance learning technologies, the teacher should use the motivation of students.

Key words: distance learning, learning motivation, increasing motivation, motivation factors, professional medical education.

Функціонування системи освіти в умовах воєнного стану характеризується інтенсивним пошуком нових підходів до навчання, інноваційних форм організації освітнього процесу, ефективних педагогічних та інформаційних технологій [1].

Практично всі освітні заклади перейшли на дистанційну або змішану форму навчання, яку, в умовах постійних повітряних тривог, перебоїв з електропостачанням та неякісним інтернет-зв'язком, не завжди вдається реалізувати в повній мірі. Навіть маючи досвід такої форми навчання, яку застосовували під час введення карантину у 2020-2021 роках, використовувати її ефективно стало складно. Студенти та їх викладачі вимушені були залишити місця свого проживання та навчання особливо у регіонах, які були чи залишаються окупованими, де йдуть бойові дії. Значна частина вимушено залишила і межі нашої держави. В таких умовах мотивація до навчання у студентів зменшується, адже на перше місце у них починають виходити соціальні та психологічні проблеми, які у багатьох випадках стали першочерговими.

Мотивація – широке поняття, яке позначає сукупність ознак, які викликають активність студента та визначають її активність, процес утворення мотивів, характеристика процесу. Її можливо визначити як сукупність причин психологічного характеру, які пояснюють поведінку людини, її спрямованість та активність. Мотивація це рушійна сила професійної діяльності, провідний фактор успішного навчання студентів, їх професійного становлення.

Розвиток позитивної навчальної мотивації у молоді є однією з умов ефективної професійної підготовки.

В мотивації до навчання, необхідно розглядати низку внутрішніх та зовнішніх факторів, які обумовлюють мотив до навчальної активності. Так до внутрішніх факторів відносяться прагнення, бажання, ідеали, цілі, потреби, тощо. До зовнішніх факторів можна віднести ті, які мають вплив на студента без його волі та бажання. Зовнішні фактори відображають стереотипи, які склалися у суспільстві, якщо друзі чи члени родини мають єдиний фах та інше.

У пошуках методів підвищення мотивації при використанні дистанційної форми навчання, необхідно чітко уявляти, що цей вид освіти потребує більшої активності, самомотивації та самоконтролю [2].

Мотивації навчальної діяльності можна досягнути шляхом бесіди, за допомогою прийомів роботи з текстом, на основі діяльнісного підходу до навчання, на основі самоосвітньої діяльності студентів, використовуючи інтерактивні технології.

Ефективність навчального процесу безпосередньо пов'язана з тим, наскільки високими є мотивація і стимул оволодіння майбутньою професією. Вивчення мотивів навчальної діяльності студентів можливо з використанням методики, яка дозволяє визначити ефективність таких типів мотивації, як:

1. Стати висококваліфікованим спеціалістом;
2. Отримати диплом;
3. Успішно продовжити навчання на наступних курсах;
4. Успішно вчитися, скласти іспити на «добре» та «відмінно»;
5. Постійно отримувати стипендію;
6. Здобути глибокі та стійкі знання;
7. Бути постійно готовим до наступних занять;
8. Не запускати вивчення предметів навчального циклу;
9. Не відставати від однокурсників;
10. Забезпечити успішність майбутньої професійної діяльності;
11. Виконувати педагогічні вимоги;
12. Отримати повагу викладачів;
13. Бути прикладом для однокурсників;
14. Отримати схвалення батьків та оточуючих;
15. Уникнути осуду та покарання за погане навчання;
16. Отримати інтелектуальне задоволення.

Для підвищення мотивації до використання дистанційних технологій навчання у вищих навчальних закладах необхідна певна підготовча та роз'яснювальна робота. Це спільна робота державних органів освіти, шкіл, вищих навчальних закладів, які зацікавлені у високопрофесійних кадрах, які мають вищу освіту і які здобули її завдяки сучасним інформаційним технологіям, власними зусиллями без відриву від роботи.

Результатом такої роботи повинно стати сприйняття дистанційної форми навчання, як найбільш сучасної, прогресивної, доступної, тобто, такої, яка має низку суттєвих переваг перед традиційними формами навчання. Для розвитку мотивації дистанційного навчання провідну роль відіграє теорія самовизначення.

Теорія самовизначення – це сучасна теорія мотивації, яка побудована на фундаментальному принципі автономії учня. Така теорія стверджує, що всі люди мають внутрішню потребу самовизначитися або стати самостійним (тобто здійснювати діяльність і самоконтроль), а також, щоб відчувати себе компетентними (тобто здатними) і з'єднаними (тобто пов'язаними з іншими) по відношенню до свого оточення. Теорія самовизначення заявляє, що, якщо умови навколишнього середовища підтримують самостійність індивіда, то мотивація до самостійного навчання буде розвиватися краще [3].

Підвищити мотивацію студентів до навчання у вузі можливо, насамперед, тоді, коли студент цілеспрямовано обрав спеціальність, на терені якої він надалі хотів би працювати.

Таким чином, наступним етапом для підвищення мотивації є створення умов здатних підтримати самостійність студента, стимулювати інтерес до навчання, і на цьому етапі провідну роль відіграє заклад фахової передвищої освіти, і саме його викладачі.

ДЖЕРЕЛА ТА ЛІТЕРАТУРА

1. Освіта України в умовах воєнного стану. Інноваційна та проєктна діяльність: Науково-методичний збірник/ за загальною ред. С. М. Шкарлета. Київ-Чернівці «Букрек». 2022. 140 с. URL: <https://mon.gov.ua/storage/app/media/zagalna%20serednya/serpneva-konferencia/2022/Mizhn.serpn.ped.nauk-prakt.konferentsiya/Nauk-metod.zbirnyk-Osv.Ukrayiny.v.umovakh.voyennoho.stanu-%20Innovatsiyna.ta.projektna.diyalnist.pdf>
2. Купновицька І. Г. та ін. Дистанційна форма навчання, як один із методів підвищення мотивації навчання студентами заочної форми підготовки. *Прикарпат. вісн. НТШ. Пульс*. 2019. № 6. С. 73–79. URL: http://nbuv.gov.ua/UJRN/Pvntsh_pul_2019_6_11.
3. Ляшенко І. В. Розвиток мотивації студентів до дистанційного навчання у вищій школі. *Освітологічний дискурс*. 2015. №1. С. 150-157. URL: http://nbuv.gov.ua/j-pdf/osdys_2015_1_16.pdf

*Валентина Пащенко
(Дніпро, Україна)*

ІННОВАЦІЙНІ ТЕХНОЛОГІЇ ЯК ЗАСІБ ФОРМУВАННЯ У МАЙБУТНЬОГО ПСИХОЛОГА КОМПЕТЕНТНОСТІ СТВОРЕННЯ КОМАНДНО- ЦІЛЬОВОЇ МОТИВАЦІЇ ДЛЯ НОВИХ ЧЛЕНІВ ПРОФЕСІЙНОЇ ГРУПИ

Обґрунтовано доцільність використання інноваційних педагогічних технологій у процесі підготовки майбутніх фахівців. Наведено приклади інноваційних технологій у процесі формування у майбутнього психолога компетентності створення командно-цільової мотивації для нових членів професійної групи. На основі практичного досвіду визначено найбільш доцільні та ефективні інноваційні технології у процесі формування у майбутнього психолога компетентності створення командно-цільової мотивації для нових членів професійної групи.

Ключові слова: заклад вищої освіти, психолог, інноваційні технології, компетентність, командно-цільова мотивація, нові члени професійної групи.

The feasibility of using innovative pedagogical technologies in the process of training future specialists is justified. Examples of innovative technologies are given in the process of forming the competence of the future psychologist to create command and target motivation for new members of the professional group. Based on practical experience, the most expedient and effective innovative technologies have been identified in the process of forming the competence of the future psychologist to create command and target motivation for new members of the professional group.

Key words: higher education, psychologist, innovative technologies, competence, team-targeted motivation, new members of the professional group.

Радикальні перетворення економічного та соціального устрою країни зумовлюють необхідність модернізації системи освіти та розвитку напрямів, які забезпечують якісну підготовку психологічних кадрів. Наразі країна потребує конкурентоспроможних фахівців, які кваліфіковано здійснюють професійну діяльність.

Основним завданням сучасної освіти є формування особистості, готової до саморозвитку, вдосконалення, до продовження освіти та самоосвіти, а також, самостійного прийняття рішення у стандартних та нестандартних ситуаціях, що дозволить їй у майбутньому стати більш мобільною та конкурентоспроможною. Одним із ключових

напрянків стратегії інноваційного розвитку України визначено ключові вимоги до процесу підготовки компетентного фахівця, що передбачає цілеспрямоване, систематичне та послідовне включення у практичний досвід інноваційних технологій – оригінальних, новаторських методів, прийомів педагогічних дій та засобів, що охоплюють цілісний навчальний процес від визначення його мети та очікуваних результатів.

Доцільною в рамках нашого дослідження є думка професорки Н. Волкової про те, що технологізація навчального та виховного процесу пов'язана з пошуком таких дидактичних підходів, які були б у змозі перетворити навчання у «виробничо-технологічний процес з гарантованим результатом». Технологічність освіти означає практичне втілення сучасних концептуальних підходів до навчання і виховання людини, які без «технологічності» залишаються лише теоретичними гаслами [1, с. 8].

Педагогічні інноваційні технології можуть диференціюватися відповідно до різних факторів: цілей та завдань, можливостей педагогічних засобів, функцій педагога, елементами яких вважають уміння оперувати навчальним та технічним обладнанням, доречно використання наочного матеріалу.

Інноваційна спрямованість визначається такими чинниками педагогічних інновацій, до яких відносять:

- новизну, за допомогою якої можна визначити рівень оригінальності досвіду;
- оптимальність, що сприяє за найменших витрат часу, фізичних та розумових сил учасників педагогічного процесу досягти високих результатів;
- результативність та ефективність, що демонструє певну стабільність позитивних результатів у діяльності викладача;
- можливість творчого використання одержаних результатів у масовому досвіді, що передбачає придатність апробованого досвіду для масового впровадження в закладах освіти [2, с. 89-91].

Процес формування особистісної професійної готовності фахівця нового рівня свідомості та мислення, готового до створення командно-цільової мотивації для нових членів професійної групи, може бути значно ефективнішим та продуктивнішим за умови послугування викладачами інноваційними освітніми технологіями, які будуть: ґрунтуватися на концепції інноваційно-креативної професійної освіти, що включають моделі мислення особистості, уточнений понятійний апарат, технологічно орієнтовані методики та досвід формування зазначеної компетентності; теоретично обґрунтовувати та апробувати нові моделі, які формують фахівця нового рівня готовності до інноваційно-креативної, проєктивної, прогностичної діяльності, використовуючи розроблену систему дидактичних інструментів та засобів розвиваючого типу, що активізують психоемоційну сферу здобувачів; будувати освітній процес на діагностичній основі за критеріями та показниками (індикаторами) продуктивності діяльності студента; своєчасно коригувати методику підготовки фахівця до професійної діяльності, яка формує його готовність до створення командно-цільової мотивації для нових членів професійної групи; формувати відповідні особисті якості з урахуванням різнорівневої готовності майбутніх фахівців до професійної діяльності.

Інноваційну освітню діяльність з позиції формування у майбутнього психолога компетентності створення командно-цільової мотивації для нових членів професійної групи можна представити за такими напрямками:

- внутрішньопредметні інновації, що реалізуються всередині предмета та пов'язані зі специфікою викладання, зазвичай це обумовлено різними авторськими методиками та переходом на нові навчально-методичні комплекси;
- методичні інновації, пов'язані з впровадженням у навчальний процес нетрадиційних педагогічних технологій, таких як кейс-технології, рольові та ділові ігри, проєктна діяльність, тренінги тощо;

– ідеологічно-ціннісні інновації, передбачають оновлення свідомості, які є першоосновою всіх інших інновацій, і розуміння яких сприяє раціональному та ефективному використанню впроваджуваних підходів, що призводять до оновлення.

Засоби інноваційних технологій в процесі формування у майбутнього психолога компетентності створення командно-цільової мотивації для нових членів професійної групи можна представити в тріадичній єдності таких елементів: способи (індивідуально-освітня траєкторія та ін.), форми (тренінги, майстер-класи, конференції, проекти, портфоліо), методи (інтерактивний, проектний, мультимедійний тощо).

Інноваційна інтерактивна освітня модель заснована на впровадженні в процес навчання майбутніх психологів інноваційних методів: метод проблемного викладу, презентація, дискусії, кейс-стаді, робота в групах, метод мозкового штурму, метод критичного мислення, вікторини, міні-дослідження, ділові та рольові ігри, метод Insert, метод бліц-опитування, метод анкетування. Сам процес передачі інформації побудований на принципі суб'єкт-суб'єктної взаємодії викладача та студента. Цей принцип передбачає велику активність здобувачів, творче переосмислення ними отриманих відомостей.

Наведемо кілька прикладів інноваційних технологій, що, на наш погляд, є ефективними та доцільними в процесі формування у майбутнього психолога компетентності створення командно-цільової мотивації для нових членів професійної групи.

Стажування з виконанням посадової ролі – активний метод навчання, в якому «моделлю» виступає сфера професійної діяльності, сама дійсність, а імітація полягає у відтворенні певної ролі (посади). Головна умова стажування – виконання під контролем викладача певних дій у реальних умовах.

Імітаційний тренінг передбачає відпрацювання майбутніми психологами певних професійних навичок та умінь у процесі діяльності з новими членами професійної групи. Імітується ситуація, відповідна сфера професійної діяльності, а «моделлю» виступають суб'єкти (інші студенти).

Ігрове проектування є практичним заняттям, у ході якого розробляються інженерні, конструкторські, технологічні, соціальні та інші види проектів в ігрових умовах, які максимально відтворюють професійну реальність. Цей метод відрізняється високим ступенем поєднання індивідуальної та спільної роботи здобувачів. Створення спільного для групи проекту вимагає, з одного боку, знання технології процесу проектування, з іншого – вміння здійснювати комунікацію й підтримувати міжособистісні стосунки з метою вирішення професійних питань.

Семінар-тренінг, метою якого є набуття нового досвіду поведінки в професійних ситуаціях, займає особливе місце серед інноваційних технологій навчання. До завдань тренінгу можна віднести розвиток стресостійких якостей особистості майбутнього психолога, набуття навичок конструктивної поведінки у конфліктних ситуаціях, формування рефлексивного мислення, звільнення від стереотипних уявлень, що заважають ефективному та невимушеному спілкуванню.

Таким чином, сучасні інноваційні освітні технології пов'язані з підвищенням ефективності навчального процесу в ЗВО і спрямовані на досягнення кінцевого результату освітнього процесу – підготовку висококваліфікованих фахівців у галузі психології, здатних успішно входити в нові професійні галузі, гнучко та динамічно реагувати на соціально-економічні умови, що змінюються, спроможних демонструвати необхідні загальні та спеціальні професійні компетенції в умовах інноваційного освітнього простору.

ДЖЕРЕЛА ТА ЛІТЕРАТУРА

1. Волкова Н.П. Інтерактивні технології навчання у вищій школі: навч.-метод. посібник. Дніпро: Університет імені Альфреда Нобеля, 2018. 360 с.
2. Истрофилова О.И. Инновационные процессы в образовании: Учеб.-метод. пособие. Нижневартовск: Изд-во Нижневарт. гос. ун-та, 2014. 133 с.

УДК 377.8.016:811.111-056.87

Жанна Петраш
(Біла Церква, Україна)

РОЗВИТОК АНГЛОМОВНОЇ КОМУНІКАТИВНОЇ КОМПЕТЕНТНОСТІ У ЗДОБУВАЧІВ ОСВІТИ В УМОВАХ КОЛЕДЖУ

У статті обґрунтовано та розкрито важливість та особливості розвитку англomовної комунікативної компетентності у процесі навчання іноземної мови майбутніх фахівців освіти.

Ключові слова: комунікація, мовленнєві вміння, інноваційні технології.

The article substantiates and reveals the importance and features of the development of English communicative competence in the process of foreign language learning of future education specialists.

Key words: communication, speech skills, innovative technologies.

Основна мета освіти – всебічний розвиток особистості, наповнення й збагачення різноманітних галузей діяльності, здобування вартісної та правдивої інформації, володіння навичками та їх вдосконалення, популяризація та масштабування цінності навчання. Перш ніж стати здобувачем освіти, людина проходить декілька етапів життєвого шляху: народження, дитинство, навчання в школі та інші. На кожному з цих етапів здобуває певні життєві навички, які необхідні для повноцінного існування в соціумі. Одним із таких вмінь є комунікації, як форма передання інформації, висловлення власних думок та міжособистісного спілкування.

Комунікація є невід’ємною частиною нашої індивідуальності, вона допомагає формувати життєві цілі, здобувати навички, отримувати та ділитись інформацією, вибудовувати моральні цінності та розвиватись. Сучасна комунікація людей знаходиться у стані постійних змін. Проте, незважаючи на протиріччя соціальних умов, особистість має володіти сталими навичками побудови та розвитку міжособистісних зв’язків. Особливо гостро питання формування комунікативної компетентності постає у підлітковому віці, коли спілкування є провідним видом діяльності.

Англomовна комунікативна компетентність є важливим аспектом у сучасному соціумі, тому проблема формування та розвитку англomовної комунікативної компетентності у здобувачів фахової перед вищої освіти є актуальною темою, щопотребує дослідження.

Мета дослідження – дослідити особливості розвитку англomовної комунікативної компетентності у здобувачів освітніх сучасних умовах навчання у коледжі.

Феномен формування та розвитку комунікативної компетентності у студентів досліджували: Н. Волкова, М. Бочарнікова, В. Долгова, Н. Кахан, В. Звягінцев, Д. Хайзм, М. Карпова. Вивченням проблеми формування комунікативної компетентності під час вивчення іноземних мов цікавилися такі вчені, як Ю. Пасов, О. Леонтєв, А. Михальська, Н. Бордовська, І. Максимова, Л. Шипиліна та ін.

Найпершим кроком у дослідженні є визначення терміну «комунікативна компетентність». Психолог М. Бочарнікова визначає, що поняття «комунікативна компетентність – це спроможність встановлювати і підтримувати дієві контакти з іншими особистостями при наявності певних знань та вмінь, тобто при наявності внутрішніх ресурсів людини» [1].

У своїх роботах О. Леонтєв під комунікативною компетентністю розуміє сукупність комунікативних умінь, а саме: володіти соціальною перцепцією, адекватно моделювати особистість співрозмовника, його психічний стан та інше за зовнішніми ознаками; «подавати себе» у спілкуванні з членами колективу, раціонально будувати своє мовлення у психологічному плані, тобто уміння мовного та немовного контакту з оточуючими [2].

Т. Смагіна інтерпретує комунікативну компетентність як постійну готовність людини до контакту. Автор розглядає це з позиції мислення і свідомості – здатність людини зважати на зміни в позиції партнера по спілкуванню [3]. Відтак, комунікативна компетентність людини складається з вміння використовувати вербальну і невербальну мови, здатність використовувати в комунікативному процесі особистісні якості і правила мовного етикету.

Проведений аналіз іноземної наукової літератури з дослідження трактування комунікативної компетентності показав, що закордоном спостерігається тенденція до більш особистісного напрямку в визначенні цього терміну – здатність досягати власних комунікативних цілей при особистій взаємодії з іншими людьми та виборі індивідуальної стратегії поведінки під час спілкування. Науковці визначають комунікативну компетентність в якості системи внутрішніх ресурсів, які потрібні для реалізації ефективної комунікації у визначеному секторі ситуацій особистісного партнерства. Компетентність сумісно зі спілкуванням має, безсумнівно, інваріантні загальнолюдські якості та водночас характеристики, які історично й культурно зумовлені.

Вивчаючи будь-яку іноземну мову потрібно розвивати чотири мовленнєві вміння: усне мовлення, письмо, аудіювання та читання. Розвиток англомовної комунікативної компетентності студентів в коледжі має відбуватися на основі розвитку вищевказаних умінь. Вчені зазначають, що саме англійська є найпопулярнішою мовою в світі й вивчаються її найперше задля високих досягнень у робочій кар'єрі. Тому зрозуміло, що найпершим кроком для опанування англійської у комунікації є вивчення та постійне вдосконалення мовленнєвої компетентності. В мовознавстві існує такий термін, як «іншомовна комунікативна компетентність», він пояснюється двома варіантами:

- знання, уміння та навички, необхідні для розуміння чужих і власних правил мовленнєвої поведінки, адекватних цілям, сферам, ситуаціям спілкування, зміст яких охоплює знання основних понять лінгвістики мови (стилі, типи, способи зв'язку речень і тексти тощо), навички та уміння аналізувати текст та важливі комунікативні надбання [4];
- здатність успішно задовольнити власні та соціальні потреби, діяти й виконувати поставлені завдання. Вона базується на знаннях, навичках та вміннях, але ними не вичерпується, обов'язково охоплюючи особистісне ставлення до них людини, а також її досвід, який дає змогу «вплести» ці знання в те, що вона вже знала, та її спроможність збагнути життєву ситуацію, у якій вона зможе їх застосувати [5, с. 12].

Відтак, комплексний підхід у розвитку англомовної компетентності у здобувачів освіти полягає у використанні викладачем різноманітних навчальних підходів. Важливо застосовувати такі підходи й методи навчання, які зацікавлять студентів і викличуть мотивацію в подальшому вивченні мови. Найбільш поширеним є інноваційний варіант із застосуванням різних сучасних технічних засобів. Інноваційність як принцип педагогіки забезпечує умови розвитку особистості, здійснення її права на індивідуальний творчий внесок, на особистісну ініціативу, на свободу саморозвитку та досягнення власної і суспільної мети [6].

З досвіду роботи зазначаємо, що саме впровадження інноваційних технологій позитивно впливають на розвиток англомовної комунікативної компетентності у здобувачів освіти в умовах коледжу. Застосування так званої «ігрової технології» яка передбачає навчання у вигляді гри – створення різноманітних життєво-побутових ситуацій, перегляд відеоматеріалів на англійській мові, обговорення спільних цікавих тем для студентів охоплюються чотири важливих функціонали вивчення іноземної: спілкування, читання, слухання, письмо. Така манера проведення навчання не лише позитивно відгукується на вивченні іноземної, а й на емоційному задоволенні студентів. На практиці основна мета полягала у якісному розвитку англомовної комунікації у студентів коледжів.

Спілкування відіграє важливу роль у житті людини. Задоволення від нього позначається на психологічному комфорті учасників комунікативного процесу. Кожна людина має потребу у спілкуванні, налагодженні соціальних контактів. Спілкування реалізує

необхідність у нових враженнях, почуттях, знаннях, у бажанні поділитися з кимось своїми переживаннями й думками, обмінятися певною інформацією, налагодити стосунки.

Комунікація є невід'ємним аспектом існування людини, важливою передумовою формування її як соціальної сутності, взаємодії з різноманітними спільнотами, а також необхідною умовою існування суспільства. У процесі спілкування відбувається інтелектуальна та емоційно-чуттєва взаємодія індивідів, досягається єдність і злагодженість їх дій, що зумовлює формування спільних настроїв і поглядів, взаєморозуміння, згуртованості й солідарності. Вони необхідні в колективній діяльності, оскільки становлять культурно-комунікативну основу соціального життя суспільства.

Розвиток англомовної комунікативної компетентності у здобувачів освіти в умовах коледжу найперше спрямований на позитивний та важливий чинник у робочій діяльності, адже знання англійської зараз високо цінується в суспільстві і має значний показник затребуваності. Щоб вивчати та вдосконалювати іноземну потрібно рухатись у чотирьох напрямках: читання, письмо, говоріння та слухання. Важливо вдосконалювати їх одночасно, аби взаємодія між аспектами була цілісною і вартісною у вивченні мови.

ДЖЕРЕЛА ТА ЛІТЕРАТУРА

1. Бочарнікова М.А. Поняття «комунікативна компетенція» та його становлення у науковому середовищі. *Молодий учений*, 2009. № 8. С. 130-132.
2. Леонтьев А. А. Психология общения. Москва, 2005.
3. Смагіна Т. М. Поняття про структуру соціальної компетентності учнів як наукова проблема. *Вісник Житомирського державного університету*. 2010. Вип. 50. С. 138-142.
4. Бідюк Н.М. Комунікативна компетентність майбутнього вчителя філолога: зміст та структура. URL: http://virt.ldubgd.edu.ua/konferenc/kon_ikt/Section5/Bidjuk.pdf
5. Потюк І. Комунікативна компетенція як невід'ємна складова навчально-виховного процесу. *Молодь і ринок*. 2012. №1 (84) С. 128-132.
6. Використання інноваційних технологій на уроках в початковій школі. URL: <https://nice2020.jimdofree.com/%D0%BF2/>

УДК 81'373.612

*Людмила Приблуда
(Київ, Україна)*

НАВИЧКИ УСНОЇ ТА ПИСЕМНОЇ ДІЛОВОЇ КОМУНІКАЦІЇ ЯК ВАЖЛИВА СКЛАДОВА ПРОФЕСІЙНОЇ ДІЯЛЬНОСТІ ФАХІВЦЯ

У науковій праці висвітлено проблему важливості наявності навичок усної та писемної ділової комунікації. Схарактеризовано основні умови ефективної ділової комунікації загалом, окреслено чинники, що можуть впливати на ефективність комунікації.

Ключові слова: комунікація, ділова комунікація, документ, усна ділова комунікація, писемна ділова комунікація.

The scientific work highlights the problem of the importance of oral and written business communication skills. The main conditions of effective business communication in general are characterized, the factors that can affect the effectiveness of communication are outlined.

Key words: communication, business communication, document, oral business communication, written business communication.

У професійній діяльності будь-якого фахівця комунікативні вміння та навички відіграють дуже важливу роль. Так, Ю. Палеха наголошує на тому, що здатність до комунікацій – одне з найважливіших досягнень суспільства. У діловій сфері успіх

безпосередньо пов'язаний з умінням ефективно комунікувати. За століття свого існування термін «комунікація» використовувався в багатьох сферах людської діяльності. Поступово з'явилося його основне значення, яке можна було б описати як процес, завдяки якому інформація передається від відправника до реципієнта для впливу на його свідомість та передбачає наявність зворотного зв'язку [5].

Головною і надзвичайно важливою умовою ефективної ділової комунікації є розуміння того, що можливість реалізації цілей компаній буде збільшуватися, якщо правильно організувати та провести комунікативний процес, адже від цього буде залежати успіх у створенні атмосфери взаєморозуміння, довіри, співробітництва.

Н. Юрик зауважує, що в діловому спілкуванні, як і в будь-якому іншому виді діяльності, де використовується мова, успіх пов'язаний з особливостями комунікатора, якістю його мовної «продукції» та психологічним станом того, хто цю «продукцію» одержує та засвоює [7]. Ефективність ділових комунікацій в діяльності визначає якість прийнятих управлінських рішень, ефективність їх реалізації та є важливим чинником забезпечення соціальних потреб власників бізнесу, працівників, партнерів, клієнтів [1].

У сучасних умовах ставлення до ділових комунікацій кардинально змінилося. І. Шавкун зазначає: «На відміну від суспільства суворої ієрархії, де панує монологічна комунікація, а головним інструментом є наказ, поява нового комунікативного простору, пов'язаного з демократизацією соціально-економічних відносин, обумовило зростання значимості ділової комунікації, з додаткового інструмента стосовно сфери виробництва товарів, робіт і послуг перетворилася у важливу функцію, здійснювану менеджером для досягнення ділового успіху» [6, с. 67].

І. Шавкун підкреслює, що поняття «комунікація» і «ділова комунікація» виступають як загальне й особливе, оскільки, останнє є вихідним стосовно першого; це – обмін інформацією в процесі діяльності, спілкування, і шляхи сполучення. Ефективність комунікацій в організації часто визначає якість рішень і їхньої реалізації [6, с. 68].

Іншим, релевантним для розкриття сутності поняття «ділова комунікація», вважається поняття «діяльність», оскільки саме ділова комунікація має на меті відносини у зв'язку з менеджерською або бізнес-діяльністю. Призначенням менеджерської діяльності є забезпечення цілеспрямованої і скоординованої діяльності трудового колективу для вирішення задач, що постають перед ним. Предметом управлінської праці є інформація. Тому, на думку І. Шавкуна, вважається доцільним з'ясувати, в чому полягає різниця між поняттями «інформація» та «комунікація» [6, с. 68].

Ділова комунікація як діяльність забезпечує взаємодію двох або більше унікальних і складних систем, що відбувається в різних ситуаціях із використанням різних засобів і каналів спілкування. Характеристики, параметри взаємодіючих систем, ситуації, обрані засоби в кожному випадку, будуть відрізнятися від іншого акту комунікації, тому типологізація видів ділової комунікації може здійснюватися на різних підставах, за різними критеріями [6, с. 70].

Ж. Крисько зазначає, що завданнями ділових комунікацій є:

- 1) встановлення корисних контактів із громадськістю, органами влади, акціонерами, споживачами, вигідними інвесторами та постачальниками для формування позитивного ставлення до діяльності організації;
- 2) створення умов для успішного просування товарів і послуг як всередині країни, так і за її межами з урахуванням мінімізації сукупних витрат і ринкової конкуренції;
- 3) організація популяризації організації, результатів комерційної діяльності за рахунок проведення дискусій, ділових зустрічей, днів відкритих дверей і презентацій [2].

Ділові комунікації передбачають як вербальний, так і невербальний типи реалізації. Ж. Крисько наголошує на тому, що основна роль у діловій комунікації відведена повідомленню, яке має бути правильно підібраним з точки зору ділового етикету та ділового мовлення. Однак мовні коди є різними і залежать від цінності та сприйняття ситуації обома

сторонами взаємодії. Ділові комунікації, на думку дослідниці, повинні бути чіткі й зрозумілі для зменшення комунікаційних бар'єрів [2].

Ж. Крисько зауважує, що під час процесу комунікації повинен бути зворотний зв'язок між відправником та одержувачем. Коли цього не відбувається, виокремлюють поняття неефективної комунікації, тобто немає реакції одержувача на надіслані повідомлення відправником.

Виділяють декілька типів зворотного зв'язку:

– оціночний зворотний зв'язок – виникає, коли ми обговорюємо свою думку та викладаємо позицію з певної теми;

– позитивний зворотний зв'язок – використовується для підтримання контакту з одержувачем та для підтвердження його схвалення в певному випадку;

– негативний зворотний зв'язок – допомагає виправити всілякі неясності та помилки відправника;

– зворотній зв'язок з позиції ввічливості – у певному випадку одержувачем не озвучуються конкретні думки, щодо отриманих повідомлень, але він виявляє зацікавленість та схвалення, щодо повідомлень партнера.

Сюди варто додати три типи відгуків: підтвердження – відбувається, коли одержувач підтверджує отримання та розуміння повідомлення від відправника; додатковий зворотний зв'язок – запит одержувача доповнити повідомлення додатковою інформацією відправником; невербальний зв'язок – усі види жестів, рухів тіла та міміки (наприклад, сміх, кивок), які покликані інформувати відправника про наші почуття щодо отриманих повідомлень [2].

З огляду на першочергову важливість комунікацій як засобу впливу на кадрову ситуацію А. Лизанець, О. Феєр, М. Бондарева розглядають їх як невіддільну складову системи управління персоналом будь-якої організації, як сполучний процес кадрового менеджменту та інструмент реалізації кадрової політики кожної організації [3, с. 128].

Залежно від конкретної організації розрізняють різні види ділових комунікацій, які мають різні стилі передачі інформації.

Найпоширенішими діловими комунікаціями є:

1. Електронна комунікація, яка вже не перебуває у своєму експериментальному статусі, і незабаром очікується, що це стане стандартом, коли справа стосується ділової взаємодії. За допомогою електронного зв'язку інформація доставляється швидше, точніше й не залежить від місця розташування співрозмовника.

2. Усна ділова комунікація, яка є найдавнішою формою ділового спілкування, але вона все ще залишається популярною. Цей метод взаємодії включає живі зустрічі, співбесіди вічна-віч, особисті завдання. Вважається, що вербальна комунікація є найкращою формою ділового спілкування через свою простоту та безпосередню взаємодію між учасниками [2].

Ю. Палеха наголошує на тому, що якість прийняття управлінських рішень на рівні організації, її життєдіяльність, часто визначається ефективністю комунікацій і тим, як вони в дійсності будуть реалізовані через документально-інформаційний обмін між її підрозділами і підсистемами. Структура організації, розподіл функцій, повноважень і відповідальності багато в чому визначаються можливостями комунікацій, тобто обміну інформацією. Управління комунікаціями в організації – це регулювання обміну інформацією між працівниками та її аналітико-синтактичне опрацювання для подання керівнику релевантної інформації для прийняття ефективних рішень [5].

Важливе місце тут належить умінню ефективно володіти писемною діловою комунікацією, тобто правильно укладати фахові документи та документи загалом.

Так, документ традиційно тлумачать як інформацію нанесену на матеріальний об'єкт, що існує в документально-комунікаційному процесі, тобто в такій комунікації, у якій документальна інформація передається від одного суб'єкта до іншого. Разом із тим із точки зору абстрактної схеми комунікації документ подано як канал, що одночасно може сприйматися і як повідомлення, оскільки в ньому інформація невіддільна від свого

матеріального носія; для споживача інформації він може виступати і як комунікант або джерело інформації, чи її передавач [5].

Не менш важливе місце у професійній діяльності сучасного фахівця відіграє і комунікативна культура.

Так, А. Омельчук зазначає, що виділення комунікативних умінь у структурі професійної майстерності є загальноприйнятим, про що свідчить аналіз позицій як закордонних, так і вітчизняних учених. Виходячи з різноманіття підходів до пояснення феномену «професійна культура», гуманістична професійна культура трактується як динамічна система професійних цінностей, творчих способів діяльності й особистісних досягнень у створенні зразків практики з позицій людини культури. Такий підхід до виявлення сутності досліджуваного явища й розуміння професійної культури як частини культури соціуму, дають змогу виділити такі структурні компоненти професійної культури: ціннісний, особистісний, діяльнісний. Унаслідок того, що поняття професійної культури як частини загальної культури суспільства незмінно розглядається дослідниками в площині філософського осмислення, ми можемо зробити висновок, що й комунікативну культуру, як частину професійної культури, можна також розглядати в цьому плані.

Отже, комунікативна культура – це:

- система цінностей-регуляторів професійної діяльності (аксіологічний підхід);
- передумова, мета, спосіб, інструмент професійної діяльності, рівень самореалізації в ній, її результат і критерій оцінки (діяльнісний підхід);
- концентроване вираження особистості фахівця (особистісний підхід) [4].

Комунікативна культура являє собою сукупність норм, способів і форм взаємодії й несе в собі кращі зразки й цінності поведінки. Культурний компонент комунікації пов'язаний із системою еталонів та уявлень особистості, які включаються в момент взаємодії з іншими суб'єктами [4].

Отже, комунікації відіграють важливу роль в управлінні кадровими ресурсами. Вони є інтегруючою складовою системи управління персоналом, сполучною ланкою при реалізації кадрових функцій, засобом для налагодження взаємодії між суб'єктами та об'єктами управління. Правильно побудована комунікаційна взаємодія створює умови для формування корпоративної культури, сприяє досягненню корпоративних цілей, підвищуючи рівень інформованості, залученості, вмотивованості кожного учасника трудового процесу, координацію дій між учасниками з метою підвищення продуктивності та якості праці [3, с. 131]. Комунікаційні потоки пронизують діяльність всієї організації, компанії, установи та надають їй цілісного характеру. Саме через обмін інформацією, комунікацію всі складові елементи організації з'єднуються в єдине ціле, уможливають ефективне вирішення нагальних завдань.

ДЖЕРЕЛА ТА ЛІТЕРАТУРА

1. Корсун І. М., Костогрив В. Г., Сологуб М. П. Ефективні ділові комунікації і PR в підприємницькій діяльності. URL: http://www.economy.nayka.com.ua/pdf/1_2022/91.pdf (дата звернення: 22.12.2022).

2. Крисько Ж. Л. Роль ділових комунікацій в управлінні організацією. URL: <https://chmnu.edu.ua/wp-content/uploads/47.-Krisiko-ZH.L.pdf> (дата звернення: 22.12.2022).

3. Лизанець А. Г., Феєр О. В., Бондарева М. С. Внутрішні комунікації в системі управління персоналом організації. *«Економічний вісник НТУУ "Київський політехнічний інститут"». № 23. 2022. С. 127–132.*

4. Омельчук А. І. Комунікативна культура державного службовця: понятійно-категорійна сутність. URL: <http://www.dy.nayka.com.ua/?op=1&z=312> (дата звернення: 22.12.2022).

5. Палеха Ю. І. Документально-інформаційні комунікації як основа комунікативного менеджменту. URL: <http://dspace.wunu.edu.ua/bitstream/316497/11400/1/%D0%9F%D0%B0%D0%BB%D0%B5%D1%85%D0%B0.pdf> (дата звернення: 22.12.2022).

6. Шавкун І. Г. Ділова комунікація: сутність та типологізація. *Гуманітарний вісник ЗДІА*. Вип. 38. 2009. С. 67–94.

7. Юрик Н. Є. URL: Роль та особливості ділової комунікації. <https://core.ac.uk/download/pdf/80501079.pdf> (дата звернення: 22.12.2022).

УДК 7.01.111.852:140.8:371.124:37.091.6:7(045)

*Ярослава Прохніцька
(Бар, Україна)*

ЗАСТОСУВАННЯ НАОЧНИХ МЕТОДІВ НАВЧАННЯ ШКОЛЯРІВ НА УРОКАХ ХУДОЖНЬО-ЕСТЕТИЧНОГО ЦИКЛУ

У статті обґрунтовано суть наочних методів навчання, визначено їх класифікації, представлено результати дослідження позиції учителів початкових класів до проблеми використання наочних методів навчання на уроках художньо-естетичного циклу.

Ключові слова: метод навчання, наочні методи навчання.

The article substantiates the essence of visual teaching methods, defines their classification, gives the results of the research of the primary school teacher's position to the problem of using visual teaching methods on the lessons of the artistic and aesthetic cycle.

Key words: teaching method, visual teaching methods.

Актуальність дослідження. Згідно Закону України «Про загальну середню освіту» [3] основним завданням сучасної системи освіти є забезпечення реалізації права громадян на загальну середню освіту, формування і розвиток соціальної зрілості, творчої особистості з усвідомленою громадянською позицією, почуттям національної свідомості, підготовленою до професійного самовизначення, а також створення умов для оволодіння системою наукових знань про природу, людину і суспільство. Тому перебудова системи освіти України, подальше удосконалення навчального процесу в загальноосвітній, в тому числі і в початковій школі ставить питання про удосконалення перш за все організаційних форм і методів навчання.

Огляд досліджень і публікацій. В свою чергу методам навчання, від яких залежить немалий успіх роботи учителя і школи в цілому, теж присвячений не один десяток фундаментальних досліджень як в теорії педагогіки, так і в приватних методиках викладання окремих навчальних предметів.

Проблемами удосконалення методів навчання займалися Я. Коменський, Ф. Гербардт, Й. Песталоцці, Г. Сковорода, О. Ващенко тощо. В останні роки питання вдосконалення організаційних форм і методів навчання розглядалися в роботах А. Алексюк, Ю. Бабанського, В. Онищука, О. Савченко, І. Варламова тощо.

Постановка проблеми. В свою чергу методам навчання, від яких залежить немалий успіх роботи учителя художньо-естетичного профілю, присвячений не один десяток фундаментальних досліджень як в теорії педагогіки, так і в приватних методиках викладання окремих навчальних предметів. Не дивлячись на це, проблема методів образотворчого та трудового навчання як в теорії навчання, так і в реальній педагогічній практиці залишається дуже актуальною і час від часу породжує гострі дискусії на сторінках педагогічної літератури. Зокрема, детального педагогічного аналіз потребує проблема використання ілюстрування, демонстрування та спостереження як основних методів роботи на уроках художньо-естетичного циклу, розробка методичних рекомендацій для педагогів-практиків щодо їх використання.

Мета статті. Актуальність окресленої проблеми, її недостатня наукова розробка послужили причиною дослідження нами проблеми застосування наочних методів навчання школярів на уроках художньо-естетичного циклу.

Виклад основного змісту дослідження. Насамперед слід з'ясувати суть базових понять.

Метод (від грец. слова *metodos* – буквально шлях до чого-небудь) означає спосіб досягнення мети, певним чином впорядковану діяльність [2, с. 205], а методом навчання називають спосіб впорядкованої взаємозв'язаної діяльності викладача і учнів, діяльності, направленої на рішення задач освіти, виховання і розвитку в процесі навчання [2, с. 206]; це шлях навчально-пізнавальної діяльності учнів до результатів, визначених завданнями навчання [5, с. 300]; способи спільної діяльності вчителя і учнів, спрямовані на розв'язання навчальних завдань [7, с. 147].

Під наочними методами навчання розуміються: такі методи навчання, які забезпечують засвоєння матеріалу за допомогою наочних посібників і технічних засобів [7, с. 153]; методи, які зумовлені діалектичними закономірностями пізнання і психологічними особливостями сприймання; методи [4, с. 154]; які можуть використовуватися як прийоми щодо реалізації вимог інших методів навчання [4, с. 155].

У сучасній педагогічній науці є загально прийнятою класифікація Ю. Бабанського [1, с. 42], яка об'єднує фактично усі попередньо згадані класифікації, в якій наочні методи навчання входять до групи методів організації і самоорганізації навчально-пізнавальної діяльності: 1) методи організації і самоорганізації навчально-пізнавальної діяльності; 2) методи стимулювання і мотивації учіння; 3) методи контролю і самоконтролю у навчанні.

Також важливим є опис рекомендацій науковців щодо вибору вчителем наочних методів навчання школярів, оскільки «правильний добір методів відповідно до цілей і змісту навчання й вікових особливостей учнів сприяє розвитку їхніх пізнавальних здібностей, озброєнню їх уміннями й навичками використовувати набутті знання на практиці, готує учнів до самостійного набуття знань, формує їхній світогляд» [2, с. 206].

Оптимальний вибір наочних методів навчання передбачає також врахування: мети і завдань уроку; обсягу і складності навчального матеріалу; мотивації навчання, інтересів і активності учнів; рівня підготовленості учнів і їх працездатності; віку учнів; сформованості навчальних умінь і навичок; навчальної тренованості, витривалості; часу навчання (осінь, зима, весна, літо, до обіду, після обіду); матеріально-технічної бази; застосування методів і засобів на попередньому уроці; типу і структури уроку; взаємин між вчителем і учнями; рівня підготовки вчителя [6, с. 143].

Обираючи той чи інший метод навчання, учителю необхідно одночасно враховувати багато залежностей: методи, загальні умови, випадкові (невідомі) причини, величину і спрямованість впливу яких не можна передбачити завчасно. Завдання оптимізації методів формулюється однозначно: у конкретних умовах з багатьох методів слід виділити ті, які забезпечують найвищу ефективність навчання за прийнятими критеріями.

Нас зацікавило те, як ставляться до використання наочних методів навчання учителі-практики. З цією метою ми провели анкетування учителів художньо-естетичного циклу закладів загальної середньої освіти Барської міської ради вінницької області. Ми вирішили вивчити ставлення педагогів до проблеми використання наочних методів навчання на уроках художньо-естетичного циклу (запитання №1: «Яке значення Ви надаєте наочним методам навчання на уроках художньо-естетичного циклу?»).

Як показало дослідження, усі педагоги переконані у необхідності використання наочних методів навчання на уроках художньо-естетичного циклу. Про це свідчать їх відповіді, наприклад: *«Без наочних методів навчання уроки художньо-естетичного циклу не мають сенсу. Ці уроки потребують обов'язкового використання наочності, яка потрібна і як зразок роботи, і для усвідомлення навчального матеріалу, і для розуміння прекрасного»*; *«Наочні методи навчання допомагають учителю розвивати у школярів вміння порівнювати та розпізнавати, аналізувати та характеризувати»*; *«Наочні методи навчання мають велике значення до розвитку наочного та абстрактного мислення школярів»*; *«Наочні методи навчання сприяють розширенню кругозору школярів»*; *«Наочні методи навчання допомагають учителю збуджувати думку учнів та викликати у них найкращі емоції в*

навчанні»; «Наочні методи навчання допомагають урізноманітнити пізнавальну діяльність учнів на уроці»; «Наочні методи навчання підсилюють художнє відображення дійсності засобами мистецтва»; «Наочні методи навчання сприяють естетичному, розумовому, моральному розвитку школярів»; «Наочні методи навчання покращують сприймання навчального матеріалу».

Серед найпопулярніших у використанні наочних методів навчання (запитання №2: «Які наочні методи навчання Ви використовуєте на уроках художньо-естетичного циклу?») можемо бачити ілюстрування (45,4%), демонстрування (32,6%), спостереження (16%), відеометод (6%) (рис. 1).

Рис. 1. Результати відповіді на запитання:

«Які наочні методи навчання Ви використовуєте на уроках художньо-естетичного циклу?»

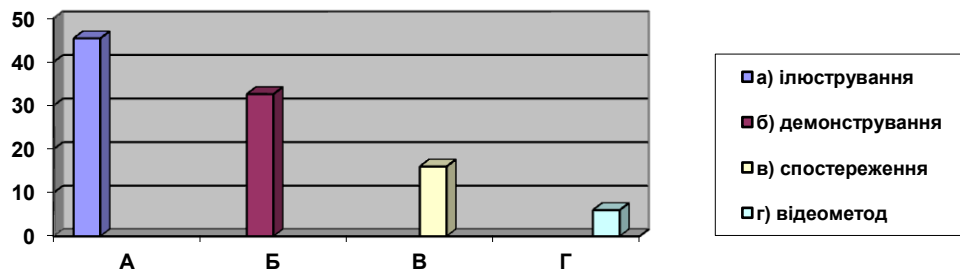

Педагоги зауважують, що найбільше підвищенню ефективності навчального процесу сприяють такі наочні методи навчання як ілюстрування та демонстрування, оскільки з їх допомогою учитель успішніше сконцентрує увагу учнів, зацікавлює їх, стимулює до роботи, активізує їхню думку та творчість (запитання №3: «Які наочні методи навчання, за Вашими спостереженнями, більше сприяють підвищенню ефективності навчального процесу?»).

Педагоги-респонденти назвали низку труднощів, з якими труднощами вони стикаються у використанні наочних методів навчання: «Я переконаний у необхідності використання відеометоду як методу навчання, але не можу собі дозволити його використовувати систематично, оскільки кабінет не забезпечений відповідним стаціонарним технічним обладнанням»; «Звісно, варто було б частіше залучати школярів до спостереження об'єктів навколишньої дійсності, але особливості організації класно-урочної системи навчання не дозволяють в повній мірі організувати похід чи поїздку школярів до виставкової зали, музею, пам'ятки архітектури, тощо»; «Не можу застосовувати відеометод, оскільки не володію навичками роботи із сучасним технічним забезпеченням».

Проблеми педагогів зводяться до відсутності: репродукції картин; технічних засобів навчання; сучасних інформаційних технологій навчання (комп'ютера); навчально-методичного забезпечення з курсу (робочих зошитів, комплектів робочих засобів) (запитання №4: «З якими труднощами Ви стикаєтеся у використанні наочних методів навчання?»).

Звісно, не доцільно говорити про високий рівень використання наочних методів навчання на уроках художньо-естетичного циклу в початковій школі, не маючи її в наявності як такої.

Загалом ми бачимо, що педагоги-практики і мають бажання використовувати наочні методи навчання у своїй професійній діяльності, і роблять це по мірі можливостей. Але сучасна школа, особливо сільська, має незадовільний стан матеріально-технічного оснащення, зокрема – забезпечення різнохарактерною наочністю, що унеможливує систематичне використання учителем наочних методів навчання. Вважаємо цей стан недопустимий, оскільки це неминуче призведе до зниження ефективності викладання курсу та низького рівня художньо-естетичного розвитку школярів.

Загалом вважаємо, що метод ілюстрування є одним із основних методів образотворчого навчання школярів образотворчому мистецтву.

Висновки. Проблема дослідження наочних методів художньо-естетичного навчання школярів, попри свою широку досліджуваність, є на сьогодні досить актуальною, оскільки потребує своєї подальшої розробки, зокрема, – пошуку оптимальних варіантів їх поєднання. Майбутнім педагогам з метою професійного зростання та формування педагогічної майстерності обов'язково слід вивчати науково-методичні засади використання наочних методів навчання, передовий та новаторський педагогічний досвід учителів.

Наше дослідження, звісно, не претендує на повноту висвітлення заявленої проблеми. Зокрема, подальшого дослідження потребують особливості використання на уроках художньо-естетичного циклу методів практичних методів навчання учнів.

ДЖЕРЕЛА ТА ЛІТЕРАТУРА

1. Бабанський Ю. К. Оптимізація процесу навчання. Москва: Педагогіка, 1977. 256 с.
2. Гончаренко С. У. Український педагогічний словник. Київ: Либідь, 1997. 376 с.
3. Закон України «Про повну загальну середню освіту». URL : <https://zakon.rada.gov.ua/laws/show/463-20#Text>.
4. Кузьмінський А. І., Омеляненко В. Л. Педагогіка : підручник. Київ : Знання, 2007. 447 с.
5. Мойсеюк Н. Є. Педагогіка : навч. посібник. Київ, 2003. 615 с.
6. Педагогіка : навч. посібник / В. М. Галузяк, М. І. Сметанський, В. І. Шахов. Вінниця : «Книга-Вега», 2003. 416 с.
7. Фіцула М. М. Педагогіка : навч. посібник для студентів педагогічних закладів освіти. Тернопіль : «Навчальна книга – Богдан», 1997. 192 с.

Науковий керівник: кандидат педагогічних наук Федорчук Н. А.

УДК 37.026

*Людмила Рижук
(Олександрія, Україна)*

РЕФЛЕКСИВНІ ВМІННЯ ЯК ОСОБЛИВИЙ КОМПОНЕНТ СУЧАСНОГО НАВЧАННЯ

У статті розглядається рефлексивні вміння як особливий компонент сучасного навчання, як стимулювання і саморозвиток здобувачів освіти. Розглядаються види рефлексії на певних етапах навчання.

Ключові слова: рефлексія; індивідуалізація й диференціація навчання; рефлексія діяльності; рефлексія змісту навчального матеріалу; рефлексія настрою.

У процесі навчально-виховної роботи виникає суперечність між масовим характером навчання та індивідуальним характером розвитку, а також керівною роллю педагога й необхідністю розвитку самостійності, ініціативи здобувачів освіти, індивідуальних пізнавальних стратегій. Вирішення цих суперечностей можливе лише за умови індивідуалізації та диференціації навчання, розробки особистістю зорієнтованої моделі освіти, що означає цілеспрямований розвиток особистості й у практичному сенсі вимагає навчання самому, передачі інструментів навчання в руки здобувачів освіти, трансформації самостійної роботи в самоосвіту здобувачів освіти, їх саморозвиток і самореалізацію.

Мета індивідуалізації навчання:

- особисте самовизначення здобувачів освіти у процесі навчально-пізнавальної діяльності;
- розвиток їхньої емоційно-вольової та духовної сфер;
- формування особистих характеристик компетенції, пов'язаних зі сферою діяльності, яка цікавить;

- формування якостей, які дають змогу здобувачам освіти адаптуватися у суспільстві.

Залежно від розумових, психологічних особливостей здобувачів освіти добираються методи і прийоми навчання.

Досягнення мети ґрунтується на розвитку рефлексійних умінь здобувачів освіти, тому що рефлексія як усвідомлення мотивів власних дій не тільки відіграє особливу роль у навчальному і пізнавальному процесах, а й дає поштовх актуалізації глибинних структур особистості, сприяючи їх саморозвитку.

Слово «рефлексія» походить від латинського reflexio – повернення назад. Словники тлумачать цей термін як самоаналіз, самопізнання, роздуми про внутрішній стан. За своєю природою рефлексія – дослідницький процес, що звертає свідомість індивіда на самого себе.

Рефлексуючи, людина займає позицію дослідника, що виступає у внутрішній діалог із собою з приводу самого себе як суб'єкта будь-якої діяльності, тобто має місце наявність самоконтролю і взаємоконтролю студентів. Тому дуже важливо навчити здобувачів освіти не просто здобувати готові, знання будь-яких завдань.

Якщо класифікувати рефлексію за її функціями; можна відокремити рефлексію діяльності, рефлексію змісту навчального матеріалу і рефлексію настрою та емоційного стану.

За допомогою рефлексії осмислюється щонайменше три аспекти діяльності навчання:

- практичні (Що зроблено? Що є головним результатом?);
- технологічний (Яким способом? Які шляхи? Етапи, алгоритми діяльності?);
- світоглядні (Для чого це я роблю? Чи відповідає результатом поставленій меті?).

За критерієм продуктивності є такі види рефлексії:

- репродуктивна;
- продуктивна.

У цілому рефлексія – це механізм зворотного зв'язку щодо якості результатів навчального процесу. Більшість дослідників пропонують на різних етапах навчально-виховного процесу ставити рефлексивні запитання залежно від того, яку мету вони реалізують і якого виду необхідна рефлексія.

Наприклад:

- Що нового дізналися?
- Чи знадобилися знання, отриманні раніше?
- Що допомагало здобувати нові знання?
- Які знання знадобилися в майбутньому?
- На якому етапі (у який момент) почувалися успішним?
- Якими засобами чи прийомами користувалися (складання таблиці, плану, схему тези тощо)?

- Завдяки яким інструментам знайдено рішення, правильну відповідь?
- З ким було цікавіше працювати в групі (в парі)? Чому?
- За що себе похвалили б?
- Що змінили б у своїх діях?
- Що найбільше сподобалось?

Продуктивна рефлексія дає можливість здійснювати індивідуалізацію та диференціацію навчання. Це досягається кількома способами:

- продуктивна рефлексія наявних нормативно пізнавальних стратегічних (стандарти освіти, концепція), через що ознайомлення здобувачів освіти із програмами вимоги до будь-якої теми здійснюється за допомогою інформаційної картки, листка на стенді з вимогами та критеріями оцінювання;

- продуктивна рефлексія вироблення пізнавальних стратегій здійснюється за допомогою анкетування: «На який бал я розраховую за цю тему?», «Що треба зробити для покращення результату?»;

Тенденції та перспективи розвитку науки і освіти в умовах глобалізації

- порівняння результатів рефлексій, тому доречні самооцінка за зразком, самоперевірка, взаємоперевірка, аналіз відповіді здобувачів освіти згідно з вимогами оцінювання;
- поповнення індивідуальних пізнавальних стратегій за допомогою портфоліо знань, портфоліо здобувачів освіти «сходинки успіху» тощо.

Рефлексія може здійснюватися не лише наприкінці заняття. Її завдання полягає в тому, щоб здобувачі освіти усвідомили шлях, який вони пройшли протягом заняття, узагальнили знання, те, що помітили, над чим замислилися, що зрозуміли.

Рефлексійна діяльність пов'язана з індивідуалізацією навчання, бо дає здобувачам освіти змогу зрозуміти способи роботи з матеріалами, який пропонує викладач, обрати або ініціювати пошук найраціональніших прийомів навчальної діяльності.

Щоб установити емоційний контакт із групою, часто впроваджують рефлексію на початку заняття.

До рефлексій також вдаються і на етапі закріплення навчального матеріалу. Саме тут доцільно застосовувати прийом незакінченого речення, укладання тез, добір афоризму тощо.

«Найчастіше рефлексії в планування сучасного уроку відводиться останнє місце або вона передує поясненню домашнього завдання. Саме на цьому етапі підбиваються підсумки, обговорюється, що вивчили, про що дізналися. Самостійна робота повинна трансформуватися в самовизначення, саморозвиток, самореалізацію. [2, с. 34]

Викладач повинен аналізувати користь і цікавитись обраних форм роботи, тому варто використовувати доречні методи і прийоми, замисливши достатньо часу, щоб здобувачі освіти встигли здійснити рефлексію.

У своїй практиці роботи використовую «коло висловлювань». Через мультимедійний проектор на екрані демонструються вислови рефлексійного характеру або за допомогою індивідуальних карток:

- Сьогодні я дізнався про...
- Мені було цікаво...
- Я мав труднощі з...
- Тепер я зможу...
- Я відчув, що...
- Я навчився...
- Мене здивувало...
- Тема(здобуті знання з теми)дала мені змогу(можливість)...
- Знання з теми знадобляться мені для...

Досить ефективною в методиці сучасного навчання є вправа Едварда де Бона. «Він підказав педагогу, як подивитися на урок очима вихованця» [1]. Суть цієї вправи полягає і простій, усім знайомій таблиці «Плюс-мінус-цікаво». На мою думку, її використовують усі педагоги.

Плюс	Мінус	Цікаво
+	-	?
Студент записує що сподобалося. Викликало позитивні емоції; що може знадобитись в майбутньому навчанні або в майбутній професії.	Студент записує все, що викликало негативні емоції, було нецікавим, нудним, залишилося незрозумілим, видалося малокорисним.	Студент записує все, що було цікавим, захоплюючим, про що вперше дізнався або хотів більше дізнатися.

Щоб дати якісну і кількісну оцінку заняттям, можна здійснити самоаналіз, використовуючи анкетування.

Таким чином, процес рефлексії повинен бути багатофункціональним, багатогранним, тому на рівні із самопізнанням не менш важливою залишиться оцінка здобувачів освіти. Це допоможе розвернути такі якості, як підприємство, менеджмент, самостійність, відповідальність.

Якщо здобувачі освіти здатні оцінити себе і свої можливості, готові до відкритого осмислення власних дій, роблять прогнози щодо способів саморегуляції та співпраці, успішно виконують навчальні завдання – це свідчить про позитивні результати проведеної роботи з розвитку рефлексійних умінь і випробування індивідуалізації навчання, які є одними із пріоритетних напрямів освіти, стимулюють здобувачів освіти до саморозвитку, самовизначення самоосвіти.

ДЖЕРЕЛА ТА ЛІТЕРАТУРА

1. Бизяєва А.І. Педагогічна рефлексія. URL: <http://window/edu.ru>.
2. Гадецька М.В., Хлебнікова Т.М. Організація навчального процесу в сучасній школі: Навч. метод. посібник. Харків: Веста, 2003.
3. Ткачук О. Розвиток умінь учнів. *Сучасна школа*. 2013. №2.

*Ельза Салахова
(Ташкент, Узбекистан)*

МЕТОДИЧЕСКИЕ РЕКОМЕНДАЦИИ ПО ИСПОЛЬЗОВАНИЮ МУЛЬТИМЕДИА ТЕХНОЛОГИЙ В ОБУЧЕНИИ ИНОСТРАННОМУ ЯЗЫКУ

Статья посвящена роли мультимедийных технологий в обучении иностранному языку. Автор статьи рассматривает их как средство мотивации студентов. Мультимедийные технологии помогают развивать коммуникативную компетенцию, что является неотъемлемой частью овладения иностранным языком. Также отмечается, что компьютерные технологии делают учебный процесс более эффективным, и автор утверждает, что использование современных технологий эффективно на всех этапах обучения языку и со всеми различными группами студентов.

Ключевые слова: мультимедиа, графика, анимация, фото, видео, звук, текст, новые возможности.

The article is devoted to the role of multimedia technologies in the foreign language teaching. The author of the article considers them as a means of students' motivation. It is said, multimedia technologies help to develop communicative competence that is an essential part in the foreign language acquisition. Also, it is noted, computer technologies make the education process more efficient and the author state that modern technologies usage is effective at all stages of language teaching and with all different groups of students.

Key words: multimedia, graphics, animation, photo, video, sound, text, new possibilities.

Язык как средство общения постоянно развивается, меняется структура языка, грамматика, произношение, написание слов, примером могут послужить нововведения в немецком языке, где поменялись правила написания слов, в английском языке практически не используются некоторые формы будущего времени, существует много других примеров. К чему это приводит? Во-первых, обучающему необходимо сверять учебно-методические комплексы, имеющиеся в наличии, постоянно исправлять и указывать на недочеты в материалах обучения; во-вторых, должен развиваться и учебный материал в соответствии с изменениями грамматических и лексических явлений; в-третьих, недостаток финансирования не позволяет экстренно изменять существующие комплекты обучения иностранному языку. Поэтому, проблема модернизации учебно-методического комплекса ложится на плечи преподавателя.

Процесс обучения иностранному языку является сложной, постоянно развивающейся системой. Компьютеризация обучения иностранному языку помогает облегчить доступ к информации и сократить время изучения языка. На данный момент существует огромный выбор мультимедиа продуктов, Интернет-страничек, содержащих информацию необходимую для изучения иностранного языка, электронных учебников, баз данных с тематическими текстами и упражнениями. Такое количество источников затрудняет поиск необходимой информации, на данный момент не каждый учитель будет разбираться с существующими мультимедийными программами и включать их в процесс обучения. В том случае, если учитель заинтересован в использовании мультимедийных технологий в учебном процессе, поднимается еще один вопрос, где и в какое время проводить занятия на компьютерах. Во многих школах сегодня есть компьютерные классы, но на них лежит огромная нагрузка, развитие мультимедийных средств сегодня, привлекает преподавателей всех дисциплин, начиная от физики и заканчивая пением. Преподаватель иностранного языка, возможно, найдет способ заниматься на компьютерах один час в неделю, хотя этого недостаточно, полностью и с пользой для знаний использовать и час в неделю возможно.

Одна из актуальных проблем современной методики обучения иностранным языкам – ориентация всего учебного процесса на активную самостоятельную работу учащихся, создание условий для их самовыражения и саморазвития. Компьютер не определяет содержание обучения – он является лишь эффективным средством обучения иностранному языку, поэтому разработка методических основ обучения иностранным языкам с помощью компьютера должна базироваться на глубоком анализе дидактических и методических возможностей, способствующих реализации основной цели в преподавании иностранных языков – формированию умений и навыков коммуникативной компетенции.

Компьютер позволяет моделировать условия коммуникативной деятельности; овладевать лексико-грамматическими навыками; индивидуализировать и дифференцировать обучение; повышать мотивацию; увеличивать объем языковой тренировки; способствовать выработке самооценки учащихся; обеспечивать перенос языкового материала в другие виды речевой деятельности.

В настоящее время существует множество мнений о том, использовать компьютер в обучении иностранному языку или не использовать. Одни считают, что компьютер может заменить преподавателя, другие – компьютер не способен подать материал так, как это делает преподаватель. По мнению автора, компьютер должен служить как вспомогательное средство, как любое другое техническое средство обучения или учебник. Не следует забывать, что компьютер обладает рядом преимуществ: в нем сочетается видео-аудио информация, текстовая информация, возможность записи собственного голоса и дальнейшей коррекции произношения. Компьютер предоставляет огромные возможности тестирования уровня владения иностранным языком или темой с участием преподавателя, что сократит время проверки результатов. Тесты возможны самые различные: подстановочные, выборочные, правда-ложь, шаблонные. Учитель может применять компьютер для оптимизации обучения, повышения эффективности и объективности учебного процесса при значительной экономии времени, для организации коллективной работы и для работы с учебными материалами. В качестве средства технической поддержки деятельности преподавателя компьютер открывает широкие перспективы в совершенствовании организации процесса обучения, более того, некоторые организационные формы учебного процесса не могут быть реализованы без применения компьютера, например, коллективная творческая работа над совместным проектом [14, с. 93-105].

Преподаватель может применять компьютер для оптимизации обучения, повышения эффективности и объективности учебного процесса при значительной экономии времени, для организации коллективной работы и для работы с учебными материалами (поиск, анализ, отбор, оформление, создание); проводить отбор материалов для обучения (составлять лексические и грамматические упражнения и тесты, отбирать тексты), а также анализировать тексты и целые учебные пособия.

В качестве примера можно назвать Microsoft Word, в которой предусмотрены следующие стадии анализа текста:

- подсчет количества букв, слов, длинных слов (более шести букв), фраз;
- установление средней длины слов и фраз;
- выявление структуры предложений;
- определение уровня сложности текста.

Помимо разработки печатных учебных материалов, современные компьютерные средства позволяют преподавателям самостоятельно создавать новые «ошибки»:

- тесты с использованием множественного выбора (с единственным либо несколькими вариантами правильных ответов);
- тексты с пропусками (с различными возможностями оказания поддержки пользователю); лингвистические игры (кроссворды).

Таким образом, для преподавателя применение компьютера обеспечивает возможность постоянного совершенствования учебных материалов, оперативного контроля за ходом учебного процесса, внедрения новых организационных форм обучения, а также контроля знаний с помощью различных онлайн тестов.

Вопрос интеграции Интернета в образование и, в частности, применение его в обучении иностранным языкам, в настоящее время достаточно актуален. Это связано в основном с тем, что при использовании Интернета, как одного из средств обучения иностранному языку, лучше реализуются многие цели и задачи процесса обучения. Отсюда следует, что Интернет в скором времени войдет в повседневную практику преподавания во всех учебных заведениях. Сейчас уже все понимают, что Интернет обладает колоссальными информационными возможностями, но нельзя забывать, что, какими бы свойствами ни обладало то или иное средство обучения первичны дидактические задачи, особенности познавательной деятельности учащихся, обусловленные определёнными целями образования. Интернет со всеми своими возможностями и ресурсами – одно из средств реализации этих целей и задач.

Естественно, главная цель обучения иностранному языку – формирование коммуникативной компетенции. Для этого с помощью Интернета можно:

- включать материалы сети в содержание урока (интегрирование их в программу обучения);
- проводить самостоятельный поиск информации учащимися в рамках работы над проектом;
- повышать мотивацию и создавать потребность в изучение иностранного языка посредством живого общения;
- формировать и развивать умения и навыки чтения, непосредственно используя материалы сети разной степени сложности;
- формировать и развивать умения и навыки аудирования на основе аутентичных звуковых текстов сети Интернет, также соответственно подготовленных преподавателем;
- совершенствовать умения монологического и диалогического высказывания на основе проблемного обсуждения представленных преподавателем или кем-то из учащихся материалов сети;
- совершенствовать умения письменной речи, составляя ответы партнерам по переписке;
- пополнять словарный запас лексикой современного иностранного языка, отражающего определенный этап развития культуры народа, социального и политического устройства общества, используя аутентичные тексты из страны изучаемого языка;
- получать культуроведческие знания, включающие в себя речевой этикет, особенности речевого поведения различных народов в условиях общения, особенности культуры, традиций страны изучаемого языка.

На данный момент существует большое количество сайтов, посвященных преподавателю иностранных языков. На таких сайтах можно найти готовые уроки преподавателей иностранного языка, газетные статьи, различные тематические тексты,

упражнения, грамматические пояснения, аудио книги, которые помогут совершенствовать знания студентов в области английского языка.

ИСТОЧНИКИ И ЛИТЕРАТУРА

1. Полат Э.С. Новые педагогические и информационные технологии в системе образования: учеб. Москва, 2000.
2. Панюкова С.В. Использование информационных и коммуникационных технологий в образовании. Москва, 2010.
3. Руденко-Моргун О.И. Компьютерные технологии как новая форма обучения. Москва, 2002.
4. Цатурова И.А., Петухова А.А. Компьютерные технологии в обучении иностранным языкам: учебник для студентов вузов. Москва, 2004.
5. Brink D. T. MLI-Computer Corner / The Modern Language Journal. 1985. №69. P. 147-150.
6. Burnage G. Teachers and Technicians: Working Together for Effective Use of Information Technology in Language and Literature. *Teaching European Literature and Culture with Communication and Information Technologies*. 1999.
7. Carbonell J. AI in CAI: An Artificial-Intelligence Approach to Computer Assisted Instruction / Proceedings of Institute of Electrical and Electronic Engineers. 1970. № 4/12. P. 190-202.
8. Carrier M. Computer-assisted language learning / A survey review: ELTJ. 1987. № 41. P. 51-56.

УДК 377.8:004]:37.091.12-043.61

Олена Счастлива, Ольга Литвин
(Біла Церква, Україна)

ЦИФРОВА ТРАНСФОРМАЦІЯ КОЛЕДЖУ ЯК УМОВА СТВОРЕННЯ СУЧАСНОГО ОСВІТНЬОГО СЕРЕДОВИЩА ТА ПІДГОТОВКИ КОНКУРЕНТОСПРОМОЖНОГО ФАХІВЦЯ

У статті розкрито суть, концептуальні ідеї впровадження цифрової трансформації освітнього середовища в закладі фахової передвищої освіти. Комплексно розглянуто основні напрями цифрової трансформації коледжу як необхідної умови створення сучасного освітнього середовища, підвищення якості освіти та підготовки конкурентоспроможного фахівця.

Ключові слова: цифрова трансформація, цифрова компетентність, освітнє середовище, коледж, конкурентоспроможний фахівець.

The article reveals the essence, conceptual ideas of implementing the digital transformation of the educational environment in the pre-higher professional education institution. The main directions of the digital transformation in the college are comprehensively considered as a necessary condition for creating a modern educational environment, improving the quality of education and training a competitive specialist.

Keywords: digital transformation, digital competence, educational environment, college, competitive specialist.

Для України в нинішніх складних умовах особливо важливими є процеси цифровізації та інформатизації навчання. Карантинні обмеження та впровадження воєнного стану посилили виклики, що стоять перед закладами освіти. Необхідність використання інструментів дистанційного та змішаного навчання в освітньому процесі, цифрова трансформація закладу освіти є сучасним викликом, проблемою та перспективою сьогодення.

За останні роки значно зросла кількість досліджень, предметом яких є різні теоретичні та практичні аспекти цифрової трансформації в освіті, які стали предметом дослідження зарубіжних вчених, зокрема Дж. Мазурека, Пеккі Мертали, Н. Веріни та Дж. Тітко, Дж. Б. Вільямсона, Р. Ейнона та Дж. Поттера. Проблему цифровізації освіти та цифрової компетентності досліджували і вітчизняні науковці В. Биков, М. Лещенко, Л. Тимчук, І. Іванюк, О. Овчарук, С. Карплюк, І. Кучерак, О. Медведовская, В. Сухонос, Ю. Гаруст, Я. Шевцов, К. Січкаренко, О. Шпарик та ін. [6, с. 34].

Особливо велику увагу до проблематики цифровізації освіти почали приділяти в період пандемії та під час воєнного стану в зв'язку з переходом закладів освіти на змішане і дистанційне навчання.

Саме цифровізація орієнтує людей на прогрес, удосконалення своїх умінь, компетентностей, оволодіння новими видами діяльності, адже під впливом розвитку цифрових технологій відбувається перехід від їх фрагментарного впровадження до комплексної побудови цифрової екосистеми.

Вказуючи на все вищезазначене, вважаємо доречним висвітлити тему «Цифрова трансформація коледжу як умова створення сучасного освітнього середовища та підготовки конкурентоспроможного фахівця».

Цифрова трансформація у сфері освіти і науки – це комплексна робота над побудовою екосистеми цифрових рішень у сфері освіти та науки, включно зі створенням безпечного електронного освітнього середовища, забезпеченням необхідної цифрової інфраструктури закладів та установ освіти і науки, підвищення рівня цифрової компетентності, цифровою трансформацією процесів та послуг, а також автоматизацією збору і аналізу даних [5].

Аналіз нормативно-правових актів дає можливість визначити спрямування цифрової трансформації сучасного закладу освіти:

- створення безпечного сучасного освітнього середовища, наповненого електронно-цифровими пристроями, засобами, системами, тобто створення необхідної цифрової інфраструктури закладу;
- підвищення рівня цифрової компетентності всіх учасників освітнього процесу;
- використання педагогічними/науково-педагогічними працівниками цифрових технологій у професійній взаємодії з колегами, здобувачами освіти, батьками, стейкхолдерами;
- здобуття особою цифрової освіти з використанням інформаційних ресурсів, нових освітніх технологій та цифрових освітніх ресурсів, спрямованих на підвищення рівня цифрових навичок та цифрових компетентностей;
- використання цифрових стратегій для оцінювання, для удосконалення викладання та навчання, що в свою чергу сприяє підвищенню якості освіти;
- управління використанням цифрових технологій у освітньому процесі закладу.

Сьогодні завдання та виклик для викладачів і керівників закладів фахової передвищої освіти – організувати заняття та освітній процес так, щоб надати можливість студентам здобути необхідні уміння та задовольнити їхні освітні потреби, а також підготувати конкурентоспроможних фахівців.

Цифровізація освіти безпосередньо залежить від рівня володіння педагогом цифровими технологіями, продуктивного їх застосування в освітній діяльності та якості підготовки молоді до цифрової економіки, що стрімко розвивається.

Тому для закладів фахової передвищої освіти поруч з вирішенням основних питань, таких як атестація педагогічних працівників, організація підвищення кваліфікації, методичний супровід освітнього процесу та інших, актуальним стає цифрова трансформація закладу.

До концептуальних ідей цифрової трансформації закладу освіти належать:

- цифровізація освіти;
- створення інформаційно-освітнього середовища закладу;
- цифрова та медіаграмотність викладачів та студентів;

- використання мультимедійного контенту;
- гейміфікація в процесі навчання;
- пошук оригінальних методик навчання,
- конструювання нововведень на основі досягнень науки та передового педагогічного досвіду, перевірка їх ефективності.

Поділимося власними ідеями з досвіду роботи щодо цифрової трансформації закладу.

Відомо, що об'єднавчою силою в педагогічному колективі закладу фахової передвищої освіти, яка допомогла б переорієнтуватися на новий підхід в організації освітнього процесу, суть якого зводиться до використання цифрових технологій для очного та дистанційного навчання, підвищення інформаційно-цифрової компетентності педагогів і здобувачів освіти, упровадження інновацій в освітню діяльність, є робота над науково-методичною проблемою. Лише за координації зусиль усього педагогічного колективу, зосередженні його уваги на вирішенні конкретної педагогічної проблеми можна значно підвищити ефективність підготовки майбутніх фахівців освіти в сучасних умовах.

Тому з 2020 року педагогічний колектив КЗ КОР «Білоцерківський гуманітарно-педагогічний фаховий коледж» працює над науково-методичною проблемою «Цифрова трансформація коледжу як умова створення сучасного освітнього середовища, підвищення якості освіти та підготовки конкурентоспроможного фахівця».

Розпочали роботу зі створення безпечного сучасного освітнього середовища. Адміністрація коледжу постійно працює над створенням необхідної цифрової інфраструктури закладу. Нині у закладі налічується 103 дисплейних місць (40 для працівників та 63 для студентів), які утворюють локальну комп'ютерну мережу з доступом до Internet на основі безлімітного користування, доступ до мережі Internet є і в укритті закладу. У коледжі функціонує інноваційний навчально-тренінговий клас, у якому навчаються і педагоги, і здобувачі освіти за новими технологіями. Створено чотири комп'ютерні класи із сучасним обладнанням.

Проте для створення цифрового освітнього середовища потрібно не лише наповнювати освітній простір електронно-цифровими пристроями, а й впроваджувати хмарні технології. Навчально-методичний кабінет здійснює методичну підтримку впроваджених у закладі Google Workspace for Education, Zoom, Udemy, Coursera, Labster.

Цифрове середовище вимагає від педагогічних й науково-педагогічних працівників іншої ментальності, іншого сприйняття картини світу, зовсім інших підходів і форм роботи зі здобувачами освіти. Педагогічний працівник стає не лише носієм знань, якими він ділиться зі здобувачами освіти, а й провідником у цифровому світі, саме тому йому важливо володіти цифровою компетентністю на достатньо високому рівні.

Розглянемо, що включає в себе поняття цифрова компетентність згідно Рамки цифрової компетентності педагогічних й науково-педагогічних працівників, розміщеної на порталі Дія.ua в 2022 році [4].

Цифрова компетентність включає в себе впевнене, критичне та відповідальне використання і взаємодію з цифровими технологіями для навчання, роботи та участі у суспільному житті. Термін «цифрова компетентність» охоплює такі поняття як комп'ютерна, інформаційна грамотність та медіаграмотність, комунікація та співпраця, створення цифрового контенту, безпека (включаючи захист персональних даних у цифровому середовищі та кібербезпеку), а також розв'язання різнопланових проблем і навчання впродовж життя у цифровому суспільстві [4].

Освітнє середовище коледжу забезпечує всім суб'єктам освітнього процесу можливості для задоволення їх потреб, професійного та особистісного розвитку.

Методичне забезпечення цифровізації освітнього процесу коледжу ґрунтується на принципах конструктивної інноваційної діяльності, яка орієнтована на демонстраційний показ методів, прийомів, організації інноваційного освітнього процесу, його спільне моделювання та проєктування, презентацію інноваційного продукту.

Ефективними методичними формами розвитку цифрової компетентності педагогів коледжу стали дистанційні курси ТОВ «Академія цифрового розвитку», онлайн-курси ГО

«Прометеус», навчання в ЦПО ДЗВО «Університет менеджменту освіти» НАПН України за освітньо-професійною програмою «Викладачі закладів фахової передвищої освіти (коледжів, технікумів)», тема «Упровадження STEAM-освіти в освітній процес».

Упродовж 3 років у коледжі працює семінар-практикум з метою розвитку цифрової компетентності викладачів. Питання, які розглядалися на семінарі-практикумі, різноманітні відповідно до потреб і запитів: розгортання та використання середовища G Suite for Education; використання додатків Google Classroom, Google Meet, Google Forms для організації дистанційного та змішаного навчання; керування підключеними додатками; використання інтерактивних віртуальних дошок для дистанційного навчання та спільної роботи Jamboard; створення хмари слів Word Cloud, Mentimeter, ребусів, онлайн-пазлів; створення ментальних карт, стрічок часу до обраної теми заняття; сервіси для створення навчального відео; функціонал електронного журналу E-Journal; оновлення та доповнення цифрових інструментів Google для оптимізації освітнього процесу. Як результат, викладачі коледжу широко використовують інтернет-сервіси, онлайн-інструменти, платформи, застосунки, інформаційні потоки у віртуальному класі, сучасні засоби STEAM-освіти.

У коледжі створено інформаційно-методичний простір інноваційної діяльності педагогічних і науково-педагогічних працівників. Віртуальний навчально-методичний кабінет – це простір з доступом до електронних документів, які висвітлюють достовірну інформацію про нормативні засади та основні напрями діяльності закладу фахової передвищої освіти, забезпечують умови для професійного зростання, реалізації самоосвітньої траєкторії педагогів, цифровізації освітнього середовища.

Віртуальний навчально-методичний кабінет є структурною одиницею офіційного вебсайту КЗ КОР «Білоцерківський гуманітарно-педагогічний фаховий коледж».

Структура віртуального навчально-методичного кабінету надає можливість викладачам взяти участь у віртуальних методичних заходах, інтернет-конференціях, семінарах, вебінарах, представити власний досвід роботи, мати доступ до необхідної інформації в будь-який час доби.

Освітній вебсайт навчально-методичного кабінету розроблено на платформі Wix, сайт працює в сучасних браузерях та мобільних пристроях, інформація наявна на всіх сторінках.

Вебсайт постійно оновлюється, містить рубрику «Новини», яка відображає освітню, наукову та інноваційну діяльність викладачів та здобувачів освіти, висвітлює науково-видавничу, науково-методичну та проектну діяльність педагогів.

Отже, можна зробити висновок, що конкурентоспроможність закладу освіти на майбутнє буде тісно пов'язана з використанням цифрових технологій, що підтримують і трансформують методологію освітнього процесу, впливають на якість освіти та підготовку фахівців.

ДЖЕРЕЛА ТА ЛІТЕРАТУРА

1. Биков В., Лещенко М., Тимчук Л. Цифрова гуманістична педагогіка: посібник. 2017. URL: <https://lib.iitta.gov.ua/710669/Посібник.pdf>
2. Карплюк С. О. Особливості цифровізації освітнього процесу у вищій школі. *Інформаційно-цифровий освітній простір України: трансформаційні процеси і перспективи розвитку*: матеріали методологічного семінару НАПН України. 2019. С. 188–197.
3. Кучерак І. Цифровізація та її вплив на освітній простір в контексті формування ключових компетентностей. *Інноваційна педагогіка*. 2020. № 2(22). С. 91-94.
4. Рамка цифрової компетентності педагогічних й науково-педагогічних працівників. URL: <https://osvita.diiia.gov.ua/korysni-posylannya>
5. Цифрова трансформація освіти і науки. URL: <https://mon.gov.ua/ua/tag/cifrova-transformaciya-osviti-ta-nauki>
6. Шпарик О. Цифрова трансформація середньої освіти: спільні стратегічні вектори США та країн ЄС. *Український педагогічний журнал*. 2022. № 3. С. 33-43.

ФОРМУВАННЯ МОРАЛЬНО-ЕТИЧНИХ ЦІННОСТЕЙ ЯК ЗАПОРУКА ДУХОВНОЇ РЕАЛІЗАЦІЇ ЛЮДИНИ

У статті розглядаються морально-етичні цінності, принципи та форми виховання, формування гармонійної особистості.

Ключові слова: морально-етичні цінності, моральний ідеал, морально-етична культура, моральні пізнання, звички і прагнення.

Арістотель писав: «Морально прекрасною називають людину досконалої гідності ... Адже про моральну красу говорять з приводу доброти: морально прекрасним називають справедливу, мужню, благородну і взагалі володіючу всіма добротою людини».

Головною метою морального виховання на сучасному етапі є цілеспрямований свідомий процес формування гармонійної особистості, що включає гуманність, працелюбність, чесність, правдивість, дисциплінованість, почуття відповідальності, власної гідності, виховання патріотизму, любові до Батьківщини. На цій основі формуються особистісні риси людини, які включають в себе національну самосвідомість, розвинену духовність, моральну, художньо-естетичну, правову, трудову, фізичну, екологічну культуру, розвиток індивідуальних здібностей і таланту.

Теоретико-методологічні основи морально-етичного виховання глибоко і всебічно розкриті у Законі "Про освіту", "Про загальну середню освіту", "Про позашкільну освіту", "Про охорону дитинства", в національній програмі "Діти України", "Концепції виховання дітей та молоді в національній системі освіти", Концепції позашкільної освіти та виховання, Національній доктрині розвитку освіти "України в XXI столітті", Державній національній програмі "Освіта України XXI століття". В "Основних напрямках реформи загальноосвітньої і професійної школи" визначено, що "школа зобов'язана виробляти внутрішню потребу жити і діяти за принципами моралі, неухильно додержуватись правил співжиття".

Морально-етичне виховання – виховна діяльність школи і сім'ї, що має на меті формування стійких моральних якостей, потреб, почуттів, навичок і звичок поведінки на основі засвоєння ідеалів, норм і принципів моралі, участь у практичній діяльності.

Моральність охоплює моральні погляди, переконання, почуття, стосунки, поведінку людей.

Моральна свідомість – одна із сторін суспільної свідомості, яка у вигляді уявлень і понять відображає реальні відношення і регулює моральний бік діяльності людини.

Моральні почуття – запити, оцінки, відношення, спрямованість духовного розвитку особистості.

Моральні звички – корисні для суспільства стійкі форми поведінки, що стають потребою і здійснюються за будь-якої ситуації та умов.

Моральна спрямованість – стійка суспільна позиція особистості, що формується на світоглядній основі, мотивах поведінки і виявляється як властивість особистості в різних умовах.

Моральні переконання – це внутрішньо прийняті особистістю, укорінені в її свідомості уявлення і поняття про добро і зло, про правильні і неправильні моральні відносини; це, інакше кажучи, стійкі, тверді погляди людини на свою власну поведінку і поведінку інших людей.

Моральна оцінка – це внутрішня міра, якою користується людина у своєму ставленні до власної поведінки і поведінки інших людей, суспільних подій і явищ. Вона обумовлюється досвідом людини, її світоглядом, інформацією про предмет оцінки.

Виховання моральної свідомості нерозривно поєднане із формування у дітей, підлітків і молоді оцінювання ставлення до явищ дійсності, яке виявляється в актах поведінки і служить її мотивом.

Формування моральної свідомості, почуттів і звичок – це єдиний процес, наслідок якого є створення морально повноцінної, духовно багатого і щасливої людини нового світу.

Процес морально-етичного виховання ґрунтується на певних принципах:

- ✓ цілеспрямованість виховання;
- ✓ обов'язковий зв'язок виховання з життям;
- ✓ єдність свідомості та поведінки у вихованні.;
- ✓ виховання в праці;
- ✓ комплексний підхід у вихованні ґрунтується на діалектичній взаємозалежності педагогічних явищ і процесів;
- ✓ виховання особистості в колективі;
- ✓ поєднання поваги до особистості вихованця з розумною вимогливістю до нього;
- ✓ індивідуальний підхід до учнів у вихованні;
- ✓ принцип системності, послідовності й наступності у вихованні;
- ✓ єдність педагогічних вимог школи, сім'ї і громадськості.

Особливість лише тоді починає набувати стійких моральних якостей, коли цьому сприяють і об'єктивні умови, її позиція у колективі, значимість соціальної ролі, яку вона виконує.

Спілкування у діяльності і через спільну діяльність впливає на моральне обличчя дитини, збагачує її моральний досвід, задовольняє потребу в самоствердженні.

Завдання морально-етичного виховання – формування національної свідомості й самосвідомості, прагнення жити в гармонії з природою, свідомої дисципліни, обов'язку та відповідальності, поваги до закону, до старших, до жінки.

Сімейні цінності – моральні основи життя сім'ї, стосунки поколінь, закони подружньої вірності, піклування про дітей, пам'ять про предків та ін. Цінності особистого життя мають значення насамперед для самої людини, визначають риси її характеру, поведінку, стиль приватного життя та ін. Формування національної свідомості та самосвідомості передбачає: виховання любові до рідної землі, до свого народу, готовності до праці в ім'я України, освоєння національних цінностей (мови, території, культури), відчуття своєї причетності до розбудови національної державності, патріотизм, що сприяє утвердженню національної гідності, залучення учнів до практичних справ розбудови державності, формування почуття гідності й гордості за свою Батьківщину.

Поведінку людини оцінюють за ступенем відповідності певним правилам. Ці правила дозволяють оцінити вчинок і прийти до єдиної думки: добре чи погано вчинила людина. Правило, що має загальний характер, тобто поширюється на багато однакових вчинків, називають моральною нормою. Норма визначає, як людина повинна чинити в тій чи іншій конкретній ситуації. Норми можуть спонукати людину до певних вчинків і дій, а можуть і забороняти їх.

Поняття моралі, що мають загальний характер, тобто охоплюють не окремі відношення, а всі сфери взаємин, спонукають людину скрізь і всюди керуватись ними, мають назву моральні категорії. До них належать такі категорії, як справедливість, доброта, обов'язок, гідність, честь, щастя та інші. Суспільство виробляє зразок моральної поведінки – моральний ідеал, до якого повинні прагнути всі, вважаючи його розумним, красивим, корисним.

Моральні правила, норми, принципи, категорії, ідеали виступають як форма суспільної моральної свідомості. Індивідуальна мораль з позицій науково-матеріалістичної концепції детермінована суспільством, однак людина вільна у виборі норм поведінки і повинна відповідати за свій вибір.

Моральна культура особистості – це засвоєння особистістю морально-етичних норм, принципів, категорій, ідеалів суспільства на рівні власних переконань, дотримання їх як звичних норм особистої поведінки.

В Україні здавна ставили надзвичайно високі вимоги до морального ставлення людини до себе – порядність, чесність, совісність, правдивість, справедливість, працелюбність, гідність, честь, дотримання слова, вірність (громадянська, товариська і подружня); до інших людей – повага до старших, свого родоводу, тактовність, толерантність, ствердження гуманних стосунків, гостинність; до праці – повага, любов до вільної праці, чесна праця, шана праці, побожне ставлення до хліба, відданість отчій землі. Ці ідеї, ідеали, погляди, норми поведінки, збагачені тисячолітнім досвідом мудрості народу, несуть могутній моральний потенціал, який слугує успішному засвоєнню загальнолюдських цінностей студентами.

До форм морального виховання відносять спеціальні заняття, етичні бесіди, відверті розмови, диспути, лекції, тематичні вечори, зустрічі свят народного календаря, благодійні заходи, створення альманахів з історії родоводу, вечорниці та інше.

Таким чином, освітній заклад:

- ✓ формує в учнів морально-етичних норм поведінки;
- ✓ проводить достатню профілактично-роз'яснювальну роботу серед учнівської молоді та батьківської громадськості;
- ✓ формує в учнів позитивні норми поведінки;
- ✓ забезпечує залучення учнів до позакласної та позашкільної роботи;
- ✓ організовує зустрічі з цікавими людьми, що є людьми стійких моральних переконань;
- ✓ реалізують заходи по виконанню програм й методик, спрямованих на формування морально-етичних норм поведінки.

Систематичне залучення до морально-етичних цінностей здійснюється за допомогою пояснень, розповідей, лекцій, дискусій, рольових ігор. Така робота часто супроводжується удосконаленням знань про мораль та корекцією уявлень дітей про вимоги до власної поведінки через самооцінку і самоконтроль.

Таким чином, формування морально-етичних цінностей у молоді засобами народознавства у філософії, психології і педагогіці засвідчує інтерес до зазначеної проблеми у науці, різноманіття наукових підходів і досліджень. До сьогодні триває процес визначення і шліфування як самого поняття, так і основних характеристик, пошук адекватних методів і прийомів формування морально-етичних цінностей у студентів засобами народознавства.

ДЖЕРЕЛА ТА ЛІТЕРАТУРА

1. Вишневецький О.І. Теоретичні основи сучасної української педагогіки: Посібник для студентів вищих навчальних закладів. Дрогобич: Коло, 2003. 528 с.
2. Попович М.В. Національна культура і культура нації. Київ: Т-во "Знання" Україна, 1991. 64 с.
3. Руденко Ю. Основи сучасного українського виховання. Київ: Вид-во ім. О.Теліги, 2003. 328 с.
4. Соціально-педагогічний словник / укл. В.В.Радул та ін. Київ: "ЕксОб", 2004. 304 с.

УДК 373.3/.5.018:371.213.1:37.064.1(045)

*Світлана Храполович
(Бар, Україна)*

ГОТОВНІСТЬ ПЕДАГОГІВ ТА БАТЬКІВ ДО СПІВПРАЦІ В ОСВІТНЬОМУ ПРОЦЕСІ

У статті обґрунтовано значення взаємодії закладу освіти, вчителів з батьківським колективом, представлено результати дослідження рівня готовності педагогів та батьків до співпраці в освітньому процесі.

Ключові слова: співпраця школи та сім'ї, виховання.

The article substantiates the importance of the interaction of the educational institution, teachers with the parent team, presents the results of the study of the level of readiness of teachers and parents to cooperate in the educational process.

Keywords: cooperation between school and family, education.

Актуальність дослідження. Соціально-економічні процеси, що відбуваються в сучасному українському суспільстві, породжують суперечності між вимогами держави до сімейного виховання та неспроможністю багатьох сімей, особливо малозабезпечених, багатодітних, неповних, неблагополучних та інших повноцінно виконувати свої функції. Про основні державні заходи держави щодо допомоги сім'ям та дітям, поліпшення виховання дітей у сім'ї зазначено в Законі України «Про освіту» [3], Законі України «Про загальну середню освіту» [2], проекті Закону України «Про виховання» [1, с. 4-6], Концепції національного виховання [4, с. 48-52], Концепції «Сім'я і родинне виховання» [5, с. 15-20].

Професійна діяльність учителя початкових класів постійно пов'язана з сімейним вихованням та взаємодією з батьками учнів, що передбачає впровадження різних форм соціально-педагогічної допомоги родині, корекційну роботу та педагогічну освіту батьків. Тому в сучасних умовах важливого значення набуває принцип взаємодії, взаємопроникнення школи і сім'ї в процесі виховання дитини.

Огляд досліджень і публікацій. Проблемі взаємозв'язку шкільного й сімейного виховання в історії педагогічної думки приділяли значну увагу видатні педагоги Я.А. Коменський, Ж.-Ж. Руссо, Й. Песталоцці, К. Ушинський, П. Лесгафт, А. Макаренко, В. Сухомлинський тощо.

Сучасними вченими проведено ряд досліджень, безпосередньо присвячених різним аспектам взаємодії школи з сім'єю: формуванню у школярів загальнолюдських цінностей в умовах функціонування соціально-педагогічної системи «сім'я – школа – установи культури»; професійно-педагогічній підготовці майбутніх учителів до роботи з сім'єю тощо.

Постановка проблеми. У виховному впливові батьків та педагогічній діяльності класних керівників, що спрямовані на всебічний розвиток учня, повинні бути взаємодія, взаєморозуміння, співдружність. Проте провідну роль у цьому процесі повинен відігравати вчитель, який спрямовує діяльність батьків, допомагає їм у вихованні власних дітей.

Мета статті: презентувати результати дослідження рівня готовності педагогів та батьків до співпраці в освітньому процесі.

Виклад основного змісту дослідження. Виховання дітей – одна з найважливіших функцій сім'ї, вона забезпечує належні матеріальні та педагогічні умови для фізичного, морального, духовного розвитку дитини, становлення її особистості. «Виховна функція – це здійснення в сучасних умовах первинної соціалізації дітей і виховання до їх соціальної зрілості. Сім'я забезпечує духовний розвиток особистості дітей, привчання і вироблення ставлення до праці як основного джерела достатку й благополуччя людини, формує світогляд і характер громадянина України, здатного до захисту її інтересів у всіх формах, видах і виявах, аж до самопожертви» [5, с. 16].

Сучасні педагогічні дослідження свідчать про те, що і школа, і сім'я виступають рівноправними партнерами і учасниками єдиного педагогічного процесу, школа здійснює наукове керівництво сім'єю (допомога методичного плану, консультативна батьківська просвіта, що сприяє критичній самооцінці батьків) [6, с. 77]. Школу і сім'ю одночасно пов'язує єдиний об'єкт (учні), тому їм необхідно виходити з єдиних моральних позицій і керуватися єдиними вимогами до дитини. При цьому забезпечуються умови інтеріоризації дітьми етичних норм і правил, зразків поведінки і соціальних ролей у загальному контексті соціалізації особистості, оскільки батьки і вчителі виробляють і мають спільні цілі й принципи навчання та виховання.

Тому одним із важливих напрямів роботи вчителя-класного керівника забезпечення взаємозв'язку школи із сім'єю.

В педагогічній літературі [5, с. 35] визначено напрями роботи з батьками школі:

ознайомлення з умовами життя сім'ї, її психологічним кліматом, особливостями поведінки дитини в сім'ї; визначення рівня педагогічної культури батьків; виявлення труднощів, які відчувають батьки; виявлення позитивного досвіду сімейного виховання з метою його поширення; здійснення колективного, диференційованого та індивідуального педагогічного впливу на батьків на основі ретельного аналізу; допомога батькам у підвищенні їхньої педагогічної культури, організації родинного життя як джерела самовиховання дитини; залучення батьків до організації позашкільної виховної роботи; поширення досвіду роботи з батьками, підготовка передач, інтерв'ю, бесід питань сімейного виховання; проведення «круглих столів», конференцій та семінарів; створення банків науково-методичної інформації з проблем сім'ї, роботи з батьками та сімейного виховання».

Ми поставили за мету вивчити стан готовності педагогів та батьків до співпраці в освітньому процесі. Анкетуванням було охоплено 25 батьків учнів та 5 вчителів початкових класів Могилів-Подільського закладу дошкільної освіти №3 Могилів-Подільської міської ради Вінницької області, 25 студентів КЗВО «Барський гуманітарно-педагогічний коледж імені М. Грушевського».

Як з'ясувалося, всі опитувані знають, що батьки є учасниками педагогічного процесу (100%), але не в достатній мірі обізнані в тому, в яких документах записано їх права та обов'язки (96% батьків; 87,9% вчителів; 85,9% студентів).

Метою взаємодії сім'ї та школи респонденти вважають освіту дітей (66,4% батьків, 50,3% учителів, 48,6% студентів); а на другому місці – виховання дітей (23,5% батьків, 28,4% учителів, 30,5% студентів).

Усі опитані називають метою взаємодії розвиток дитини (10,1% батьків, 21,3% учителів, 18,9% студентів), хоча розвиток – це наслідок реалізації дитиною свого права на освіту, результат її навчання і виховання.

Аналіз відповідей на питання «Як здійснюється взаємодія сім'ї та школи?» виявив домінування певних форм роботи в сім'ю. Переважна більшість респондентів поставила на перше місце батьківські збори (84%; 46%; 52%), далі – індивідуальні бесіди (7% батьків; 23% учителів; 19%). Учасники експерименту назвали ще батьківський комітет (3% батьків; 14% учителів; 7% студентів), відвідування сім'ї (5% батьків; 9% учителів; 13% студентів), родинні свята (1% батьків; 8% учителів; 9% студентів).

Узагальнивши відповіді респондентів, було встановлено, що серед форм співпраці школи та батьків опитані педагоги назвали індивідуальні бесіди, батьківські збори, конференції, дні відкритих дверей, спільне дозвілля, свята. Студенти виділили листування з батьками, практикуми, батьки – консультації, участь у раді школи, індивідуальні заняття з дітьми.

Педагоги відзначили, що батьки надають активну допомогу в освітньому процесі, а саме: матеріальна підтримка; контроль за навчанням дітей вдома; проведення виховної роботи, підготовка дітей до школи, організація харчування дітей. Батьки відзначили виготовлення ТЗН, бесіди з учнями, рейди-перевірки, придбання книг, зошитів тощо. Студенти згадали психологічну допомогу вчителю, стимулювання дитини до навчання, виховання дітей, навчання дітей, а також висловили побажання, щоб батьки не виступали проти вимог учителя до виховання.

На питання «Яку допомогу батькам надає школа?» всі опитувані відповіли: харчування дітей, психологічно-педагогічна просвіта, матеріальна допомога дітям з малозабезпечених сімей. Батьки і вчителі називали також вивчення дитини, а батьки – організацію відпочинку дітей у шкільних літніх таборах, виховання і навчання дітей; навчання спілкуванню з дітьми; інформування про успішність дітей. Студенти згадали догляд за дитиною у групі подовженого дня, інформування батьків про новини педагогічної літератури, про навчання дітей.

Важливим є інформування батьків про свої права у педагогічному процесі школи. Учителі та студенти назвали серед засобів такого інформування пресу, радіо, телебачення, соціальні Інтернет-мережі. Батьки назвали важливим джерелом інформації батьківські куточки в школах, стенди для батьків, соціальні Інтернет-мережі.

Як з'ясувалося, 25 % студентів набули свої знання про організацію співпраці школи та сім'ї

на лекційних заняттях, 40% – на практиці, 35 % – в процесі самоосвіти. При цьому вони передбачають можливі труднощі в такій роботі. 100% планують долати їх, звертаючись до керівництва школи, 15% – до громадськості, 9% – іншими способами. Усе це свідчить про необхідність попередження цих труднощів ще під час навчання майбутніх учителів у коледжі.

Серед таких труднощів студенти називають: незацікавленість батьків педагогічним процесом, відсутність ініціативи батьків і вчителів, керівництва школи у взаємодії, відсутність комунікативних умінь у вчителя.

Батьки називають такі труднощі як нестача коштів, зайнятість на роботі батьків, непорозуміння, невміння знайти спільну мову, індивідуальні особливості дітей, нерозуміння батьками завдань, які стоять перед школою, незгода сім'ї і школи в окремих питаннях, велике навчальне навантаження вчителів, важкі умови виживання в сучасному світі, економічні труднощі країни, нестача часу для виховання дітей.

Учителі шукають причини як у собі, так і в батьках, в умовах своєї роботи, педагогічних умінь: непорозуміння; відсутність ініціативи батьків; небажання чи брак часу в батьків на спілкування з учителями; неблагополучність сімей; різні погляди на виховання і навчання; незацікавленість батьків успіхами дітей; відмова батьків від співпраці з учителями; небажання батьків виховувати дітей; велике навантаження учителів; низька заробітна плата вчителів; недостатня матеріальна база школи; перекладання батьками своїх обов'язків щодо виховання дітей на школу.

Висновки. Таким чином, проведене дослідження свідчить про необхідність цілеспрямованого змістовної фахової підготовки майбутніх вчителів до роботи з сім'єю під час навчання у закладі вищої освіти з одного боку та організації педагогічної просвіти батьківського колективу з іншого.

Саме тісна співпраця закладу освіти, педагогічного колективу та батьківської громади значно розширює сферу організованого виховного впливу на учнів і сприяє успішному їх вихованню.

ДЖЕРЕЛА ТА ЛІТЕРАТУРА

1. Закон України «Про виховання». Проект. *Освіта України*. 2004. 14 вересня. С. 4-6.
2. Закон України «Про загальну середню освіту». URL: <http://prof.osvita.org.ua>.
3. Закон України «Про освіту». URL: <http://prof.osvita.org.ua>.
4. Концепція національного виховання. *Початкова школа*. 1994. №7. С. 48-52.
5. Постовий В., Щербань П., Алексеєнко Т., Докукіна О., Стрельнікова Н. Сім'я і родинне виховання : концепція. *Початкова школа*. 1996. №11-12. С. 15-20.
6. Сімейна психотерапія : хрестоматія / укл. Н.В. Александрова. Х., 2000. 512 с.

Науковий керівник: кандидат педагогічних наук Федорчук Н. А.

УДК 37.017:811.161.2'373(045)

*Дар'я Черкас
(Бар, Україна)*

ПЕДАГОГІЧНІ АСПЕКТИ ГРОМАДЯНСЬКО-ПАТРІОТИЧНОГО ВИХОВАННЯ МОЛОДШИХ ШКОЛЯРІВ

У статті обґрунтовано значення та мету громадянського й патріотичного напрямків виховання підростаючого покоління, проаналізовано основні державні документи в галузі виховання та навчання, представлено сучасні інформаційні ресурси для вчителів початкових класів з питань громадянської освіти школярів.

Ключові слова: громадянське виховання, патріотичне виховання, національна самосвідомість, патріотизм.

The article substantiates the meaning and purpose of the civic and patriotic education of the younger generation, analyzes the main state documents in the field of education and training, presents modern information resources for primary school teachers on civic education of schoolchildren.

Key words: *civic education, patriotic education, national self-awareness, patriotism.*

Актуальність дослідження. Зміни, що відбуваються в нашій державі, у економічній, політичній і соціальній сферах, зумовлюють потребу перетворення й оновлення системи освіти й зокрема педагогічної освіти. Національна Доктрина розвитку освіти метою державної освітньої політики визначає «створення умов для розвитку особистості і творчої самореалізації кожного громадянина України, виховання покоління людей, здатних працювати і навчатися протягом життя, оберігати й примножувати цінності національної культури та громадянського суспільства, розвивати й зміцнювати суверенну, незалежну, демократичну, соціальну та правову державу як невід’ємну складову європейської та світової спільноти» [12, с. 279]. Позитивною тенденцією сьогодення є повернення українського суспільства до вивчення історії України, побуту, традицій, та обрядів нашого народу, а головне активне, неформальне залучення дітей до їх вивчення.

Огляд досліджень і публікацій. Ідеї національно-патріотичного виховання українських дітей та молоді розробляли і стверджували, творчо використовуючи вищі здобутки світової педагогіки, Г. Сковорода, О. Духнович, К. Ушинський, С. Русова, С. Сірополко, Г. Сковорода, Г. Ващенко, Я. Чепіга, В. Сухомлинський та інші визначні вчені, педагоги, культурні та громадські діячі України. Питання громадянсько-патріотичного виховання у сучасній педагогіці розробляють І. Бех, Н. Басюк, О. Вишневський, П. Бойчук, М. Іванчук, С. Карпенчук, І. Коберник, В. Смолюк тощо.

Постановка проблеми. Тому нині потрібні нові підходи і нові шляхи до виховання патріотизму як почуття і як базової якості особистості. При цьому потрібно враховувати, що Україна має древню і величну культуру та історію, досвід державницького життя, які виступають потужним джерелом і міцним підґрунтям виховання дітей і молоді

Мета статті: розкрити педагогічні аспекти громадянсько-патріотичного виховання молодших школярів.

Виклад основного змісту дослідження. Насамперед, слід з’ясувати суть та завдання громадянсько-патріотичного виховання підростаючого покоління.

Громадянське виховання – процес формування громадянськості як інтегрованої якості особистості, що дає людині можливість відчувати себе морально, соціально, політично і юридично дієздатною та захищеною. Воно покликане виховувати особистість чутливою до свого оточення, залучати її до суспільного життя, в якому права людини є визначальними [7, с. 4].

Патріотичне виховання – процес цілеспрямованого впливу на особистість з метою формування національної свідомості, любові до рідної землі, свого народу, гордості за свою батьківщину, готовності до праці в ім’я України; утвердження власної національної гідності [8].

Мета громадянського виховання – сформувати свідомого громадянина, патріота, професіонала, тобто людину з притаманними особистісними якостями й рисами характеру, світоглядом і способом мислення, почуттями, вчинками та поведінкою, спрямованими на саморозвиток та розвиток демократичного громадянського суспільства в Україні. Вони мають органічно поєднуватись з потребою й умінням діяти компетентно й технологічно [7, с. 4].

Патріотичне виховання передбачає на основі глибоких і міцних знань історії рідного народу, суті та змісту ідеї українського націоналізму та її реалізації, виховувати майбутніх спеціалістів відповідно до потреб своєї держави, формувати національну свідомість, орієнтуючись на виховний ідеал [2, с. 21].

Метою патріотичного виховання є формування національної свідомості, самосвідомості

та патріотизму у вихованців [16, с. 490].

Вони здійснюються у гармонійній єдності форм та методів виховної роботи.

Мета громадянського виховання конкретизується через систему завдань:

- визнання й забезпечення в реальному житті прав людини як гуманістичної цінності та єдиної норми всіх людей без будь-яких дискримінацій, на чому будується відкрите, демократичне, громадянське суспільство;

- усвідомлення взаємозв'язку між ідеями індивідуальної свободи, прав людини та її громадянською відповідальністю;

- формування національної свідомості, належності до рідної землі, народу; визнання духовної єдності поколінь та спільності культурної спадщини; виховання почуття патріотизму, відданості в служінні Батьківщині;

- утвердження гуманістичної моралі та формування поваги до таких цінностей, як свобода, рівність, справедливість;

- формування соціальної активності і професійної компетентності і особистості на основі таких соціальних умінь: готовність до участі в процесах державотворення, здатність до спільного життя і співпраці в громадянському суспільстві, готовність узяти на себе відповідальність; здатність розв'язувати конфлікти відповідно до демократичних принципів, здатність до самостійного життєвого вибору на основі гуманістичних цінностей; формування працелюбності особистості, відповідальності за свої дії;

- формування політичної культури засобами громадянської освіти, яка дає знання про політичні системи і владу на всіх рівнях суспільного життя, про закони та законодавчі системи; виховання поваги до Конституції України, законодавства, державної мови;

- розвиток критичного мислення, що забезпечує здатність усвідомлювати та відстоювати особисту позицію в тих чи інших питаннях, вміння знаходити нові ідеї та критично аналізувати проблеми, брати участь у дебатах, вміння переосмислювати дії та аргументи, передбачати можливі наслідки дій та вчинків;

- вміння визначати форми та способи своєї участі в житті суспільства, спілкуватися з демократичними інститутами, органами влади, захищати і підтримувати закони та права людини, бути обізнаним зі способами соціального захисту;

- формування толерантного ставлення до інших культур і традицій;

- виховання негативного ставлення до будь-яких форм насильства;

- активне запобігання виявленню деструктивного націоналізму, шовінізму, фашизму, месіанських настроїв.

У Національній програмі виховання дітей та учнівської молоді в Україні подано визначення понять «національна самосвідомість» та «патріотизм» [10, с. 15]. Національна самосвідомість включає особисту ідентифікацію із своєю нацією, віру в її духовні сили та майбутнє; волю до праці на користь народу; вміння осмислювати моральні та культурні цінності, історію, звичаї, обряди, символіку; систему вчинків, які мотивуються любов'ю, вірою, волею, осмисленням відповідальності перед своєю нацією.

Згідно визначення, поданого в українському педагогічному словнику С. Гончаренка, патріотизм – одне з найглибших громадянських почуттів, змістом якого є любов до батьківщини, відданість своєму народові, гордість за надбання національної культури [3, с. 249].

Серед загально педагогічних принципів, дотримання яких в процесі громадянсько-патріотичного виховання слід назвати наступні [7, с. 8]:

- гуманізації та демократизації виховного процесу, що передбачає рівноправність, але різнозобов'язаність учасників педагогічної взаємодії, їх взаємоповагу, переважаючу діалогічність взаємодії, що викликає у вихованця позитивну налаштованість до впливів вихователя, відкритість до сприймання громадянських цінностей: щирості, доброти, справедливості, доброзичливості, милосердя тощо;

- самоактивності й саморегуляції, який сприяє розвитку у вихованця суб'єктивних характеристик, формує здатність до критичності й самокритичності, до прийняття

самостійних рішень, що поступово виробляє громадянську позицію особистості, почуття відповідальності за її реалізацію в діях і вчинках;

– системності, згідно з яким процес громадянського виховання зумовлюється гармонійністю розвитку низки взаємопов'язаних новоутворень у структурі особистості; фрагментарність, односторонність, переоцінка значення одних утворень і нехтування іншими, прагнення виховувати дитину «по частинах» гальмують дію психолого-педагогічних механізмів, які спрацьовують лише за наявності системи певних складових;

– комплексності міждисциплінарної інтегрованості, який передбачає встановлення в громадянському вихованні тісної взаємодії та поєднання навчального й виховного процесів, зусиль найрізноманітніших інституцій сім'ї, дошкільних закладів, школи, громадянських спілок, дитячих, молодіжних самодіяльних об'єднань, релігійних організацій, усіх причетних до виховання та самовиховання;

– наступності та безперервності, який полягає в тому, що ще в дошкільному віці громадянське виховання проходить ряд етапів, протягом яких поступово ускладнюються й урізноманітнюються зміст та напрями розвитку тих утворень, котрі становлять цілісну систему громадянських чеснот особистості; він триває протягом усього свідомого життя людини;

– культуровідповідності, що передбачає органічну єдність громадянського виховання з історією та культурою народу, його мовою, народними традиціями та звичаями, які забезпечують духовну єдність, наступність і спадкоємність поколінь;

– інтеркультурності, який передбачає інтегрованість української національної культури в контекст загальнодержавних, європейських і світових цінностей, у загальнолюдську культуру; реалізація цього принципу означає, що у процесі громадянського виховання мають забезпечуватись передумови для формування особистості на національному ґрунті і водночас відкритої для інших культур, ідей та цінностей; лише така особистість здатна зберегти свою національну ідентичність, бо вона глибоко усвідомлює національну культуру як невід'ємну складову культури світової.

Водночас національно-патріотичне виховання має власні принципи, що відображають його специфіку. Серед них:

– принцип національної спрямованості, що передбачає формування національної самосвідомості, виховання любові до рідної землі, українського народу, шанобливого ставлення до його культури; поваги до культури всіх народів, які населяють Україну; здатності зберегти свою національну ідентичність, пишатися приналежністю до українського народу, брати участь у розбудові та захисті своєї держави;

– принцип самоактивності й саморегуляції забезпечує розвиток у вихованця суб'єктних характеристик; формує здатність до критичності й самокритичності, до прийняття самостійних рішень; виробляє громадянську позицію особистості, почуття відповідальності за її реалізацію в діях та вчинках;

– принцип полікультурності передбачає інтегрованість української культури в європейський та світовий простір, створення для цього необхідних передумов: формування відкритості, толерантного ставлення до відмінних ідей, цінностей, культури, мистецтва, вірувань інших народів; здатності диференціювати спільне і відмінне в різних культурах, спроможності сприймати українську культуру як невід'ємну складову культури загальнолюдської;

– принцип соціальної відповідності обумовлює потребу узгодження змісту і методів національно-патріотичного виховання з реальною соціальною ситуацією, в якій організовується виховний процес, і має на меті виховання в дітей і молоді готовності до захисту України та ефективного розв'язання життєвих проблем;

– принцип історичної і соціальної пам'яті спрямований на збереження духовно-моральної і культурно-історичної спадщини українців та відтворює її у реконструйованих і осучаснених формах і методах діяльності;

– принцип міжпоколінної наступності, який зберігає для нащадків зразки української культури, етнокультури народів, що живуть в Україні [8].

Слід виокремити такі шляхи розв'язання завдань патріотичного виховання у початковій школі:

– змістове наповнення шкільних предметів соціально-гуманітарного, художньо-естетичного циклів;

– організація позашкільного освітньо-виховного процесу;

– використання інноваційних педагогічних технологій у навчанні, комунікації між учнями;

– пріоритетна роль активних методів виховної діяльності: ситуаційно-рольові ігри, метод відкритої трибуни, соціально-психологічні тренінги, інтелектуальні аукціони, «мозкові атаки», ігри-драматизації тощо;

– безпосередня участь учнів в позаурочній діяльності (навчально-пізнавальній, суспільно-гуманістичній, художньо-естетичній; ціннісно-орієнтаційній, спортивно-оздоровчій, трудовій, організаторській);

– використання масових, групових та індивідуальних форм роботи [9, с. 26].

В освітньому процесі окреслені вище завдання реалізуються через індивідуальні, групові або фронтальні форми виховання: словесні (інформація у вигляді розповіді вчителя та доповідей учнів, збори, зустрічі з народними майстрами, усні журнали на краєзнавчу тематику, створення класних стінгазет патріотичного спрямування); практичні (краєзнавчі походи, екскурсії визначними місцями рідного краю, олімпіади, конкурси зі всіх предметів з патріотичними спрямуваннями); наочні (шкільні музеї, кімнати, зали та національні куточки, виставки дитячої творчості, а саме створення родинного дерева, колекціонування патріотичних віршів, пісень, книжкові тематичні виставки, стенди з ілюстрацією народних звичаїв та обрядів) [6, с. 109].

Патріотичне виховання є важливою частиною громадянської освіти.

В навчальних програмах для 1-4 класів найяскравішим прикладом реалізації мети громадянсько-патріотичного виховання є курс «Громадянська освіта».

Метою громадянської та історичної освітньої галузі є формування громадянської та інших компетентностей, власної ідентичності та готовності до змін шляхом осмислення зв'язків між минулим і сучасним життям, активної громадянської позиції на засадах демократії, поваги до прав і свобод людини, толерантного ставлення до оточуючих, набуття досвіду життя в соціумі з урахуванням демократичних принципів [5]. Відтак, передбачено вивчення низки тем: «Ти і Україна», «Людина – частина природи», «Людина – це частина суспільства», «Розвиток людини після народження», «Людина серед людей», «Сім'я. Обов'язки в сім'ї», «Ставлення до старших», «Культура рідного краю», «Народні свята. Дослідження змісту свят», «Державні свята. Дослідження їх змісту». Ці теми демонструють тісний взаємозв'язок щодо реалізації завдань, постановлених перед сучасною дошкільною освітою та початковою школою.

В Типовій освітній програмі початкової освіти під керівництвом Р.Б. Шияна пропонується «Громадянська і історична» освітня галузь, основною метою якої є створення умов для формування в учнів початкової школи власної ідентичності та готовності до змін через усвідомлення своїх правил та свобод..., плекання активної громадянської позиції на засадах демократії та поваги до прав людини...» [13]. Під час ознайомлення учнів із змістовою лінією «Ми – громадяни України. Ми – європейці» дає учневі елементарні уявлення про національну символіку та державні атрибути України, націю(народ), державу, політику, владу, ключові події в історії України, підводить до прийняття демократичних цінностей та ідей євроатлантичної інтеграції Батьківщини. У межах цієї змістової лінії на прикладі відомих історичних постатей та національних героїв школярі усвідомлюють цінності патріотизму, активної громадянської позиції, самоповаги [13].

Обов'язковим навчальним предметом є предмет «Я у світі» для учнів 3–4-х класів. Зміст

предмета реалізує галузь «Суспільствознавство» Державного стандарту початкової загальної освіти і спрямовується на соціалізацію особистості молодшого школяра, його патріотичне та громадянське виховання.

Метою предмета є особистісний розвиток учня, формування його соціальної й життєвої компетентностей на основі поетапного засвоєння різних видів соціального досвіду, який охоплює загальнолюдські, загальнокультурні та національні цінності, соціальні норми, громадянську активність, практику прийнятої в суспільстві поведінки, толерантного ставлення до відмінностей культур, традицій, різних точок зору [1].

Всеукраїнським фондом «Крок за кроком» у 2018 році було започатковано проєкт «Розвиток громадянської компетентності учнів Нової української школи: перший цикл початкової школи», що є складовою Програми сприяння громадській активності «Долучайся!», що фінансується Агентством США з міжнародного розвитку (USAID) та здійснюється Раєт в Україні [11].

Мета проєкту – забезпечити підтримку вчителів початкових класів пілотних шкіл у формуванні соціальної і громадянської компетентності відповідно до нових освітніх стандартів на основі інтегрованого підходу. До уваги вчителів початкових класів Всеукраїнським фондом «Крок за кроком» розроблено низку відео, в яких акцентується увага на актуальних питаннях громадської освіти молодших школярів: «Цінності демократії. О. Боярчук [15]; «Розвиваємо соціальні та громадянські компетентності з першого класу. О. Банах» [44]; «Громадянські компетентності. М. Товкало» [4]; «Формула щасливого навчання та вчителювання. Т. Мирошниченко [14].

Висновки. Реалізація завдань громадянського виховання буде успішною, якщо:

- процес виховання громадянина української держави буде носити цілеспрямований, систематичний, планомірний характер;
- забезпечуватиметься різнохарактерний вплив на свідомість вихованців, сприяння їх безпосередній участі у житті регіону, країни;
- буде єдність виховних впливів з боку педагогічного та батьківського колективів, громади.

ДЖЕРЕЛА ТА ЛІТЕРАТУРА

1. Аналіз існуючих ресурсів з питань громадянської освіти для початкової школи. URL: <https://cutt.ly/J0TD2A5>.
2. Гнунтьєв Я. Б. Виховна робота в сучасних умовах: теорія і методика. Тернопіль : АСТОН, 1998. 262 с.
3. Гончаренко С. Український педагогічний словник. Київ : Либідь, 1997. 376 с.
4. Громадянські компетентності. М. Товкало. URL: <https://www.youtube.com/watch?v=jHSWgbZyakQ&feature=youtu.be>.
5. Державний стандарт початкової освіти. URL: https://osvita.ua/legislation/Ser_osv/59891/.
6. Карпенчук С. Г. Теорія і методика виховання : навч. посібник. Київ: Вища школа, 2005. 343 с.
7. Концепція громадянського виховання особистості в умовах розвитку української державності. *Дошкільне виховання*. 2003. №6. С. 3-8.
8. Концепція національно-патріотичного виховання в системі освіти України. URL: <https://mon.gov.ua/storage/app/uploads/public/5d5/279/7ca/5d52797ca746c359374718.pdf>.
9. Марушій О. Шляхи активізації патріотичного виховання в школі. *Рідна школа*. 2001. №5. С. 22–24.
10. Національна програма виховання дітей та учнівської молоді в Україні. *Світ виховання*. 2004. 4(5). С. 7-30.
11. Проєкт «Розвиток громадянської компетентності учнів Нової української школи: перший цикл початкової школи». URL: <http://www.ussf.kiev.ua/completedproject/50/>.
12. Про Національну доктрину розвитку освіти: Указ Президента України від 17 квіт.

2002 р. №347/2002. Законодавчі акти України з питань освіти: за станом на 1 квіт. 2004 р. Верхов. Рада України, Ком. з питань науки і освіти. Київ, 2004. С. 279–294.

13. Типова освітня програма початкової освіти. Цикли(1-2 класи). URL: <https://mon.gov.ua/storage/app/media/.../programy-1-4.../tipovaosvitnyaprograma.doc>.

14. Формула щасливого навчання та вчителювання. Т. Мирошніченко. URL: <https://www.youtube.com/watch?v=ybCXvguiTbM&feature=youtu.be>.

15. Цінності демократії. О. Боярчук. URL: <https://www.youtube.com/watch?v=4i9P0syfCi0>.

16. Ягупов В. В. Педагогіка : навч. посібник. Київ : Либідь, 2003. 569 с.

Науковий керівник: кандидат педагогічних наук Федорчук Н. А.

УДК 372.853

*Тетяна Чернова, Павло Бельчев
(Запоріжжя, Україна)*

РОЗВ'ЯЗУВАННЯ ФІЗИЧНИХ ЗАДАЧ ЯК МЕТОД РОЗВИТКУ КРИТИЧНОГО МИСЛЕННЯ ЗДОБУВАЧІВ ЗАГАЛЬНОЇ СЕРЕДНЬОЇ ОСВІТИ

Сьогодні інтелектуальний розвиток особистості визначається не обсягом отриманих знань, а готовністю до відбору необхідної інформації шляхом критичного аналізу, її осмислення та використання для прийняття конструктивних рішень. Такий підхід до оволодіння системою актуальних для людини знань вважається критично-конструктивним. Використання такого підходу в освітньому процесі орієнтоване насамперед на формування в суб'єктів навчальної діяльності критичного мислення, що визначається одним із пріоритетних завдань кожної з ланок сучасної системи освіти. еперішнього часу в різних джерелах можна знайти різні тлумачення поняття «критичне мислення». Мабуть першим, хто акцентував увагу на критичному підході до розгляду будь-якої інформації був Сократ, чийм іменем названі діалогові розвивальні бесіди вчителя з учнями.

Між тим, на думку багатьох науковців (С. Гончаренко, С. Терно, Д. Халперн та ін.) ця проблема, сягаючи ще давніх часів, була і залишається актуальною, набуваючи особливої гостроти у період докорінних соціально-економічних реформаций, притаманних початку третього тисячоліття.

У філософії критичне мислення пов'язують із: постановкою перед собою питань та здійснення планомірного пошуку відповідей; розкриттям причин та наслідків певних фактів; проявом ввічливого скептицизму, сумнівом у загальноприйнятих істинах, постановкою постійного питання: що, якщо ?..; виробленням власної точки зору з певного питання та здатність її відстоювати логічними доводами; проявом підвищеної уваги до аргументів опонента та логічного їхнього осмислення.

У педагогіці під критичним мисленням розуміють: інтелектуально організований процес, спрямований на активну діяльність з осмислення, застосування, аналізу, узагальнення чи оцінки інформації, отриманої чи створюваної шляхом спостереження, досвіду, рефлексії, міркувань чи комунікації як керівництво до дії чи формуванню переконання (Д. Дьюї); мислення, розвиток якого можна прискорити за допомогою спеціально організованого навчання, тренуючи школярів, насамперед у знаходженні та спростуванні помилок, а також у рецензуванні учнівських робіт (С.І. Векслер).

Критичне мислення передбачає обов'язкову присутність етапу перевірки та оцінки припущень перед відповіддю на поставлене питання з точки зору їх достовірності та значущості, на противагу оперуванню готовими фразами, підказаними пам'ять, без участі їхньої творчої переробки. Під критичністю мислення ми розумітимемо «специфічну форму оціночної діяльності суб'єкта пізнання, спрямовану в найзагальнішому сенсі на виявлення ступеня відповідності (або невідповідності) того чи іншого продукту прийнятим еталонам і стандартам, що включає певні процедури та що сприяє смислового самовизначенню суб'єкта

пізнання стосовно найрізноманітніших проявів навколишнього світу та його продуктивного перетворення.

Поняття задачі постає одним із фундаментальних у психології, у кібернетиці, у будь-якій з наук природничо-математичного циклу, у тому числі в теорії навчання та виховання математики. У літературі, присвяченій зазначеним галузям знань, це поняття містить різноманітні трактування, оскільки через особливості тієї чи іншої наукової дисципліни вивчаються різноманітні аспекти даного об'єкта.

Розв'язання будь-якого завдання здійснюється у кілька етапів:

I. Ознайомлення із змістом завдання.

II. Пошук рішення – висування плану розв'язання задачі.

III. Процес рішення – реалізація плану рішення.

IV. Перевірка розв'язання задачі.

Розглянемо основні методи роботи.

1. Організація класу на основі демократичної участі усіх без винятку учнів.

Те, як ми розсаджуємо дітей у класі, для них має велике значення. Діти, що постійно перебувають у групі менш успішних, позбавлені можливості спілкуватися з більш успішними учнями. Вони починають сприймати себе як безсилих, не здатних приєднатися до класної чи шкільної групи більш успішних учнів.

2. Заохочення обговорення, а не праця в тиші.

Обговорення дає змогу учням поділитися знаннями, створюючи загальний банк ідей, доповнювати ідеї однокласників, змінювати власні погляди з урахуванням конструктивної критики.

3. Заохочення фізичного руху.

Учні, особливо середніх класів, мають безпосередньо фізично відчувати навколишні предмети і явища, на основі чого створюються уявлення про символічні поняття предмета. Фізичні дії – групування, пошук, маніпулювання і будівництво – надають абстракціям реалістичний характер.

4. Виконання завдань з продовженням на протиположні завданням з очевидним кінцевим результатом. Залучення учнів до різних досліджень спонукає їх до творчого сумніву замість бажання отримати єдино правильну відповідь якомога швидше.

5. Цінність гри. Виділяти учням час на обдумування ідей і розробку нових плідних або неплідних варіантів дуже ризиковане через насичений навчальний план. Але це дає змогу робити випадкові відкриття, здійснювати спонтанний пошук і знаходити інтуїтивне рішення. Крім того, такі паузи дають змогу учням відпочити від постійного оцінювання виконуваних завдань.

6. Особиста зацікавленість. Наша мета – зацікавити учня, збудити його допитливість і дати йому відчути радість, що фізика – частина нашого життя, а не набір сторонніх і малоцікавих загадок.

ДЖЕРЕЛА ТА ЛІТЕРАТУРА

1. Вуков V. Yu. Mobile space and mobile-oriented Internet environment: features of model presentation and educational application, *Information technology in education*. 2013, #17, s. 9-37.

2. Stryuk M.I., Semerikov S.O., Stryuk A.M. Mobility: a systemic approach. *Information Technologies and Learning Tools*. 2015, Tom 49, #5. S. 37-70.

3. Бабіч А.З. Використання мобільних технологій в освітньому процесі. URL: <https://naurok.com.ua/vikoristannya-mobilnih-tehnologiy-v-osvitnmu-procesi-120285.html>

4. Галатюк Ю.М., Рибалко А.В. Впровадження системи дослідницьких задач в курсі фізики середньої школи. *Сучасні технології в науці та освіті: збірник наукових праць*. В 3-х т. Кривий Ріг: Видавничий відділ КДПУ, 2003. Т 2. С. 49-55.

5. Гуляєва Л.В. Компетентнісно-орієнтовані завдання з фізики в старшій школі: теоретичний аспект. *Наукові записки. Серія: Проблеми методики фізико-математичної і технологічної освіти*. Вип. 9(I). URL: <https://phm.cuspu.edu.ua/ojs/index.php/NZ-PMFMTO/article/view/901/881> Дата звернення 22.11.2022

*Наталя Чорнобрива
(Рокитне, Україна)*

ХАРАКТЕРИСТИКА ЗАСАДНИЧИХ ДЕФІНІЦІЙ ПОНЯТТЄВО-ТЕРМІНОЛОГІЧНОГО АПАРАТУ ПРОФЕСІЙНОЇ ПІДГОТОВКИ МАЙБУТНІХ МЕДИЧНИХ СЕСТЕР В УМОВАХ ЦИФРОВІЗАЦІЇ МЕДИЧНОЇ ОСВІТИ

На основі теоретичного аналізу наукової літератури розроблено структуру поняттєво-термінологічного апарату системи професійної підготовки майбутніх медичних сестер в умовах цифровізації медичної освіти. Охарактеризовано сутність поняття «цифровізація» як засадничого у досліджуваній системі.

Ключові слова: *поняттєво-термінологічний апарат, цифровізація, цифровізація освіти, медичні сестри, професійна підготовка.*

Based on the theoretical analysis of scientific literature, the structure of the conceptual and terminological apparatus of the system of professional training of future nurses in the conditions of digitalization of medical education was developed. The essence of the concept of "digitalization" as fundamental in the studied system is characterized.

Keywords: *conceptual and terminological apparatus, digitalization, digitization of education, nurses, professional training.*

Наукове підґрунтя в дослідницькій діяльності складає поняттєво-термінологічний апарат, що дає змогу відобразити сутність основних категорій що окреслюють суттєві характеристики певного об'єкта наукового дослідження.

Теоретичний аналіз законодавчої бази і наукових розвідок у педагогічній сфері дає змогу узагальнити, що в контексті дослідження проблеми підготовки медичних сестер до професійної діяльності в умовах цифровізації медичної освіти доцільно окреслити такі напрями формування поняттєво-термінологічного апарату:

– актуалізація проблеми формування цифрової грамотності [8] і цифрових навичок для сучасного фахівця, що потребує впровадження нових понять у наукову термінологію та розкриття сутності основних термінів, які використовуються у системі цифрової трансформації всіх сфер суспільного розвитку в Україні і, зокрема, в професійній підготовці майбутніх фахівців сестринської справи;

– тлумачення нових понять, які використовуються в сучасному інформаційно-освітньому середовищі у закладах освіти всіх рівнів, наприклад, «цифрова культура», «цифрова грамотність», «цифрова компетентність» [1] й у тому числі в медичних коледжах;

– структуризація поняттєво-термінологічного апарату професійної підготовки майбутніх медичних сестер в умовах цифровізації медичної освіти, щоб закцентувати увагу дослідників і педагогів на уточненні сутності й використанні означених термінів у науковій і професійній діяльності.

Структуру поняттєво-термінологічного апарату системи професійної підготовки майбутніх медичних сестер в умовах цифровізації медичної освіти складають такі поняття: цифровізація, цифрова трансформація, технології цифровізації, цифрові технології, онлайн-технології, інформаційно-комунікаційні технології, цифровізація освіти, електронні освітні ресурси, цифрова педагогіка, цифрова дидактика, цифрові освітні платформи, цифрова грамотність, цифрові навички, цифрова компетентність, цифрові інструменти, цифрова медицина та ін.

Розкриємо сутність окремих понять. Так, сучасне поняття «цифровізація» (з англ. мови – *digitalization*) набуло поширення нещодавно і означає впровадження цифрових технологій в усі сфери життя, проте цей термін почав вживатися в науковому середовищі ще з початку 1990-х років.

Поняття «цифровізація» використовується як у державних документах («Про схвалення Стратегії розвитку інформаційного суспільства в Україні», «Деякі питання цифрового розвитку», «Концепція державної політики у сфері цифрової інфраструктури», «Український інститут майбутнього. Україна 2030E – країна з розвинутою цифровою економікою», «Цифрова адженда України – 2020» та ін.), що складає основу концепції інформаційного суспільства та концепції розвитку цифрової економіки у світі й в Україні зокрема, так і в наукових публікаціях дослідників, які аналізують соціально-правову природу інформаційного суспільства, визначають філософсько-правові засади розвитку інформаційного суспільства в Україні, узагальнюють спроби систематизації інформаційного законодавства України та ін.

На основі аналізу державних законодавчих документів і наукових публікацій можна відобразити суттєві ознаки та характеристики поняття «цифровізація», де означений термін визначається як:

– *механізм* (платформа) економічного зростання завдяки приросту ефективності та збільшенню продуктивності від використання цифрових технологій [7];

– один із *головних чинників зростання світової економіки* в найближчі 5–10 років, який має низку непрямих переваг (економія часу, створення нового попиту на нові товари й послуги, нова якість і цінність). потужний мультиплікатор, здатний у найкоротший час запустити українську економіку й забезпечити її реальне зростання на 10-12 %, *головний інструмент* для досягнення стратегічної цілі України – збільшення ВВП у 8 разів, до 1 трлн. дол. у 2030E, та забезпечення добробуту, комфорту та якості життя українців на рівні, вищому за середній показник у Європі [6];

– *цифрова трансформація* – спричинені використанням цифрових технологій зміни в природі людини, її мисленні [5], у формуванні інноваційної компетентності в умовах цифрової трансформації суспільства [2], перетворення наявних аналогових (іноді електронних) продуктів, процесів і моделей організації, в основі якої лежить ефективне використання цифрових технологій: інтернет-речей, роботизації та кіберсистем, штучного інтелекту, об'ємних даних, безпаперових технологій, 3-D друку, хмарних обчислень, технологій ідентифікації (перелік не є вичерпним і доповнюється) [4];

– *насичення* фізичного світу електронно-цифровими пристроями, засобами, системами та налагодження електронно-комунікаційного обміну між ними, що фактично уможливує інтегральну взаємодію віртуального та фізичного, тобто створює кіберфізичний простір; *механізм економічного зростання* завдяки здатності технологій позитивно впливати на ефективність, результативність, вартість та якість економічної, громадської та особистої діяльності (Концепція розвитку цифрової економіки та суспільства України на 2018–2020 роки);

– *процес* упровадження цифрових технологій для вдосконалення життєдіяльності людини, суспільства і держави [4].

– *відображення сучасної парадигми розвитку суспільства*, коли конкурентоспроможність та ефективність постають як життєво необхідні якості, адже, на думку дослідників, цифровізація сприяє спрощенню освітнього процесу, роблячи його більш гнучким, пристосованим до реалій сучасного дня, що забезпечує формування конкурентоспроможних професіоналів (С. Карплюк);

– *перехід біологічних і фізичних систем у кібербіологічні та кіберфізичні, перехід діяльності з реального світу у світ віртуальний* (онлайн (англ. online – на лінії) – доступний виключно через Інтернет); багаторівневе поняття, що є водночас продуктом, технологією, ключовим чинником створення інформаційного освітнього простору, стратегією та провідною тенденцією розвитку вітчизняної освіти через упровадження цифрових технологій на всіх рівнях життєдіяльності суспільства (Т. Бондар);

– *ключовий фактор удосконалення системи освіти*, що надає ланцюг непрямих переваг, зокрема оптимальне використання часу задля більш ефективного формування ключових компетентностей (І. Кучерак);

– найважливіший *фактор економічного зростання* економіки будь-якої країни і взагалі є сучасним трендом розвитку (М. Адаменко) та ін.

Погоджуємося з думкою дослідників, які розглядають цифровізацію як активно-процесуальне й динамічно-змінюване явище, яке демонструє цифрову трансформацію суспільства (О. Фірсова) у всіх сферах діяльності людини. Однією з таких сфер є освіта, яка нині розглядається як складова частина цифрового суспільства в цілому, тому дослідники широко використовують поняття «*цифровізація освіти*», яке на початкових етапах було ідентичним до поняття «*інформатизація освіти*» – упорядкованої сукупності «взаємопов'язаних організаційно-правових, соціально-економічних, навчально-методичних, науково-технічних, виробничих і управлінських процесів, спрямованих на задоволення інформаційних, обчислювальних, телекомунікаційних потреб, що пов'язані з можливостями методів і засобів інформаційних та комунікаційних технологій (ІКТ) учасників навчально-виховного процесу, а також тих, хто цим процесом управляє та його забезпечує» [3, с. 360].

Отже, система підготовки медичних сестер до професійної діяльності в умовах цифровізації медичної освіти систематично вдосконалюється на основі розширення поняттєво-термінологічного апарату.

ДЖЕРЕЛА ТА ЛІТЕРАТУРА

1. Гаврілова Л. Г., Топольник, Я. В. Цифрова культура, цифрова грамотність, цифрова компетентність як сучасні освітні феномени. *Інформаційні технології і засоби навчання*. 2017. Вип. 5 (61), С. 1–14.
2. Гриневич Л. М., Морзе Н. В., Бойко М. А. Наукова освіта як онова формування інноваційної компетентності в умовах цифрової трансформації суспільства. *Інформаційні технології і засоби навчання*. 2020. Вип. 77 (3), С. 1–26. URL: <https://journal.iitta.gov.ua/index.php/itlt/issue/view/106>.
3. Енциклопедія освіти. Київ: Юрінком Інтер, 2008. 1040 с.
4. Концепція державної політики у сфері цифрової інфраструктури. URL: [https://thedigital.gov.ua/storage/uploads/files/page/Policy_digital_infrastructure_v3%20\(1\).pdf](https://thedigital.gov.ua/storage/uploads/files/page/Policy_digital_infrastructure_v3%20(1).pdf)
5. Куйбіда В. С., Карпенко О. В., Наместнік В. В. Цифрове врядування в Україні: базові дефініції понятійно-категоріального апарату. *Вісник Національної академії державного при Президентіві України (Серія «Державне управління»)*. 2018. Вип. 1. С. 5–10.
6. Український інститут майбутнього. Україна 2030Е – країна з розвинутою цифровою економікою. URL: <https://strategy.uifuture.org/kraina-z-rozvinutoyu-cifrovoyu-ekonomikoyu.html>
7. Цифрова адженда України – 2020. URL: <https://ucci.org.ua/uploads/files/58e78ee3c3922.pdf>.
8. Цифрова грамотність необхідна кожному через 5 основних причин. URL: <https://ilarionove.otg.dp.gov.ua/novini-ta-podiyi/novini/cifrova-gramotnist-neobhidna-kozhnomu-cherez-5-osnovnih-prichin>.

УДК 372.853

*Микола Чурсін, Павло Бельчев
(Запоріжжя, Україна)*

ЗАСТОСУВАННЯ МОБІЛЬНИХ ТЕХНОЛОГІЙ У ПРОЦЕСІ РОЗВ'ЯЗАННЯ ПРАКТИКО-ОРІЄНТОВАНИХ ЗАДАЧ

У статті розглянуто застосування мобільних технологій в процесі розв'язання практико-орієнтованих задач навчання фізики. Вказано використання мобільного додатку *Plickers* для подання та перевірки завдань у тестовій формі з вибором однієї правильної відповіді.

Ключові слова: мобільні технології, практико-орієнтовані задачі, навчання фізики.

The article examines the use of mobile technologies in the process of solving practice-oriented problems of teaching physics. The use of the Plickers mobile application for submitting and checking tasks in a test form with the choice of one correct answer is indicated.

Key words: *mobile technologies, practice-oriented tasks, teaching physics.*

Сьогодні мобільне навчання розглядається (Биков В.) [1], як окремий напрямок в галузі застосування інформаційно-комунікаційних технологій в освіті, вчені виокремлюють певні переваги використання мобільних технологій у порівнянні з традиційними інформаційно-комунікаційними технологіями, серед яких: доступність використання мобільних пристроїв і мобільних додатків та сервісів; реалізація можливості навчатися незалежно від часу у місця; невеликі розміри мобільних пристроїв; безперервний стрімкий розвиток інформаційних технологій, пов'язаних з можливостями використання мережі Інтернет (хмарні технології); реалізація принципу безперервності навчання; підвищена інтерактивність навчання; зручність використання; персоналізованість навчання (Семеріков С.).

Мобільна технологія розглядається вченими як педагогічна технологія та як засіб навчання, термін цей також використовується як в однині так і в множині. Зокрема А.Бабіч під мобільними технологіями визначає такі технології навчання, які базуються на використанні мобільних пристроїв, мобільних додатків і сервісів, а також засобів мобільного зв'язку у навчальному процесі [3], таким чином вони можуть розглядатись як один з напрямків інформаційно-комунікаційних технологій. Ці технології сьогодні швидко розвиваються, та можуть використовуватися в освітньому процесі як окремо, так і у поєднанні іншими педагогічними технологіями, якщо вони пов'язані спільною освітньою метою.

Аналіз науково-методичної літератури та нормативних документів свідчить, що шляхом використання мобільних технологій може бути реалізовано кожний з видів діяльності учнів. Крім того це дає змогу реалізувати принципи неперервності, ефективного розподілу часу, інтерактивності, інноваційності та діагностичності освітнього процесу, підвищити зацікавленість учнів, створити позитивне налаштування на пізнавальну діяльність, підвищити рівень навчальних досягнень учнів з фізики. Різні мобільні додатки можуть бути використані на різних етапах уроку: актуалізації опорних знань, вивченні нового матеріалу (як носії інформації та діагностичний засіб миттєвого зворотного зв'язку), застосування знань при виконанні практичних завдань (тестування, розв'язування фізичних задач, виконання віртуальних дослідів, експериментів, тощо). В поєднанні з традиційним формами і методами навчання підвищує якість фізичної освіти.

Практико-орієнтовані фізичні задачі - це навчально-пізнавальні задачі, які мають прикладну спрямованість щодо розв'язання побутових, професійних проблем в процесі навчально-пізнавальної діяльності в процесі опанування знаннями, уміннями та навичками, способами дій [5].

Отже, зазначені вище фізичні задачі спрямовані на формування базових знань з фізики, достатніх для продовження навчання за напрямками, де потрібна відповідна підготовка з фізики, а також для формування в учнів фундаментальних фізичних знань в разі майбутнього професійного зростання старшокласників. Слід зауважити, що всього цього недостатньо в умовах профілізації в сучасних загальноосвітніх навчальних закладах, тобто недостатньо задач, в яких би відображались та пропонувались різноманітні природні життєві ситуації, сучасні досягнення науково-технічного прогресу в контексті майбутньої професійної діяльності школярів, розвитку компетенцій («суспільно – визначеного рівня знань, умінь, навичок, у певній сфері діяльності людини» [4]).

Практико-орієнтовані фізичні задачі – інструмент щодо формування на основі буденного знання старшокласників емпіричних, теоретичних, практичних знань шляхом емпіричного, теоретичного, практичного їх пізнання в ситуаціях, що найбільше відбивають сучасний досвід людства та особистісно важливі для старшокласників. Це задачі, завдяки яким

матеріальні об'єкти розглядаються з різних точок зору згідно змістовних ліній програмних вимог з фізики; в яких відбито, адаптовано, трансформовано, здебільшого, сучасний науковий, технічний, соціальний досвід у різноманітних сферах діяльності людства в межах навчально-виховного процесу з фізики в умовах особистісно зорієнтованого, компетентнісного, діяльнісного підходів до навчання старшокласників.

Практико-орієнтовані фізичні задачі сприяють формуванню ключових, загальнопредметних, предметних, компетентностей, а саме: формуванню знань та умінь, усвідомленню старшокласниками дидактичних одиниць з фізики в інноваційних навчальних ситуаціях, цілеспрямованому засвоєнню ними досвіду практичних дій в нестандартних ситуаціях.

На думку дослідників [5], практико-орієнтовані фізичні задачі в умовах профільного навчання старшокласників в сучасних загальноосвітніх навчальних закладах мають деякі відмінності від фізичних задач при традиційних підходах до навчання.

Отже, уточнимо визначення поняття в тлумаченні сучасних дослідників-методистів фізики [3, 4, 5]: практико-орієнтовані фізичні задачі – задачі, в яких трансформований, адаптований, здебільшого, сучасний науковий, технічний, соціальний досвід у різноманітних сферах діяльності людства в межах навчально-виховного процесу з фізики і розглядається в контексті формування ключових, загальнопредметних, предметних компетентностей.

В наш час існує множина різноманітних комп'ютерних засобів, завдяки яким вчителю надається змога провести опитування якісно і на високому рівні. Але відсутність технічної бази, такої як персональний смартфон, або якого не-будь засобу для швидкої передачі і упорядкування інформації від кожного студента створює значні перешкоди на шляху модернізації навчального процесу. Чудовим розв'язанням цієї проблеми є зручний та невибагливий, на нашу думку, додаток Plickers. Для проведення опитування потрібен один смартфон для вчителя, комп'ютер підключений до Інтернету і проектор. Plickers використовує мобільний застосунок телефону для зчитування QR-кодів з карток здобувачів освіти. Кожному старшокласнику видається персональна картка, вона схожа на квадрат, який має чотири сторони. Кожній стороні відповідає свій варіант відповіді (А, В, С, D). Кожен має свою персональну картку, яку можна перевертати, що дає змогу вибирати чотири різні варіанти відповідей. В мобільному застосунку створюється список класу та роздруковується індивідуальна картка, що дозволяє дізнатися, як саме кожен учень відповів на певне запитання.

Під час педагогічного експерименту нами було розроблено практико-орієнтовані завдання з фізики у тестовій формі з теми «Світлові явища». Для подання та перевірки цих завдань нами було обрано зручний та невибагливий, на нашу думку, додаток Plickers. Plickers використовує мобільний застосунок телефону для зчитування QR-кодів з карток здобувачів освіти. Кожному старшокласнику видається персональна картка, вона схожа на квадрат, який має чотири сторони, кожній стороні відповідає свій варіант відповіді (А, В, С, D). Plickers миттєво будує зведену таблицю відповідей класу та діаграми відповідей, що дозволяє одразу дізнатися, яка частина групи добре засвоїла матеріал, а яка потребує повторного вивчення. Звичайно для контрольних тестів така система не підходить, бо учні намагатимуться підглянути правильні відповіді, але для миттєвого зворотного зв'язку з групою така система буде чудовим помічником вчителів.

ДЖЕРЕЛА ТА ЛІТЕРАТУРА

1. Вук V. Yu. Mobile space and mobile-oriented Internet environment: features of model presentation and educational application, *Information technology in education*. 2013, #17, s. 9-37.
2. Stryuk M.I., Semerikov S.O., Stryuk A.M. Mobility: a systemic approach. *Information Technologies and Learning Tools*. 2015, Tom 49, #5. S. 37-70.
3. Бабіч А.З. Використання мобільних технологій в освітньому процесі. URL: <https://naurok.com.ua/vikoristannya-mobilnih-tehnologiy-v-osvitnmu-procesi-120285.html>

4. Галатюк Ю.М., Рибалко А.В. Впровадження системи дослідницьких задач в курсі фізики середньої школи. *Сучасні технології в науці та освіті: зб. наук. праць*. В 3-х т. Кривий Ріг: Видавничий відділ КДПУ, 2003. Т 2. С. 49-55.

5. Гуляєва Л.В. Компетентісно-орієнтовані завдання з фізики в старшій школі: теоретичний аспект. *Наукові записки. Серія: Проблеми методики фізико-математичної і технологічної освіти*. Вип. 9(І). URL: <https://phm.cuspu.edu.ua/ojs/index.php/NZ-PMFMTO/article/view/901/881> Дата звернення 22.11.2022

УДК 372.881.111.1

*Мавжуда Шахаимова
(Ташкент, Узбекистан)*

ТАЛАБАЛАР МУСТАҚИЛ ИШЛАРИНИ ТЎҒРИ ТАШКИЛЛАШТИРИШ ОЛИЙ ТАЪЛИМ САМАРОДОРЛИГИ ГАРОВИДИР

Ушбу мақола олий таълим муассаларида мустақил таълимнинг ўрни ва ролига бағишланган. Мақолада талабалар мустақил ишлари ҳажми, бажарилиши ва баҳолаш усуллари ҳақида фикр юритилган. Шунингдек, мустақил ишларни фаоллаштиришга сабаб бўлувчи бир қатор ички омиллар кўрсатиб ўтилган.

Калим сўзлар: *мустақил иш, мустақил таълим, комплекс ёндашув, тил кўникма, малака, ўқиш, ёзиш, тинглаб тушуниш, гапириш малакалари, ўқиш парадигмаси, таълим тарбия парадигмаси, ижодий танқидий фикрлаш, баҳолаш, ўз-ўзини баҳолаш.*

This article is devoted to the role and importance of self- study and self – education at higher educational establishments. The size, ways of fulfilment and assessment of independent work of students' are also described. Number of internal factors contributing the activation of students' independent work is shown.

Key words: *self- study, self –education, complex approach, ability, 4 skills: reading, writing, speaking, listening, learning paradigm, educational paradigm critical and creative thinking, assessment, self- evaluation/assessment.*

Ҳозирги кунда етакчи мутахассис тайёрлашнинг негизида талабаларнинг мустақил шуғулланиши, уларнинг мустақил ишларини тўғри ташкил этиш ва назорат эканлиги ҳеч кимга сир эмас. Талабаларнинг мустақил ишлари таълим жараёнининг муҳим бир қисми ҳисобланади, талаба мустақил иш вазифаларини бажараётганида бу билимлар унинг соҳа мутахассиси сифатида келажакдаги фаолиятида жуда ҳам фойдали бўлиши билиш лозим. Мустақил ишларни ташкил этишнинг асосий тамойили ўрганилган ўзлаштирилган материални эсда сақлашга оид кўникма ва малакаларни, шунингдек талабанинг аудиториядаги ижодий фаолиятини аудиториядан ташқарида ўқитувчи билан мулоқатда ва мустақил ишларда шакллантиришга йўналтирилган комплекс ёндашувдир. Талабалар мустақил ишларининг мазмуни фаннинг ишчи дастурида кўрсатилган бўлиб, у мазкур курс бўйича амалий билим ва малакаларни кенгайтириш ва чуқурлаштиришга, фанлараро боғлиқликни ўзлаштиришга қаратилган бўлиши лозим. Маълум фан бўйича мустақил ишларини ташкил этишда талабалар унинг мақсади, вазифалари, бажарилиш муддати, назорат ва ўз ўзини назорат шакли, шунингдек иш ҳажми билан тўлиқ таништирилган бўлиши шарт. Мустақил ишлар шакли кафедра ва ўқитувчилар томонидан фаннинг ишчи дастури асосида ўқитиш курси, талабаларнинг тайёргарлик даражаси ва бошқа омилларни ҳисобга олган ҳолда белгиланади. Кундузги гуруҳ талабалари мустақил ишларига раҳбарлик қилиш ўқитувчи томонидан 1 та гуруҳ учун фаннинг умумий ҳажмининг 15 % ҳисобида режалаштирилади. Талабаларнинг уй вазифаларини текширишга бир семестрда 1 та талабага 1 соат ажратилади. Бу иш шакли ўқитувчининг шахсий иш режасидаги «услубий ишлар»

бўлимига киритилади ва иш кунининг иккинчи қисмида бажарилади. Бу фаолият тури ўқитувчи журналининг «Изоҳлар» қисмига киритилади ва у умумий соатга киритилмайди.

Таълим жараёнида талабалар мустақил ишларнинг роли.

Олий таълим муассаларининг асосий вазифаси мутахассисни мустақил ривожлана оладиган, мустақил таълим ола оладиган ва инновацион фаолият юрита оладиган ижодий шахс сифатида шакллантиришдир.

Бу вазифа фақатгина ўқитувчи томонидан берилган тайёр билимларни ўзлаштириш орқали амалга ошириши амри маҳолдир. Талабани пассив тингловчидан муаммони тушуна оладиган уни таҳлил қилиб, керакли ечим ва оптимал натижа топадиган, ўз фикрининг тўғрилигини исботлай оладиган фаол ижодкорга айлантириш керак.

Ҳозирги кунда олий таълимда амалга оширилаётган ислоҳотлар ўргатиш, ўқитиш парадигмасидан таълим- тарбия парадигмасига ўтишни тақоза этмоқда.

Шу маънода талабалар мустақил ишлари (ТМИ) таълим жараёнининг муҳим бир қисми бўлиб қолмасдан, балки унинг асоси бўлиши лозим. Бу талабаларнинг эҳтиёжи ва имкониятидан келиб чиққан ҳолда билим олишнинг фаол усулларига эга бўлиш, талабаларнинг ижодий, мустақил фикрлаш қобилиятларини ривожлантиришга йўналтирилган ёндашувни тақоза этмоқда. Гап фақатгина мустақил ишларга ажратилган соат миқдоридан эмас, балки мустақил ишлар ролининг кучайтирилиши, ОТМларда ўқув ишлари жараёнида мустақил ишлар ташкил этиш масалаларини тубдан қайта кўриб чиқиш лозимлигини билдиради. Талабалар мустақил ишлари мустақил таълим ола оладиган, ўз ўзини ривожлантира олиш қобилиятини шакллантирган, олинган билимлардан ижодий фойдалана оладиган, замонавий дунёда касбий фаолиятига мослаша оладиган мутахассисларни тайёрлашга йўналтирилган бўлади.

Талабалар мустақил иши асосий тушунчалар ва таърифлар. Биринчи навбатда талабалар мустақил иши нима эканлигини аниқ аниқлаб олиш лозим. Умуман олганда, бу келгуси мутахассиснинг фикрлаши қобилиятини тарбиялаш билан боғлиқ бўлган фаолиятдир. Талабанинг билиш фаолияти билан боғлиқ бўлган бирор бир мустақил фикрнинг туғилишини юзага келтирувчи ҳар қандай машғулот тури мустақил ишдир. Кенг маънода, талабанинг мустақил иши деганда талабанинг аудиторияда, ёки аудиториядан ташқарида, ўқитувчи билан ёки ўқитувчисиз олиб борадиган мустақил фаолияти йиғиндиси тушунилади.

Мустақил ишлар кўйидагича амалга оширилади:

1. Аудитория машғулотларида – маърузаларда, амалий ва семинар дарсларида, лаборатория ишларини амалга оширишда;

2. Ўқитувчи билан дарс жадвалидан ташқарида, ўқув масалалари бўйича маслаҳатлар, ождий мулоқатлар, қарздорликни топширишда, индивидуал вазифаларни бажаришда ва ҳақозаларда.

3. Кутубхонада, уйда, ётоқхонада, кафедрада талабаларнинг ўқув ва ижодий вазифаларини бажаришда; Бу ишлар орасида аниқ чегаралар йўқ, улар ҳаммаси бир бири билан чамбарчас боғланиб кетган.

Шундай қилиб, талабаларнинг мустақил иши аудиторияда ҳам аудиториядан ташқарида ҳам бажарилади. Лекин шунга қарамасдан, талабалар мустақил ишлари ҳақида гап кетганда одатда, аудиториядан ташқари бажариладиган ишлар тушунилади.

Шуни таъкидлаш керакки, аудиториядаги ишлар жараёнида олинган билимларни фаол ўзлаштириш учун, ҳеч бўлмаганда, ўқув материални тушуниш, ва уни оптимал даражада ижодий қабул қилиш тушунилади.

Айниқса кичик курсларда ўрганилаётган мавзуни эслаб қолиш ва тушуниш тенденцияси кучлидир. Кафедралар ва маърузачилар кўпинча ўз фанини мантиқий тарзда ўргатишга зўр бериб, бу мавзу талабалар томонидан қай даражада ўзлаштирилишига эътибор беришмайди.

Таълим тизими узлуксизлигига қарамасдан фанларора боғлиқликка жуда кам эътибор қаратилмоқда, бир бири билан боғланмаган билимлар яхши эсда қолмайди. Бу айниқса, фундаментал тайёргарликни амалга оширувчи фанларга тегишли. Таълим стандартларида аудиториядан ташқари ишларга талабалар ўқув вақтининг ярмига яқини ажратилган

бўлишига қарамасдан, бу нормативга унчалик риоя қилинмайди. Фан бўйича мустақил ишлар сони ва ҳажми, шунингдек назорат ишлар ўқитувчи ва кафедра томонидан белгиланади ва кўпинча «қанча кўп бўлса, шунча яхши» деган тамойилга амал қилинади. Ўқитувчилар ўз шахсий тажрибасидан келиб чиққан ҳолда берилган вазифанинг қийинчилиги ва унга кетадиган вақт таҳлил қилинмайди. Турли фанлар бўйича берилган уй вазифалари тақдим этилиши керак бўлган муддат аниқ кўрсатилмайди а келишилмайди ва бу мустақил ишларни вақтини бир хил тақсимланмаслигига олиб келади.

Бу омилларнинг барчаси талабаларнинг мустақил ишлар бажарилишига шунчаки юзаки муносабатда бўлишига сабаб бўлади ва натижада ишга бажарилишига керагича вақт ажратилмайди. Ишларни мустақил бажармаслик, курс лойиҳалари ва ишларини бировларга бажартириш, кўчириш, назорат ишларига шпаргалка ишлатиш кенг тарқалиб кетмоқда. Кўп вазифалар талабаларнинг фаол иштирокига мўлжалланмаган, уларни бажариш бир неча формал ишларни амалга ошириш орқали бажарилади. Унга ҳеч фандай ижодий ёндашув ҳам керак эмас, баъзан талабалар вазифани тўлиқ тушунмайди ҳам.

Талабаларни мустақил ишларга жалб этиш. Талабаларнинг чин маънода мустақил ишлаши учун кучли ва жиддий сабаб бўлиши керак. Энг кучли туртки, бу олинган билим ва малакалардан келгуси касбий фаолиятида самарали қўллашга ишонч ҳосил қилиш омилидир. Шунинг учун талаба мустақил ишлари режаси тузилаётганда бу нарсалар талабага қанчалик кераклигини аниқлаштириб олиш, яъни фан ва соҳа интеграциясига катта эътибор қаратиш лозим ва бу талабага аниқ ва равшан тушунтирилиши керак.

Мустақил ишларни фаоллаштиришга сабаб бўлувчи бир қатор ички омиллар ҳам мавжуд. Улар орасида қуйидагиларни ажратиш кўрсатиш мумкин: бажарилаётган ишнинг фойдалилиги. Агар талаба мустақил иш натижалари маърузада, услубий қўлланмада, лаборатория ишида, мақола ёзишда ишлатилиш мумкинлигини билса вазифани бажаришга бўлган муносабат яхши томонга ўзгаради ва бажарилаётган иш сифати сезиларли даражада ортади. Бунда талабани бажараётган ишнинг қанчалик муҳимлигига психологик жиҳатдан тайёрлаш жуда муҳим. Бажарилаётган ишнинг муҳимлигини кўрсатувчи омиллардан яна бири иш натижаларининг касбий тайёргарликда қўлланилишидир.

Масалан, агар талаба диплом ишини кичик курсларда олса ва у гуманитар ва ижтимоий иқтисодий, илмий ва умумкасбий фанлардан мустақил ишлар бажаради ва бу ишлар кейинчалик унинг диплом иши бўлимларига киритилади. Бу муаммалар вазият ҳосил бўлиши талаба таълим жараёнининг тўлақонли қатнашчиси бўлишига таъсир кўрсатади. Талабалар мустақил ишларининг натижалари бўлиши кўп жиҳатдан уни назорат қилишнинг фаол методлари билан аниқланади.

Назоратнинг қуйидаги турлари мавжуд:

- навбатдаги фанни бошлашдан олдин талабалар билими ва малакасини кириш тестидан ўтказиш;
- жорий назорат, яъни материални ўзлаштириш давомида уни мунтазам равишда маъруза, амалий ва лаборатория дарсларида назорат қилиб бориш;
- фаннинг маълум бир бўлими ёки модулини ўтиб бўлгандан кейин ўтказиладиган оралик назорат;
- фанни ўрганиш ва контрол ишларга тайёрланиш мобайнида талабанинг ўз ўзини назорат қилиши;
- фан бўйича имтиҳон сифатида олинган якуний назорат;
- фан тугагандан кейин бир оз вақт ўтгач олинган билим ва малакаларни назорат қилиш.

Кейинги йилларда анъанавий назорат шакллари билан бир қаторда янги назорат турлари ҳам жорий этилмоқда. Биринчи навбатда кўпчилик ОТМларда, шунингдек ТАТУда ҳам қўлланилаётган талабалар билимини баҳолашнинг рейтинг тизимини олсак. Рейтинг тизими талабалар ишини семестр давомида бир маромга солишга ёрдам беради ва уларнинг фаолиятни ижодий ишга рағбатлантиради. Рейтинг тизимининг киритилиши қўшимча дарслар ва турли мураккабликдаги вазифаларни ишлаб чиқиш ҳисобига ўқитувчилар юкласини ошириб юбориши мумкин ва ҳақоза. Лекин бундай ишлар ўқитувчига ўзининг

педагогик кирраларини очиши ва ўз ғояларини таълим жараёнини мукаммаллаштиришга татбиқ этиш имконини беради.

Бундан ташқари, тест назорати бугунги кунда самарали қўлланилмоқда, ва у вақтни тежашга, талабалар билимини объектив баҳолашга ёрдам беради ва таълим жараёнини сезиларли даражада индивидуаллаштириш имконини беради, амалий машғулотлар, индивидуал иш ва мустақил ишларни назорат қилиш ва талабаларнинг билимини мунтазам кузатиб боришда, динамикани кўриш имконини беради.

Тестларни талабалар мустақил ишларини баҳолашда ҳам самарали қўллаш мумкин. Бунда талаба ўз билимини ўзи текшириш мумкин. Бир кўришда тестни еча олмаган талаба вазифа мантиқини тушунтириб берувчи кўшимча ёрдам олади ва тестни иккинчи марта ечади.

Шунингдек, таълим жараёнига шиддат билан кириб келаётган автоматлаштирилган ўргатувчи ва ўргатиб назорат қилувчи электрон тизимларни ҳам эътиборга олиш зарур, бу тизимлар талабага мустақил равишда мавзуни ўрганиш ва айна пайтда мавзуни ўзлаштирганлигини назорат қилиш имконини беради.

Хулоса сифатида шуни айтиш мумкинки, мустақил ишларни ташкил этишнинг аниқ усуллари ва шакли талабалар тайёргарлик даражаси ва бошқа омилларга боғлиқлиги ўқитувчининг ижодий фаолияти давомида аниқланади ва шунинг учун юқорида айтиб ўтилган тавсиялар ҳамма учун бир хил бўла олмайди. Бу тавсияларни беришдан мақсад ўқитувчиларга ўз касбига ижодий ёндашган ҳолда талабалар мустақил ишлари тизимини ташкил этишда ёрдам бўлиб хизмат қилиши мумкинлигидадир. Мустақил ишлар талабаларнинг билим даражаси ва эҳтиёжига қараб ўқитувчи томонидан ўзгартирилиши мақсадга мувофиқдир, чунки ҳар бир фан ўқитувчиси ўз талабаларининг билим даражаси ва эҳтиёжларини фанни ўқитиш давомида кузатиб, билиб олади ва ўз фанининг талабалар томонидан яхши ўзлаштирилиши учун айнан керакли топшириқлар берилиши, барча талабалар учун вазифалар бир хил қолипда бўлиб қолишининг олдини олади.

ADABIYOTLAR RO'YXATI

1. Ashirova A.I., Boltayeva I.I. Talabalar mustaqil ishlarini tashkil qilish metodikasi ("kasb ta'limi metodikasi" fani misolida). *Ученый XXI века*. 2016. №3-2 (16). С.33-36.
2. Скнарина И. И., Беляева Н. А. Организация самостоятельной работы студентов в процессе обучения Иностранному языку в неязыковом вузе. Тамбов: Грамота, 2018. № 2(80). Ч. 1. 2. С. 208-211.
3. Ismailova, Bulueva. Organization Of Self-Study At Heis Through Distance Learning Technologies. 2021. №3. 317-323.

ПСИХОЛОГІЯ / ПСИХОЛОГИЯ

*Яна Гоєж
(Дніпро, Україна)*

ДО АКТУАЛЬНОСТІ ДОСЛІДЖЕННЯ СОЦІАЛЬНО-ПСИХОЛОГІЧНИХ ЧИННИКІВ МІЖСОБИСТІСНОЇ ПЕРЦЕПЦІЇ ПІДЛІТКІВ

На кожному етапі розвитку соціуму виникають проблеми перегляду поведінкових стереотипів, умовно-рефлекторних навичок спілкування, інтеракції, які потребують переосмислення власного «Я», усвідомлення когнітивного та емоційного змісту образу «Ми».

Варто відзначити, що в психологічній теорії та практиці накопичено чималий досвід вивчення питання міжособистісної взаємодії (В. Агеєв, Б. Ананьєв, Г. Андрєєва, О. Бодальов, Б. Ломов, Л. Орбан Лембрик, Т. Сенько, М. Аргайл, Е. Берн та ін.), однак проблема соціально-психологічних чинників міжособистісної перцепції підлітків потребує більш глибокого вивчення.

У даний період розвитку суспільства гостро стоять проблеми взаємсприйняття та взаємовідносин учнів, особливо підлітків. У підлітковому віці виникають і розвиваються життєво необхідні соціально-перцептивні навички спілкування, сприйняття та взаємодії, а відтак – соціального пізнання. У середовищі закладу загальної середньої освіти виникають значні комунікативні та перцептивні бар'єри у спілкуванні, які нерідко призводять до виникнення непорозуміння у підлітків, появу у них кризових станів у період природно необхідних інтеракцій не тільки з однокласниками, а й з учнями інших класів. Процес сприйняття однією людиною іншої виступає як обов'язкова складова частина спілкування і умовно може бути названий перцептивною стороною спілкування.

У підлітковому віці дитина знаходиться під впливом щонайменше двох суперечливих тенденцій: встановлення міжособистісних контактів з іншими людьми та формування особистісних властивостей. З одного боку, підлітковий вік – це час індивідуалізації, відкриття й утвердження власного унікального та неповторного «Я», а з іншого – час соціалізації, входження у світ людської культури й соціальних цінностей, зокрема залучення підлітків до певних молодіжних субкультур як реалізації потреби ескапізму та «втечі від реальності», а отже, протиставлення себе панівній, офіційній культурі. У пошуках потрібних ідентифікацій підлітки виявляють, що вони не самотні, існують і інші з такими ж проблемами, і таким чином починають усвідомлювати, з якою саме субкультурою себе ідентифікувати (ототожнювати), оскільки, увійшовши в субкультуру, особа стає частиною цілого [4, с. 4-5].

Часто сприйняття людини людиною позначають як «соціальну перцепцію». Термін «соціальна перцепція» вперше був запроваджений Дж. Брунером у 1947 році під час розробки так званого «нового погляду» на сприйняття. Першочергово під соціальною перцепцією розумілася соціальна детермінація перцептивних процесів. Згодом дослідники почали розглядати даний конструкт в дещо іншому контексті: соціальною перцепцією стали називати процес сприйняття «соціальних суб'єктів», тобто інших людей, соціальних груп, великих соціальних спільностей. Саме в цьому вживанні термін закріпився у соціально-психологічній літературі.

Природа міжособистісних відносин значно відрізняється від природи відносин будь-якого іншого характеру, оскільки найбільш важливою їх специфічною характеристикою є емоційна основа. Тому міжособистісні стосунки можна розглядати як чинник психологічного клімату групи. Емоційна основа міжособистісних відносин включає всі види емоційних проявів особистості: афекти, емоції та почуття. У соціальній психології зазвичай характеризуються почуття. Звісно, що «набір» цих почуттів безмежний. Їх можна звести у великі групи: кон'юнктивні – що зближують людей, які поєднують їх почуття. У кожному разі такого відношення інша сторона постає як бажаний об'єкт, демонструється готовність до

співпраці, спільних дій тощо; диз'юнктивні – почуття, що роз'єднують людей, коли інша сторона постає як неприйнятна, можливо, навіть як фрустуючий об'єкт, стосовно якого немає бажання до взаємодії, співробітництва тощо.

Ідея цінності своєї зовнішності, як предиктора успішного функціонування суспільстві, одна із основних компонентів самооцінки. Невдоволення фізичним образом «Я», як складовою Я-концепції, входить до десятки головних причин емоційного дискомфорту та хронічного стресу. Учені наголосили на важливості цілісності та позитивної оцінки уявлень особистості щодо власного тіла, психічного здоров'я, суб'єктивного благополуччя, позитивного самосприйняття, впевненості в собі, продуктивної самореалізації та успішної соціальної адаптації [1].

Однолітки в підлітковому віці виконують провідну роль у формуванні механізмів пізнання себе та інших. Ідентифікація з однолітком дозволяє підлітку повністю усвідомити необхідність оцінок інших в процесі становлення його образу «Я» і реалізувати власну здатність оцінювати інших людей. На думку Н. Рождественської, цьому сприяє той факт, що однолітки можуть виступати як точка відліку для оцінки своїх якостей, рис і особливостей, у той час як дорослі на даний момент – еталон, який є важко досяжним [2].

Аналіз літератури показав, що виділяються дві групи психологічних механізмів, залежно від об'єкта сприйняття: 1) механізми міжгрупового спілкування (внутрішньогруповий фаворитизм, фізіогномічна редукція, соціальна стереотипізація); 2) механізми міжособистісного спілкування, які в свою чергу діляться на: у процесі спілкування (рефлексія); пізнання людьми один одного (емпатія, атракція, стереотипізація, ідентифікація); прогнозування поведінки партнера зі спілкування (казуальна атрибуція).

Міжособистісна взаємодія у підлітків, за Д. Фельдштейном виявляється в трьох формах: інтимноособистісна, стихійно-групова, соціально-орієнтована. Відповідно до першої форми взаємодія базується на особистісних симпатіях – «я» і «ти», змістом якої є співучасть співрозмовників у проблемах один одного. Така форма взаємодії виникає за умов спільності цінностей партнерів, а співучасть забезпечується розумінням думок, почуттів та намірів один одного та емпатії. Вищими формами інтимно-особистісного спілкування є дружба і любов. Друга форма – стихійне групове спілкування – взаємодія, яка відбиває випадкові контакти – «я» і «вони» й домінує у випадку, якщо не організована їх суспільно корисна діяльність. Результатом такої форми взаємодії є поява різних підліткових компаній, неформальних груп, для яких стійкими ознаками є агресивність, жорстокість, підвищена тривожність, замкнутість тощо. Соціально-орієнтовна взаємодія базується на сумісному виконанні суспільно-важливих справ – «я» і «суспільство». При цьому взаємодія задовольняє суспільні потреби людей і є фактором, що сприяє розвитку суспільного життя груп, колективів тощо [3, с. 149-150].

Отже, міжособистісна перцепція відіграє важливу роль у житті підлітків, адже саме в міжособистісному спілкуванні відносин з однолітками, батьками, дорослими відбувається формування світогляду, вибір життєвих орієнтирів, закріплення певного ставлення до дійсності. У ситуації добре розвинених навичок соціальної перцепції підлітки будуть здатні вдосконалюватися як особистість, тому що вони об'єктивно сприйматимуть навколишніх людей і соціум загалом.

ДЖЕРЕЛА ТА ЛІТЕРАТУРА

1. Карасева А.В. Теоретические аспекты изучения представлений личности о своем теле. *Актуальные вопросы педагогики и психологии*. 2017. № 3. С. 125–127.
2. Рождественская Н.А. Диагностика способов межличностного познания подростков: апробация методики. *Вестник МГУ. Серия 14 Психология*. 2009. № 4. С. 67–77.
3. Ситнік С.В. Особливості міжособистісної взаємодії дітей в період рекреації. *Наука і освіта*. 2016. №9. URL: https://scienceandeducation.pdpu.edu.ua/doc/2016/9_2016/26.pdf.
4. Юнак Л.М. Соціально-психологічні особливості самоідентичності підлітків – представників різних музичних субкультур 19.00.07 – педагогічна та вікова психологія. Дис. канд. психол. наук. Київ, 2013. 221 с.

Науковий керівник: кандидат педагогічних наук, доцент Бикова В. О.

Олексій Запорожченко, Анна Супрун
(Ізмаїл, Україна)

ВИКОРИСТАННЯ АРТ-ТЕРАПІЇ В РОБОТІ ЛОГОПЕДА

У статті дано визначення поняття «арт-терапія», розглянуто її види. Також обґрунтовано роль використання арт-терапії в роботі логопеда та наведено приклади позитивного застосування видів арт-терапії в корекції мовленнєвих порушень та недоліків у психічних процесах.

Ключові слова: арт-терапія, мовленнєві порушення, музикотерапія, ізотерапія, казкотерапія, сміхотерапія, пісочна терапія.

This article defines the concept of "art therapy" and considers its types. The role of the use of art therapy in the work of a speech therapist is also substantiated, and examples of the positive use of types of art therapy in the correction of speech disorders and deficiencies in mental processes are given.

Key words: art therapy, speech disorders, music therapy, isotherapy, fairy tale therapy, laughter therapy, sand therapy.

У сучасному світі, на жаль, відбувається багато кризових явищ. Наприклад, екологічна катастрофа (поява озонових дір, зміна клімату, забруднення ґрунтів, поширення корона вірусу тощо), збройні конфлікти (україно-російська війна та інші), величезний потік інформації, що перевантажує психіку людини тощо. Це все негативно впливає на фізичний та психічний стан людей, що призводить до збільшення вроджених та набутих порушень розвитку та різноманітних хвороб.

Як відомо, мовленнєві дефекти часто виникають як вторинні порушення в аномальному розвитку дитини, тобто вони є супутніми до багатьох захворювань та сенсорних або інтелектуальних відхилень. Зазвичай діти з розумовою відсталістю, аутизмом, порушеннями слуху мають серйозні проблеми із мовленням та недоліки у психічних процесів.

Логопедія, як галузь спеціальної педагогіки, нерозривно пов'язана із психологією та психотерапією, тому нерідко використовує їхні методи. Одним із сучасних способів корекції дефектів мовлення є арт-терапія. Отже, ця тема є актуальною для вивчення як з боку педагогіки так і з боку психології.

Метою статті є розкрити сутність поняття «арт-терапія», розглянути її види, визначити роль арт-терапії в роботі логопеда.

Вперше термін «арт-терапія» використав британський художник та педагог А. Хілл у 1838 році, який є одним з фундаторів даного напрямку. Застосування арт-терапії в роботі з дітьми з особливими потребами досліджували такі науковці, як: Л. Виготський, І. Левченко, О. Копитіна, Е. Сеген, О. Декролі, А. Запорожець, Б. Айзенберг та інші.

Загальне визначення поняття: Арт-терапія (від лат. ars (artis) – мистецтво і грец. *θεραπεία* – лікування) – це напрям у психотерапії та психологічному консультуванні, що заснований на використанні мистецтва та творчості; метод зміцнення особистості (досягнення цілісності) за допомогою мистецтва та творчого самовираження [1].

У психолого-корекційній практиці арт-терапія – це сукупність методик, заснованих на застосуванні різних видів мистецтва в своєрідній символічній формі, що дозволяють за допомогою стимулювання художньо-творчих (креативних) нахилів дитини з особливими потребами здійснювати корекцію психосоматичних порушень, психоемоційних процесів та відхилень в особистісному розвитку [4, с. 11].

Дослідники виділяють такі типи арт-терапії:

1. Ізотерапія – лікувальний вплив за допомогою засобів образотворчого мистецтва (малювання, робота з пластиліном, глиною тощо). Сюди ж можна віднести кольоротерапію, адже коли дитина працює з різноманітними матеріалами (олівцями, фарбами,

фломастерами), то несвідомо вибирає певні кольори, які відображають її емоційний стан (радість / сум, впевненість / невпевненість, відчуття безпеки / страх тощо). Це знову доводить, що логопед та психолог мають тісно співпрацювати;

2. Музикотерапія – лікування з використанням музики. Особливо корисною в роботі логопеда є вокалотерапія;

3. Кінезіотерапія – лікувальний вплив за допомогою рухів. У цьому виді арт-терапії можна виділити деякі підвиди: танцотерапія, хореотерапія, логоритміка, психогімнастика;

4. Імаготерапія – корекція порушень через образи та театралізацію;

5. Бібліотерапія – лікування за допомогою читання. Більш адаптованим для дітей дошкільного віку підвидом є казкотерапія, яка широко застосовується в логопедичній роботі;

Також виділяють пісочну терапію, лялькотерапію, сміхотерапію, фототерапію, маскотерапію та інші види.

Арт-терапія відіграє величезну роль в роботі логопеда, виконуючи такі завдання:

1) підвищення інтересу до логопедичних занять;

2) створення затишної атмосфери, яка викликати гарний настрій у дитини. Позитивні емоції завжди сприяють високій продуктивності роботи;

3) розвиток креативності. Вік від 3 до 5 років є першим сенситивним періодом для розвитку креативності, а до 6 – 7 років активно розвивається права півкуля, яку називають «творчою» [6, с. 110]. Найчастіше саме з дітьми такого віку і займається логопед, адже відомо, що чим раніше розпочати корекційний процес, тим легше і швидше вдасться впоратися з мовленнєвими порушеннями або недоліками у пізнавальних психічних процесах;

4) розвиток фонематичного слуху (насамперед, за допомогою музикотерапії);

5) формування зв'язного мовлення (особливо у нагоді стає імаготерапія та казкотерапія);

6) формування навичок читання (бібліотерапія та казкотерапія);

7) збагачення лексики та корекція граматичної будови мовлення;

8) подолання страху спілкування з іншими та адаптація до колективу (якщо проводиться групова форма арт-терапії);

9) розвиток загальної та дрібної моторики за допомогою ізотерапії та пісочної терапії. Варто зазначити, що центри головного мозку людини, що відповідають за мовлення та рухи пальців рук розташовані дуже близько. Саме тому при стимуляції дрібної моторики та відповідних рухових центрів мозку, активізуються сусідні мовленнєві зони. Кисті рук – основні представники мовних центрів мозку, при підвищенні їх активності і спритності безпосередньо активізуються мовні функції – це подвійна користь для дитини [2, с. 200].

10) корекція недоліків у пізнавальних психічних процесах: підвищення концентрації уваги, розвиток пам'яті та мислення.

Слід зазначити, що логопед займається не тільки виправленням мовленнєвих порушень, але й розвитком та вихованням дитини. Арт-терапія є ще й засобом естетичного напрямку виховання. На нашу думку, дуже важливо, щоб дитина вміла бачити прекрасне та створювати його своїми руками. За пірамідою американського психолога А. Маслоу, вершиною потреб людини є самоактуалізація, тобто самореалізація та самовираження, що проявляється, головним чином, у творчості. Тільки особистість, яка здатна бачити справжню красу, зможе створювати дійсно чудові витвори мистецтва та робити благородні вчинки. Арт-терапія одночасно навчає бачити прекрасне та втілювати його у своїх продуктах діяльності (хоча й це переважно відбувається не усвідомлено).

Наведемо приклади позитивної дії арт-терапії у процесах корекції мовленнєвих дефектів.

В логопедичній роботі дуже часто використовується музикотерапія, адже вона сприяє поліпшенню настрою, заспокоєнню, зняттю стресу, розвитку слухового сприймання. Залежно від виду мовленнєвого порушення, використовується різна за темпом та гучністю музика. Наприклад, дітям із сенсорною алалією нерідко притаманна гіперакузія – підвищена чутливість до різноманітних звуків. Отже, для них потрібно підбирати негучні та спокійні мелодії.

Дуже важливою є вокалотерапія, або лікування співом. Особливу роль вона відіграє у роботі з дітьми із заїканням та ринолалією. Спів дає відчуття розслаблення та сприяє постановці звуків. А в осіб з ринолалією ще й допомагає зробити голос більш красивим, зменшуючи назальний відтінок.

Ефективним є й поєднання ізотерапії та розвитку мовлення. Це дає змогу підвищити мовленнєву активність дитини, активізувати увагу, сприймання, пам'ять, розвивати фантазію та уяву, активно поповнити як пасивний, так і активний словник дитини новими поняттями [3]. Також заняття образотворчим мистецтвом сприяє корекції емоційно-вольової сфери, так як стимулює дитину до вираження своїх почуттів та допомагає сформувати відповідальне ставлення до виконуваної діяльності.

Казкотерапія – це метод, який сприяє творчому вираженню дитиною своїх емоцій, почуттів та подоланню страхів у комунікації з іншими. На заняттях з казкотерапії використовуються вправи та ігри, які формують правильне мовленнєве дихання, виробляють навички використання інтонації, розвивають слухову, зорову увагу та емоційний інтелект (розуміння своїх емоцій та психічних станів інших людей), навчають емпатії (співпереживанню казковим героям). Різновидом казкотерапії є логоказка – це спеціальний літературний твір, який максимально насичений звуком, що автоматизується [5, с. 4].

Також одним з цікавих видів арт-терапії є сміхотерапія, яку ми не охарактеризували вище. Сміхотерапія – лікування позитивними емоціями, засіб глибокого очищення організму людини на всіх рівнях – від фізіології до нервової системи, психіки та розуму. Відомий невролог Вільям Фрай з медичної школи Стенфордського університету порівняв акт сміху з дихальною гімнастикою, що застосовується в роботі з дітьми з мовленнєвими порушеннями. На думку автора, інтенсивність дихання при цьому дозволяє легням і верхнім дихальним шляхам повністю звільнитися від повітря. У цю мить в організмі людини відбуваються найпотужніші біохімічні реакції [5, с. 8]. Такий вид терапії, наприклад, буде дуже дієвий у роботі з дітьми з дизартрією, так як у них спостерігається зниження тону м'язів обличчя та млявість.

Дуже ефективною у роботі логопеда є й пісочна терапія, особливо для розвитку дрібної моторики. Окрім піску, можна використовувати й інші сипучі матеріали. Так, для роботи з дітьми, які мають труднощі у засвоєнні навичок письма, читання, в оволодінні математичними навичками використовують письмо на манці. Дитина отримує можливість виправити написане, в неї поступово зникає страх написати неправильно, зникає напруженість м'язів руки, покращується дрібна моторика [5, с. 5].

Отже, ми довели, що застосування арт-терапії є ефективним у корекції мовленнєвих порушень та недоліків у пізнавальних психічних процесах. Також вона сприяє поліпшенню емоційно-вольової та особистісної сфери дитини.

ДЖЕРЕЛА ТА ЛІТЕРАТУРА

1. Арт-терапія. URL: <https://vue.gov.ua/%D0%90%D1%80%D1%82-%D1%82%D0%B5%D1%80%D0%B0%D0%BF%D1%96%D1%8F> (дата звернення: 23.12.2022).
2. Жинкин Н. И. Психологические основы развития речи. Книга «В защиту живого слова». Москва : Логос, 2006. 241 с.
3. Застосування арт-терапії в логопедичній роботі з дітьми дошкільного віку: метод. посібник. URL: <https://vseosvita.ua/library/embed/0100ahgb-c295.docx.html> (дата звернення: 25.12.2022).
4. Литвиненко В. А. Застосування арт-терапії в логопедичній роботі з дошкільниками та молодшими школярами: навч.-метод. посіб. [для студ. вищ. навч. закл.]. Суми: Вид-во СумДПУ ім. А. С. Макаренка, 2011. 112 с.
5. Формування ключових компетентностей у дітей з особливими потребами засобами корекційно-розвиткової роботи як умова успішної їх соціалізації / упоряд. : А. А. Волосюк; за заг. ред. Гузь Н. Л. Рівне : РОППО, 2019. 46 с.
6. Черножук Ю. Г. Психологія творчості: навч. посіб. для студентів педагогічних ВНЗ. Одеса: Державний заклад ПНПУ ім. К.Д.Ушинського, 2010. 182 с.

ЕКОЛОГІЧНЕ СПІЛКУВАННЯ: ПРАВИЛА НЕНАСИЛЬНИЦЬКОЇ КОМУНІКАЦІЇ

У статті здійснено теоретичний аналіз феномену ненасильницького спілкування. Розглянуто основні психологічні аспекти методу ненасильницької комунікації. Обґрунтовано значимість розв'язання конфліктних ситуацій за допомогою методу ненасильницького спілкування.

Ключові слова: ненасильницьке спілкування, екологічне спілкування, метод ненасильницької комунікації, спостереження, почуття, потреби, прохання.

The article provides a theoretical analysis of the phenomenon of nonviolent communication. The main psychological aspects of the method of nonviolent communication are considered. The importance of resolving conflict situations using the method of nonviolent communication is substantiated.

Key words: nonviolent communication, ecological communication, method of nonviolent communication, observation, feelings, needs, requests.

На сьогодні, з початку повномасштабного російського вторгнення в Україну, для кожної людини надзвичайним психологічним подразником стала війна. Умови, що склались значно ускладнили здійснення освітнього процесу у вищій школі, налагодження професійної комунікації. Стреси, вимушене переміщення викладачів і студентів у інші регіони, участь викладачів і студентів у бойових діях, загонах територіальної оборони та волонтерському русі, втрата рідних та близьких тощо. Все це змушує викладачів закладів вищої освіти швидко реагувати і впроваджувати адаптаційні заходи. Саме зараз, під час реалій нашого життя, коли навколо так багато насилля, викладачі вищої школи та наставники, не повинні додавати стресу студентам під час навчання, якнайменше своєю поведінкою та спілкуванням з ними. Щоб допомогти в цій, безсумнівно нелегкій справі, існує метод ненасильницького спілкування, що базується на емпатії.

Це підхід до спілкування, який створив психолог Маршалл Розенберг на початку 1960-х років на основі гуманістичної психології Махатми Ганді та дослідження американського психолога Карла Роджерса. Часто конфлікти виникають через непорозуміння, а мова ненасильницького спілкування – це мистецтво розуміти, що тобі потрібно й чого ти хочеш від іншої людини, та висловити свої потреби в безпечній для неї формі. Насамперед, ненасильницьке спілкування – це метод комунікації в основі якого є емпатія та який передбачає за собою розв'язання конфліктних ситуацій з задоволенням потреб обох сторін.

Для того, щоб поширити метод ненасильницького спілкування Маршалл Розенберг заснував «Міжнародний центр ненасильницького спілкування», тренери якого сьогодні навчають методу по всьому світу і працюють в ситуаціях конфліктної взаємодії, допомагаючи людям досягти результату й зберегти відносини [3].

В наш час люди в процесі комунікації більше використовують мову тиску, наказів. Маршалл Розенберг, досліджуючи моделі спілкування у світі, помітив, що більшість у конфліктних ситуаціях використовують різкі слова. Такий стиль отримав назву «мова шакала» – це мова вимог, оцінки, наказів, але М. Розенберг знайшов і такі культури, де не було війни, рідко виникали конфлікти. Взаємодія представників цих культур ґрунтується на бажанні розуміти, а не засуджувати. Цей стиль вчений назвав «мовою жирафа» [3].

Використання ненасильницької комунікації сприяє мирному вирішенню конфліктів та суперечок. Метою даного методу є створення позитивних стосунків замість негативних. Ненасильницька комунікація допомагає досягти взаєморозуміння, не змінюючи інших людей

чи змушуючи їх робити те, що потрібно нам. Він ґрунтується на навичках спілкування, які підсилюють нашу здатність залишатися людьми за самих складних обставин. М. Розенберг пропонує усвідомити те, як ми висловлюємо свої думки і слухаємо інших. Наші слова із звичайного, автоматичного реагування перетворюються на усвідомлювану мову, в основі якої тверде розуміння наших відчуттів і бажань. Ненасильницька комунікація заохочує практику називання того, що відбувається на емоційному рівні. Емоції, які охоплюють нас, виснажують, погіршують самопочуття, знижують здатність долати стрес. Називання почуттів допомагає нам заспокоїтися. Більшість вважає, що в конфлікті обов'язково мають бути переможці та переможені. Але в ідеалі обидві сторони виграють при урегулюванні конфлікту. При цьому, з одного боку, обидва партнера по конфлікту можуть реалізувати свої власні інтереси. З іншого боку вони укріплюють свої стосунки шляхом урегулювання конфлікту [2].

Одним з центральних понять ненасильницької комунікації є повага. Адже обидва партнери мають вагомі причини відстоювати свою думку і свої дії, навіть, якщо опонент цього не розуміє. Якщо партнери поважають один одного, їх висловлювання стають щирими і чіткими. Учасники спілкування розуміють не лише власні, а й чужі потреби, відповідають увагою на співпереживання. При розмові увага зосереджується на тому, що бачимо, відчуваємо, чого хочемо. А не на оцінці інших. Саме переживання відіграє велику роль при використанні ненасильницької комунікації. Але існує низка факторів, які його блокують: порівняння, моралізаторські судження, виправдовування себе певними обставинами, перекладання відповідальності на інших. Замість того, щоб розбиратися: хто винен, ненасильницька комунікація концентрує нашу увагу на тому, що потрібно зробити кожному в конкретній ситуації, щоб усім учасникам спілкування стало краще [2]. Екологічне спілкування, яке засноване на принципах поваги до себе і партнера, розвиває, розкриває потенціал особистості і кращі сторони один одного. Екологічного в спілкуванні партнера можуть охарактеризувати такі фактори, як багате духовно-моральне наповнення особистості (або прагнення до духовного розвитку) і усвідомленість (тобто розуміння наслідків своїх думок і вчинків).

Розглянемо чотири кроки ненасильницького спілкування, що краще зможуть пояснити що та як сказати чи зробити, щоб досягти компромісу та вийти з конфлікту:

1. Озвучити спостереження. Важливо не поєднувати спостереження з оцінкою. Спостереження – це сухі факти, те, що людина побачила чи почула. Оцінка ж – це суб'єктивна думка, щодо чогось. Тобто наприклад фраза «Ти запізнився або запізнилася на тридцять хвилин, ти не цінуєш мого часу та мене» буде оцінкою ситуації. І така оцінка може привести до поганих наслідків як для адресата, так і для адресанта. Натомість було б доречніше зауважити: «Зараз пів на одинадцять, але ми домовлялися зустрітися о десятій годині». Тобто ідея в тому, щоб озвучувати факти без оцінок так, ніби це могло б бути знято на камеру.

2. Висловити свої почуття. Знову ж таки потрібно відставити в бік власні судження та обмежитися лише своїми відчуттями щодо спостереження. Але так фрази як «мені погано» чи то «мені добре» не будуть дуже корисними. Доречнішим були би формулювання: «мені сумно», «мені радісно», «я відчуваю злість». Вони будуть кращими для розуміння ваших емоцій іншою людиною.

3. Прив'язати почуття до потреб. Тут потрібно пояснити причину чому в нас виникли саме такі емоції. Наприклад: «Ми домовилися зустрітися о десятій годині, але вже пів на одинадцять. Я злюся, тому що відчуваю, що мене та мій час знецінюють».

4. Висловити прохання. Сказати «припини бути таким впертим» – це не прохання. Доречний варіант: «Я б хотіла, щоб в подальшому ти не запізнявався або попереджав мене, що запізнився заздалегідь». Так як це прохання, а не вимога, ви повинні бути готовими почути «ні» у відповідь [4].

Цей метод може бути досить ефективним для запобігання та профілактики професійного вигорання викладачів вищої школи, оскільки надає інструменти для моніторингу власного

психоемоційного стану та алгоритм пошуку способів підтримки власного ресурсного стану через відслідковування рівня задоволеності власних потреб та упередження критичних станів.

Як зазначають Волкова Н.П., Лебідь О.В., що лише налаштований на особистісно-орієнтовану, емоційно-підтримуючу, фасилітуючу педагогічну комунікацію викладач, який довіряє студентам, визнає їх неповторність, цікавиться їх життям, проблемами, готовий завжди допомогти, може продемонструвати студентам відкритість, доступність, створити для них можливості для висловлювання думок і почуттів, відчуття причетності до освітнього процесу, захищеності від загроз зовнішнього середовища [1].

Коли виникає конфліктна ситуація, зазвичай, першою нашою реакцією є злість чи образа, такі емоції не допомагають вирішити конфлікт, а лише сприяють його загостренню. З розв'язанням таких ситуацій допомагає метод ненасильницького спілкування. Цей метод базується на висловлюванні спостережень, своїх почуттів щодо цих спостережень та знаходженні виходу з ситуації, що задовольнить потреби кожної зі сторін, допомагає налагодити професійну комунікацію та покращити життя. Метод ненасильницької комунікації може бути ефективним в різних ситуаціях на всіх рівнях спілкування.

ДЖЕРЕЛА ТА ЛІТЕРАТУРА

1. Волкова Н.П., Лебідь О.В. Професійно-педагогічна комунікація викладачів закладів вищої освіти: виклики війни. *Вісник університету імені Альфреда Нобеля. Серія «Педагогіка і психологія». Педагогічні науки.* 2022. № 1 (23). С.132-142.
2. Дикун М.В. Метод ненасильницької комунікації як шлях до ефективного спілкування. *Національна ідентичність в мові і культурі: зб. наук. праць / за заг. ред. А.Г.Гудманяна, О.Г.Шостак.* Київ: Талком, 2019. С. 153-155.
3. Розенберг М. Мова життя. Ненасильницьке спілкування. Харків: Ранок, 2020. 256 с.
4. Федорець А., Чернега Є. Мистецтво миру. Як працює ненасильницьке спілкування. *The village.* 2019. URL: <https://www.the-village.com.ua/village/knowledge/simple-words/291403-mistetstvo-miru-yak-pratsyue-nenasilnitske-splkuvannya>.

УДК 159.9.072.43

*Поліна Лісова
(Дніпро, Україна)*

ЗВ'ЯЗОК ОБРАЗУ «Я» З ЯКІСТЮ ЖИТТЯ ОСІБ ДОРОСЛОГО ВІКУ В УМОВАХ ВІЙНИ

У статті розглядається проблематика проявів образу «Я» осіб дорослого віку в умовах соціальної кризи та війни. Формулюється положення про те, що структурні компоненти образу «Я» пов'язані з суб'єктивним благополуччям індивіда та його якістю життя.

Ключові слова: *образ «Я», самосуб'єктні відносини, соціальна криза, суб'єктивне благополуччя, якість життя.*

The article examines the problem of manifestations of the self-image of adults in conditions of social crisis and war. The position is formulated that the structural components of the self-image are related to the subjective well-being of the individual and his quality of life.

Key words: *self-image, self-subject relations, social crisis, subjective well-being, quality of life.*

Сучасне європейське суспільство, частиною якого виступає Україна, зазнає нині значних соціальних, політичних та економічних потрясінь. Безліч публікацій у ЗМІ говорять про цивілізаційну кризу, через яку змінюється соціальна та громадянська ідентичність більшої частини населення країни. Насамперед це стосується жителів України, які зіткнулися із

суттєвими, а в ряді випадків з катастрофічними потрясіннями, пов'язаними з веденням бойових дій на території нашої держави. Закономірно, що це не може не впливати на якість життя людей та рівень їхнього суб'єктивного благополуччя. У багатьох випадках з об'єктивних причин якість життя різко знижується. Масовані загрози, пов'язані з вимушеною зовнішньою та внутрішньою міграцією, обстрілами територій, втратою близьких, втратою майна, та загалом передбачуваного майбутнього, формує для багатьох значний травматичний фон. Ми можемо говорити про те, що загалом українське суспільство перебуває у стані колективної травми. Значна частина громадян України стикається прямо чи опосередковано з загрозами для власного життя.

У цих обставинах значне навантаження лягає на самосвідомість особистості, на її внутрішній образ себе (образ «Я»). Залежно від того, як особистість ставиться до себе, наскільки людина здатна надавати собі самопідтримку, чи приймає вона себе, чи позитивно ставиться до себе або відкидає, чи орієнтована вона в майбутнє, а значить до нових смислів і перспектив, або вона «застрягла» у минулому, чи достатньо в неї «внутрішніх опор», сили, активності та ресурсів для особистого розвитку та подолання соціальних криз – від усього цього комплексу факторів, включених до структури образу «Я», залежить суб'єктивне сприйняття рівня якості життя та ступінь суб'єктивного благополуччя.

Якість життя в науковій літературі визначається як ступінь розвитку та повнота задоволення всього комплексу потреб та інтересів людини, що виявляються як у різних видах його діяльності, так і в самому життєвідчутті. Проблема якості життя охоплює умови, результати і характер праці, демографічні, етнографічні та екологічні аспекти існування людей [8].

Якість життя є комплексним показником єдності та зв'язку об'єктивних характеристик рівня життя, який вказує на рівень задоволеності матеріальних та суспільних потреб людини та суспільства, та соціокультурних, соціально-психологічних, духовно-моральних та морально-етичних характеристик життєдіяльності людей [5].

У сучасному трактуванні «якість життя», як взаємозв'язок соціально-економічних факторів і стану здоров'я людини, охоплює комплекс фізичних, емоційних, психічних та інтелектуальних характеристик людини. Суб'єктивна якість життя безпосередньо впливає на характер функціонування людини в суспільстві, на її прагнення до здійснення своїх життєвих завдань і задоволеність у самореалізації [1].

Об'єктивні показники якості життя значною мірою визначаються стабільністю функціонування соціальної системи – ступенем її хаотичності чи впорядкованості, її кризовістю, наявністю масованих соціальних потрясінь. Підвищення хаотичності соціальної системи, внаслідок впливу неї зовнішніх чи внутрішніх чинників, призводить до поширення у суспільстві ірраціональних уявлень, цінностей, мотивів, потреб, намірів і дій. Свого часу на це звертав увагу відомий американський соціолог Т. Парсонс. А. М. Шкуркін цю тенденцію позначає як «синергетичний принцип дезорганізації», що виявляється у поляризації думок, оцінок щодо актуальних кризових подій, у домінуванні нереалістичних надій та фантазій, у посиленні страхів щодо можливих сценаріїв майбутнього розвитку суспільства, у посиленні сприйнятливості суспільної свідомості та окремих представників соціальних груп до деструктивних соціальних та політичних закликів [12].

Будь-яка соціальна система, у якій спостерігається криза функціонування та структури (політична нестабільність, економічний занепад, військова агресія) характеризується нестабільністю своїх параметрів та процесів [5]. У таких ситуаціях значне навантаження щодо стабілізації її функціонування лягає на кожен окрему людину, як представника даної соціальної спільності – значно зростає роль індивіда, ступінь його усвідомленості та соціальної активності [3]. Роль окремої особистості може бути вирішальною у стабілізації соціальної системи або окремих її сегментів.

Криза соціального функціонування може призвести до радикальних перебудов у свідомості людей, у тому числі це стосуватиметься уявлень про критерії якості життя, пов'язані з трансформаціями системи цінностей та смислів. Особливо слід зазначити, що

життєздатність соціальної системи визначається її здатністю протистояти зовнішнім або внутрішнім факторам, що руйнують її цілісність, а отже, і керованість [11].

Суб'єктивні індикатори якості життя можуть включати суб'єктивну оцінку умов життєдіяльності (економічних, соціальних, політичних та ін.); суб'єктивну оцінку свого стану (фізичного та психологічного здоров'я), своїх досягнень та виконаності (самореалізація); задоволеність окремими сферами життя (доменами) та життям загалом (щастя, благополуччя) та суб'єктивно сприймані можливості підвищення свого благополуччя. При цьому метою підвищення якості життя має стати збільшення цінності життя.

Очевидно, що при визначенні рівня якості життя людини основну увагу слід приділяти оцінці індивідуального сприйняття нею своїх психологічних та соціальних можливостей. Тому, рівень якості життя та ступінь суб'єктивного благополуччя багато в чому залежить від системи особистих виборів людини, її усвідомленості, самоприйняття, позитивної самооцінки, від сукупності її уявлень про себе, її цінностей та персональних орієнтирів у житті, тобто від усіх тих параметрів, які є складовими елементами суб'єктивного образу «Я».

Образ самої себе поступово формується в людини як свого роду міра розвитку її самосвідомості [2]. Образ «Я» виступає активним джерелом, що інтегрує у собі всі життєві прояви особистості. Індивідуальне «Я» – це втілення глибинної суті людини, її автентичності, яке дозволяє їй усвідомлювати свою відмінність від інших, свою унікальність і неповторність, переживати власний досвід життя, формувати суб'єктивну систему цінностей, смислів та цілей у житті [4; 7]. Суб'єктивний образ «Я» забезпечує можливість пізнання особистістю себе зсередини, вибудовання самосуб'єктних відносин, усвідомлення себе, спостереження за ходом свого розвитку та змінами, регуляції життя та творчої самореалізації [3].

Образ «Я» дорослої людини – це втілення особистості як такої в цілісності різних аспектів її буття. Він виступає результатом самопізнання і може характеризуватись різним ступенем цілісності та зрілості, залежно від характеру тих життєвих зусиль, які робить особистість у ході свого становлення [7]. Цей образ складається в результаті виділення особистістю себе з навколишнього світу та соціального середовища, та дозволяє людині відчувати і усвідомлювати себе суб'єктом власного життя та життєвого досвіду [3; 4].

Орієнтуючись на роботи сучасних вітчизняних авторів, ми можемо говорити про те, що образ «Я» є продуктом життєтворчості особистості, який проявляється у системі вчинків та рішень людини (В. А. Татенко, Т. М. Титаренко), є продуктом внутрішнього розвитку особистості в контексті тих умов, які об'єктивно формуються в соціальному та культурному середовищі (С. Д. Максименко).

Дослідження ряду авторів демонструють наявність зв'язку образу «Я» і якості життя особистості [7; 11; 12]. Зокрема, йдеться про такі параметри образу «Я», як позитивне самовідношення, самоприйняття, висока самооцінка, задоволеність своїми соціальними досягненнями («соціальне Я»), здатність контролювати свої реакції, самототожність та почуття внутрішньої цілісності, здатність контролювати свою поведінку та надавати собі внутрішню підтримку. Дані характеристики образу «Я» сприяють підвищенню якості життя особистості, оскільки підвищують задоволеність собою та сприяють соціальній реалізації особистості.

На основі викладених положень ми передбачаємо відповідність позитивних характеристик образу «Я» високим показникам якості життя, і, навпаки, дефіциту позитивного ставлення до себе та низького рівня суб'єктивного благополуччя. Тож, у випадку, якщо особистість виступає активним суб'єктом свого життя, а не тільки зазнає вплив середовищних та соціально-культурних, політичних або економічних факторів, – це формує стійку психологічну основу для підвищення рівня якості життя.

ДЖЕРЕЛА ТА ЛІТЕРАТУРА

1. Беляева Л. А. Уровень и качество жизни. Проблемы измерения и интерпретации. *Социологические исследования*. 2009. № 1. С. 33-42.

2. Бернс Р. Развитие Я – концепции и воспитание. Москва: «Прогресс», 1986. 424 с.
3. Боришевський М. Й. Особистість у вимірах самосвідомості. Суми : «Еллада», 2012. 608 с.
4. Донець О. І. Розвиток «Я-концепції» особистості у дорослому віці / Проблеми загальної та педагогічної психології : зб. наук. праць Інституту психології ім. Г. С. Костюка АПН України. Київ : «ГНОЗІС» 2008. Т. 10. №3. С. 139-144.
5. Лига М.Б. Качество жизни как основа социальной безопасности. Москва : «Гардарика», 2006. 223 с.
6. Максименко С. Д. Генезис существования личности. Киев : «КММ», 2006. 240 с.
7. Ротенберг В. «Образ Я» и поведение. Иерусалим : «МАХАНАИМ», 2010. 66 с.
8. Савченко Т. Н., Головина Г. М. Субъективное качество жизни: Подходы, методы оценки, прикладные исследования. Москва : Изд-во Ин-та психологии РАН, 2006. 170 с.
9. Татенко В. А. Методологія суб'єктно-вчинкового підходу: соціально-психологічний вимір. Київ : «Міленіум», 2017. 184 с.
10. Титаренко Т. М. Сучасна психологія особистості. Київ : «Каравела», 2013. 232 с.
11. Шамянов Р. М. Субъективное благополучие личности: психологическая картина и факторы. Саратов : Изд-во Саратов. ун-та, 2008. 296 с.
12. Шкуркин А. М., Демидько Е. В. Мониторинг качества жизни. *Мир науки, культуры, образования*. 2011. № 6 (31). С. 205-209.

Науковий керівник: кандидат психологічних наук, доцент Донець О. І.

ФІЛОЛОГІЧНІ НАУКИ / ФИЛОЛОГИЧЕСКИЕ НАУКИ

Шахноза Ибрагимова
(Ташкент, Узбекистан)

АНДРОГОГИКА ШАРТЛАРИ ВА УЛАРНИНГ АҲАМИЯТИ

Ушбу наирда катталар ўқиши ва уларга таълим бериши ҳаёт давомида таълим олишнинг муҳим қисмилиги хақида гап кетади. Хозирги замонда бундай таълим бутун дунёдаги одамлар ва жамият дуч келаётган масалаларни ечишида муҳим рол ўйнамоқда.

Калит сўзлар: андрагогика, катталар таълими, ҳаёт учун ўқиш, методология, метод, ҳаётий тажриба.

This publication discusses how adult learning and teaching is an important part of lifelong learning. Nowadays, such education plays an important role in solving the problems faced by people and society all over the world.

Key words: andragogy, adult education, learning for life, methodology, method, life experience.

Андрагогика (грекчада. *aner, andros* – вояга етган эркак + *ago* – бошқараман сўзларидан олинган) замонавий педгогика фанининг бир қисми ҳисобланади, вояга етмаган ёшлар ва болалар таълим тарбиясини ўрганувчи педагогика фанидан фарқли равишда андрагогика вояга етган кишилар яъни катталарга таълим тарбия бериш масалалари билан шуғулланади ва вояга етган шахсларнинг таълим тарбияси билан шуғулланишнинг назарий ва амалий муаммоларини ўрганишга йўналтирилган.

«Андрагогика» атамаси биринчи марта 1833 йилда немис тарихчиси А. Каптомонидан эътироф этилган, кейинчалик қатор Европа олимлари М. В. Кларин, В. А. Дресвянников, Т. Градгринд, М.Ш. Ноулс, Теннант, М. Томас, Дэвенпорт, Г.И. Фридрих, Э.Л. Трондайк ва бошқалар бу соҳада тадқиқотлар олиб борган ва андрагогика фани ривожланишига ҳисса қўшишишган.

Кенг маънода андрагогикани кишининг ҳаёти давомида ўзининг шахсий хусусиятларини, қобилиятини очиши ва улардан самарали фойдаланишини ўрганувчи фан деб тушунсак бўлади. Маълумки, баъзи одамлар ёшлигидаёқ ўзининг шахсий хусусиятларини англаб етади ва уни тўғри йўналтириб муваффақиятга эришади, лекин кўпчилик вақт ўтиши давомида аста секин билим, малака ва тажриба тўплаб, кейин ўзини намоён қилади. Андрагогика шахснинг шундай ўзлигини англашига таъсир кўрсатади, ҳаётда ўз ўрнини топишга ва яширин қобилиятларнинг юзага чиқишига ёрдам беради.

М.Ш. Ноулснинг фикрига кўра, шахс ўзлигини англаши, яъни ўз “МЕН”ини қанчалик тез англаб етиши, унинг ҳаётда шунчалик тез муваффақиятга эришишига замин яратади, бу унга ўз мақсадини аниқ белгилаб олиб, шу мақсад сари интилишига туртки бўлади. «Шахсий кузатувларимдан келиб чиқиб, бугунги кунда касб хунар коллежларни ёки касб ўрганишни танлаган ёшлар ўзининг келажакдаги муваффақиятини таъминлаш учун катта қадам қўйган, деб ҳисоблайман, чунки улар ўзлигини англаб етган ва келажакда дуч келиши мумкин бўлган муаммонинг бир қисмини ҳал қилган деб ҳисоблайман», – деб таъкидлайди Ноулс ўз китобида.

Андрагогика ўзининг бир неча тамойилларига эга. Унга кўра, таълим жараёнида таълим берувчи эмас аксинча таълим олувчи етакчи ўрин тутаяди. Аллақачон шаклланиб улгурган шахс сифатида у ўз олдида аниқ мақсадлар қўяди, мустақилликка, ўз ўзини бирор бир ишга мақсадли йўналтиришга, ўз ўзини бошқаришга ҳаракат қилади. Андрагогика таълим олишнинг қадимий формуласи бўлган: “*non scholae, sed vitae discimus*” сўзлари “мактаб учун эмас, ҳаёт учун ўқиймиз” деган маънони билдиради ва ўзида чуқур бир мантиқни ифодалайди.

Авваломбор шуни айтиб ўтиш керакки, андрогогикада таълим олувчи бирор нарсани ўрганишдан олдин шу нарсани ўрганишнинг унга қанчалик муҳимлигини жуда яхши англаб етган бўлади ва шундан кейин уни ўрганишга киришади.

Бундан ташқари, таълим олувчининг ўзлигини англаб етгани, яъни ўз ҳатти ҳаракатига жавобгарликни тўлиқ англаган ҳолда ўзини бирор бир ишга йўналтира олиши ҳам аҳамиятлидир.

Таълим олувчининг ҳаётий тажрибаси, яъни аксарият катта ёшдаги таълим олувчилар турли ҳаётий тажрибага эга бўлади ва бу уларнинг таълим олишида бой манба бўлиб хизмат қилиши мумкин. Лекин баъзан бу тажрибага айрим салбий таъсирлар ва нисбатан нотўғри тахминлар сингдирилган бўлиши мумкин.

Яна бир аҳамиятга молик кўрсаткич бу катталарнинг билим олишга чанқоқлиги, катталар ҳаётий вазиятларда, иш фаолиятида ўзига асқотадиган ҳар қандай билимни олишга тайёр. Шунингдек, катта ёшли таълим олувчиларда, мотивация ёшларга қараганда бир неча бор кучлироқ, чунки улар ўрганаётган нарсаси, олинadиган билим ҳаётда тўқнаш келаётган мураккаб вазиятларни ҳал қилишда уларга қанчалик муҳим эканлигини аниқ билади.

“Таълим тўғрисидаги қонун” ва “Кадрлар тайёрлаш миллий дастурига кўра” таълим инсон ҳаёти давомида узлуксиз бўлиши лозим, яна шуни қўшимча қилиш мумкинки, берилаётган билим таълим олувчининг ёш хусусиятларига, талабларига мослаштирилган бўлиши керак. Кўпинча корхона ходимлари ёши катта одамлар бўлгани сабабли таълим жараёни уларнинг ижтимоий-психологик, миллий ва бошқа хусусиятларини ҳисобга олган ҳолда ташкил этилиши лозим.

1970 йилда М.Ш. Ноулснинг андрогогика билан боғлиқ ишлари ва тажрибаси жамланган китоби чоп этилди. Унда олим катта ёшлиларни ўқитишнинг замонавий амалиёт ҳақида сўз юритган ва уни педагогика билан таққослаган. Бунда у андрогогиканинг асосий шартларини кўрсатиб ўтган:

– катта ёшли таълим олувчилар (таълим берувчи эмас) таълим жараёнида етакчи ўрин тутди;

– у аллақачон шаклланган шахс сифатида ўз олдига аниқ мақсадлар қўяди, мустақилликка, ўз-ўзини тўғри йўналтиришга, ўз-ўзини бошқаришга, ҳаракат қилади;

– катталар таълим жараёнида қўлланилиши керак бўлган ҳаётий ва малакавий тажриба, билим ва кўникмага эга бўлади;

– катталар олинган билим ва кўникмаларни тез ва самарали қўллаш йўллари излайди;

– таълим жараёни уни чеклаб қўювчи ёки унга сезиларли даражада ёрдам берувчи вақт, фазовий, маиший, малакавий ва ижтимоий омиллар билан чамбарчас боғлиқдир;

– таълим жараёнининг барча босқичларида таълим олувчи ва таълим берувчининг ўзаро ҳамкорлигига асосланган ҳолда ташкил этилади.

Юқорида айтиб ўтилганидек, анъанавий педагогикадан фарқли равишда андрогогикада таълим жараёнида таълим олувчи етакчи роль ўйнайди. Бунда таълим берувчининг вазифаси таълим олувчиларнинг билимни ўзлаштириши, олинган билимларни тизимлаштириши, шахсий тажриба ва билимларини маълум бир шаклга келтиришга ёрдам бериш, уларни тўғирлаб қўшимчалар киритишдан иборат бўлади. Бунда таълим беришда қўлланиладиган устунлик қилувчи усулларда ўзгаришлар содир бўлади. Маъруза дарслари ўрнини амалий машғулотлар эгаллаши мақсадга мувофиқ, хусусан, улар тажриба синов характерига эга бўлиши алоҳида аҳамиятга молик. Масалан, баҳс мунозара, муаммоли вазиятлар муҳокамаси, соҳага оид аниқ вазифалар ва масалаларни ечиш кабилар.

Бундан ташқари, назарий билимларни олишга бўлган ёндашув ўзгаради. Биринчи ўринни бир неча бир бирига яқин бўлган билимларни бирлаштирган фанлар эгаллайди (барча намунавий дастурларда кўрсатилганидек фаннинг бошқа фанлар билан ўзаро боғлиқлиги муҳим аҳамият касб этади), масалан турли лойиҳавий ишларни бошқаришда. Соҳа ходимлари малака ошириш курсларидаги шахсий тажрибамдан келиб чиқиб, М.Ш. Ноулснинг фикрлари қанчалик тўғри эканлигига ишонч ҳосил қилдим. Курсдаги тингловчилар ўз соҳасига оид жуда бой тажриба ва билимга эга. Бунинг яна бир хусусиятли

тарафи шундаки, улар қизиқишлари бир хил курсдошлари билан фикр ва тажриба алмашиш борасида жуда кўп янги билимларга эга бўлишади, бири билмаганини бошқаси ўргатади ва таълим жараёни жуда қизиқарли ва мажбуриятларсиз кечади. Тингловчилар битта таълим берувчининг билим ва тажрибасинигина ўрганиб қолмасдан, балки гуруҳдаги 20-30 одамнинг тажрибаси билан танишади ва ўзига керакли билимларни ўзлаштириб олади.

Катта ёшлиларни ўқитишда бир нохуш нарсани эсда сақлаш лозим, катта ёшлиларда қабул қилиш ва эслаб қолиш болалар ёки ўсмир ёшлардагиларчалик тез эмас, шунинг учун методология, метод, ўқитиш усулларини тўғри танлаш ўта муҳим аҳамият касб этади, шунинг учун хотирада тутиш, эсга олишни осонлаштирувчи усулларни кашф этиш ва қўллаш мақсадга мувофиқдир (бу айниқса, қарийб бутунлай эсда сақлаб қолиш билан боғлиқ бўлган чет тилини ўргатишда аҳамиятлидир).

Бундан ташқари, катта ёшлиларда шахс сифатида унинг ўзи учун ижобий ижтимоий ва касбий характерга эга бўлган ақлий модел шаклланган бўлади. Лекин тажриба эскиради, шахсий қарашлар модели жамоатчилик қарашларига, малака ва талабларига мос келмай қолади, бундай ҳолатда катта ёшлиларда нафақат янгиликни ўзлаштириб олиш, балки ўзидаги эски қолипларни чиқариб ташлаши керак бўлади.

Хулоса қилиб айтганда, замонавий ахборот макони шу қадар тез ўзгармоқдаки, бугун олинган билим эртанги кунга келиб эскириб қоляпти, уларни янгилаш эса фақатгина сизнинг шахсий масалангиз эмас, балки бу сиз фаолият кўрсатаётган корхона, муассаса равнақи билан боғлиқ. Шунинг учун замонавий шахс қачонлардир ўқиб, олиб қўйган билими билан чекланиб қололмайди. Шунга кўра, айнан андрогогика келгусида умумий таълим жараёни муваффақиятини таъминловчи энг муҳим омил ҳисобланади. Шунинг учун ҳам мамлакатимизда бугунги кунда кадрлар малакасини ошириш ва қайта тайёрлаш масаласига алоҳида эътибор қаратилмоқда.

ФОЙДАЛАНИЛГАН АДАБИЁТЛАР

1. Майя Громкова. Андрогогика: теория и практика образования взрослых, 2005.
2. Малкольм Ноулз. Взрослый ученик: классическое пособие по обучению взрослых и развитию персонала, 1973.
3. Malcolm Knowles. The Adult Learning Theory – Andragogy, 2010.
4. Ирина Колесникова. Андрогогика асослари, 2003.

*Svetlana Caterenciuc
(Chisinau, Moldova)*

SUPRAPREFIXAREA TERMENILOR TEHNICI

O tendință specifică afixării termenilor constă în prezența unor derivate tehnice supraprefixate. Supraprefixarea se face în trepte succesive, utilizând cinci prefixe: anti-, non-, sub-, super-, re- și prefixoidul mega-. Tipologia termenilor supraprefixați în funcție de natura prefixelor este: a) diferite; b) repetate.

Cuvinte-cheie: *Supraprefixare, termeni tehnici, cumul de prefixe, dublarea prefixelor.*

Prin supraprefixare, pluriprefixare sau cumulul de prefixe vom înțelege prezența a două sau mai multe prefixe în termeni-derivate analizabili (*sound reinforcement*). Florica Ficsinescu și I.Rîzescu, care au studiat cumulul de prefixe în limba română, în lucrarea *Fenomenul supraprefixării în limba română*, folosesc alternativ termenii *supraprefixare* și *cumul de prefixe* [5]. Ambii termeni sunt folosiți și de Luiza Seche, care, sub titlul *Cumulul de prefixe – o tendință a limbii române actuale*, se ocupă în cea mai mare parte de alăturarea a două sau mai multe elemente de compunere (*magnetohidrodinamica*) sau a unui prefix cu un element de compunere (*ultramicroorganism*) [9, p. 36-37]. Considerăm în aceste exemple „dublarea” prefixului sau „dubla” formație prefixală.

Tabelul 1. Supraprefixarea termenilor tehnici

Nr.crt.	Prefix/Prefixoid	Substantiv	Verb	Adjectiv	Numărul de termeni
1.	Anti-	antiinterference	-	-	1
2.	Mega-	megamegacycle	-	-	1
3.	Mis-	misinformation misrepresentation	-	-	2
4.	Sub-	-	subexchange	-	1
5.	Super-	Superregeneration Superencryption superrefraction	-	-	3
6.	Re-	rerecording	-	-	1

În cercetarea noastră, am ajuns la concluzia că uneori termenii tehnici sunt marcați și de fenomenul cumulului de prefixe, fiind alăturate în număr de două. Așadar, în urma cercetării termenilor supraprefixați, am ajuns la concluzia că 5 prefixe (*anti-*, *mis-*, *sub-*, *super-*, *re-*) și prefixoidul *mega-* au capacitatea de a forma termeni tehnici supraprefixați (Tabelul 1). Vom face următoarea clasificare a derivatelor supraprefixate în funcție de natura prefixelor; acestea pot fi:

- a) diferite: *subexchange*, *superrefraction*;
- b) repetate: *repeated rerecording*, *megamegacycle*.

În termenul *megamegacycle* constatăm o dublare a prefixoidului cu valoare superlativă *mega-*, acest prefixoid fiind dublat redă semnificația de „foarte mare”, fiind inclus de către noi în categoria derivatelor prefixale, deoarece este format după formula structurală prefixoid + bază derivativă autonomă.

Supraprefixarea propriu-zisă se face în *trepte successive* (tema noului derivat este anterior prefixată): *subexchange* (<*exchange*), *rerecording* (<*recording*). Vom afirma că nu constatăm niciodată o sudare a două prefixe în sensul de a fi ajuns să fie simțite ca un element unic de prefixare.

Menționăm că nu dispunem de termeni tehnici în care cumulul de prefixe să apară simultan în prezența unei teme de la care nu se cunoaște și derivatul cu prefix unic.

Părțile de vorbire la care s-a atestat supraprefixarea sunt următoarele:

- a. Verbe (folosite și substantival) cu *sub-*: *subexchange*.
- b. Substantive cu:
 - prefixul superlativ *super-*: *superregeneration*, *superencryption*, *superrefraction*;
 - prefixoidul cu valoare superlativă *mega-*: *megamegacycle*;
 - prefixul negativ *mis-*: *misinformation*, *misrepresentation*;
 - prefixul de opoziție *anti-*: *antiinterference*;
 - prefixul iterativ *re-*: *rerecording*.

Înțelesul termenului supraprefixat nu se stabilește în concurența dintre cele două prefixe, ci, ca și în cazul prefixării unice, din raportarea prefixului la sensul global al temei anterior prefixate. Astfel, prin suprapunerea a două prefixe unde pe primul loc este superlativul *super-* imprimă conținutului noii formații o conotație de superlativitate. Fenomenul supraprefixării este atestat, îndeosebi, la substantive. Cumulul de prefixe superlative la substantivele abstracte este folosit cu valoare expresivă. Tot cu valoare expresivă este folosit, la substantive de origine verbală, un cumul de prefixe rezultat din repetarea aceluiași prefix iterativ: *rerecording*.

În concluzie vom menționa că termenii supraprefixați sunt formați pe teren englez după model străin. Iar la originea lor, prefixele sunt latine, cu excepția lui *anti-* și *mega-*, care sunt de origine greacă. Acest fapt dovedește prezența unui număr considerabil de derivate supraprefixate în latina veche, limbă care este sursa răspândirii acestui fenomen prin împrumuturi de cuvinte și în alte limbi, printre care e și engleza.

BIBLIOGRAFIE

1. Ascoop, Kristin. Leuschner T. Affixoidhungrig? Skitbra! Comparing Affixoids in German and Swedish. 2006.
2. Booij Geert. The Grammar of Words: An Introduction to Linguistic Morphology. Oxford: Oxford University Press, 2005. 308 p.
3. Brad Benz. Let it Green: the Ecoization of the Lexicon. In: Working Papers in Linguistics, 1999. Vol. 18, P.50-60.
4. Dumbrăveanu I. Studiu de derivatologie romanică și generală. Chișinău: Universitatea de Stat a Moldovei, 2008. 250 p.
5. Ficsinescu F., Rîzescu I. Fenomenul supraprefixării în limba română. În: SMFC, V, București: Editura Academiei Republicii Socialiste România, 1972. P. 36-37.
6. Lieber Rochell. Introducing Morphology. Cambridge: Cambridge University Press, 2009. 215 p.
7. Marchand Hans. The Categories and Types of Present Day English Word-Formation. Munich: Beck, 1969. 356 p.
8. Plag Ingo. Word-Formation in English. Cambridge: Cambridge University Press, 2002. 254 p.
9. Seche L. Cumulul de prefixe – o tendință a limbii române actuale. București, 1972. P.36-37.
10. Чинчлей Г. Вопросы тождества морфемы и суплетивизм. Кишинэу: Издательство Штиинца, 1980. 142 с.

УДК 82.09(73)

*Альона Советна, Едуард Советний
(Черкаси, Україна)*

МІКРОПОЛЕ СИНЬОГО КОЛЬОРУ В РЕКЛАМАХ ІНТЕР'ЄРУ

*Існує велика кількість різних кольорових відтінків, що відносяться до одного кольору, але в різних мовах кольори не співпадають за частотою вживання. В українській та німецькій мовах на першому місці – червоний колір, тоді як в англійській мові – синій/блакитний. Це зумовлене тим, що в різних країнах є свої певні традиції та звичаї. «Синій» та «блакитний» кольори мають традиційне значення – символ моря, води та неба, у зв'язку з цим поширена передача кольору за такою конструкцією як: **колір морської води**. До ряду не частотних відноситься **аквамарин, turkis, aquamarine, indigo**.*

Ключові слова: інтер'єр, реклама, колір, синій, блакитний.

There are a lot of different color shades related to the same color, but in different languages the colors do not match in terms of frequency of use. In the Ukrainian and German languages red is the first color, while in English it is dark blue/blue. This is due to the fact that different countries have their own certain traditions and customs. The colors "dark blue" and "blue" have a traditional meaning – a symbol of the sea, water and sky, in this connection, the color transfer is common according to such a construction as: the color of sea water. A number of infrequent ones include aquamarine, turquoise, aquamarine, and indigo.

Key words: interior, advertising, color, blue, azure.

Зіставляючи системи кольоропозначень в різних мовах, дослідники відзначають особливість української мови, в якій існує дві основні назви для області синього кольору – «синій» і «блакитний». Відповідно, якщо в інших індоєвропейських групах – 11 слів основних кольоропозначень, то в українській мові вона складається з 12 [1, с. 42].

У словнику порівнянь і порівняльних зворотів української мови йдеться про те, що до складу мікрополя синього кольору входять колоративи «блакитний», «волошковий», «небесний».

В словнику синонімів німецької мови дається велика кількість лексем, що позначають синій колір: *blaulich, blau, indigo (blau), azur(blau), saphirblau, zyanblau, kobaltblau, ultramarine (blau), marineblau, chinablau, hellblau, dunkelblau, lichtblau, blassblau, wasserblau, himmelblau, babyblau, vergismeinnichtblau, lavendelblau, pflaumenblau, taubenblau, graublau, grunblau, tintenblau, nachtblau, rauchblau* [7, с. 136].

В нашому дослідженні німецькомовних рекламних інтер'єрів виділені такі лексеми: *blau (синій), aquamarine (аквамарин), himmelblau (небесно-блакитний), hellblau (світло-блакитний), blassblau (блідо-блакитний), indigo (індіго) zartblau (ніжно-блакитний), türkisblau (лазурно-блакитний), wasserblau (блакитний), patinablau (блакитно-лазурний), meerblau (колір морської хвилі), aquatone (блакитний), azurblau (лазурний)*.

В нашому дослідженні лексема «**blau**» (блакитний) займає перше місце по частотності і позначає «1. in der Farbe des Himmels», «mit der Farbe Blau gefarbt, Farbe im Spektrum zwischen Grim und Violett, das Blau des Himmels» [5, с. 114], «von blauer Farbe, von der Farbe des Himmels» [5, с. 279]: «Die einzelne Wand in zartem **Blau** definiert in diesem Raum den Essbereich», «Mit einer farbigen Wand im Raum können einzelne Möbelstücke besonders hervorgehoben werden – wie hier eine Kommode mit kleiner Vitrine vor der Wand in intensivem **Blau**» [6].

Примітно те, що лексема «blau» (синій) в більшості рекламних випадків супроводжується лексемою «білий»: «**Blau und Weiß** sind ein unschlagbares Doppel», «Der **Blau-Weiß**-Look sieht besonders edel aus, wenn Sie vor der Wand ausschließlich Lieblingsaccessoires in diesen beiden Farbtönen auf einem weißen Regal aus Holz präsentieren». Kombinieren Sie **Blau mit Weiß** und blassen Brauntönen» [6].

Як в українських, так і в німецьких рекламах інтер'єру зустрічаються лексеми «Aquamarin», «Indigo», «Türkis», хоч і не є частотними: «Kobalt, Royal und **Aquamarin** lassen sich mixen, denn sie sind Mitglieder der Farbfamilie **Blau**».

«Blautöne in **Aquamarin** bis Petrol, dass fällt es schwer, sich für einen einzigen zu entscheiden?», «Blaudrucker Georg Stark führt in seiner offenen Werkstatt in Jever die traditionelle **Indigo**-Färberei nach historischem Vorbild weiter», «Diese Wand in **Türkis** hat mit der angrenzenden weißen Wand den perfekten Komplizen, denn sie verstärkt die Strahlkraft des frischen Blautons **Türkis**» [9].

Серед німецьких складних слів особливо слід підкреслити композити, утворені за допомогою слів *ton (-tonig), farben (-farbig)*. В мікрополі блакитного кольору це: «**blauton**», «**aquatone**», «**türkiston**»: **Blautöne** wirken belebend und steigern ihre Wirkung zusammen mit Weiß. «Einfach eine Wand, Möbel und Textilien in verschiedenen **Blautönen** wählen – passt wunderbar zusammen und wirkt auch nicht so eintönig». «**Blau** wirkt kühl und erfrischend. Abwechslungsreich wird es, wenn sich zum **Azurblau** der Wand noch diverse Weiß- und **Türkistöne** gesellen». «Farbige Akzente sind Vasen, Geschirr und Handtücher in **Aquatönen**» [6].

У нашому дослідженні відзначені два складних слова, які володіють досить високою частотністю: «**hellblau**» (світло-синій), **zartblau** (ніжно- блакитний): «Diese Farbkombination wirkt wie eine frische Brise am Morgen, die mit Accessoires wie Vasen und Textilien in leuchtenden **Blau**- und Grüntönen intensiviert werden kann». «Denn mit zarten Blau- und Gelbtönen holen Sie sich das Gefühl von Sommer und **blauem** Himmel ins Haus». «Das warme **Hellbraun** erdet das edle, aber recht kühle **Blau**» [6].

Композити «**azurblau**» (блакитно-лазуровий) можна розглядати як підсилювальну лексику. «Die Dielen und die Kommode strahlen in einem dezenten **Hellblau**, die Wände leuchten in lebendigem Ultramarinblau». «Accessoires und Möbel in **Marineblau** und Weiß verbreiten Urlaubsstimmung». «Wer karibisches Flair bevorzugt, verbindet intensives **Azurblau** mit **Türkis**, Brauntönen und Pink – schon wirkt der Raum fröhlich!» [6].

Лексема **Blaustich** вживається в поодиноких випадках: «Die Farbpalette von Grau ist vielseitig und entsprechend unterschiedlich ist die Wirkung: Grautöne mit Braunanteil wirken warm, Grau mit **Blaustich** kühlend und neben Weiß besonders edel. Diese Farbkombination ist wie gemacht für moderne Badezimmer» [6].

В англійській мові частотність лексеми «**blue**» – (синій) найбільша серед хроматичних кольорів ніж в рекламних текстах інтер'єру української та німецької мов. У словнику синонімів англійської мови дається велика кількість лексем, що позначають синій колір: *aqua, bluish, indigo, blue, aquamarine, azure, azure-blue, blue sky, blue turquoise, dark-blue, deep-blue, indigo, indigo white, lavender blue, light-blue, marine blue, navy, sea, sea blue, sky, sky blue, smoke blue.*

У нашому дослідженні англійської реклами інтер'єру виділені наступні лексеми: *blue* (синій), *muted blue* (блідо-синій), *light blue* (світло синій), *pale blue* (світло-блакитний), *steel-blue* (синювато-сталевий колір), *dark blue* (темно-синій), *turquoise* (turquoise), *navy* (морський).

Лексема «**blau**» (синій) займає перше місце за вживаністю і означає a colour intermediate between green and violet, as of the sky or sea on a sunny day:

«Given the right shade, **blue** is a powerful hue which can give kitchens a clean, fresh finish». «**Blue** is such a versatile colour and combined with bare bricks it will add a Mediterranean-style warmth [9].

В українських рекламних текстах ми виділили оціночні прикметники, які супроводжували слова «синій» і «блакитний». В англійській мові до ряду таких прикметників можна віднести: «pale blue», «steel blue», «muted blue», «light blue», «dark blue». Наприклад: «She painted the fireplace mantel light tan and the matching built-in bookshelves a **muted blue**» [2, с. 99], «Leggin added a window seat and Welch opted for a relaxing palette of **light blue** tones» [3, с. 14], «The foyer leads to the living room, where Santa-Cruz moved the **pale blue** Oriental rug to the master bedroom» [3, с. 66], «The kitchen is clean-lined and crisp, with concrete countertops and **steel blue-painted** cabinetry playing off the limestone backsplash» [4, с. 86], «**Dark blue** paint works well as a backdrop for walnut wood floors, bold furniture in vibrant shots or red, and structured black picture frames for a contemporary twist».

Як в українських, так і в німецьких рекламах інтер'єру зустрічаються лексеми «**turquoise**» (бірюзовий), «**navy**» (морський), також зустрічаються в англійських рекламах: «New decorative wall moldings lend visual interest, while custom draperies – **navy** velvet in the living room and white denim trimmed with a lively Ikat pattern in the sitting room» [2, с. 21], «Create a statement with a bright **turquoise** wall set against crisp white for a light and fresh vibe».

ДЖЕРЕЛА ТА ЛІТЕРАТУРА

1. Василевич А. П. Наименование цвета в индоевропейских языках. Системно-исторический анализ. Москва: КомКнига, 2007. 320 с.
2. Журнал «Country Living». №3, 4, 5. 2014.
3. Журнал «GoodHomes». №5-7. 2014.
4. Журнал «Home and Design». №2, 6. 2013, №3, 4. 2014.
5. Журнал «Интерьеры + дизайн». №3. 2013, №1-4, 6. 2014.
6. Alles Fur die wohnung. URL: <http://www.schoenerwohnen>, (Дата звернення 21.12.22)
7. Duden. Das Bedeutungsworterbuch. / Band 10 / Mannheim; Wien; Zurich: Bibliographisches Institut, 1985. 4512 s.
8. Interiors.Режим доступу URL: <http://www.redonline> (Дата звернення 21.12.22)
9. Mit uns gepflegt ins Alter. URL: <http://www.domicil.de> (Дата звернення 21.12.22)

ОСОБЛИВОСТІ ХРОНОТОПУ ПОВІСТІ ЄВГЕНІЇ КОНОНЕНКО «АЛЬБІНА»

Стаття присвячена аналізу повісті Євгенії Кононенко «Альбіна» під кутом зору з'ясування специфіки функціонування художнього часу і простору. Виявлено історичні маркери, що конструюють різні часові межі, часопросторову модель твору, присутнє естетично-художнє значення хронотопу радянської та пострадянської епох.

Ключові слова: Євгенія Кононенко, повість, хронотон, лінійно-ретроспективна нарація, маркери.

The article is devoted to the analysis of the novel "Albina" by Yevhenia Kononenko from the point of view of clarifying the specifics of the functioning of artistic time and space. The historical markers that construct different time epochs, the time-space model of the work, the aesthetic and artistic significance of the chronotope of the Soviet and post-Soviet era are revealed.

Key words: Yevhenia Kononenko, novel, chronotope, linear retrospective narrative, markers.

Осмилення часової та просторової організації в текстах письменників останніх десятиліть як один із аспектів дослідження поезики на сьогодні є, безперечно, актуальним, бо стосується це насамперед художньо-вартісних творів В. Даниленка, С. Жадана, О. Забужко, Г. Пагутяк, Л. Пономаренко, Б. Харчука, В. Шевчука тощо.

Особливе місце просторово-часова модель займає у творах прозаїка та поетеси, есеїстки та журналістки Євгенії Кононенко, яка глибоко переконливо оприявнює особливості артикуляції жіночого голосу. Її проза репрезентує нову хвилю феміністичного дискурсу початку ХХІ століття, вона акумулює в собі новаторське для української літератури поєднання так званої жіночої прози із захоплюючими детективними розслідуваннями, інтригами, зриванням масок.

Попри чималу кількість публікацій, присвячених творчості Є. Кононенко (Н. Зборовська [1], М. Крупка [3], Ю. Резніченко [4], Г. Тарасюк [5] та ін.), цілісного дослідження її прози на сьогодні немає, що й зумовило наше звернення до повісті Є. Кононенко «Альбіна», яка обійдена належною увагою критиків і літературознавців.

Як справедливо зазначає Н. Фенько, «Євгенія Кононенко виражає побачене, не деформуючи його надто строгим коментуванням, не нав'язуючи апріорно вироблених оцінок, концепцій. Авторські оцінки ніде не переважають над цілісними позиціями персонажів. Вона підкреслює їхню неоднозначність, плінність. Знаковими для сучасної прози є твори письменниці, що дають різнобічне уявлення про внутрішні проблеми сучасної людини» [6, с. 5].

Особливо яскраво хронотон оприявнюється в повісті Євгенії Кононенко «Альбіна». Твір характеризується наявністю двох часових планів, тобто подвійної точки зору Анастасії – головної героїні – на події, про які вона розповідає. Ситуації, у яких розкривається образ Альбіни, подані через механізм пам'яті Я-нараторки, яка тримає картини минулого життя в собі, вони її не покидають, не вивітрюються з плином часу. Анастасія, вибудовуючи оповідь, не раз апелює до свого давнього сприйняття: «Як я переконаюся зараз, її образ (Альбіни) проходив червоною ниткою крізь сірі картини мого дитинства» [2, с. 38].

Героїня послуговується двома вимірами подій – як вони бачилися тоді і як сприймаються сьогодні («Заглиблююсь у свою дитячу пам'ять, шукаю там усе, пов'язане з тобою, зіставляю це з тим, що знаю зараз» [2, с. 38]). Подібний підхід надає нараторці можливість оцінювати події, свідком і учасницею яких вона була, відтворюючи їх суб'єктивно, глибоко особистісно.

Дослідниця Ю. Резніченко в дисертації «Наративні моделі української повісті 2010-х років» зазначає: «Оповідачка твору “Альбіна” Є. Кононенко унаочнює минуле в ракурсі подій, дотичних не лише до неї самої, а й до інших героїв. Центральна героїня її оповіді – то вона сама, то знайома з дитинства дівчина Альбіна. Спочатку лінійна оповідь пов’язана з дитинством дівчат. Ці “стиснені” спогади формують оповідь твору» [4, с. 85]. Таким чином, у центрі хронотопу чільне місце належить не тільки Анастасії, але й дивакуватій, не схожій на інших Альбіні, яку нараторка забути не може.

Прикметним для просторово-часової організації повісті є те, що Є. Кононенко вводить у текст два хронотопи – радянський і пострадянський. Перший актуалізується через дитячі враження Нюсі: «У часи мого дитинства в нашому місті було ще безліч уламків безповоротно зниклого минулого у вигляді незграбних слобідок» [2, с. 39]. Люди жили без туалету, гарячої води та газової колонки, на яку «житлова контора не дала дозволу на встановлення» [2, с. 40]. І майже одразу різким контрастом виступає пострадянський простір, означений виразними маркерами: «Тепер на цьому місці супермаркет, торговельний центр, станція метро, ресторан швидкого харчування» [2, с. 39].

Повість має одну сюжетну лінію та численні розгалуження, тому розповідь Анастасії увиразнює лінійно-ретроспективну нарацію, у якій задіяні мати героїні, бабуся, Гога Циган та інші.

Як переконливо стверджує Ю. Резніченко, у повісті Є. Кононенко «Альбіна» конструюється спогадова наративна модель [4, с. 81]. Наприклад, у тексті подаються спогади Нюсі про дитинство, які спочатку вибудовані у хронологічному порядку. Головна героїня згадує маленьку слобідку, де юрилися десятки людей. Особливу роль у спогадах відведено образам матері Насті та бабусі. Остання у свою чергу постійно наполягала на тому, що Альбіна нехороша дівчинка. І така безкомпромісна бабусина думка стала поштовхом для роздумів вже дорослої Анастасії. Вона апелює до своєї совісті, прагне розібратися в тому, що вже давно минуло, але продовжує тривожити пам’ять: «Я не хочу перекладати всю відповідальність на свою бабуся за те, що по-справжньому не подружилася з Альбіною. Зрештою, я ніколи не вважала чесною слухатися батьків [2, с. 40]» – такі слова вриваються в голос малої Нюсі, перебивають його. Так психологічний хронотоп корелює в минуле-теперішнє.

Подібна ситуація часового зіткнення між минулим і сьогоденням зацентрована в історії з Чортиком – маленьким кошеним, у яке хлопчачи поцілили цеглою. Анастасія побігла до бабусі по бинт та вату для врятування Чортика. Потім бабуся кличе Сюню додому, а дівчинка протестує проти модифікації її імені. З цього моменту логіка пам’яті повертає думки Я-нараторки до більш давніх подій, які відбулися значно раніше описуваних (життя її бабусі та дідуся Льови в дитячому будинку). Героїня немовби стає свідком минулого і намагається усвідомити ситуацію своєї появи на світ. Її біологічного батька «вигнали з дому, щоб не заважав вчитися, дитину, себто мене, залишили [2, с. 43]». Органічно минулий час переходить у теперішній (незважаючи на попередження подруги, героїня йде через дорогу, яку перетнув чорний кіт).

Іноді радянський хронотоп позначається в повісті певними маркерами-реаліями доби. Так, у розмові Олега та Асі згадано моделі фотокамери: « - Тоді не було «цифри». І «мильниць» також не було. Були «Зеніти» й ФЕДи, де треба довго і нудно виставляти витримку й діафрагму за допомогою експонетра» [2, с. 45]. Надалі історичний хронотоп позначений у повісті лише поодинокими згадками: « - Same Super Rifle? He Wrangler, ne Lee – згадую я культові сутності тих далеких часів» [2, с. 53].

Поступово історія дитинства вплітається в розмову вже дорослої Насті та Олега, який начебто випірнув із минулого. Здається, що все відбувається в теперішньому часі (« - Сам живеш? – весело питаю я» [2, с. 45]). Але нараторка знову споглядає себе зі сторони (« - Сам, – відповідаєш ти» [2, с. 45]). Хронотоп увиразнюється завдяки коментарю героїні в теперішньому часі: «Ми зустрілись годину тому абсолютно випадково» [2, с. 45].

І не раз ще потім у текст із спогадами про минуле вплітаються роздуми із сьогоденішнього дня. Переплетення різних часових вимірів відбувається через різноманітні

асоціативні зв'язки. Асоціації тут пов'язані з певними істотами та предметами (чорне кошеня, воронення, сучасний будинок, старий диван, таємнича книга) або психологічними відчуттями (нерозуміння Альбіни, недовіра до неї). Таким чином, категорія часу в аналізованій повісті зміцнює сюжетно-композиційну єдність твору, актуалізує реалії доби.

Наративне тло розширюється також образом Ларисиного Олега, який несподівано вдруге ввійшов у життя нараторки. Їхня зустріч у кафе подається в теперішньому часі, проте спогади знову відсилають реципієнта до юнацьких років («Тоді Ларисиному Олегу було сімнадцять років, мені – десять» [2, с. 47]). У розмові закоханих виринає образ Альбіни, який набуває причинно-наслідкового значення, завдяки чому читач стає свідком проблем Рубика, котрий з'являється в тексті. Як зазначає Ю. Резніченко, «нарація тут становить процес проговорення та (пере)осмислення історії кількох зустрічей героїні Анастасії із дівчинкою Альбіною» [4, с. 85]. Тут спостерігаємо своєрідне співвідношення хронотопу з лінійно-ретроспективною нарацією.

Приблизну схему «минуле-теперішнє-минуле» споглядаємо в історії з Гоголю Циганом. Анастасія згадала, як вона зустріла цього кримінального чоловіка «після свого першого розлучення» [2, с. 55]. Окреслимо цей проміжок так: «десять років після події». Уточнення часу досягається завдяки історичним ремаркам, «де тоді ще не демонтували пам'ятника Косіору в його другому варіанті» [2, с. 56]. Ці спогади визначають зміст діалогу Анастасії й Олега вже в теперішньому часі й мають безпосередній стосунок до смерті Альбіни. Часові межі розмиваються, й Анастасія вже переходить у простір «десять років до події» (« - Ми переїхали, коли я закінчувала восьмий клас, тобто мені було п'ятнадцять ...» [2, с. 56]).

Спогади героїні відтворюють події дитячих та юнацьких років, проте вони є неповними й обірваними в часі («Ми з тобою ходили в цьому житті десь паралельними шляхами, хоча й майже не зустрічалися» [2, с. 57]). Як наслідок, Олег продовжує розповідь, стає співнаратором. Уривки спогадів накладаються одне на одного й доводять історію до логічного завершення:

« - Я трусив його з усієї сили й кричав: чоґо ти мене не вбив, кретине?» [2, с. 61]).

...

- То, виходить, ти бачив як він її вбивав?

...

«...душити, кричати, чоґо він не вбив мене, він сказав, чоґо якби я намаґався взяти її силою, він би вбив мене» [2, с. 62]).

Таким чином, аналіз тексту повісті Є. Кононенко «Альбіна» дає підстави стверджувати, чоґо категорія часу – стрижнева в художній організації тексту твору. Різні часові виміри («минуле-теперішнє» та «минуле-теперішнє-минуле»), перетинаючись, утворюють складну систему координат часу і простору. Часова фіксація невід'ємна від просторової, час ніби переходить у простір і, зливаючись, вони створюють своєрідний фундамент для розповіді про подальші події, сприяючи розвитку сюжету, психологічно поглиблюючи характери героїв.

ДЖЕРЕЛА ТА ЛІТЕРАТУРА

1. Зборовська Н. В. Феміністичний триптих Євґенії Кононенко в контексті загальноукраїнської проблематики. *Слово і час*. Київ, 2005. № 6. С. 57-68.
2. Кононенко Є. А. Альбіна. Симбалайн. Повість, новели, поезії. Львів, 2015. С. 53–108.
3. Крупка М. А. Інваріанти художнього простору сучасної жіночої прози (Євґенія Кононенко). *Житомирські літературознавчі студії*. Житомир, 2013. Вип. 7. С. 270-28.
4. Резніченко Ю. О. Наративні моделі української повісті 2010-х років : дис. ... канд. філософ. наук : 035. Філологія. Дніпро, 2022. 258 с.
5. Тарасюк Г. Т. Проза життя без імітацій. *Кур'єр Кривбасу*. Кривий Ріг, 2005. № 184. С. 235-240.
6. Фенько Н. І. Емоційний пазл від Євґенії Кононенко : інтелект-реліз. *Полтавська обласна бібліотека для юнацтва ім. Олесея Гончара*. Полтава, 2018. 16 с.

ФІЛОСОФСЬКІ НАУКИ / ФИЛОСОФСКИЕ НАУКИ

УДК 167.1:17.032.1]:101.9-051 Сковорода

Ніна Молокова
(Біла Церква, Україна)

ПРОБЛЕМА МОРАЛЬНОГО ВИБОРУ У ФІЛОСОФСЬКІЙ СПАДЩИНІ ГРИГОРІЯ СКОВОРОДИ

У цій статті розглянуто проблему вибору у філософському вченні. Проведено аналіз впливу морально-етичних поглядів видатного українського мислителя XVIII століття Григорія Сковороди на моральний вибір особистості.

Ключові слова: моральні цінності, моральний вибір, самопізнання, самоудосконалення.

This article examines the problem of choice in philosophical science. The influence of the moral and ethical views of a prominent Ukrainian thinker of the 18th century Hryhoriy Skovoroda on personality moral choice was analysed.

Key words: moral values, moral choice, self-knowledge, self-improvement.

У СОБІ САМОМУ ШУКАЙ СПРАВЖНИХ БЛАГ
Г. Сковорода

Сьогодні Українська держава та її громадяни стають безпосередніми учасниками процесів, які мають надзвичайно велике значення для подальшого визначення, першою чергою, своєї долі, долі своїх сусідів, подальшого світового порядку на планеті. В сучасних важких і болісних ситуаціях викликів та загроз і водночас великих перспектив розвитку країни, важливою стає моральна спрямованість наших дій, усе більшого значення набуває те, яким саме цінностям підпорядковуємо своє майбутнє.

У житті людини моральні цінності відіграють дуже важливу роль. Це пояснюється тим, що моральний вибір, твердість моральних позицій особистості, здатність самостійно прийняти моральне рішення передбачають наявність загальної основи для самоствердження людини як творчої особистості.

Актуальність цієї проблеми та її своєрідне бачення в оригінальній філософії Григорія Сковороди, стали вирішальною спонукою у виборі теми статті «Моральний вибір особистості крізь призму філософії Григорія Сковороди»

Моральний вибір – волевиявлення суб'єкта на основі надання переваги певній системі морально-значущих цінностей; самостійно прийняте моральне рішення, що реалізується у цілісній лінії поведінки чи окремих вчинках [3].

Моральний вибір вивчається багатьма українськими та зарубіжними ученими-етиками.

За філософією І. Канта під час вибору людина використовує закон морального обов'язку, що споконвічно започаткований у людській природі та залишається незмінним в усіх суспільствах і за усіх епох. Г. Гегель вважав, що кожна людина наділена широкою свободою вибору у багатоманітній діяльності на основі різних мотивів.

Соціум ставить людину перед вибором – залишитися собою або ж перебувати у згоді з іншими і втратити самого себе, відмовитися від своєї свободи і індивідуальності. Людина здійснює вибір до своїх переконань та ідеалів, зважаючи при цьому на загальноприйняті норми [2].

Моральний вибір є предметом дослідження в екзистенційній філософії. Проаналізований С. К'єркегором та Ж.-П. Сартром «вибір себе» поєднує утвердження особистісної унікальності з визнанням цілісної відповідальності «я» за всю повноту присутності у світі [3].

І. Савицька на основі власних філософських досліджень приходять до висновку, що здатність до вибору – це підкорення людини інстинктам або здатність йти за межі природного і соціального світу. Вибір є ілюстратором свободи людини [6].

У сучасній комунікативній філософії та етиці гостро постала проблема поєднання морального вибору із дискусією стосовно його принципових засад. Ще давньогрецький філософ Аристотель, вказуючи на те, що у практичному житті все може бути «і так, і інакше», наголошував на потребу в особливій чесноті людини – розсудливості, яка і визначає її правильне рішення.

У XIX-XX століттях тривалий час волюнтаристська складова вибору домінувала над раціональною. Відповідно до філософії волюнтаризму воля є головним принципом моральності, яким наділена людина. Тому вона може робити моральний вибір та поводитися незалежно від будь-яких зовнішніх регламентацій, керуючись лише рішенням власної волі. Таке філософське бачення розділяли А. Шопенгауер, Ф. Ніцше. Парадокс волюнтаризму полягає у тому, що абсолютизуючи волю, він тим самим ускладнює можливість вийти за її межі та зробити власний вибір. У своєю чергу, фаталізм, вбачає у кожній події й кожному людському вчинку прояв невідвратної долі, що виключає будь-який вибір і випадковість [4].

Отже, у моралі відповідальність за вибір покладена не десь зовні людини, а всередині неї. Складність вибору зумовлена навіть не страхом відповідальності за вчинок, а страхом скоїти зло і пережити пекельні муки совісті за нього. Необхідною передумовою морального вибору є свобода, що містить у собі величезну моральну відповідальність суб'єкта.

У філософській спадщині Г. С. Сковороди, видатного українського філософа, ми можемо знайти мудрі поради для формування вміння здійснювати моральний вибір особистістю у різноманітних життєвих ситуаціях. Ми обрали для розгляду два аспекти – самопізнання і самовдосконалення.

Самопізнання – основний принцип розвитку, основа буття людини. Ідеї самопізнання Г. Сковорода відводив особливе місце у власних філософських роздумах. Однією з умов морального вибору є варіативність поведінки, тобто наявність діапазону об'єктивних можливостей порівнювати та надавати перевагу певним вчинкам, а також свідомо визначати сенс свого життя, тобто мати суб'єктивну здатність вибирати. Для цього: *«Пізнай себе!»*, *«Шукай себе всередині себе!»* Цей заклик для Сковороди, як і для Піфагора й Сократа, означав – пізнати себе як моральну й суспільну особу. Пізнати себе – це передусім пізнати свою природу (власну сутність), збагнути вроджену життєву програму своєї душі (власну долю). Український філософ розробив концепцію троїстого самопізнання, тобто пізнання себе як особи (*individuum*), як громадянина (*in statu*) та як власне людини (*in genere*). Отже, через себе – пізнати свій народ, досягнути земну Природу й усвідомити своє місце в Природі, Kulturі, Світі та власною волею здійснити життєву програму своєї душі.

Самопізнання надає особистості підґрунтя, для розуміння власних можливостей та прагнень з метою порівняння з бажаним рівнем, самооцінки та визначення мети саморозвитку. «Нам не добре від того, що ми знаємо багато зайвого, а не знаємо найпотрібнішого: самих себе. Не знаємо того, хто живе в нас. Якби ми знали та пам'ятали те, що живе в кожному з нас, то життя наше було б зовсім інше» [5]. Тільки пізнавши себе, зрозумівши власні потреби і визначившись зі своїми бажаннями людина самостійно може вирішити, що для неї першочергове, а що не має значення.

Самопізнання філософ пов'язував зі самовдосконалення особистості: прагнення до злагодженості особистих рис характеру; досягнення порозуміння із самим собою. А також у своїй теорії про три світи відобразив шлях досягнення гармонії з навколишнім світом; контролювання своїх потреб та розвиток здатності робити моральний вибір. Самовдосконалення здійснюється завдяки прагненню кожної людини до досконалості, наближення до істинного ідеалу з метою набуття відповідних чеснот або їх удосконалення. Самовдосконалення є універсальним засобом розв'язання суперечності між бажаним і наявним, ідеальним і реальним.

Широкий діапазон думок-настанов для самопізнання, самоудосконалення, самовиховання, з метою формування вміння морального вибору дії, можуть листи Г. Сковороди до учня й однодумця М. Ковалинського. Ось деякі з них:

– читати якісну літературу: «Уже давно повинен говорити з тобою не я, а Плутарх. Настав вуха!» (лист 1762 р.) [7, с. 36];

– шукати справжніх друзів: «Бо як гниле дерево не склеюється з іншим гнилим деревом, так і між негідними людьми не виникає дружби»; «О найдорожчий! Уникай товариства поганих людей! Уникай їх! Тікай далеко!» (лист 1763 р.) [7, с. 83-84];

– навчатися щодня: «Немає години, не придатної для занять корисними науками, і хто помірно, але повсякчас вивчає предмети... тому навчання – не труд, а втіха» (лист 1762 р.) [7, с. 20];

– виховувати в собі високі моральні якості: «Якщо вогонь у твоїх грудях справжній і щирий, то згорить усе, що в них земного, щоб ти коли-небудь став чистим серцем і побачив Бога» (лист 1762 р.) [там само, с. 47]; «Заглуши й приборкай пристрасті твоєї душі й уже тепер звикай панувати над ними» (лист 1763 р.) [7, с. 86].

Дія людини є моральною, коли вона базується на виборі протистояння добра і зла. Її визначення як моральної передбачає свободу, її здатності обирати. Лише вільна людина може приймати рішення, бо в неї «совість як чистий кришталь», лише суверенна держава вирішує який шлях розвитку обрати, лише в демократичному суспільстві є можливість свідомо робити моральний вибір. Тоталітаризм не передбачає цього, людина переконана, що її особиста воля недоторканна, хоча усі поняття: ідеал, прагнення, світогляд їй насаджуються іншими.

Тому, на думку філософа, найвища цінність для людини – це свобода.

Що є свобода? Добро в ній яке?

Кажуть, неначе воно золотее?

Ні ж бо, не злотне: зрівнявши все злото,

Проти свободи воно лиш болото [1].

Свобода – це все, це те, до чого варто прагнути.

Проаналізувавши лише деякі сторони морально-етичних поглядів видатного українського мислителя XVIII століття Григорія Сковороди, їхній вплив на моральний вибір особистості можна з упевненістю визнавати, що його спадщина вельми актуальна. Отже, пізнаючи її, сучасники зуміють віднайти відповіді на будь-які питання, що повстають у реаліях України нині. Його вчення є взірцевим для багатьох поколінь, оскільки саме його матеріальний і тлінний світ так і не зміг спіймати.

ДЖЕРЕЛА ТА ЛІТЕРАТУРА

1. Григорій Сковорода De Libertate («Про свободу»). URL:<https://dityinfo.com/grigorii-skovoroda/grigorii-skovoroda-de-libertate.html>

2. Зарудний Є. О. Філософія: навч. посібник для студентів вищих навч. закладів. Київ. Когдор, 2007. 200 с.

3. Малахов В. А. Моральний вибір. Енциклопедія Сучасної України: енциклопедія / ред.: І. М. Дзюба, А. І. Жуковський, М. Г. Железняк та ін.; НАН України, НТШ. Київ: Інститут енциклопедичних досліджень НАН України, 2019. Т. 21. URL:<https://esu.com.ua/article-69221>

4. Малахов В. Етика. Курс лекцій: навч. посібник. Київ: Либідь, 2001. 384 с.

5. Попович М. В. Григорій Сковорода: філософія свободи. Київ: Майстерня Білецьких, 2007. 256 с.

6. Савицька І. М. Свобода як звільнена свідомість: історико-філософський дискурс. *Вісник Харківського національного університету імені В. Н. Каразіна. Серія: Теорія культури і філософія науки*, 2013. № 1057. Вип. 49(1). С. 67-71. URL: http://nbuv.gov.ua/UJRN/VKhITK_2013_1057_49

7. Сковорода Г. Листи до Михайла Ковалинського / упорядкування, передмова, примітки й коментарі проф. Л. Ушкалова. Харків, 2012. 184 с.

СІЛЬСЬКЕ ГОСПОДАРСТВО / СЕЛЬСКОЕ ХОЗЯЙСТВО

УДК 631.611.8.531.13.+631.445.5.52

*Махбуба Икрамова, Бахтиёр Рахматов,
Иноят Гаффаров, Бешим Жаллиев
(Бухара, Узбекистан)*

ВЛИЯНИЯ «ZEROMIX» 3000 PPM НА ПРОДУКТИВНОСТЬ ХЛОПЧАТНИКА В СРЕДНЕЗАСОЛЕННЫХ ПОЧВАХ И В ЖАРКИХ КЛИМАТАХ БУХАРСКОЙ ОБЛАСТИ

В статье излагается, о применении «Zeromix» на хлопчатнике в среднесоленных почвах Бухарской области. При применении в течение вегетации «Zeromix» в дозах 1,8 л/га, продуктивность урожая привесилось на 8,2 ц/га.

***Ключевые слова:** комплекснодействующий препарат, «Zeromix», хлопчатник, грибковые и бактериальные инфекции, продуктивность.*

The article describes the use of "Zeromix" on cotton in medium saline soils of the Bukhara region. When applied during the growing season "Zeromix" in doses of 1.8 l/ha, the productivity of the crop was added to 8.2 centners/ha.

***Keywords:** complex acting drug, Zeromix, cotton, fungal and bacterial infections, productivity.*

Введение. Одним из крупнейших проблем в мире является экологическая катастрофа – высыхание Аральского моря, свыше 60% прибрежных территорий Центральной Азии стали практически непригодными для использования под сельское хозяйство и другие виды деятельности. В связи с этим из таких земель для получения качественной, скороспелой высокой урожайности сельхоз культуры, и их повышение, устойчивости к различным неблагоприятным условиям среды, играют важную роль комплекснодействующие иммуностимуляторы. В составе, которых содержатся комплекс микроэлементов в хелатной форме с нано частицами серебра «Zeromix» 3000 ppm в преодолении таких проблем [1].

Из-за глобальных потеплений и других экологических катастроф наблюдается массовое распространение иссушения, засоления и различных грибковых и бактериальных заболеваний растений, вызываемых обладающей повышенной устойчивостью к фунгицидам штаммам патогенных грибов и бактериям, на которые практически не действуют доступные на узбекском рынке пестициды.

Поэтому надо изыскание нового типа иммуно- и биостимуляторов, отличающиеся высокой эффективностью против широкого спектра грибных и бактериальных заболеваний и других стрессовых состояний, комплексно действующих и малотоксичных для человечества, животных и окружающей среды.

К числу, которого относятся иммуностимуляторы – универсально действующий препарат – «Zeromix» 3000 ppm, в котором имеется ряд микроэлементов в хелатной форме с содержанием серебра и оказывает на растения комплексное действие по сравнению с другими стимуляторами [2, с. 16; 3, с. 257-261; 4, с. 25-26; 5, с. 25; 6, с. 306-314]. Он придает растениям устойчивость к комплексным стрессовым воздействиям, повышает фитоиммунитет и регулирует активность эндогенных фитогормонов растений. Позволяет устранению недостатков питательных веществ в растениях, обеспечивает сбалансированное и доступное питание комплексом микроэлементов, позволяет обеспечивать профилактику и сдерживание болезней, в том числе трудноискоренимых, позволяющих управлять фотосинтезом и качеством сельхозпродукции [2, с. 16; 3, с. 257-261; 4, с. 25-26; 5, с. 25; 6, с. 306-314].

Целью и задачей исследования явилось изучить эффективность, комплексно действующего препарата «Zeromix» 3000ppm, содержащий нано частицы серебра, и внедрить

на сортах хлопчатника «Бухара-10» в средnezасоленных и засушливых почвах и получение высокого урожая хлопка в Республики Узбекистан.

Методика исследований. В 2019-2021 гг. на средnezасоленных, засушливых почвенно-климатических условиях Бухарской области в опытном хозяйстве НИИССАВХ Бухарской НОС, изучали на хлопчатнике влияние разных доз и сроков «Zeromix» 3000 ppm (1,0–1,5–1,8л/га), устойчивости к различным заболеваниям, стрессам, роста и развития растений. В качестве эталона применяли иммуностимулятор Фитовак-200мл/т, мл/га, а в контрольном варианте применяли питьевую воду, опрыскивали в течение вегетационного периода с водой и рабочими растворами «Zeromix» 3000ppm в разных дозах. Схема опыта представлена в таблице. 1.

Таблица 1

Схема опыта

№	Варианты опыта	Применение доз и сроков, л/т; л/га			
		Предпосевная обработка семян хлопчатника	При появлении 2-4 настоящих листьев	В период бутонизации	Цветение
1	Контроль	Замачивание семян с водой	Надземные органы хлопчатника суспендировали с питьевой водой		
2	Фитовак эталон	200 мл/т	200 мл/га	200 мл/га	200 мл/га
3	«Zeromix»	1,0 л/т	1,0л/га+ПАВ 0,15л/га	1,0л/га+ПАВ 0,15л/га	1,0л/га+ПАВ0,15л/га
4	«Zeromix»	1,5 л/т	1,5л/га+ПАВ 0,15л/га	1,5л/га+ПАВ 0,15л/га	1,5л/га+ПАВ0,15л/га
5	«Zeromix»	1,8 л/т	1,8л/га+ПАВ 0,15л/га	1,8л/га+ПАВ 0,15л/га	1,8л/га+ПАВ0,15л/га

Все аналитические, биологические, фенологические наблюдения проводились в полевых и лабораторных условиях на основе «Методики проведения полевых экспериментов» [8, с. 126; 9, с. 147; 10, с. 34] и ряда других методических пособий, разработанных в НИИССАВХ и ВНИИХСЗР. ЧПФ определяли по методу Третьякова [11, с. 435]. Математическая обработка полученных данных проводилась по методике Б. А. Доспехова [12, с. 423].

Исследования состоят из пяти вариантов. Почва средnezасоленная, лугово-аллювиальная. Глубина залегания грунтовых вод – 2-2,5 м. Площадь опытных делянок в каждом повторение по 25м², повторность 4^x кратная (100м² в каждом варианте). Размещение опыта рендомизированное.

Обработка этими препаратами проводились в течение фазы вегетации растений двумя способами: 1. Замочка семян препаратом. 2.Опрыскивание вегетирующих растений хлопчатника. Опущенные семена в течение 12-ти часов замачивали в растворе «Zeromix», 3000 ppm дозе 1,0- 1,5-1,8 л/т, а контрольные – в воде. Расход рабочей жидкости 25-30 л на 1тн опущенных семян. Обработанные семена на 12 часов запаковали в Крафт мешках с последующим томлением. Через день проведен посев хлопчатника. Для проведения опрыскивания вегетирующих растений в течение вегетации, норма расхода составляли по 1,0-1,5-1,8л/га, и вместе с препаратом «Zeromix»3000 ppm применяли ПАВ-0,15л/га в период вегетации растений хлопчатника. Суспензии проводили с помощью ручного опрыскивателя в 3 раза. Норма расхода рабочей жидкости составляла 250-300 л/га.

Фенологические учеты и наблюдения за ростом и развитием растений проводились впервые дни июня, июля, августа и сентября. Сначала и до конца вегетации хлопчатника определяли сухую массу, листовую поверхность и подсчитали чистую продуктивность фотосинтеза. А в конце вегетации проводились ручные сборы и учеты урожая хлопка-сырца и определяли технологические качества волокна семян.

Урожай хлопка-сырца собирали вручную со всей площади делянки. Годовая норма внесения удобрений по всему варианту были $N_{200}P_{140}K_{100}$ кг/га.

Результаты исследования. Иммуностимуляторы стимулируют рост и развитие, повышают адаптивность сопротивляемости растений, повышая иммунитет к различным стрессовым состояниям природы [2, с. 16].

В исследованиях изучали влияние новых комплексно действующих иммуностимуляторов «Zeromix» на рост, развитие и продуктивность фотосинтеза хлопчатника, устойчивых к различным неблагоприятным условиям среды. «Zeromix» действует на хлопчатник как иммунизатор ещё до контакта его с патогеном и способствует физиологической регуляции генетически детерминированного свойства адаптации растений.

Он особенно незаменим в годы с неблагоприятными погодными условиями, уничтожает возбудителей бактериальных и грибных заболеваний выработавших резистентность к системным фунгицидам, устойчивость к стрессовым факторам: засухе, высоким жарким (гармсилль) температурам и укрепляют иммунную систему хлопчатника, способствует снижению пестицидной нагрузки, корректирует недостаток питания растений, обеспечивает сбалансированное и доступное питание комплексом микроэлементов, обладает ростостимулирующим действием, благоприятно действует на биохимические, физиологические процессы, тем самым ускоряет созревание, повышает урожайность и качество сельхоз культуры [4, с. 25-26; 6, с. 306-314; 14, с. 8-13; 15, с. 2-7].

Лист является фотосинтетическим органом хлопка, и его большая или малая площадь поверхности вызывает увеличение или уменьшение фотосинтетической продуктивности. Он также включает транспирацию и биосинтез нескольких органических соединений, включая синтез фитогормонов (ауксин, гиббереллин, абсцизовая кислота, цитокинин) [11; с. 435; 7, с. 564-568; 13, с. 251-255].

Поверхность ассимиляции, образованная листьями у растений, играет важную роль в росте, развитии и накоплении урожая [11, с. 435; 13, с. 251-255].

В таблицы 2 приведены данные о влиянии разных доз «Zeromix» на накоплении сухой массы, листовой поверхности и чистой продуктивностью фотосинтеза (ЧПФ).

В результате проведенных трехлетних исследований установлено, что в предпосевной обработке семян хлопчатника сорта «Бухара-10» замачиванием семян и суспендированные с препаратами «Zeromix» в течение вегетации растений на 1-1,5-1,8л/т; л/га, в конце вегетации сухая масса, листовая поверхность и ЧПФ по 2-3-4-5- вариантам соответственно были на: 418,5-348,5-418,5-598,1г; 0,9021-0,7660-0,9021-1,1500м²; 10,3-10,0-10,3-11,9г/м², что на 189,5 - 119,5-189,5-369,1г; 0,1751-0,04-0,1751-0,423м²; 1,25-0,95-1,25-2,85г/м² выше контрольного.

Таблица 2

Применение иммуностимулятора «Zeromix» при разных нормах и сроках на сорте хлопчатника Бухара-10, влияние листовой поверхности, накопление сухого вещества и продуктивность фотосинтеза

т/р	Варианты опыта	Сухая масса в фазе появления в 2-4 настоящих листьев, в г, (В ₁)	Сухая масса в фазе созревания, в г (В ₂)	Рост сухой массы, (г) в течение 90 дней (В ₂ -В ₁)	Листовой поверхность, м ²		ЧПФ, г/м ²
					В начале вегетации (Л ₁)	В конце вегетации (Л ₂)	
1	Контроль	1,0	300	229,0	0,00695	0,7270	9,05
2	Фитовак 200мл/т; л/га	1,5	420	418,5	0,00690	0,9021	10,3
3	«Zeromix» 1л/т; л/га	1,5	350	348,5	0,00559	0,7660	10,0
4	«Zeromix» 1,5л/т; л/га	1,5	420	418,5	0,00690	0,9021	10,3
5	«Zeromix» 1,8л/т; л/га	1,9	600	598,1	0,00916	1,1500	11,9

Среди изученных вариантов самыми лучшими вариантами оказались 5-вариант. В нем в фазе созревании сухая масса, листовая поверхность и чистая продуктивность фотосинтеза были соответственно: 600 г; 1,1500 м²; 11,9 г/м².

При применение «Zeromix» с нормой расхода 1,8 л/т; и 1,8 л/га + ПАВ 0,15л/га, формирование большего числа хлопковых коробочек оказались на 5-варианте, и на каждом кусте хлопчатника в среднем составило по 20,0 шт. коробочек, по сравнению с контролем были на 7,5 штук больше коробочек на растение.

Урожайные показатели приведены в таблицы 3. Анализируя данные таблицы 3 по урожайности следует отметить, что существенной разницы урожайности (47-45-48ц/га) и прибавка урожая по сравнению с испытуемым (2-3-4вар.) (4,2-2,5-5,2ц/га) и контрольному (1) варианту были получены на 5-варианту (50,7 ц/га), то есть с применением «Zeromix» на 1,8 л/т и 1,8 л/га+ПАВ 0,150 л/га, разница по сравнению с контролем были 8,2 ц/га к добавке урожая.

Таблица 3

Влияние иммуностимулятора «Zeromix» на рост и развитие хлопчатника «Бухара-10»

	Варианты опыта	Кол-во коробочек, шт. на куст	Вес одной коробочки, г	Валовый сбор, ц/га	Прибавка урожая, (ц/га) к контролю ±
1	Контроль	12,5	6,5	42,5	± 0,0
2	Фитовак Эталон(200мл/т; мл/га)	15,5	7,0	47,0	+4,2
3	«Zeromix» 1л/т; 1л/га	14,3	7,0	45,0	+2,5
4	«Zeromix» 1,5л/т; 1,5л/га	16,4	7,1	48,0	+5,2
5	«Zeromix» 1,8л/т; 1,8л/га	20,0	7,2	50,7	+8,2

НСР₀₅

2,3ц/га

R%

4,9%

Также количество коробочек и вес одной коробочки в 5-варианте опыта были соответственно:(20,0шт.) 7,5 шт./куст; (7,2 г) 0,7г больше контрольного. Остальные варианты занимались в промежуточном положении.

Выводы. По применению иммуностимулятора «Zeromix», в котором содержится комплекс микроэлементов в хелатной форме и с нано частицами серебра, на средnezасоленных, лугово-аллювиальных почвах Бухарской области в дозах расхода в предпосевной обработке 1,8 л/т и суспендированные в течение вегетации хлопчатника на 1,8 л/га + ПАВ 0,15л/га на сортах хлопчатника “Бухара-10”, позволяют сделать вывод, что образование и сохранение плодоземелентов на одном кусте хлопчатника наблюдалось за счёт правильного управления «Zeromix» в соотношении ауксина и гиббереллина эндогормонов находящихся в составе растений, где высокие результаты получены в применение предпосевной обработке 1.8 л/т и суспендированные препаратом «Zeromix» в течение вегетации хлопчатника на 1.8 л/га + ПАВ 0.15 л/га.

ИСТОЧНИКИ И ЛИТЕРАТУРА

1. Доклад Президента Республики Узбекистан Ш.М. Мирзиёева на 75-й сессии Генеральной Ассамблеи ООН. Нью-Йорк, 23 сентябрь 2020 г.
2. Совместная инновационная разработка Группы компаний АгроХимПром и ученых МГУ имени М.В.Ломоносова / Зерокс фунгицид и бактерицид контактного действия на основе коллоидного действия. М., 2016. С.16.

3. Еланский С.Н. Применение препаратов на основе коллоидного серебра для защиты картофеля. *Материалы Международной научно-практической конференции. Серия «Картофелеводство»* / Под ред. С. В.Жеворы. М., 2016. С.257-261.
4. Жеребин П.М., Крутяков Ю.А., Кудринский А.А. и др. «Зерокс»: новый бактерицид и фунгицид широкого спектра действия на основе коллоидного серебра. *Молодой ученый*. 2015. №9.2(89.2). С.25-26. URL: <https://moluch.ru/archive/89/18398/>датаобращения:17.04.2021)
5. Жеребин П.М. «Зерокс»: новый бактерицид и фунгицид широкого спектра действия на основе коллоидного серебра. *Молодой ученый*. 2015. №9.2. С.25-26. URL: <https://moluch.ru/archive/89/18398/>дата обращения: 04.02.2019).
6. Икрамова М.Л., Рахматов Б. Н. Применение иммуностимулятора «Зеромикс» на хлопчатнике Бухара-10, в средnezасоленных почвах Бухарской области. *International conference on learning and teaching*. 2022/2 Uzbekistan, Tashkent. P. 306-314.
7. Ikramova M.L., Atoeva R.O., Atoeva D.O. Influence of the Zerox Immunostimulant on Cotton Production. *American Journal of Plant Sciences*. 2020, № 11. P. 564-568.
8. Методика проведения полевых вегетационных опытов с хлопчатником. Ташкент, 1981. 226 с.
9. Методики проведения полевых исследований. УзНИИХ. Ташкент, 2007. 147 с.
10. Методические рекомендации по проведению лабораторных испытаний синтетических регуляторов роста растений ВНИИХСЗР. Черкассы, 1990. С.34.
11. Физиология и биохимия сельскохозяйственных растений / под ред. Н. Н. Третьяков. М.: Колос, 2000. С.225-435.
12. Доспехов Б. А. Методика проведения полевых опытов. М.: Колос, 1989. 423 с.
13. Ikramova M.L., Atoeva R.O., Rakhmatov B.N. Application of the immunostimulant Zerox for determination of leaf surface, dry mass and net productivity of photosynthesis of cotton plant. *Asian Journal of Multidimensional Research (AJMR)*. Vol 10, Issue 9, September 2021 p. 251-255. URL: <https://www.tarj.in> 1 AJMR 10.5958/2278-4853.2021.00668.6
14. Ikramova M.L., Atoeva R.O. The effect of the use of Zerox immunostimulants on the germination, formation and development of the root system of cotton. *Bulletin of Gulistan State University*. Gulistan, 2019. №. 3. P. 8-13.
15. Икрамова М.Л., Юнусов Р., Гаффаров И.Ч. Влияние препарата Зерокс в.к.р. (д.в. 3000 мг/л коллоидного серебра) на урожайность и грибковые заболевания хлопчатника в условиях Бухарской области. *Научно-практический журнал «Столица Науки» в отделе «Биологические Науки»*. 2018. 5(5). С. 2-7.

УДК 632.91

Наталія Кулик
(Ладизин, Україна)

АКТУАЛЬНІ ПРОБЛЕМИ КАРАНТИНУ РОСЛИН

Сучасна тенденція розвитку сільського господарства спрямована на екологізацію цієї галузі виробництва. У зв'язку із цим розробляються нові та вдосконалюються вже існуючі екологічно безпечні заходи захисту та карантину рослин.

Ключові слова: карантин рослин, шкідочинні організми, шкідники, карантинні об'єкти, бавовникова міль, колорадський жук, середземноморська плодова муха, філоксера.

The modern trend of agricultural development is aimed at greening this branch of production. In this regard, new and existing ecologically safe plant protection and quarantine measures are being developed and improved.

Key words: quarantine of plants, harmful organisms, pests, quarantine facilities, cotton moth, potato beetle, mediterranean fruit fly, phylloxera.

Серед факторів підвищення продуктивності сільськогосподарського виробництва велике значення має захист рослин від шкідників, хвороб і бур'янів.

Важлива роль при цьому відводиться різним методам, які використовуються в боротьбі із шкочинними об'єктами.

Одним із методів захисту рослин є карантин.

Його іноді образно називають "першою лінією захисту".

У сучасну епоху розвитку інтеграційних процесів у галузі економіки, сільськогосподарського виробництва і торгівлі, що відбуваються в світі, створюються нові умови для здійснення державних заходів щодо запобігання проникненню і розповсюдженню карантинних шкідливих організмів.

Вченими доведено, що розповсюдження шкідливих організмів у різних географічних регіонах земної кулі зумовлено кліматичними факторами та наслідками господарської діяльності людини.

У сфері сільського та лісового господарства термін «карантин» почали застосовувати як захід, що обмежує тваринництво, рослинництво і лісівництво деяких держав від завезення ззовні та розселення іноземних флори і фауни.

В 1851 р. на конференції в Парижі були прийняті основи міжнародних карантинних відносин, а в подальшому – конвенція по карантину рослин.

«Карантин рослин» – це система державних заходів, направлених на захист рослинних багатств країни від завезення і вторгнення з інших держав карантинних та інших особливо небезпечних шкідників, збудників хвороб рослин і бур'янів, а у випадку проникнення – на локалізацію та ліквідацію їх вогнищ.

«Карантинним об'єктом» називається вид шкідника, збудника хвороб рослин або бур'яну, який відсутній або обмежено поширений на території країни, але може бути завезений або самостійно проникати ззовні і який може завдати значної шкоди рослинам і рослинній продукції.

Основні завдання карантину рослин:

Охорона території України від занесення або самостійного проникнення з-за кордону (або із карантинної зони) карантинних об'єктів;

Своєчасне виявлення, локалізація та ліквідація карантинних об'єктів, а також запобігання їх проникненню в регіони країни, де вони відсутні;

Здійснення державного контролю за дотриманням особливого карантинного режиму проведення заходів щодо карантину рослин при вирощуванні, заготівлі, вивезенні, ввезенні, перевезенні, зберіганні, переробці, реалізації та використанні карантинних об'єктів.

Все зростаючі об'єми імпорту продукції рослинного походження, зокрема, насіння та посадкового матеріалу, особливо із країн слабо вивчених в карантинному відношенні, створюють реальні передумови для занесення на територію України цілого ряду нових небезпечних карантинних організмів.

Своєчасно виявити та не допустити їх занесення на територію країни – основне завдання Державної служби з карантину рослин України. (Державна ветеринарна та фітосанітарна служба)

Існує три основних способи розселення карантинних об'єктів:

- Самостійний – (активний)
- природний (з повітряними потоками, водою, тваринами) – (пасивний)
- антропологічний (з допомогою людини), антропохорний
- активні міграції комах (перельоти, переповання) сприяють розселенню карантинних об'єктів, переносяться на шерсті тварин чи пір'ї птахів.

Пасивні: пов'язані з абіотичними факторами (повітряні та водні течії). На сьогодні доведено, що моря та високі гори не є перепоною для активно мігруючих комах, особливо лускокрилих чи твердокрилих, а в окремих випадках, їх виявляють навіть за тисячі кілометрів від суші.

При антропогенному (або антропохорному) розселенні, особливо при далеких перевезеннях, коли виникають різкі зміни умов, можливі діаметрально протилежні варіанти, бо в цьому випадку акліматизація карантинних об'єктів залежить від:

- їхньої екологічної пластичності, тобто терпимості до змін факторів середовища, наскільки вони можуть пристосуватись до інших кліматичних умов;
- типу розмноження, стану завезеної популяції, співвідношення статей (особливо кількість жіночих особин).

Мають значення також місце вивезення і завезення, тобто наявність рослин-хазяїв, їх доступність, подібність кліматичних зон та ін.

Можливість акліматизації виду в регіонах, куди він може потрапити вперше, а також його подальше розповсюдження визначаються перш за все екологічною валентністю популяції виду (екологічна валентність – здатність пристосовуватись до інших умов). Найчастіше натуралізувалися види з високою екологічною пластичністю.

Колорадський жук, який має в життєвому циклі декілька категорій спокою різної тривалості, що забезпечують виживання виду в несприятливих умовах.

З іншої сторони розповсюдженню колорадського жука сприяли вітри. Імаго масово прибывало хвилями до узбережжя Балтійського моря в Калінінградській області; частина жуків лишалася живою і після відпливу проникала на поля.

Деякі види потрапляючи в невластиві їм умови, можуть створювати екотипи, які відрізнялись від попередніх: середземноморська плодова муха, як субтропічний вид, не змогла акліматизуватись в Австрії в помірному кліматі.

Показником високої пристосовуваності будь-якого виду до є різноманітність популяцій, наявність рас, біотипів, штамів. Так, у полівольтинних видів з високою плідністю швидко зростає чисельність та швидше проходить акліматизація, а при несприятливих умовах є велика можливість для відбору та появи особин, адаптованих до нових умов. До таких комах можна віднести: східну плоджерку, американського білого метелика, каліфорнійську щитівку та інших обмежено поширених в Україні видів карантинних комах.

Для встановлення фактичного і потенційного ареалу шкідливого організму необхідні значні витрати часу і коштів, оскільки для одних регіонів новий вид може стати небезпечним шкідником рослин, а для інших – зустрічатись тільки як вид в загальному біоценозі.

Фахівцям із захисту рослин необхідно знати, що це за шкідливі організми, котрі є карантинними об'єктами для України.

У 1992 р. вперше затверджено національний перелік шкідників, хвороб рослин та бур'янів, що мають карантинне значення для України, до якого ввійшло 165 видів по 3 частинах:

Карантинні організми, відсутні на території України – 61 вид.

Карантинні організми, обмежено розповсюджені на території України – 21 вид.

Потенційно небезпечні організми, що потребують вивчення – 83 види.

Ріст зовнішньоекономічних зв'язків на основі довгострокових програм в галузі сільськогосподарського виробництва, переробки та раціонального використання сировини, а також розвиток торгівельних зв'язків збільшує можливість завезення іноземних карантинних об'єктів на територію України.

Антропогенне розповсюдження шкідливих організмів протягом тисячоліть йшло паралельно з розселенням людини.

Різкий скачок в цьому процесі пов'язаний з відкриттям Америки, морського шляху в Індію та широкою колонізаторською діяльністю європейських народів в XVI-XVIII ст., що супроводжувалися масовим перевезенням сільськогосподарської продукції, посадкового та насінневого матеріалу і в Європи в колонії та із колоній в Європу.

Ці перевезення сприяли розповсюдженню багатьох шкідливих організмів.

З розвитком техніки, вдосконалення транспортних засобів небезпека їх посилилася.

Практика доводить, що завезені шкідливі організми найчастіше попадають у більш сприятливі умови для розвитку, їх розмноження не стримується природними ворогами. Все це збільшує втрати в нових ареалах, порівняно з місцем початкового існування.

Небезпека занесення рослинного шкідника, збудника хвороби чи бур'яну як при міжнародних так і при внутрішніх перевезеннях рослин зростає, якщо життєвий цикл шкодочинного організму певним чином пов'язаний з рослиною, наприклад, кокцидів (занесення каліфорнійської щитівки з посадковим матеріалом та ін.), шкідників запасів (з зерном та зернопродукцією), збудники захворювань сої, кукурудзи та соняшнику з насінням та ін.

На практиці така можливість з'являється, коли шкідливий організм в період перевезень знаходиться на поверхні чи всередині рослин чи продукції, в тарі чи пакувальному матеріалі, транспортних засобах, а також у ґрунті, що прилип до коренів рослин чи до його поверхні. Розвитку і розповсюдженню шкідливого організму в нових ареалах сприяє наявність кормових рослин та сприятливі кліматичні умови.

Тому зростає роль карантинних заходів, направлених як на попередження завезення і поширення відсутніх на території України об'єктів, так і на локалізацію і ліквідацію вогнищ карантинних об'єктів всередині країни.

Бавовникова міль (рожевий черв'як)

На батьківщині в Індії бавовникова міль в окремі роки знищує до 70% врожаю бавовнику, а збитки щорічно в середньому складають 660 тис. фунтів стерлінгів. В Україну із Єгипту в 1929р. було завезено 820 тонн насіння бавовнику, яке було заражене міллю, 30% – гусінню. В Одеському морському порту його було знезаражено методом А.К. Маркіна – у вакуумній камері (фумізація синильною кислотою); таким чином було не допущено розмноження такого небезпечного шкідника мальвових культур. Потім насіння висіяли на ізольованих полях півдня Таджикистану і 9 років проводились карантинні заходи.

Середземноморська плодова муха.

Пошкоджує в районах Середземного моря і Південній Америці від 30 до 100% врожаю абрикоса, персика, сливи. Вирощування пізніх сортів цих культур взагалі неможливе. Цей шкідник може причинити шкоду не лише на півдні, а і в країнах з більш суворим кліматом (Австрія, Німеччина, куди він завезений з Італії, Іспанії, Марокко та ін. країн з цитрусомими).

Філоксера.

Найнебезпечніший шкідник винограду. До початку 20ст. філоксера знищила 6 млн.га виноградників. Шкідник завезений із США у Францію турельським садівником в 1858р. із 27 сортами винограду. Із Франції цей шкідник попав в Іспанію, Португалію, Австрію, Австралію, Північну Америку, Італію та ін. [1, с. 221]

Збитки, спричинені в Європі, точно не встановлено. До 1888 р. за 30р. Лаланд оцінив збитки Франції від філоксери 10 млрд. золотих франків, а з 1865 по 1895 сума сягала в окремі роки 20 млрд. франків.

З філоксерою у Францію та інші європейські країни проникли хвороби винограду – оїдіум, мільдю, йо привело взагалі до повного розорення багатьох господарств. На територію колишнього СРСР, завдяки чітким карантинним заходам, цей шкідник не проник. Нині він є лише в Україні в Криму.

Проблеми служби карантину рослин:

- Недостатнє фінансове забезпечення;
- Недостатня кількість висококваліфікованих кадрів;

До того ж не можна не враховувати географічного положення України, через територію якої пролягає шлях досить інтенсивної торгівлі заходу зі сходом, що також сприяє проникненню та інтенсивному поширенню географічно віддалених популяцій карантинних організмів.

Протягом останніх років надзвичайно зросли обсяги ввезення та вивезення підкарантинних вантажів. [2, с. 149]

Здійснене реформування сільськогосподарського виробництва з розпаюванням землі зумовило значне збільшення приватних і фермерських господарств, змінило структуру землекористування і вирощування культур. Так, вирощування більшості

сільськогосподарських культур і в т.ч картоплі і овочів більш як на 95% перемістилось в садибний сектор, що в повній мірі позначається і на поширенні карантинних організмів.

Глобальне потепління, що забезпечує екологічні умови для адаптації теплолюбних видів та освоєння ними північних зон. Тому, щоб вжити радикальних заходів з обмеження поширеності карантинних видів, слід мати чітке уявлення не тільки про зону їх реального поширення, але і про потенційні можливості акліматизації у тих чи інших регіонах держави.

З кожним роком світ стає все більш глобальним. Постійно збільшуються об'єми міжнародних перевезень продуктів харчування, у тому числі і рослинного походження, насінневого і садивного матеріалу, збільшується науковий обмін рослинами. Такі умови створюють дуже великий ризик потрапляння екзотичних дуже небезпечних шкідливих організмів на нові території де вони можуть інтродукуватись та нанести великої екологічної та економічної шкоди. У зв'язку з цим, великого значення набуває подальше зміцнення національних служб фітосанітарного контролю, вдосконалення науково-методичного обміну з виявлення та діагностики карантинних організмів, координації їх взаємодії з виконання положень міжнародних угод в галузі карантину рослин. [2, с. 112]

ДЖЕРЕЛА ТА ЛІТЕРАТУРА

1. Вергелес П.М., Пінчук Н.В., Коваленко Т.М. Карантин рослин: Навч. посіб. : Вінниця: ВНАУ, 2021. 377 с.

2. Карантинні організми (з основами експертизи підкарантинних матеріалів) : навч. посіб. / С. В. Станкевич, І. П. Леженіна, І. В. Забродіна, Л. В. Жукова; Харків. нац. аграр. ун-т ім. В. В. Докучаєва. Харків : Бровін О. В., 2021. 458 с.

УДК 636.3(574.11)

*Балуаш Траисов, Кайрлы Есенгалиев, Айнур Давлетова
(Уральск, Казахстан),
Журабек Хужамов
(Самарканд, Узбекистан)*

РОСТ И МЯСНАЯ ПРОДУКТИВНОСТЬ МОЛОДНЯКА АКЖАЙКСКИХ МЯСО-ШЕРСТНЫХ ОВЕЦ

В статье приведены результаты использования на акжайкских матках баранов-производителей отечественной и импортной селекции. Изучены продуктивные показатели использованных в опыте баранов - производителей и овцематок.

Оплодотворяемость акжайкских мясо-шерстных маток как акжайкскими так и полукровными куйбышевскими баранами имели хорошие показатели 96 и 97 % с небольшим преимуществом от куйбышевских производителей. Все использованные в подборе бараны производители, как акжайкские так и полукровные куйбышевские по продуктивным показателям отвечают требованиям стандарта породы.

Средняя живая масса использованных в опыте маток составила 49,1 кг. Настриг мытой шерсти в оригинале составил 3,7 кг. Средняя длина шерсти всех маток составила 10,0 см.

Приведены результаты роста и развития молодняка, контрольного убоя 4-4,5 мес. баранчиков.

При убое от всех вариантов подбора получены довольно хорошие тушки массой 12,2 - 13,5 кг с преимуществом потомства от полукровных куйбышевских баранов. Установлено, что все использованные в опыте бараны-производители мясо-шерстных пород с кроссбредной шерстью характеризовались довольно высокими наследственными показателями мясной продуктивности, с несколько лучшими у потомства баранов импортной селекции.

Ключевые слова: акжаикская, куйбышевская, масса тела, настриг, тонина и крепость шерсти, мясная продуктивность, убойная масса, убойный выход.

The article presents the results of the use of domestic and imported breeding sheep on akzhaik queens. The productive indicators of the breeding rams and ewes used in the experiment were studied. Fertilization of akzhaik meat-wool queens by both akzhaik and half-blooded kuibyshev sheep had good indicators of 96 and 97% with a slight advantage from kuibyshev producers. All the sheep producers used in the selection, both akzhaik and half-blooded kuibyshev sheep, meet the requirements of the breed standard in terms of productive indicators.

The average live weight of the queens used in the experiment was 49.1 kg. The cut of the washed wool in the original was 3.7 kg. The average coat length of all queens was 10.0 cm. The results of growth and development of young animals, control slaughter 4-4.5 months are given rams. At slaughter, fairly good carcasses weighing 12.2 - 13.5 kg were obtained from all selection options with the advantage of offspring from half-blooded kuibyshev sheep. It was found that all sheep-producers of meat-wool breeds with crossbred wool used in the experiment were characterized by fairly high hereditary indicators of meat productivity, with slightly better ones in the offspring of imported sheep breeding.

Keywords: akzhaika, kuibyshev, body weight, cut, tonina and strength of wool, meat productivity, slaughter weight, slaughter yield

Правильное использование генетических особенностей животных, удачно сочетающих в себе высокий уровень шерстной продуктивности с отличными мясными качествами, решает ряд приоритетных задач в обеспечении потребности населения страны в продуктах питания [1-2].

Для повышения продуктивности особое значение приобретает рациональное использование имеющихся генетических ресурсов пород овец, как отечественной, так и зарубежной селекции [3-4].

В области большинство поголовья овец содержится в личных подсобных и фермерских хозяйствах относительно малочисленными стадами и низкой продуктивностью.

В связи с этим увеличение поголовья скоропелых мясо-шерстных овец, повышение продуктивности генетического потенциала как отечественной так и зарубежной селекции приобретает особое значение.

Разводимые в Западно-Казахстанской области акжаикские мясо-шерстные овцы желательного типа характеризуются крупным ростом, правильными формами телосложения и хорошим сочетанием высокой мясной и шерстной продуктивности [5].

В зоне разведения акжаикских мясо-шерстных овец имеются значительные количества помесных овец с низкой продуктивностью, которые требуют улучшения как мясной, так и шерстной продуктивности.

В этой связи в стаде акжаикских мясо-шерстных овец проводится селекционно-племенная работа по улучшению продуктивно-племенных качеств и биологических свойств породы путем использования генетического потенциала генофонда разных полутонкорунных овец.

Материалы и методы. Для повышения мясной продуктивности, производства ягнятины и полутонкой шерсти в крестьянском хозяйстве «Салтанат» Акжаикского района в качестве улучшателей в вводном скрещивании на акжаикских матках второго класса стали использовать полукровных куйбышевских баранов завезенных из крестьянского хозяйства «Куаныш». Сформированы группы и осуществлены следующие варианты подбора.

Первая группа – акжаикские мясо-шерстные бараны и акжаикские мясо-шерстные матки (АКМШ х АКМШ);

Вторая группа – полукровные куйбышевские мясо-шерстные бараны и акжаикские мясо-шерстные матки (½ КБ х АКМШ).

Результаты и обсуждение. Используемые в подборе бараны-производители были отнесены к классу элита и отвечали стандарту каждой своей породы. Акжайкские мясо-шерстные бараны весили в среднем 94 кг, полукровные куйбышевские – 98 кг. Длина шерсти баранов по группам колебалась в пределах 13,5 – 14,5 см. при тонине 48 качества.

Шерсть всех баранов отличалась хорошей уравнированностью по тонине, о чем свидетельствуют невысокие показатели средних квадратических отклонений и коэффициентов неравномерности (соответственно не выше 21,1 %) [6].

Сформированная группа овцематок акжайкской мясо-шерстной породы в возрасте 3,5 лет в количестве 200 гол. (по 100 голов в каждой группе) находились в одной отаре, в одинаковых условиях кормления и содержания.

Средняя живая масса использованных в опыте маток составила 49,1 кг. Настриг мытой шерсти в оригинале составил 3,7 кг, при выходе мытого волокна 56,5 %, тонине 56 качества или 28,0 мкм. Крепость шерсти маток 56 качества в среднем находилась в пределах 9,2 сН/текс. Средняя длина шерсти всех маток составила 10,0 см.

Воспроизводительные качества овцематок и сохранность их потомства является весьма важными хозяйственно-полезными показателями продуктивности овец.

Результаты ягнения показали, что оплодотворяемость акжайкских мясо-шерстных маток как акжайкскими так и полукровными куйбышевскими баранами имели хорошие показатели 96 и 97 % с небольшим преимуществом от куйбышевских производителей.

Плодовитость овцематок в обеих группах была довольно хорошая и составила в первой группе 118,1 и второй группе 119,8 %. Вместе с тем плодовитость маток осемененных полукровными куйбышевскими баранами была 1,7 % выше, чем от чистопородных акжайкских.

Сохранность помесного молодняка в группе подбора $\frac{1}{2}$ КБ х АКМШ была выше и составила 96,5 %.

Одним из показателей роста и развития организма в различные стадии его жизни является масса тела, изучением которой у мясо-шерстных овец занимались ряд авторов [7-8].

На рост и развитие животных как в эмбриональный, так и в последующие периоды оказывают влияние различные факторы [9].

Как показывают результаты исследования, полученные от различных вариантов подбора ягнята характеризовались вполне удовлетворительными показателями массы тела как при рождении, так и в последующие периоды при отбивке от матерей в возрасте 4 – 4,5 месяца и в возрасте 7,5 – 8,0 месяцев.

Следует отметить несколько лучшую массу при рождении имели ягнята второй группы, где в подборе участвовали полукровные куйбышевские бараны-производители и превышали чистопородных первой группы баранчики и ярочки на 0,4 кг или на 10,0 – 10,8 %.

К моменту отбивки различия сохранились, так помесные баранчики от куйбышевских производителей превосходили акжайкских на 2,5 кг или 8,3 %, ярочки соответственно на 1,9 кг или 7,1 %. В возрасте 7,5 – 8,0 месяцев данные различия сохранились. Баранчики второй группы превосходили чистопородных на 2,9 кг или 8,4 %, ярочки соответственно на 2,1 кг или 7,1 %.

Как при рождении, отбивке и в возрасте 7,5 – 8 месяцев лучшие показатели живой массы имели ягнята, полученные в варианте подбора $\frac{1}{2}$ КБ х АКМШ.

Количественные и качественные показатели мясной продуктивности овец обусловлены целым рядом различных взаимосвязанных факторов – генетических и средовых [10,11].

Нами для изучения мясных качеств подопытного молодняка в возрасте 4,0 – 4,5 мес. проден контрольный убой баранчиков из одинцового приплода по 3 типичных для своей группы (табл.1).

Важными показателями, характеризующими мясные качества животных, являются предубойная живая масса, убойная масса и убойный выход [12, 13].

Убойные показатели баранчиков в возрасте 4-4,5 мес.

Показатель	Породность	
	АКМШ х АКМШ	½ КБ х АКМШ
Количество голов	3	3
Предубойная масса, кг	30,0±0,14	32,5±00,17
Масса парной туши, кг	12,2±00,12	13,5±00,18
Выход парной туши, %	40,8	41,5
Масса внутреннего жира, кг	0,82±00,04	0,95±00,07
Выход внутреннего жира, %	2,7	2,9
Убойная масса, кг	13,0±00,17	14,5±00,15
Убойный выход, %	43,3	44,6

При убое от всех вариантов подбора получены довольно хорошие тушки массой 12,2 кг и более. В варианте подбора ½ КБ х АКМШ получены тушки массой 13,5 кг и они превосходили чистопородных акжайкских на 1,3 кг или 10,6 %.

Убойная масса в группах составила в первой группе 13,0 кг, у помесей от куйбышевских баранов – 14,5 кг, что на 11,5 % больше акжайкских, соответственно выше и убойный выход.

Таким образом, для повышения мясной продуктивности, производства ягнятины и полутонкой шерсти использование на акжайкских овцематках класса наряду с акжайкскими баранами полукровных баранов-производителей куйбышевской породы у потомства повышает живую массу и улучшает мясные качества.

Совершенствование акжайкской мясо-шерстной породы овец с кроссбредной шерстью в товарных хозяйствах Западно-Казахстанской области в частности в условиях КХ «Салтанат», осуществляется путем использования баранов-производителей акжайкских мясо-шерстных овец, а также в вводном скрещивании для повышения мясной продуктивности полукровных баранов производителей куйбышевской мясо-шерстной породы (полученных от АКМШ маток с чистопородными КБ баранами), обладающих значительным мясным генетическим потенциалом.

ИСТОЧНИКИ И ЛИТЕРАТУРА

1. Иванов М.Ф. Выведение новых пород овец и их совершенствование. Избранные сочинения. Москва: Колос, 1949. Т.1. С. 245-370.
2. Ерохин А.И., Карасев Е.А., Ерохин С.А. Интенсификация производства и повышение качества мяса и овец: Монография. Москва, 2015. 303 с.
3. Траисов Б.Б. и др. Кроссбредные мясо-шерстные овцы Западного Казахстана: Монография. Москва, 2019. 296 с.
4. Траисов, Б.Б. Овцеводство ЗКО-история, современность. *Наука и аграрное производство Казахстана*. Алматы, 2021. №4. С. 19-23.
5. Сидорцов В.И., Белик Н.И., Сердюков И.Г. Шерстование с основами менеджмента качества и маркетинга шерстяного сырья: Учебник. Ставрополь «АГРУС». Москва, «Колос», 2010. 287 с.
6. Билтуев С.Н., Жилиякова Г.М., Зайцев П.Н. Откормочные и мясные качества молодняка овец буретского типа забайкальской тонкорунной породы. *Овцы, козы, шерстяное дело*. 2000. № 3. С. 44-46.
7. Ерохин С.А. Откормочные и мясные качества баранчиков разного происхождения в связи с обхватом пясти. *Вестник Кыргызского аграрного университета*. 2008. № 3. С.156-159.
8. Елемесов К.Е., Омбаев А.М. Особенность роста и развития ягнят в зависимости от происхождения. *Вестник с.-х. науки Казахстана*. Алматы: Бастау. 2003. №1.
9. Молчанов А.В., Лушников В.П., Абулхайров Р. Мясная продуктивность молодняка овец разных пород аридной зоны Поволжья. *Главный зоотехник*. 2011. № 8. С.31-34.

10. Косилов В.И. и др. Эффективность использования генетических ресурсов овец в разных природно-климатических условиях. Элиста: Изд-во Калмыцкого университета, 2019. 206 с.

11. Засемчук И.В., Семенченко С.В. Оценка мясной продуктивности молодняка овец северокавказской мясо-шерстной породы при использовании кормовой добавки ДКБ (Донской кормовой баланс). *Известия Оренбургского государственного аграрного университета*. 2021. № 6 (92). С.343-347.

12. Григорян Л.Н. и др. Современные тенденции развития Российского овцеводства разного направления продуктивности. *Зоотехния*. 2019. №5. С.26-28.

13. Кубатбеков Т.С. и др. Рост, развитие и продуктивные качества овец. Москва, 2016.

**ТЕХНІЧНІ НАУКИ. ТРАНСПОРТ /
ТЕХНИЧЕСКИЕ НАУКИ. ТРАНСПОРТ**

*Zamira Vafayeva, Munisa Mansurova, Jumagul Matyakubova
(O'zbekiston)*

**TIKUV MASHINALARINING MEXANIZMLARI KONSTRUKTSIYALARINI
TAKOMILLASHTIRISH**

Ushbu maqola tikuv mashinasida choklarni hosil qilish jarayonida uning ishchi organlari baxya hosil qiluvchi iplar va materiallar bilan o'zaro ta'sirga kirishishi hamda tikuv mashinalarini loyihalashda barcha ishchi organlarning muvofiqlashtirilgan harakatini o'rnatish borasida talab etilayotgan ishlar to'g'risida.

***Kalit so'zlar:** ishchi organlar, naycha, eksperimental, sozlash, moki iplari, taranglik, uzilish, konstuksiya, g'altak, chok.*

В данной статье речь идет о взаимодействии ее рабочих органов с нитями и материалами, создающими стежки в процессе создания швов на швейной машине, а также о работе, необходимой для установления согласованного движения всех рабочих органов в конструкции швейных машин.

***Ключевые слова:** рабочие органы, шпулка, экспериментал, регулировка, челночные нити, натяжение, обрыв, конструкция, намотка, стежок.*

Tikuvchilik korxonalarini oldidagi dolzarb vazifalardan biri tikuv buyumlari sifatini hamda tikuv mashinalarining ish unumdorligini oshirish, chiqim va nuqsonlarni kamaytirishdan iborat. Ushbu muammolarni hal qilish uchun tikuv mashinalarining mexanizmlari konstruktsiyalarini takomillashtirish zarurligi ko'rinib turibdi. Tikuv mashinasida choklarni hosil qilish jarayonida uning ishchi organlari baxya hosil qiluvchi iplar va materiallar bilan o'zaro ta'sirga kirishadi. Tikuv mashinalarini loyihalashda barcha ishchi organlarning muvofiqlashtirilgan harakatini o'rnatish talab etiladi, ya'ni chok hosil qilish jarayonida tikuv mashinasi talab etilayotgan va bir hil bo'lgan baxya uzunligida yuqori sifatli chok hosil qilishni ta'minlab berish zarur. Korxonalarda tikuv mashinalarining ishlash paytida igna va moki iplarining tarangligini doimo sozlab turish kerak, bu esa odatda gazlama va iplarning sinov namunalari yordamida eksperimental ravishda amalga oshiriladi va tikuv mashinalarini xizmat ko'rsatish va sozlashda albatta ma'lum tajribani talab etadi.

Yuqoridagi fikrlarga asoslanib, baxya hosil qilish jarayonida tikuv mashinasining ishchi organlarining igna va moki iplariga ta'sirini tahlil qilish dolzarb vazifalardan hisoblanib, bunda yuqori sifatli baxya hosil qilish va iplarning uzilib ketishini bartaraf etish uchun hisoblash yo'li bilan rostlagichlar yordamida o'rnatiladigan moki va igna iplarining zarur bo'lgan tarangligini taxminan aniqlashga imkon beradi. Tikuv mashinasi ishchi organlarning, xususan, naychaning va o'ralgan ipning tuzilishini g'altakka ta'sirini tahlil qilishdagi olingan natijalar tikuv mashinalarining yangi va mavjud konstruktsiyalarini modernizatsiya qilishda qo'llanilishi mumkin. Bu esa kelgusida ilg'or ko'p uzatmali tikuv mashinalarini ishlab chiqishda foydalanilishi mumkin.

Moki mexanizmi konstruktsiyalarini takomillashtirishda naychaga ipni o'rash strukturasi moki baxya hosil qilish jarayoniga, baxyani mahkamlash va iplarni naycha va g'altakdan chiqishda iplarda yuzaga keladigan taranglik ta'sirini o'rganish usullarini ishlab chiqish, shu bilan birga, yuqori sifatli choklarni hosil qilishni ta'minlaydigan hamda tikuv mashinalarining ish unumdorligini oshiradigan, ipni tarangligini ta'minlaydigan moslamalarining sozlash xususiyatlarini hisoblashdan iborat. Ushbu maqsadlarga erishishda quyidagi vazifalar belgilandi:

– ipni naychaga o'rash usullarini tahlil qilish va chok hosil qilish jarayonida igna ipi va birlashtirilayotgan materiallar bilan o'zaro ta'siri natijasida ipning uzilishiga ta'sir etuvchi omillarni aniqlash;

- ipni naychaga o'rashning optimal usulini aniqlash uchun matematik, algoritmik va dasturiy ta'minotlarini ishlab chiqish;
- moki baxyalarni hosil qilishda moki iplarini sarflanishini tahlil qilish, moki baxyalarni tortilishida va iplarni naychadan kelishida iplarning uzilishi sabablarini aniqlash;
- naychadan moki ipni chiqishi, iplar chalishuvini tikilayotgan materiallarga tortib olish jarayonlarini dinamik tahlil qilish masalalarini yechish uchun metodik, matematik, algoritmik va dasturiy ta'minotlarini ishlab chiqish;
- moki baxyalarni hosil qilinishi va iplarni naychadan chiqish jarayonlarini dinamik tahlil qilish muammolarini hal qilish, moki baxya iplarining chalishuvini hosil qilish jarayonida moki iplarining tortilishiga konstruktiv parametrlarining ta'sirini tahlil qilish, sifatli baxyalarni hosil qilishni ta'minlaydigan ip tortgich mexanizmini sozlovchi parametrlarini topish bo'yicha muhandislik tavsiyalarni shakllantirish.

Moki mexanizmi konstruksiyalarini takomillashtirish ishini bajarishda zamonaviy eksperimental tadqiqot usullari va tenzometrlash usullari imkoniyatlaridan keng foydalangan holda matematik tahlil, analitik va raqamli modellashtirish usullaridan foydalaniladi.

Moki mexanizmi konstruksiyalarini takomillashtirishda qudagilardan iborat bo'ladi:

- moki ip tarangligining baxya hosil qilish sifatiga ta'sirini tahlil qilish usuli taklif etiladi; tikuv mashinasining ishchi mexanizmlari tomonidan moki iplariga ta'sirini aniqlash uchun naychadan ipni tortib chiqish jarayonining tegishli matematik modeli ishlab chiqiladi;
- baxya hosil qilish paytida naychadan moki ipini tortib chiqish jarayonining matematik modeli taklif qilinadigan, shu bilan birga naycha ipining naychadan chiqishda moki ipning tarangligini tahlil qilish hamda naychani naycha qutisida aylanishini tahlil qilish imkonini beruvchi tegishli matematik dastur ishlab chiqiladi;
- naychaga o'ralgan o'ram qatlamiga uning o'ram yuzasini tortib olish jarayonida ta'sir qiluvchi kuchlarining tahlili o'tkaziladi.

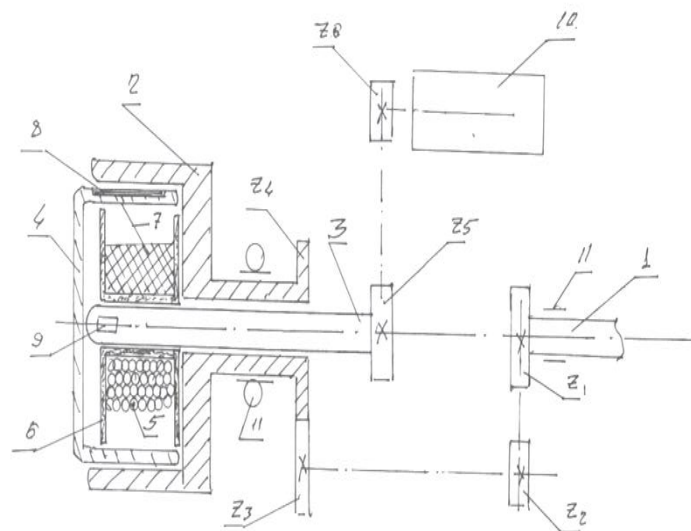

Moki mexanizm sxemasi

Naychanning taklif etilgan konstruksiyasining talab etilgan parametrlari aniqlanadi, bu esa o'ramning kichik diametrlarda ham, katta diametrlarida ham naychadan chiqqan ipning bir hilda tarangligini ta'minlashga imkon beradi; ip tarangligi rostlagichi hamda moki iplarining tarangligini rostlab beruvchi plastinali prujinasining zarur parametrlari aniqlanadi; moki ipini naychadan tortib chiqish, igna va moki iplarining baxya chalishuvi hosil qilganda tikilayotgan materiallarga joylashish jarayoni parametrlari aniqlanadi.

Ishlab chiqilayotgan natijalaridan foydalanish natijasida tikuvchilik korxonalarida ommaviy ishlab chiqarish sharoitida tikuv mashinalarini sozlashga sarflanadigan vaqtini qisqartirishga imkon beradi.

Yangi tikuv mashinalarini loyihalashda yoki mavjud tikuv mashinalarini modernizatsiya qilishda tadqiqot natijalari tikuv mashinalarining ishchi organlari parametrlarining chok sifatiga ta'sirini baholash hamda ip tortgich mexanizmlarining kerakli parametrlarini aniqlashga yordam beradi.

Moki ushlagich uchun naychanning yangi konstruktsiyasi taklif etiladi.

ADABIYOTLAR

1. Frans V. Ya. Ishlab chiqarish uskunalari. M.: Ed. markazi "Akademiya", 2002. 488 b.
2. Garbaruk V.P. Tikuv mashinalarining asosiy mexanizmlarini hisoblash va loyihalash. L.: Mashinostroenie, 1977. 232 b.
3. Valshchikov N.M., Zaytsev B.A., Valshchikov Yu.V. Tikuv mashinalarini hisoblash va loyihalash. L.: Mashinostroenie, 1973. 344 b.
4. Markovets A. V., Mazin L. S. Tashish mexanizmlarining kinematik tahlili tikuv mashinalari materiallari: monografiya. Sankt-Peterburg: SPGUTD, 2006. 312 b.
5. Olimov Q.T. Yengil sanoat mashina va apparatlari. «DITAF». Toshkent, 2001. 246 b.
6. Olimov Q.T. Tikuvchilik korxonalarini jihozlari. «DITAF». Toshkent, 2001. 191 b.
7. Olimov Q.T. «Yengil sanoat mashina va apparatlari» ikkinchi to'ldirilgan nashri, Abdulla Qodiriy nashriyoti. Toshkent, 2003. 286 b.
8. Olimov Q.T., Rustamov R.M., Uzoqova L.P. Tikuv mashinalari. Uzinkomsentr. Toshkent, 2002.
9. Olimov Q.T. Tikuvchilik korxonalarini jihozlari. «DITAF». Toshkent, 2002.

УДК 621.316.929

*Ірина Попова, Давид Яцина
(Мелітополь, Україна)*

ПОТОЧНИЙ КОНТРОЛЬ ФУНКЦІОНАЛЬНОГО СТАНУ АСИНХРОННОГО ДВИГУНА ЗА ЕНЕРГЕТИЧНИМИ ПОКАЗНИКАМИ

Розглянуто найпоширеніші причини виходу з ладу асинхронних двигунів, розроблена структурна схема пристрою поточного контролю функціонального стану та технічні вимоги для його спрацювання.

Ключові слова: асинхронний двигун, несиметрія напруги, поточний контроль, енергетичні показники.

The most common causes of failure of asynchronous motors are considered, the structural diagram of the device for current monitoring of the functional state and the technical requirements for its operation are developed.

Key words: asynchronous motor, voltage asymmetry, current control, energy.

Як надійні, прості і дешеві, на сільськогосподарських виробництвах застосовують, як правило, асинхронні трифазні електродвигуни з короткозамкненим ротором (АД). В АПК України переважають електродвигуни потужністю 0,55-15,0 кВт, причому в цій групі найбільша кількість АД потужністю 1,5-5,5 кВт, а це більше 60% від усіх АД, що використовуються, з них найбільша доля потужністю 1,0-3,0 кВт [1]. В свою чергу електродвигуни потужністю до 22,0 кВт складають 96% задіяних у АПК для виготовлення комбікормів, у зернопереробних комплексах, вентиляції, водопостачанні, зрошенні, пневмотранспорті тощо.

Не зважаючи на це, щорічно в сільському господарстві виходить з ладу 20-25% АД від наявного парку [2], хоча, як правило, АД забезпечені пускозахисною апаратурою. Основна причина виходу їх з ладу – аварійні режими, серед яких перевантаження, обрив фазного проводу і несиметрія напруги мережі (до 45%), заклинювання і руйнування підшипникового вузла та інші. Зі сказаного слідує, що виникнення несиметрії фазних напруг і обрив фазного проводу та перегрів обмотки статора є однією з основних причин виходу з ладу асинхронних двигунів [2].

Зокрема, несиметрія напруги впливає на погіршення техніко-економічних показників електродвигунів, призводить до збільшенні струмів в обмотках статора, що викликає збільшення втрат електричної енергії в АД, підвищення нагріву їх складових частин, зниженні експлуатаційної надійності і скороченні терміну служби електродвигунів.

Для підвищення надійності АД в процесі експлуатації при несиметрії фазних напруг мережі, необхідно удосконалювати пристрої контролю функціонального стану асинхронного двигуна за енергетичними показниками режимів їх роботи, а персоналу, що займається їхньою експлуатацією, мати точні дані про режим роботи АД, стан робочих частин, зменшити знос ізоляції, число відмов і аварійних виходів з ладу асинхронних двигунів [2].

Існують способи одночасного отримання можливо повної інформації про наявність дефектів на відключеному (статичні випробування) і працюючому (динамічні випробування) двигуні. Кореляція статичних і динамічних даних випробувань дає можливість оцінити реальний технічний стан двигуна і дати надійний прогноз його працездатності [3, 4].

Пристрій поточного контролю функціонального стану асинхронного двигуна за енергетичними показниками трифазного АД повинен забезпечувати:

- здійснення контролю напруги фаз А, В, С, а при відхиленні фазної напруги (перекосі фаз) в межах 190-250 В відключати його від електричної мережі при перевищенні цієї межі;
- здійснення контролю лінійної напруги А-В, В-С, С-А, при відхиленні більш ніж на ± 30 В відключати його від електричної мережі при перевищенні цієї межі;
- здійснення контролю температури статорної обмотки, при перевищенні гранично допустимого значення для класу ізоляції АД (наприклад, 115 °С) відключати його від електричної мережі при перевищенні межі;
- світлова сигналізація виникаючих аварійних ситуацій: відхилення напруги, обрив фази або перевищення температури обмотки статора граничнодопустимого для класу ізоляції АД.

Під час пуску електродвигуна або групи електродвигунів можливі провали або стрибки напруги в фазах, які обумовлені пусковими струмами, тому пристрій захисту по напрузі починає працювати через одну хвилину після включення двигуна.

Пристрій має бути побудований на мікроконтролері (МК) PIC16F676 і мікроконтролерному датчику температури DS1820 [9, 10].

Згідно з алгоритмом роботи пристрою для моніторингу, розроблена структурна схема пристрою, яка наведена на рис. 1.



Рис. 1. Структура пристрою поточного контролю функціонального стану асинхронного двигуна

Структурна схема пристрою складається з наступних блоків: 1.1...1.n – блок випрямлення напруги фаз А, В, С; 2.1... 2.n – блоки дільників напруги фаз А, В, С; 3.1...3.n – згладжувальні фільтри; 4 – первинний перетворювач температури фаз; 5 – датчик температури; 6 – блок підлаштування; 7 – мікроконтролер; 8 – блок світлової індикації напруги і температури; 9 – гальванічна розв'язка кіл; 10 – виконавчий орган (котушка пускового реле); 11 – блок живлення пристрою захисту.

Виникнення аварійних режимів в кожній фазі і перевищення температури статорних обмоток двигуна супроводжується включенням відповідних сигнальних світлодіодів. В пристрої для виміру і порівняння використовується випрямлена напруга фаз відносно нульового проводу.

Для зниження вимірної на фазах напруги застосовуються дільники напруги, що мають коефіцієнт ділення 1:100. Змінна напруга на фазах випрямляється напівполуперіодним випрямлячем, що складається з діодів та стабілізується стабілітронами. Випрямлена напруга згладжується фільтрами, що виконані на конденсаторах в кожній фазі і поступає до входів мікроконтролера МК. В лінії зв'язку термодатчика 5 з МК встановлений обмежувальний резистор.

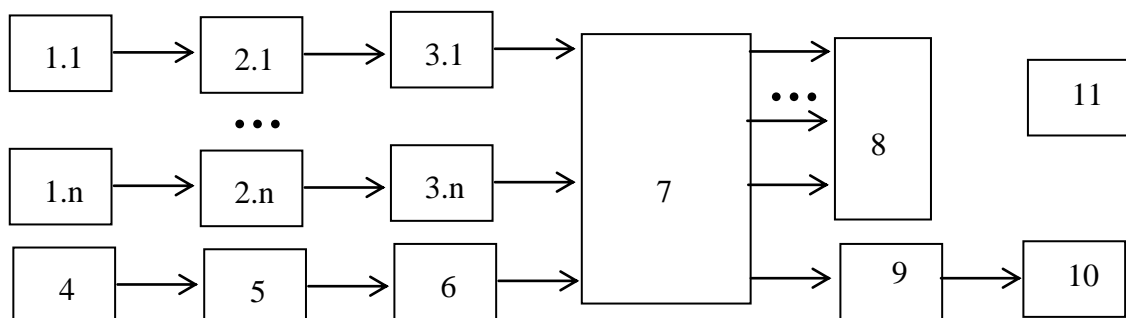
Частота тактування МК (наприклад, 4 МГц) задається його внутрішнім генератором. Частоту тактового генератора, поділену на чотири (1 МГц), можна спостерігати на виході МК, контролюючи таким чином працездатність МК.

На виході МК через оптоістор і симистор включається котушка пускового реле, контакти якого здійснюють подачу напруги на електродвигун або відключають його від мережі.

Світлодіоди сигналізують про виникнення аварійного режиму. Величини резисторів, включених у кола світлодіодів підібрати в залежності від вибраного типу світлодіодів і необхідної яскравості світіння. В Схемі передбачити кнопку «Скидання», що необхідна для перезавантаження МК і включення електродвигуна після усунення аварійного режиму. Живлення схеми передбачити від безтрансформаторного джерела живлення, допустима робоча напруга якого повинна складати не менше 400 В.

Якщо необхідність у вимірі перевищення температури ізоляції обмотки відсутня, тоді датчик температури 5 можна не встановлювати (тоді буде відсутній захист електродвигуна від перегріву ізоляції), але лінія зв'язку повинна залишатися навантаженою резистором.

Розроблений пристрій контролю функціонального стану асинхронного двигуна за енергетичними показниками рекомендується до встановлення в шафі керування АД. Сигнальна лінія зв'язку з термодатчиком повинна бути екранованою та її довжина не повинна перевищувати 5 м.

Робота з пристроєм зводиться до аналізу стану світлодіодів при виникненні аварійних режимів. Якщо електродвигун відключився і при цьому жодний світлодіод не світиться – стався обрив фази живлення. Якщо горить один з світлодіодів АВ, АС, СА, то можливий вихід напруги за межі діапазону 190-250 В. При цьому перша літера позначення світлодіода вказує аварійну фазу. Під час несиметрії напруги («перекіс фаз») надпис під світлодіодом, що світиться, відповідає тим фазам, різниця напруги яких більша за 30 В. Як правило, одночасно включається два світлодіода, наприклад, АВ і СА. В цьому разі напруга фази А має відхилення від напруги фаз В і С більш ніж на 30 В. Після усунення аварійної ситуації електродвигун вмикається натисканням кнопки «Скидання». Для програмування МК PIC16F676 можна скористатися програмою PonyProg2000 або подібною.

Висновки. Отже, застосування мікропроцесорного пристрої поточного контролю функціонального стану асинхронного двигуна за енергетичними показниками дозволить зменшити експлуатаційні витрати, підвищити експлуатаційну надійність і збільшити строк роботи АД.

ДЖЕРЕЛА ТА ЛІТЕРАТУРА

1. Гурин В. В. Защита асинхронных трехфазных электродвигателей: учеб. пособ., ч.2. Минск : БГАТУ, 2011. 448 с.
2. Титко А. И., Осадчий Е. П., Шаломыгин М. В. Программно-технический комплекс диагностики изоляции обмоток асинхронных двигателей. *Новини енергетики*. 1998. № 8. С. 38–42.
3. Попова І.О. Розробка пристрою захисту асинхронного двигуна від аварійних режимів. *Сучасний стан та перспективи розвитку електротехнічних систем*. IV Всеукр. наук.-практ. інтернет-конф. пам'яті В.В.Овчарова: зб. тез доповідей. Мелітополь, 2021. С.39-40.
4. Попова І.О., Курашкін С.Ф. Мікропроцесорний пристрій моніторингу та захисту трифазного асинхронного двигуна. *Науковий вісник Таврійського державного агротехнологічного університету: електронне наукове фахове видання ТДАТУ*; гол. ред. д.т.н., проф. В. М. Кюрчев. Мелітополь: ТДАТУ, 2021. Вип.11, том 2 (41). DOI: 10.31388/2220-8674-2021-2-41.
5. M. Wolkiewicz, M. Skowron. Diagnostic system for induction motor stator winding faults based on axial flux. *Power electronics and drives*. 2(37), No. 2, 2017. PP.137–150. DOI: 10.5277/PED170204
6. Zagirnyak M., Mamchur D., Kalinov A. Comparison of induction motor diagnostic methods based on spectra analysis of current and instantaneous power signals. *Przegląd Elektrotechniczny*, Nr. 12b/2012. PP. 221–224.
7. Bouchikhi E. H., Choqueuse V., Benbouzid M. Induction machine diagnosis using stator current advanced signal processing. *International Journal on Energy Conversion*. 2015, 3 (3), PP.76–87.
8. Попова І. О. Курашкін С. Ф., Нестерчук Д. М. Захист асинхронного двигуна від несиметричних режимів. *Проблеми енергозабезпечення та енергозбереження в АПК України: Вісник Харківського національного технічного університету сільського господарства імені П. Василенка. Технічні науки*. Вип. 195. Харків : ХНТУСГ, 2018. С. 114–115.
9. Курашкін С. Ф., Попова І. О. Пристрій захисту трифазних асинхронних електродвигунів. *Праці ТДАТУ*. Вип. 20 .Т.4. Мелітополь : ТДАТУ, 2020. С. 126–135.
10. Хоровиц П., Хилл У. Искусство схемотехники. Москва: Мир, 2009. 704 с.

**АРХИТЕКТУРА І БУДІВНИЦТВО /
АРХИТЕКТУРА И СТРОИТЕЛЬСТВО**

УДК 747.012.1

*Мугамилла Пирмантай
(Алматы, Казахстан)*

**ТЕОРЕТИЧЕСКИЕ ОСНОВЫ И ДИЗАЙНЕРСКАЯ КОНЦЕПЦИЯ ЭТНОСТИЛЯ
В СОВРЕМЕННОМ ИНТЕРЬЕРЕ**

В статье определены основы формирования этностиля как стилистического направления, которое характеризуется использованием этнических элементов при формировании художественного образа архитектуры интерьера. Поданы его составные элементы, основные средства формирования и специфика его использования в архитектурной среде предприятий общественного питания.

Ключевые слова: *интерьер, дизайн, этностиль, этнические элементы, архитектура и т.д.*

The article defines the basics of the formation of ethnostille as a stylistic direction, which is characterized by the use of ethnic elements in the formation of the artistic image of interior architecture. Its constituent elements, the main means of formation and the specifics of its use in the architectural environment of public catering enterprises are presented.

Keywords: *interior, design, ethno style, ethnic elements, architecture, etc.*

История о возникновении этнических стилей уходит в далекий прошлый. Сначала крестовые походы, а потом путешествия в эпоху Великого географического открытия расширили кругозор народа, познакомили с другими народами и традициями. Европейское пространство стало наполнено этническим дизайном, мебелью и этническими элементами. И это в связи с тем, что у каждой страны по-прежнему существует свой колорит, который сформировался веками.

В общем, любой этнический стиль обладает историческим репертуаром. Это в дань традициям конкретного региона, народа, даже религий. Культура в других странах окутана романтикой, притягивает туристов, служит вдохновением для многих. Этнический дизайн интерьера разнообразен и разнообразен. В каждом регионе мира присуща уникальность и необыкновенный колорит, и на другом месте света их искать необязательно [1, с. 55].

Не удивительно, что возвращаясь домой люди пытаются дополнить обычный быт частью магического далёкого света. И если кто-то ограничивается простой магнитом для холодильника или небольшой сувенир, то кто-то жаждет масштабных изменений. Существует много направлений в интерьере этностиля. Каждая из них имеет индивидуальность, неповторимый характер и создает атмосферу в комнате. Кроме того, многие буквально противоречат друг другу в смысле, наполнении и осуществлении.

И всё же, все разновидности этники имеют схожие характеристики:

- Своеобразие каждого этнического стиля сформировано под влиянием климата, географического положения, исторического и культурного развития, уклада жизни конкретного общества;
- Почти во всех фольклорных направлениях дизайна присутствует местная философия или религия и их элементы;
- Стиль проявляется через набор схожих черт, которые и задают аутентичность, они яркие и узнаваемые;
- В интерьере используют натуральные местные материалы – камень, древесину, глину из конкретного региона;
- Характерные орнаменты и узоры делают национальный колорит узнаваемым;

- Каждому стилю свойственна определенная палитра, цветовая гамма в этнике очень широка – от сдержанных и лаконичных тонов до избытка ярких оттенков;
- Декор, мебель, посуда и текстиль также типичны, часто именно они служат отправной точкой для тех, кто хочет создать имитацию этнического стиля у себя дома.

Какая бы страна или культура ни вдохновила вас на этнический интерьер, такой дизайн будет эффективным и изысканным. Рассмотрим подробнее, какие направления существуют в этностиле и чем они примечательны.

Рассмотрим некоторые направления этнического стиля

Чтобы привнести экзотику этнического стиля в повседневность, достаточно добавить те или иные отсылки к любимейшей культуре. Это легко сделать, имея представления о базовых характеристиках самых популярных направлений в этно-дизайне.

Африканский стиль

На фоне стен и пола в тёплых оттенках выжженной земли и раскаленного песка выигрышно смотрится разнообразный декор. Текстиль, покрытый орнаментами, тотемы, фигурки животных, картины и цветная керамика – именно они создают экспрессию африканского дизайна [2, с. 34].

Важная составляющая африканского стиля – разнообразие текстур, узоров и материалов. Мебель обычно плетеная или деревянная, из ценных пород (ротанг, сандал, бамбук) с резьбой ручной работы. Встречаются и упрощенные формы, массивные и грубоватые. Уюта добавляют тканые ковры, циновки, покрывала и подушки в технике батик, имитация животных шкур, кожаные элементы и живые растения.

Арабский стиль

Само понятие «арабский стиль» вызывает насыщенные образы ассоциации. Сказки Шахерезады, дворцы султанов, драгоценные украшения, пряные разноцветные специи, шумные базары и золотое шитьё – настоящая магия Востока.

Арабский этнический интерьер включает в себя национальный колорит разных стран. Но общие черты легко проследить. Дизайн интерьера в восточном стиле – роскошный, изысканный и богатый. Он наполнен деталями и красками. Вариации бордовых, изумрудных, синих и терракотовых оттенков сочетаются с золотом и серебром. Арабский интерьер отличается многообразием материалов. Деревянные низкие столики и комоды с резьбой, бархатные диваны и пуфы, персидские ковры, ажурные светильники и декор из металла словно сплетаются в замысловатый узор.

Египетский стиль

Говоря о египетском дизайне интерьера, подразумевается, в первую очередь, стиль древней цивилизации. Богатейшая культура положила начало многим направлениям мирового искусства.

Обстановка домов богатых египтян отличалась роскошью и элегантностью. На однотонных стенах и потолке светло-бежевого и песочного цвета расцветали изысканные фрески с бытовыми и религиозными сюжетами, а также флористическими и животными мотивами: лотосами, папирусом, пальмами, птицами и зверями.

Особое внимание египтяне уделяли мебели, в частности – её удобству и функциональности. Но и о красоте не забывали: гнутые ножки, фигурные подлокотники, резьба и декоративная покраска отличают мебель того времени и современную имитацию.

Индийский стиль

Сложно представить себе более красочный и праздничный стиль, чем индийская этника. Обилие цвета и декора в индийском интерьере поражает воображение и дарит приподнятое настроение. Индийская этника – сочная, сказочная и пряная – в современном прочтении

Звонкие, пикантные оттенки – малиновый, оранжевый, бирюзовый, зелёный, жёлтый – как нельзя полнее передают атмосферу солнечной страны. Индийский колорит включает в себя множество изделий ручной работы. Это не только узорная мебель из тика и эбенового дерева, но также расшитые ткани, плетёные коврики, корзины, мозаичные и раскрашенные вручную украшения.

Комната в индийском этно-стиле обычно заполнена множеством вещей. Разнообразные столики, шкафчики, диваны и скамейки сочетают с аутентичным декором: фигурками слонов и божеств из кости, камня и перламутра, бронзовыми лампами, вазами с пёстрыми букетами [3, с. 66].

Английский стиль

Традиционный английский дом обладает изяществом классики и очарованием кантри. Английский стиль интерьера призван создать уютное и комфортное пространство, в котором приятно укрыться от непогоды, провести время с семьёй, животными и детьми, полноценно отдохнуть от суеты города.

Яркие черты английского стиля кантри:

- Приглушенные акварельные оттенки – голубые, бежевые, зеленоватые – в сочетании с более яркими нюансами, также глубокие тёмные тона
- Уютные зоны отдыха с мягкими креслами и диванами
- Место для библиотеки и книжных полок
- Обилие текстиля с цветочным рисунком, в полоску или в клетку
- Горшечные растения и букеты для украшения комнат

Французский стиль

Самое известное направление национального французского стиля – прованс. Он вдохновлён солнечной, лёгкой атмосферой юга Франции, где царят безмятежность, красота и гедонизм.

Столы, комоды и стулья из дерева часто имеют налёт старины. Рустикальный декор и вещи ручной работы (вышивка, кружево, керамика) также в чести.

На французской кухне популярны фермерские мотивы. В отличие от английского кантри, прованс более вычурный и декоративный. Мебель изящнее, с фигурными ручками, молдингами, иногда – росписью [4, с. 12].

Скандинавский стиль

Культура стран Северной Европы вместе с философией Хюгге покорила сердца людей и проникла в их дома. В России любовь к скандинавскому стилю вполне логична. Нам не меньше, чем финнам или шведам, хочется привнести простор, свет и воздух даже в небольшие квартиры.

Какой же он – интерьер в скандинавском стиле?

- Лаконичный: пространство не перегружено
- Светлый: используются белый, серый, бежевый цвета, приветствуются большие открытые окна
- Функциональный: дизайн мебели простой и удобный, без излишеств
- Доступный: сильная сторона сканди – возможность создать подобный дизайн даже при невысоком бюджете
- Натуральный: деревянные полы и мебель, крашенные стены, хлопковый текстиль, обилие матовых текстур

Китайский стиль

В основе лежат природная гармония и понятие энергии. Здесь нет места неопрятности, хаосу и небрежности. Интерьер в китайском стиле тяготеет к насыщенной, достаточно тёмной цветовой гамме: преобладают рыжие, красные, кирпичные, коричневые оттенки. Мебель используют из тёмного дерева, она может быть резной, с инкрустацией из перламутра или камня [5, с. 74].

Различные лёгкие ширмы и перегородки помогают организовать пространство и трансформировать его при необходимости.

Интерьер украшают шелковым текстилем с изящными узорами, изображениями журавлей, драконов и других животных, живописью с цветочными мотивами, фарфором. Стены также обшивают деревянными и бамбуковыми панелями.

Рекомендации по ремонту в этническом стиле

Безусловно, каждый из перечисленных стилей – от индийского до скандинавского – по-своему прекрасен и самобытен. Чтобы интерьер передавал всю выразительность

национального колорита и в то же время выглядел актуальным, необходимо обратить внимание на степень интенсивности этнических мотивов.

3 способа создания этнического интерьера:

- Аутентичная этника: подразумевает максимально точное воссоздание исходного стиля. Мебель, материалы и декор подбираются, исходя из исконного колорита той или иной местности. Аутентичная этника сложна в реализации и нечасто встречается в квартирах или домах. Она более популярна в общественных помещениях.

- Микс: комбинация нескольких этнических направлений. Чтобы такая эклектика выглядела гармонично, используют близкую цветовую гамму, схожие формы мебели и орнаменты (например, из индийской и арабской культур).

- Фольклорные акценты: наиболее доступный способ привнести в интерьер этнический мотив. Это могут быть небольшие сувениры, привезенные из путешествий, текстиль или акцентная мебель. Особенно выразительно эти элементы играют на нейтральном фоне, поэтому основа интерьера может быть лаконичной, в спокойной палитре.

Отделочные материалы для этнического интерьера, как и конструктивные особенности, должны соответствовать заданной тематике. Декоративные штукатурки удачно имитируют фактурные крашеные стены африканских жилищ. Потолочные балки подчеркнут скандинавскую эстетику. А грубые деревянные полы легко воссоздать с помощью паркетной доски.

Детали задают тон! Кованые основания для мебели, ковры и циновки, оригинальные предметы искусства или поделки местных мастеров вдохнут жизнь и воздух заморских стран в ваш дом.

Вместе с любимым этническим стилем в интерьер врывается ветер странствий, аромат экзотики и музыка дальних берегов. Проявив внимательность и креативность, создавайте в своём жилье дизайн, который вдохновит на мечты и подарит радостные эмоции, даже если путешествий пока не планируется.

ИСТОЧНИКИ И ЛИТЕРАТУРА

1. Браиловская Л. В. Дизайн интерьера в восточном стиле: Япония, Китай, Индия, Египет. Москва: Феникс, 2020. 384 с.
2. Бриколаж. Ремонт в доме. В 4 книгах. Книга 1. Виды работ, инструменты, стили интерьера и уход за ним. Москва: Ниола-Пресс, 2019. 200 с.
3. Норман Либби. Дизайн интерьера. Цвет и стиль. Москва: Книжный клуб "Клуб семейного досуга". Харьков, 2021. 128 с.
4. Тина Кренер. Интерьер в восточном стиле. Москва: Арт-Родник, 2021. 315 с.
5. Харпер К. Ваш дом. Стили интерьера. Москва: Кладезь-Букс, 2021. 224 с.

ВІДОМОСТІ ПРО АВТОРІВ / СВЕДЕНИЯ ОБ АВТОРАХ

Абдурахмонова Мавлуда Содиковна – старший преподаватель кафедри іностранных языков Ташкентского университета информационных технологий

Абрамова Анастасія Віталіївна – студентка 6 курсу педагогічного факультету Ізмаїльського державного гуманітарного університету

Андреева Ганна Василівна – здобувач освітнього ступеня «магістр» напряму підготовки 013 Початкова освіта Ізмаїльського державного гуманітарного університету

Атамась Анжела Василівна – студентка 6 курсу факультету економіки, бізнесу та міжнародних відносин Університету митної справи та фінансів

Бараненко Ігор Миколайович – студент 1 курсу магістратури економічного факультету Дніпровського національного університету імені Олеся Гончара

Бекетова Айгүл Қайырбековна – PhD, старший преподаватель Казахского национального педагогического университета имени Абая

Бельчев Павло Васильович – кандидат педагогічних наук, доцент кафедри математики і фізики Мелітопольського державного педагогічного університету імені Богдана Хмельницького

Блідченко Сергій Сергійович – студент 2 курсу педагогічного факультету Комунального закладу вищої освіти «Барський гуманітарно-педагогічний коледж імені Михайла Грушевського»

Бугуца Елена Васильевна – доктор юридических наук, доцент кафедри права Государственного университета физической культуры и спорта (Кишинёв, Молдова)

Буранова Дилафруз Джамалдиновна – кандидат политических наук, доцент, заведующая кафедрой иностранных языков Ташкентского педиатрического медицинского института

Бусигіна Оксана Петрівна – здобувач вищої освіти групи Мт21м заочного відділення спеціальності 014.04 Середня освіта. Математика. Фізика Мелітопольського державного педагогічного університету імені Богдана Хмельницького

Буянова Людмила Вікторівна – здобувач вищої освіти групи Мт21м заочного відділення спеціальності 014.04 Середня освіта. Математика. Фізика Мелітопольського державного педагогічного університету імені Богдана Хмельницького

Вафаева Замира Севиндиковна – докторант 1 курса кафедры технологических машин и оборудования Бухарского инженерно-технологического института

Ващук Надія Анатоліївна – викладач англійської мови циклової комісії викладачів іноземних мов Педагогічного фахового коледжу Комунального закладу вищої освіти «Хортицька національна навчально-реабілітаційна академія» Запорізької обласної ради

Войцицька Олександра Олександрівна – студентка 1 курсу освітнього ступеня «Магістр» факультету економіки, менеджменту та права Вінницького торговельно-економічного інституту Державного торговельно-економічного університету

Волохата Катерина Миколаївна – кандидат педагогічних наук, викладач кафедри педагогіки, психології та фахових методик Комунального закладу вищої освіти «Барський гуманітарно-педагогічний коледж імені Михайла Грушевського»

Ганя Валерия Сергеевна – магистрантка II года обучения факультета бухгалтерского учета и аудита Молдавской экономической академии

Гаффаров Иноят Гаффарович – старший научный сотрудник, заведующий отделом агротехнологии зерновых культур и хлопчатника Научно-исследовательского института селекции, семеноводства и выращивания агротехнологии хлопка Бухарской научно-опытной станции

Герчанівська Світлана Валеріївна – кандидат економічних наук, доцент кафедри економіки і менеджменту Відокремленого підрозділу Національного університету біоресурсів і природокористування України «Бережанський агротехнічний інститут»

Гож Яна Олександрівна – магистрантка кафедри інноваційних технологій з педагогіки, психології та соціальної роботи Університету імені Альфреда Нобеля

Грицай Єлизавета Олександрівна – студентка 3 курсу першого (бакалаврського) рівня навчання факультету літакобудування Національного аерокосмічного університету імені М. Є. Жуковського «Харківський авіаційний інститут»

Грубюк Анастасія Михайлівна – студентка 5 курсу спеціальності 013 Початкова освіта гуманітарно-педагогічного факультету Комунального закладу вищої освіти «Барський гуманітарно-педагогічний коледж імені Михайла Грушевського»

Давлетова Айнур Маликовна – кандидат сільськогосподарських наук, старший преподаватель высшей школы «Животноводство и биоресурсы» Западно-Казахстанского аграрно-технического университета имени Жангир хана

Давлетярова Назокат Ижодовна – преподаватель кафедры иностранных языков Ташкентского педиатрического медицинского института

Демченко Надія Павлівна – здобувач вищої освіти групи М 121-ї спеціальності 014.04 Середня освіта. Математика. Фізика факультету інформатики, математики і економіки Мелітопольського державного педагогічного університету імені Богдана Хмельницького

Джалилова Нилуфар Дильшодовна – преподаватель кафедры иностранных языков Ташкентского педиатрического медицинского института

Есенгалиев Кайрлы Гусмангалиевич – доктор сільськогосподарських наук, доцент высшей школы «Животноводство и биоресурсы» Западно-Казахстанского аграрно-технического университета имени Жангир хана

Жаллиев Бешим Аллакулович – кандидат сільськогосподарських наук, доцент Ташкентского института инженеров ирригации и механизации сельского хозяйства и заведующий кафедры капельного орошения и интенсивной технологии полива Бухарского национального исследовательского университета

Жидачина Дарія Олександрівна – студентка 4 курсу факультету психології та спеціальної освіти Дніпровського національного університету імені Олеся Гончара

Запорожченко Олексій Володимирович – кандидат філософських наук, доцент кафедри права і соціальної роботи Ізмаїльського державного гуманітарного університету

Ибрагимова Шахноза Тургуновна – старший преподаватель кафедры иностранных языков Ташкентского университета информационных технологий

Икрамова Махбуба Латиповна – кандидат биологических наук, старший научный сотрудник, заместитель директора по науке Научно-исследовательского института селекции, семеноводства и выращивания агротехнологии хлопка Бухарской научно-опытной станции

Инатов Аброр Исмаатович – ассистент кафедры искусственного интеллекта и информационных систем факультета интеллектуальных систем и компьютерных технологий Самаркандского государственного университета

Іванова Наталя Сергіївна – кандидат політичних наук, доцент кафедри правознавства Бердянського державного педагогічного університету

Кабзюк Надія Оксентівна – викладач кафедри педагогіки, психології та фахових методик Комунального закладу вищої освіти «Барський гуманітарно-педагогічний коледж імені Михайла Грушевського»

Каримов Юсуфбек Улугбекович – магистрант Каракалпакстанского института сельского хозяйства и агротехнологий

Катеренчук Светлана – доктор филологических наук, профессор кафедры иностранных языков Технического университета Молдовы

Кенжебекова Алтынай Бақытбекқызы – магистрант 2 курса Института естествознания и географии Казахского национального педагогического университета имени Абая

Кириченко Римма Вікторівна – кандидат психологічних наук, доцент кафедри професійної освіти в сфері технологій та дизайну Київського національного університету технологій та дизайну

Клесвська Валерія Леонідівна – старший викладач кафедри екології та техногенної безпеки Національного аерокосмічного університету імені М. Є. Жуковського «Харківський авіаційний інститут»

Кошель Віолета Олександрівна – здобувач вищої освіти групи Мт21м заочного відділення спеціальності 014.04 Середня освіта. Математика. Фізика Мелітопольського державного педагогічного університету імені Богдана Хмельницького

Кранг Ольга Василівна – викладач суспільних дисциплін Комунального закладу «Олександрійський медичний фаховий коледж»

Кручина Вікторія Віталіївна – кандидат технічних наук, доцент кафедри екології та техногенної безпеки Національного аерокосмічного університету імені М. Є. Жуковського «Харківський авіаційний інститут»

Кулик Наталія Миколаївна – магістр із землевпорядкування та агрономії, викладач інженерно-агрономічного відділення, завідувач навчально-методичного кабінету ВСП «Ладжинський фаховий коледж Вінницького національного аграрного університету»

Кушмэунсэ Родика – кандидат економічних наук, доцент департаменту бухгалтерського учета, аудита и экономического анализа Молдавской экономической академии

Литвин Ольга Петрівна – методист навчально-методичного кабінету Комунального закладу Київської обласної ради «Білоцерківський гуманітарно-педагогічний фаховий коледж»

Лихопій Лілія Дмитрівна – студентка 5 курсу спеціальності 013 Початкова освіта гуманітарно-педагогічного факультету Комунального закладу вищої освіти «Барський гуманітарно-педагогічний коледж імені Михайла Грушевського»

Ліпинський Леонід Костянтинович – студент 2 курсу соціально-гуманітарного факультету ДВНЗ «Приазовський державний технічний університет»

Лісова Поліна Валеріївна – студентка 6 курсу факультету психології та спеціальної освіти Дніпровського національного університету імені Олеся Гончара

Лугових Тетяна Ігорівна – викладач Державного професійно-технічного навчального закладу «Сумське вище професійне училище будівництва і дизайну»

Лутфуллаева Хулкар Асатуллаевна – старший преподаватель кафедри иностранных языков Ташкентского педиатрического медицинского института

Любчук Ольга Костянтинівна – доктор наук з державного управління, професор, завідувач кафедри туризму ДВНЗ «Приазовський державний технічний університет»

Мансурова Муниса Анваровна – доктор технічних наук, професор кафедри технологии пошива и дизайна костюма Ташкентского института текстильной и легкой промышленности

Марценюк Ярослав Геннадійович – здобувач вищої освіти групи Мт21м заочного відділення спеціальності 014.04 Середня освіта. Математика. Фізика Мелітопольського державного педагогічного університету імені Богдана Хмельницького

Матякубова Жумагул Бахтияровна – ассисент кафедри технологии и оборудования легкой промышленности Ургенчского государственного университета

Михайліченко Наталя Валеріївна – старший викладач кафедри правознавства Бердянського державного педагогічного університету

Мокра Анастасія Петрівна – студентка 2 курсу магістратури спеціальності 242 «Туризм» географічного факультету Тернопільського національного педагогічного університету імені Володимира Гнатюка

Молокова Ніна Олексіївна – голова циклової комісії викладачів суспільних дисциплін, викладач суспільних дисциплін, викладач-методист Комунального закладу Київської обласної ради «Білоцерківський гуманітарно-педагогічний фаховий коледж»

Мяснікова Олена Олександрівна – здобувач вищої освіти групи М 121-ї спеціальності 014.04 Середня освіта. Математика. Фізика факультету інформатики, математики і економіки Мелітопольського державного педагогічного університету імені Богдана Хмельницького

Набиева Джамиля Рахмановна – преподаватель кафедри иностранных языков Ташкентского педиатрического медицинского института

Нестеренко Руслана Валентинівна – учитель вищої категорії, старший учитель, учитель географії Полтавського спортивного ліцею Полтавської обласної ради

- Новикова Галина Анатоліївна** – здобувач освітнього ступеня «магістр» напряму підготовки 013 Початкова освіта Ізмаїльського державного гуманітарного університету
- Нурбаева Наиля Абилхасановна** – кандидат технічних наук, доцент кафедри екології Казахського агротехнічного університета імені С. Сейфулліна
- Олійник Наталія Петрівна** – кандидатка філологічних наук, доцентка, завідувачка кафедри української літератури Дніпровського національного університету імені Олеся Гончара
- Пальчак Світлана Богданівна** – викладач дерматовенерології вищої категорії Уманського медичного фахового коледжу Черкаської обласної ради
- Пашенко Валентина Василівна** – аспірантка кафедри інноваційних технологій з педагогіки, психології та соціальної роботи Університету імені Альфреда Нобеля
- Петраш Жанна Олександрівна** – викладач іноземних мов КЗ КОР «Білоцерківський гуманітарно-педагогічний фаховий коледж»
- Пирмантай Мугамилла Дарханкызы** – магістрант 2 курсу кафедри дизайну Казахського національного педагогічного університета імені Абая
- Попова Ірина Олексіївна** – кандидат технічних наук, доцент кафедри електротехніки і електромеханіки імені професора В. В. Овчарова Таврійського державного агротехнологічного університету імені Дмитра Моторного
- Приблуда Людмила Михайлівна** – кандидат філологічних наук, доцент кафедри гуманітарних дисциплін Національного університету харчових технологій
- Приварникова Ірина Юліївна** – кандидат економічних наук, доцент кафедри маркетингу та міжнародного менеджменту Дніпровського національного університету імені Олеся Гончара
- Прохніцька Ярослава Олегівна** – студентка 5 курсу спеціальності 013 Початкова освіта гуманітарно-педагогічного факультету Комунального закладу вищої освіти «Барський гуманітарно-педагогічний коледж імені Михайла Грушевського»
- Пруняну Василій Феодорович** – юрист, адвокат-стажер (Кишинів, Молдова)
- Пурас Тетяна Вікторівна** – студентка 1 курсу магістратури спеціальності «Менеджмент» (Освітня програма «Міжнародний менеджмент») економічного факультету Дніпровського національного університету імені Олеся Гончара
- Разумна Юлія Вадимівна** – студентка 2 курсу гуманітарно-педагогічного факультету Комунального закладу вищої освіти «Барський гуманітарно-педагогічний коледж імені Михайла Грушевського»
- Рахматов Бахтиєр Ниматович** – кандидат сільськогосподарських наук, старший науковий співробітник, директор Научно-исследовательского института селекции, семеноводства и выращивания агротехнологии хлопка Бухарской научно-опытной станции
- Решетілова Тетяна Борисівна** – доктор економічних наук, професор кафедри маркетингу та міжнародного менеджменту Дніпровського національного університету імені Олеся Гончара
- Рижук Людмила Федорівна** – викладач української мови і літератури Комунального закладу «Олександрійський медичний фаховий коледж»
- Рошка Леонід Петрович** – доктор економічних наук, підприємця (Кишинів, Молдова)
- Рошка Петр Іванович** – доктор економічних наук, професор кафедри бізнесу і адміністрування, міжнародних економічних відносин, туризму Міжнародного незалежного університету Молдови
- Салахова Ельза Загіровна** – старший викладач кафедри іноземних мов Ташкентського університету інформаційних технологій
- Слободянюк Тетяна Андріївна** – здобувач ступеня вищої освіти «бакалавр» Комунального закладу вищої освіти «Барський гуманітарно-педагогічний коледж імені Михайла Грушевського»
- Советна Альона Вікторівна** – кандидат філологічних наук, доцент кафедри прикладної лінгвістики та перекладу Черкаського державного технологічного університету
- Советний Едуард Сергійович** – студент 1 курсу магістратури факультету гуманітарних технологій Черкаського державного технологічного університету

Степанова Надія Опанасівна – викладач кафедри управління підприємницькою та туристичною діяльністю Ізмаїльського державного гуманітарного університету

Струць Марія Миколаївна – магістрант факультету української й іноземної філології та мистецтвознавства Дніпровського національного університету імені Олеся Гончара

Супрун Анна Миколаївна – студентка 2 курсу педагогічного факультету Ізмаїльського державного гуманітарного університету

Счастлива Олена Дмитрівна – спеціаліст вищої кваліфікаційної категорії, завідувач навчально-методичного кабінету Комунального закладу Київської обласної ради «Білоцерківський гуманітарно-педагогічний фаховий коледж»

Сюсюкан Юрій Миколайович – старший викладач кафедри математики і фізики Мелітопольського державного педагогічного університету імені Богдана Хмельницького

Темніков Володимир Миколайович – викладач фізичної культури і фізичного виховання Комунального закладу «Олександрійський медичний фаховий коледж»

Траисов Балуаш Бакишевич – доктор сільськогосподарських наук, професор, академик КазАСХН, академик КазЕН вищої школи «Животноводство и биоресурсы» Западно-Казахстанского аграрно-технического университета имени Жангир хана

Флінта Наталія Іванівна – кандидат географічних наук, доцент кафедри географії України і туризму Тернопільського національного педагогічного університету імені Володимира Гнатюка

Храполович Світлана Валентинівна – студентка 5 курсу спеціальності 013 Початкова освіта гуманітарно-педагогічного факультету Комунального закладу вищої освіти «Барський гуманітарно-педагогічний коледж імені Михайла Грушевського»

Хужамов Журабек Наимович – доктор PhD, завідуючий кафедрою «Генетика, селекція, разведение и размножение животных» Самаркандского государственного университета ветеринарной медицины, животноводства и биотехнологии

Черкас Дар'я Антонівна – студентка 5 курсу спеціальності 013 Початкова освіта гуманітарно-педагогічного факультету Комунального закладу вищої освіти «Барський гуманітарно-педагогічний коледж імені Михайла Грушевського»

Чернова Тетяна Вікторівна – здобувач вищої освіти групи М 121-ї спеціальності 014.04 Середня освіта. Математика. Фізика факультету інформатики, математики і економіки Мелітопольського державного педагогічного університету імені Богдана Хмельницького

Чорнобрива Наталя Василівна – кандидат педагогічних наук, заступник директора з навчальної роботи, викладач медсестринства в педіатрії, педіатрії та невідкладних станів в педіатрії Відокремленого підрозділу «Рокитнівський фаховий медичний коледж» Комунального закладу вищої освіти «Рівненська медична академія» Рівненської обласної ради

Чурсін Микола Миколайович – здобувач вищої освіти групи М 121-ї спеціальності 014.04 Середня освіта. Математика. Фізика факультету інформатики, математики і економіки Мелітопольського державного педагогічного університету імені Богдана Хмельницького

Шахакимова Мавжуда Ташполатовна – доцент кафедри іностраних мов Ташкентского университета информационных технологий

Шеремет Ольга Григорівна – студентка 4 курсу факультету мистецтв і моди Київського національного університету технологій та дизайну

Якимович Соломія – аспірант II року навчання кафедри історичного краєзнавства Львівського національного університету імені Івана Франка

Якимовски Анатолій – кандидат економічних наук, доцент департаменту бухгалтерського учета, аудита и экономического анализа Молдавской экономической академии

Яцина Давид Сергійович – студент 4 курсу факультету енергетики і комп'ютерних технологій Таврійського державного агротехнологічного університету імені Дмитра Моторного

ЗМІСТ / СОДЕРЖАНИЕ

ЕКОЛОГІЯ / ЭКОЛОГИЯ

Єлизавета Грицай, Валерія Клеєвська, Вікторія Кручина

НАСЛІДКИ РАДІАЦІЙНИХ АВАРІЙ

5

Наиля Нурбаева

АЛМАТЫ ҚАЛАСЫНЫҢ ЭКОЛОГИЯЛЫҚ ЖАҒДАЙЫН

БАҒАЛАУ МОНИТОРИНГІ

7

ТУРИЗМ І РЕКРЕАЦІЯ / ТУРИЗМ И РЕКРЕАЦИЯ

Анжела Атамась

СУЧАСНІ ТЕНДЕНЦІЇ РОЗВИТКУ МІЖНАРОДНОГО ТУРИЗМУ

11

Ольга Любчук, Леонід Ліпинський

ПРОБЛЕМИ ТА ПЕРСПЕКТИВИ РОЗВИТКУ МІЖНАРОДНОГО

АВТОМОБІЛЬНОГО ТУРИЗМУ

14

Ірина Приварникова, Тетяна Пурас

ЕКОЛОГІЧНІ ЗОНИ ЄВРОПИ ЯК ВАЖЛИВИЙ ЕТАП РОЗВИТКУ «ЗЕЛЕНОЇ»

ТРАНСПОРТНОЇ ЛОГІСТИКИ УРБАНІЗОВАНИХ ТУРИСТИЧНИХ ПОДОРОЖЕЙ

18

Наталія Флінта, Анастасія Мокра

ПРІОРИТЕТНІ НАПРЯМКИ РОЗВИТКУ КРЕАТИВНОГО МАРКЕТИНГУ

ГОТЕЛЬНИХ ПІДПРИЄМСТВ УКРАЇНИ

21

ЕКОНОМІКА / ЭКОНОМИКА

Ігор Бараненко, Тетяна Решетілова

ПРОБЛЕМИ ТА ІНСТРУМЕНТИ ПІДТРИМКИ РОЗВИТКУ

МАЛОГО І СЕРЕДНЬОГО БІЗНЕСУ В УКРАЇНІ

25

Олександра Войцицька

ОСОБЛИВОСТІ ФОРМУВАННЯ ІННОВАЦІЙНОГО ПРОЄКТУ

В СУЧАСНИХ УМОВАХ

29

Valeria Ganea

ASPECTE CONTABILE ŞI FISCALE ALE COSTURILOR DE DESERVIRE

TEHNICĂ ŞI REPARAŢIE A MIJLOACELOR DE TRANSPORT AUTO

32

Yusufbek Karimov

FOREIGN EXPERIENCE OF STATE FINANCIAL

SUPPORT AND REGULATION OF AGRICULTURE

37

Петр Рошка, Леонид Рошка

РЕГИОНАЛЬНОЕ ЭКОНОМИЧЕСКОЕ КООПЕРИРОВАНИЕ

В РЕСПУБЛИКЕ МОЛДОВА

39

Надія Степанова

МЕХАНІЗМ ПІДВИЩЕННЯ ЕФЕКТИВНОСТІ

ЛОГІСТИЧНОЇ ДІЯЛЬНОСТІ ПІДПРИЄМСТВА

44

Anatolie Iachimovschi, Rodica Cuşmaunsă

PERFECŢIONAREA AUDITULUI DIN REPUBLICA MOLDOVA

ÎN CONDIŢIILE NOILOR CERINŢE DE CALITATE

49

МЕНЕДЖМЕНТ І МАРКЕТИНГ / МЕНЕЖМЕНТ И МАРКЕТИНГ

Світлана Герчанівська

ЯКІСТЬ ПОСЛУГ ЯК СКЛАДОВА МАРКЕТИНГОВОЇ ПОЛІТИКИ

ПІДПРИЄМСТВ ТУРИСТИЧНОЇ ІНДУСТРІЇ

54

ІСТОРИЧНІ НАУКИ / ИСТОРИЧЕСКИЕ НАУКИ

Соломія Якимович

«СПРАВА ЛЬВІВСЬКОГО ПАЛАЦУ ПОНЕРІВ» ЯК ДЗЕРКАЛО

КОМУНІСТИЧНОГО СПРИЙНЯТТЯ ДЕМОКРАТИЧНИХ ПРОЯВІВ

СЕРЕД ОСВІТЯН МІСТА У ПЕРЕДДЕНЬ «ПЕРЕБУДОВИ»

57

ЮРИДИЧНІ НАУКИ / ЮРИДИЧЕСКИЕ НАУКИ

<i>Elena Buguța, Vasile Pruneanu</i> ASPECTE CONTROVERSATE ALE ANALIZEI OMORULUI LA COMANDĂ	61
<i>Elena Buguța, Vasile Pruneanu</i> PROCEDEE DE CALIFICARE A OMORULUI LA COMANDĂ ȘI DELIMITAREA ACESTUIA DE ALTE INFRACTIUNI ADIACENTE	68
<i>Наталія Іванова</i> МЕДІАЦІЯ ЯК АЛЬТЕРНАТИВНИЙ СПОСІБ ВИРІШЕННЯ СПОРІВ: ПРОБЛЕМИ ВПРОВАДЖЕННЯ ТА ПЕРЕВАГИ ЗАСТОСУВАННЯ	75
<i>Наталія Михайліченко</i> ДОГОВІРНЕ РЕГУЛЮВАННЯ ПОДІЛУ МАЙНА ПОДРУЖЖЯ ЗА СІМЕЙНИМ ЗАКОНОДАВСТВОМ УКРАЇНИ	77
ПЕДАГОГІКА / ПЕДАГОГИКА	
<i>Mavluda Abduraxmonova</i> DARS SAMARADORLIGINI OSHIRISHDA PEDAGOGIK TEKNOLOGIYALARINING O'RNI	82
<i>Анастасія Абрамова</i> РОБОТА З ДИТЯЧОЮ КНИЖКОЮ У СТРУКТУРІ ЧИТАЦЬКОЇ ДІЯЛЬНОСТІ УЧНІВ	85
<i>Ганна Андрєєва</i> СУТНІСТЬ ЗДОРОВ'Я ТА ЙОГО РОЛЬ У СТАНОВЛЕННІ ОСОБИСТОСТІ ДИТИНИ ДОШКІЛЬНОГО ВІКУ	88
<i>Сергій Блідченко</i> ПРОБЛЕМА РАНЬОГО РОЗВИВАЛЬНОГО НАВЧАННЯ В ПЕДАГОГІЧНІЙ ТЕОРІЇ ТА ПРАКТИЦІ	92
<i>Дилафруз Буранова</i> СОВЕРШЕНСТВОВАНИЕ ПРОФЕССИОНАЛЬНО НАПРАВЛЕННОЙ МЕТОДИКИ ОБУЧЕНИЯ АНГЛИЙСКОМУ ЯЗЫКУ СТУДЕНТОВ-МЕДИКОВ	95
<i>Оксана Бусигіна, Юрій Сюзюкан</i> ІНТЕРАКТИВНИЙ ПЛАКАТ ЯК СУЧАСНИЙ ДИДАКТИЧНИЙ ЗАСІБ НАВЧАННЯ ФІЗИКИ	100
<i>Людмила Буянова, Павло Бєльчев</i> ВПЛИВ ФІЗИЧНОГО ЕКСПЕРИМЕНТУ НА РОЗВИТОК ДОСЛІДНИЦЬКОЇ КОМПЕТЕНТНОСТІ ЗДОБУВАЧІВ ЗАГАЛЬНОЇ СЕРЕДНЬОЇ ОСВІТИ	102
<i>Надія Ващук</i> ШЛЯХИ ВИКОРИСТАННЯ ІНФОРМАЦІЙНО-КОМУНІКАЦІЙНИХ ТЕХНОЛОГІЙ ПІД ЧАС НАВЧАННЯ АНГЛІЙСЬКОЇ МОВИ ЗДОБУВАЧІВ ОСВІТИ З ПОРУШЕННЯМ ЗОРУ	105
<i>Катерина Волохата, Юлія Разумна</i> ОСОБЛИВОСТІ ВИКОРИСТАННЯ ЗАСОБІВ НАОЧНОСТІ В ПРОЦЕСІ ФОРМУВАННЯ ДОСЛІДНИЦЬКИХ УМІНЬ МОЛОДШИХ ШКОЛЯРІВ	108
<i>Анастасія Грубюк</i> ДИСТАНЦІЙНЕ НАВЧАННЯ ЯК ОБ'ЄКТ ДИДАКТИЧНИХ ДОСЛІДЖЕНЬ	111
<i>Назокат Давлетярова</i> ЯЗЫК КАК НЕОБХОДИМЫЙ ФАКТОР ДЛЯ РАЗБОРЧИВОСТИ РЕЧИ И ПРОИЗВОДСТВА ВСЕХ ЕЕ ВОЗДЕЙСТВИЙ	116
<i>Надія Демченко, Павло Бєльчев</i> ІНТЕРАКТИВНІ МЕТОДИ НАВЧАННЯ У ФАХОВІЙ ПІДГОТОВЦІ МАЙБУТНІХ УЧИТЕЛІВ ФІЗИКИ	119
<i>Нилуфар Джалилова</i> ИЗУЧЕНИЕ АНГЛИЙСКОГО ЯЗЫКА КАК ВАЖНЕЙШИЙ КОМПОНЕНТ ПРОФЕССИОНАЛЬНОЙ КОМПЕТЕНЦИИ БУДУЩИХ ВРАЧЕЙ	121

<i>Дарія Жидачина</i> ОСОБЛИВОСТІ ВІКОВОГО РОЗВИТКУ ДІТЕЙ МОЛОДШОГО ШКІЛЬНОГО ВІКУ У ШКІЛЬНОМУ СЕРЕДОВИЩІ	126
<i>Дарія Жидачина</i> СУТНІСТЬ ПОНЯТТЯ «ДОБРОЗИЧЛИВОСТІ» У ПЕДАГОГІЧНІЙ НАУЦІ	128
<i>Дарія Жидачина</i> ФОРМУВАННЯ ДОБРОЗИЧЛИВОСТІ У ДІТЕЙ МОЛОДШОГО ШКІЛЬНОГО ВІКУ, ЯКІ МАЮТЬ ПОРУШЕННЯ МОВЛЕННЯ	130
<i>Аброр Инатов</i> МЕТОДИКА СОСТАВЛЕНИЯ ТРАЕКТОРИИ ОБУЧЕНИЯ ПРЕДМЕТА ИНФОРМАТИКИ С ИСПОЛЬЗОВАНИЕМ ИННОВАЦИОННЫХ ТЕХНОЛОГИЙ	132
<i>Надія Кабзюк, Тетяна Слободянюк</i> ВИХОВАННЯ ДРУЖНІХ ВЗАЄМИН ДІТЕЙ СТАРШОГО ДОШКІЛЬНОГО ВІКУ У СЮЖЕТНО-РОЛЬОВІЙ ГРІ	135
<i>Алтынай Кенжебекова, Айгул Бекетова</i> ГУМАНИТАРЛЫҚ БАҒЫТТАҒЫ МАМАНДЫҚТАР ҮШІН «ОҚУШЫЛАРДЫҢ ДАМЫТУ ФИЗИОЛОГИЯСЫ» ПӘНІ БОЙЫНША ӘДІСТЕМЕЛІК НЕГІЗДЕМЕ ДАЙЫНДАУДЫҢ МАҢЫЗДЫЛЫҒЫН АНЫҚТАУ	139
<i>Віолета Кошель, Павло Бєльчев</i> РОЗРОБКА ІНТЕРАКТИВНИХ МАТЕРІАЛІВ ДЛІЯ ВИВЧЕННЯ ФІЗИКИ У ЗАКЛАДАХ ЗАГАЛЬНОЇ СЕРЕДНЬОЇ ОСВІТИ	143
<i>Ольга Кранг</i> МЕТОДИКА ОРГАНІЗАЦІЇ ТА ПРОВЕДЕННЯ ЗАНЯТТЯ КОНФЕРЕНЦІЇ З ОСНОВ ЕКОНОМІЧНОЇ ТЕОРІЇ	145
<i>Лілія Лихоній</i> РОЗВИТОК ТВОРЧОСТІ МОЛОДШОГО ШКОЛЯРА: ТЕОРЕТИЧНИЙ АСПЕКТ	148
<i>Тетяна Лугових</i> ВІЗУАЛІЗАЦІЯ НА УРОКАХ МАТЕМАТИКИ ЯК СПОСІБ РОЗВИТКУ КРИТИЧНОГО МИСЛЕННЯ	151
<i>Хулкар Лутфуллаева</i> ИСПОЛЬЗОВАНИЕ МУЛЬТФИЛЬМОВ НА ОСНОВЕ КОНТЕНТА В ОБУЧЕНИИ ЕSR (МЕДИЦИНА)	154
<i>Ярослав Марценюк, Юрій Сюсюкан</i> АКТИВІЗАЦІЯ ПІЗНАВАЛЬНОЇ ДІЯЛЬНОСТІ СТАРШОКЛАСНИКІВ ПРИ ВИВЧЕННІ «МОЛЕКУЛЯРНОЇ ФІЗИКИ	157
<i>Олена Мяснікова, Павло Бєльчев</i> РЕАЛІЗАЦІЯ НАСКРІЗНОЇ ЛІНІЇ «ЗДОРОВ'Я ТА БЕЗПЕКА» У ПРОЦЕСІ НАВЧАННЯ МАТЕМАТИКИ ЗДОБУВАЧІВ ЗАГАЛЬНОЇ СЕРЕДНЬОЇ ОСВІТИ	159
<i>Джаміля Набиева</i> A WAY TO GET FAMILIAR WITH ANOTHER LANGUAGE AS A WEB-BASED LEARNER	161
<i>Руслана Нестеренко</i> МЕТОДИЧНІ АСПЕКТИ ВИВЧЕННЯ ГЕОГРАФІЇ В УМОВАХ ДИСТАНЦІЙНОГО НАВЧАННЯ	165
<i>Галина Новикова</i> РОЗВИТОК КОМУНІКАТИВНИХ НАВИЧОК У ДІТЕЙ З ОСОБЛИВИМИ ОСВІТНІМИ ПОТРЕБАМИ	167
<i>Світлана Пальчак</i> МЕТОДИ ПІДВИЩЕННЯ МОТИВАЦІЇ СТУДЕНТІВ ПРИ ВИКОРИСТАННІ ДИСТАНЦІЙНОЇ ФОРМИ НАВЧАННЯ У ЗАКЛАДАХ ФАХОВОЇ ПЕРЕДВИЩОЇ ОСВІТИ	170

Валентина Пащенко ІННОВАЦІЙНІ ТЕХНОЛОГІЇ ЯК ЗАСІБ ФОРМУВАННЯ У МАЙБУТНЬОГО ПСИХОЛОГА КОМПЕТЕНТНОСТІ СТВОРЕННЯ КОМАНДНО-ЦІЛЬОВОЇ МОТИВАЦІЇ ДЛЯ НОВИХ ЧЛЕНІВ ПРОФЕСІЙНОЇ ГРУПИ	172
Жанна Петраш РОЗВИТОК АНГЛОМОВНОЇ КОМУНІКАТИВНОЇ КОМПЕТЕНТНОСТІ У ЗДОБУВАЧІВ ОСВІТИ В УМОВАХ КОЛЕДЖУ	175
Людмила Приблуда НАВИЧКИ УСНОЇ ТА ПИСЕМНОЇ ДІЛОВОЇ КОМУНІКАЦІЇ ЯК ВАЖЛИВА СКЛАДОВА ПРОФЕСІЙНОЇ ДІЯЛЬНОСТІ ФАХІВЦЯ	177
Ярослава Прохніцька ЗАСТОСУВАННЯ НАОЧНИХ МЕТОДІВ НАВЧАННЯ ШКОЛЯРІВ НА УРОКАХ ХУДОЖНЬО-ЕСТЕТИЧНОГО ЦИКЛУ	181
Людмила Рижук РЕФЛЕКСИВНІ ВМІННЯ ЯК ОСОБЛИВИЙ КОМПОНЕНТ СУЧАСНОГО НАВЧАННЯ	184
Ельза Салахова МЕТОДИЧЕСКИЕ РЕКОМЕНДАЦИИ ПО ИСПОЛЬЗОВАНИЮ МУЛЬТИМЕДИА ТЕХНОЛОГИЙ В ОБУЧЕНИИ ИНОСТРАННОМУ ЯЗЫКУ	187
Олена Счастлива, Ольга Литвин ЦИФРОВА ТРАНСФОРМАЦІЯ КОЛЕДЖУ ЯК УМОВА СТВОРЕННЯ СУЧАСНОГО ОСВІТНЬОГО СЕРЕДОВИЩА ТА ПІДГОТОВКИ КОНКУРЕНТОСПРОМОЖНОГО ФАХІВЦЯ	190
Володимир Темніков ФОРМУВАННЯ МОРАЛЬНО-ЕТИЧНИХ ЦІННОСТЕЙ ЯК ЗАПОРУКА ДУХОВНОЇ РЕАЛІЗАЦІЇ ЛЮДИНИ	194
Світлана Храполович ГОТОВНІСТЬ ПЕДАГОГІВ ТА БАТЬКІВ ДО СПІВПРАЦІ В ОСВІТНЬОМУ ПРОЦЕСІ	196
Дар'я Черкас ПЕДАГОГІЧНІ АСПЕКТИ ГРОМАДЯНСЬКО-ПАТРІОТИЧНОГО ВИХОВАННЯ МОЛОДШИХ ШКОЛЯРІВ	199
Тетяна Чернова, Павло Бєльчев РОЗВ'ЯЗУВАННЯ ФІЗИЧНИХ ЗАДАЧ ЯК МЕТОД РОЗВИТКУ КРИТИЧНОГО МИСЛЕННЯ ЗДОБУВАЧІВ ЗАГАЛЬНОЇ СЕРЕДНЬОЇ ОСВІТИ	205
Наталія Чорнобрива ХАРАКТЕРИСТИКА ЗАСАДНИЧИХ ДЕФІНІЦІЙ ПОНЯТТЄВО-ТЕРМІНОЛОГІЧНОГО АПАРАТУ ПРОФЕСІЙНОЇ ПІДГОТОВКИ МАЙБУТНІХ МЕДИЧНИХ СЕСТЕР В УМОВАХ ЦИФРОВІЗАЦІЇ МЕДИЧНОЇ ОСВІТИ	207
Микола Чурсін, Павло Бєльчев ЗАСТОСУВАННЯ МОБІЛЬНИХ ТЕХНОЛОГІЙ У ПРОЦЕСІ РОЗВ'ЯЗАННЯ ПРАКТИКО-ОРІЄНТОВАНИХ ЗАДАЧ	209
Мавжуда Шахакимова ТАЛАБАЛАР МУСТАҚИЛ ИШЛАРИНИ ТЎҒРИ ТАШКИЛЛАШТИРИШ ОЛИЙ ТАЪЛИМ САМАРОДОРЛИГИ ГАРОВИДИР	212
ПСИХОЛОГІЯ / ПСИХОЛОГІЯ	
Яна Гож ДО АКТУАЛЬНОСТІ ДОСЛІДЖЕННЯ СОЦІАЛЬНО-ПСИХОЛОГІЧНИХ ЧИННИКІВ МІЖСОБИСТІСНОЇ ПЕРЦЕПЦІЇ ПІДЛІТКІВ	216
Олексій Запорожченко, Анна Супрун ВИКОРИСТАННЯ АРТ-ТЕРАПІЇ В РОБОТІ ЛОГОПЕДА	218

<i>Римма Кириченко, Ольга Шеремет</i> ЕКОЛОГІЧНЕ СПІЛКУВАННЯ: ПРАВИЛА НЕНАСИЛЬНИЦЬКОЇ КОМУНІКАЦІЇ	221
<i>Поліна Лісова</i> ЗВ'ЯЗОК ОБРАЗУ «Я» З ЯКІСТЮ ЖИТТЯ ОСІБ ДОРОСЛОГО ВІКУ В УМОВАХ ВІЙНИ	223
ФІЛОЛОГІЧНІ НАУКИ / ФИЛОЛОГИЧЕСКИЕ НАУКИ	
<i>Шахноза Ибрагимова</i> АНДРОГОГИКА ШАРТЛАРИ ВА УЛАРНИНГ АҶАМИЯТИ	227
<i>Svetlana Caterenciuc</i> SUPRAPREFIXAREA TERMENILOR TEHNICI	229
<i>Альона Советна, Едуард Советний</i> МІКРОПОЛЕ СИНЬОГО КОЛЬОРУ В РЕКЛАМАХ ІНТЕР'ЄРУ	231
<i>Марія Струць, Наталія Олійник</i> ОСОБЛИВОСТІ ХРОНОТОПУ ПОВІСТІ ЄВГЕНІЇ КОНОНЕНКО «АЛЬБІНА»	234
ФІЛОСОФСЬКІ НАУКИ / ФИЛОСОФСКИЕ НАУКИ	
<i>Ніна Молокова</i> ПРОБЛЕМА МОРАЛЬНОГО ВИБОРУ У ФІЛОСОФСЬКІЙ СПАДЩИНІ ГРИГОРІЯ СКОВОРОДИ	237
СІЛЬСЬКЕ ГОСПОДАРСТВО / СЕЛЬСКОЕ ХОЗЯЙСТВО	
<i>Махбуба Икрамова, Бахтиёр Рахматов, Иноят Гаффаров, Бешим Жаллиев</i> ВЛИЯНИЯ «ZEROMIX» 3000 PPM НА ПРОДУКТИВНОСТЬ ХЛОПЧАТНИКА В СРЕДНЕЗАСОЛЕННЫХ ПОЧВАХ И В ЖАРКИХ КЛИМАТАХ БУХАРСКОЙ ОБЛАСТИ	240
<i>Наталія Кулик</i> АКТУАЛЬНІ ПРОБЛЕМИ КАРАНТИНУ РОСЛИН	244
<i>Балуаш Траисов, Кайрлы Есенгалиев, Айнур Давлетова, Журабек Хужамов</i> РОСТ И МЯСНАЯ ПРОДУКТИВНОСТЬ МОЛОДНЯКА АКЖАЙКСКИХ МЯСО–ШЕРСТНЫХ ОВЕЦ	248
ТЕХНІЧНІ НАУКИ. ТРАНСПОРТ / ТЕХНИЧЕСКИЕ НАУКИ. ТРАНСПОРТ	
<i>Zamira Vafayeva, Munisa Mansurova, Jumagul Matyakubova</i> TIKUV MASHINALARINING MEKANIZMLARI KONSTRUKTSIYALARINI TAKOMILLASHTIRISH	253
<i>Ірина Попова, Давид Яцина</i> ПОТОЧНИЙ КОНТРОЛЬ ФУНКЦІОНАЛЬНОГО СТАНУ АСИНХРОННОГО ДВИГУНА ЗА ЕНЕРГЕТИЧНИМИ ПОКАЗНИКАМИ	255
АРХІТЕКТУРА І БУДІВНИЦТВО / АРХИТЕКТУРА И СТРОИТЕЛЬСТВО	
<i>Мугамилла Пирмантай</i> ТЕОРЕТИЧЕСКИЕ ОСНОВЫ И ДИЗАЙНЕРСКАЯ КОНЦЕПЦИЯ ЭТНОСТИЛЯ В СОВРЕМЕННОМ ИНТЕРЬЕРЕ	259
ВІДОМОСТІ ПРО АВТОРІВ / СВЕДЕНИЯ ОБ АВТОРАХ	263

Матеріали Міжнародної науково-практичної інтернет-конференції «Тенденції та перспективи розвитку науки і освіти в умовах глобалізації»: Зб. наук. праць. Переяслав, 2022. Вип. 89. 274 с.

Відповідальність за грамотність, автентичність цитат, достовірність фактів і посилань несуть автори публікацій. Передрук і відтворення опублікованих у збірнику матеріалів будь-яким способом дозволяється тільки при посиланні на «Тенденції та перспективи розвитку науки і освіти в умовах глобалізації».

Матеріали науково-практичної інтернет-конференції розміщені на сайті:
<http://confscientific.webnode.com.ua>

Укладачі: С. М. Кикоть, І. В. Гайдаєнко
Верстка та дизайн: І. В. Гайдаєнко

Адреса оргкомітету та редколегії:
08401, вул. Сухомлинського, 30 (к. 100),
м. Переяслав, Київська обл., Україна,
тел. +380930569496,
сайт: confscientific.webnode.com.ua

Материалы Международной научно-практической интернет-конференции «Тенденции и перспективы развития науки и образования в условиях глобализации»: Сб. науч. трудов. Переяслав, 2022. Вып. 89. 274 с.

Ответственность за грамотность, аутентичность цитат, правильность фактов и ссылок, достоверность материалов несут авторы публикаций. Перепечатка и воспроизведение опубликованных в сборнике материалов любым способом разрешается только при ссылке на «Тенденции и перспективы развития науки и образования в условиях глобализации».

Материалы научно-практической интернет-конференции размещены на сайте: <http://confscientific.webnode.com.ua>

Составители: С. Н. Кикоть, И. В. Гайдаенко
Верстка и дизайн: И. В. Гайдаенко

Адрес оргкомитета и редколлегии:
08401, ул. Сухомлинского, 30 (к. 100),
г. Переяслав, Киевская обл., Украина
тел. +380930569496,
сайт: confscientific.webnode.com.ua

