



**PROCEEDINGS OF THE  
I INTERNATIONAL SCIENTIFIC  
AND THEORETICAL CONFERENCE**

SCIENTIFIC REVIEW OF  
THE ACTUAL EVENTS,  
ACHIEVEMENTS AND  
PROBLEMS

01.12.2023

BERLIN

FEDERAL REPUBLIC OF GERMANY

*with the proceedings of the*

I International Scientific and Theoretical Conference

**Scientific review of the  
actual events, achievements  
and problems**

01.12.2023

Berlin, Federal Republic of Germany

**Berlin, 2023**

UDC 082:001

S 40



<https://doi.org/10.36074/scientia-01.12.2023>



Chairman of the Organizing Committee: Holdenblat M.

Responsible for the layout: Bilous T.

Responsible designer: Bondarenko I.

S 40 **Scientific review of the actual events, achievements and problems:** collection of scientific papers «SCIENTIA» with Proceedings of the I International Scientific and Theoretical Conference, December 1, 2023. Berlin, Federal Republic of Germany: International Center of Scientific Research.

ISBN 979-8-88955-763-0 (series)

DOI 10.36074/scientia-01.12.2023

Papers of participants of the I International Multidisciplinary Scientific and Theoretical Conference «Scientific review of the actual events, achievements and problems», held on December 1, 2023 in Berlin are presented in the collection of scientific papers.

*The conference is included in the Academic Research Index ReserchBib International catalog of scientific conferences and registered for holding on the territory of Ukraine in UKRISTEI (Certificate № 311 dated June 16<sup>th</sup>, 2023).*

*Conference proceedings are publicly available under terms of the Creative Commons Attribution-ShareAlike 4.0 International License (CC BY-SA 4.0) at the [www.previous.scientia.report](http://www.previous.scientia.report).*

UDC 082:001

© Participants of the conference, 2023

© Collection of scientific papers «SCIENTIA», 2023

© NGO International Center of Scientific Research, 2023

ISBN 979-8-88955-763-0

## CONTENT

### SECTION 1.

#### ECONOMIC THEORY, MACRO- AND REGIONAL ECONOMY

ALIENATION'S OVERCOMING IN THE COMPLEX OF MEANS OF INCREASING THE LEVEL OF HUMANITY'S SECURITY AND DEVELOPMENT Shedyakov V.E. ....	14
--	----

### SECTION 2.

#### ENTREPRENEURSHIP, TRADE AND SERVICE SECTOR

BLOCKCHAIN-BASED SOLUTIONS FOR TOURISM Melikh O., Kalmykova I. ....	20
--	----

TRAVEL INDUSTRY: NEW CHALLENGES AND PROSPECTS Chumakova K., Chumakov K. ....	22
---	----

ЛОГІСТИЧНИЙ ПОТЕНЦІАЛ ПІДПРИЄМСТВ ЯК СКЛАДОВА ЇХ СУКУПНОГО ЕКОНОМІЧНОГО ПОТЕНЦІАЛУ Ємельянов О.Ю., Козик А.В. ....	24
--	----

ОБҐРУНТУВАННЯ ВИБОРУ СУБ'ЄКТАМИ ПІДПРИЄМНИЦЬКОЇ ДІЯЛЬНОСТІ СИСТЕМИ ОПОДАТКУВАННЯ Бакунов М.С. ....	27
--	----

ОСОБЛИВОСТІ ФОРМУВАННЯ ЦІНОВОЇ ПОЛІТИКИ НА ПІДПРИЄМСТВАХ РИНКУ АВТОЗАПЧАСТИН УКРАЇНИ Лебединцев Г.В. ....	30
---	----

### SECTION 3.

#### FINANCE AND BANKING; TAXATION, ACCOUNTING AND AUDITING

DIGITALIZATION OF ACCOUNTING IN THE CONTEXT OF ECONOMIC DIGITIZATION Zavadskyi V. ....	33
---	----

FUNCTIONS OF BIOENERGY ASSETS AT DIFFERENT LEVELS OF ECONOMIC Bila Yu. ....	36
--	----

АНАЛІЗ ОБОРОТНОГО КАПІТАЛУ ПІДПРИЄМСТВА Кузьменко А.О. ....	38
--	----

ЛОГІСТИЧНІ МЕТОДИ В УПРАВЛІНСЬКОМУ ОБЛІКУ ЗАПАСІВ Пушкарь І.В., Зеленова А.А. ....	40
---	----

ОПОДАТКУВАННЯ БЛАГОДІЙНОЇ (ГУМАНІТАРНОЇ) ДОПОМОГИ Шавріна Ю.В., Пономарьова Т.В. ....	42
--	----

## **SECTION 4. MARKETING AND LOGISTICS ACTIVITIES**

ПЕРСПЕКТИВИ ВИКОРИСТАННЯ CRM СИСТЕМ В ПРОЦЕСІ ЗДІЙСНЕННЯ МАРКЕТИНГОВОГО КОНТРОЛЮ НА ПІДПРИЄМСТВАХ Білицька А.В. ....	46
--	----

## **SECTION 5. MANAGEMENT, PUBLIC MANAGEMENT AND ADMINISTRATION**

ВИКОРИСТАННЯ ТЕХНОЛОГІЙ WEB 2.0 В ДІЯЛЬНОСТІ МІСЦЕВИХ ОРГАНІВ ВЛАДИ АЗІЙСЬКИХ КРАЇН Грибко О.В., Лаврінець І.О. ....	48
--	----

ВИКОРИСТАННЯ ТЕХНОЛОГІЙ WEB 2.0 ТА КОНЦЕПЦІЇ «ГРОМАДСЬКА УЧАСТЬ 2.0» В ДІЯЛЬНОСТІ МІСЦЕВИХ ОРГАНІВ ВЛАДИ США Гордієнко Є.П. ....	54
--	----

ЕЛЕКТРОННЕ УРЯДУВАННЯ ТА ПРОТИДІЯ КОРУПЦІЇ У ВИБОРЧОМУ ПРОЦЕСІ УКРАЇНИ Соловійов А.О. ....	57
--	----

МОДЕЛЮВАННЯ В СИСТЕМІ УПРАВЛІННЯ ВИРОБНИЦТВОМ ПРОДУКЦІЇ АГРОПРОМИСЛОВОГО КОМПЛЕКСУ Рудь Т.С., Чухліб А.В. ....	60
--	----

ПУБЛІЧНІ ПОСЛУГИ ТА ЯКІСТЬ ЇХ НАДАННЯ В МІСТІ ХАРКОВІ Котуков О.А. ....	62
--	----

ЧОТИРИ ПРОСТОРИ БІБЛІОТЕКИ: КРАЦІ ВІТЧИЗНЯНІ ПРАКТИКИ ОБЛАШТУВАННЯ Мамишева А.Е., Дем'янов О.В. ....	65
--	----

## **SECTION 6. INTERNATIONAL RELATIONS**

GLOBAL COMMUNICATION LEARNING: COURSERA, MEDIASTAR SCHOOL, UDEMY AND INTERNATIONAL RESKILLING TRENDS Dudka Yu. ....	67
---	----

INVESTMENT ENVIRONMENT AS AN ELEMENT OF FORMATION OF AN ATTRACTIVE MACROSPACE OF UKRAINE Galaziuk N., Zelinska O. ....	70
--	----

КАНАДСЬКИЙ НАФТОВИЙ ЕКСПОРТ В США: ПРОБЛЕМИ ТА ПЕРСПЕКТИВИ Марченко І.С., Шамун Рашель Каміль ....	76
---	----

РОЗВИТОК СИСТЕМИ ВИЩОЇ ОСВІТИ У ЄВРОПЕЙСЬКОМУ СОЮЗІ Шайда С.Р. ....	79
--	----

ТРАДИЦІЇ ДЕРЖАВОТВОРЕННЯ У ПАЛЕСТИНИ ТА ІЗРАЇЛІ Ворона М.П. ....	82
---	----

## **SECTION 7. LAW AND INTERNATIONAL LAW**

ANALYSIS OF THE CURRENT STATE OF TRAINING OF FUTURE LAWYERS Gorlova L. ....	85
--	----

ВИДИ ПЕТИЦІЙ ТА ЇХ РОЛЬ В АДМІНІСТРАТИВНОМУ ПРОЦЕСІ В УКРАЇНІ Зардов Р. ....	88
---	----

ВПЛИВ РОСІЙСЬКО-УКРАЇНСЬКОЇ ВІЙНИ НА ЗМІНУ КЛІМАТУ Огієвич С.М. ....	91
---	----

ІСТОРИЧНЕ СТАНОВЛЕННЯ РОЗУМІННЯ ЗЛОЧИНУ АГРЕСІЇ Кульчановська К.Ю. ....	93
--	----

ПОРЯДОК ВИЗНАЧЕННЯ ТЕРИТОРІАЛЬНОЇ ЮРИСДИКЦІЇ ПІД ЧАС ВОЄННОГО СТАНУ Устінова-Бойченко Г.М., Скрябін О.М. ....	95
---	----

ПРОТИДІЯ ОРГАНІЗОВАНИМ ЗЛОЧИННИМ ГРУПАМ В ТЕНДЕРНИХ ЗАКУПІВЛЯХ Новіков Д.О., Юр'єв Д.С. ....	97
--	----

РОЗВИТОК НАУКИ ТА ЇЇ ВПЛИВ НА СУЧАСНЕ ПРАВОВЕ СЕРЕДОВИЩЕ Крилова О.І. ....	99
---	----

ЦИФРОВІ ТЕХНОЛОГІЇ ТА ЇХ ВПЛИВ НА ЗБІР, ЗБЕРІГАННЯ ТА ПРЕДСТАВЛЕННЯ ДОКАЗІВ У КРИМІНАЛЬНОМУ ПРОЦЕСІ Зардов Р.Р. ....	101
--	-----

ЩОДО ПРАВОВИХ ВИМОГ ЕКСПЕРТНОЇ ОЦІНКИ ІСТОТНОЇ ЗМІНИ ОБСТАВИН, ЯКУ СТОРОНИ НЕ МОГЛИ ПЕРЕДБАЧИТИ ПРИ УКЛАДАННІ ДОГОВОРУ (КОНТРАКТУ) Романовська Л.А. ....	104
---	-----

## **SECTION 8. INSTITUTE OF LAW ENFORCEMENT, JUDICIAL SYSTEM AND NOTARY**

ВІЙСЬКОВА ЗЛОЧИННІСТЬ В УКРАЇНІ: АНАЛІЗ ТА ПРОГНОЗУВАННЯ В УМОВАХ СЬОГОДЕННЯ Тінін Д.Г. ....	106
--	-----

ЗАСТОСУВАННЯ ЦИВІЛЬНИМИ ОСОБАМИ ВОГНЕПАЛЬНОЇ ЗБРОЇ ПІД ЧАС ВОЄННОГО СТАНУ Комишна Р.В., Подборонов Е.Ю. ....	109
--	-----

ЗНАЧЕННЯ ВОГНЕВОЇ ПІДГОТОВКИ ДЛЯ ПОЛІЦЕЙСЬКИХ Сугакова Л.А., Вівденко К.М. ....	111
ЗНЯТТЯ ІНФОРМАЦІЇ З ЕЛЕКТРОННИХ КОМУНІКАЦІЙНИХ МЕРЕЖ ЯК НЕГЛАСНА СЛІДЧА ДІЯ У НІМЕЦЬКОМУ ТА УКРАЇНСЬКОМУ ЗАКОНОДАВСТВАХ Желнін В.Є. ....	113
НЕГАТИВНІ НАСЛІДКИ СУДОВИХ ПОМИЛОК В АДМІНІСТРАТИВНОМУ СУДОЧИНСТВІ Лук'яненко В.О. ....	115
ОСОБЛИВИЙ ПОРЯДОК ПРИТЯГНЕННЯ ПРОКУРОРІВ ДО ДИСЦИПЛІНАРНОЇ ВІДПОВІДАЛЬНОСТІ ЯК ГАРАНТІЯ ЇХ НЕЗАЛЕЖНОСТІ Подкопаєв С.В. ....	118
ПРОБЛЕМАТИКА ВИЗНАЧЕННЯ ТИПОЛОГІЇ НЕПОВНОЛІТНІХ, ЯКІ ВЧИНИЛИ ЗЛОЧИН ПРОТИ ВЛАСНОСТІ Первак О.С., Савенко В.П. ....	124
СУЧАСНІ ТЕНДЕНЦІЇ ЗЛОЧИННОСТІ В ДАРКНЕТІ: МОЖЛИВІ ШЛЯХИ ПОПЕРЕДЖЕННЯ В УМОВАХ СЬОГОДЕННЯ Тінін Д.Г. ....	126

## **SECTION 9.**

### **FIRE AND CIVIL SAFETY**

DISCUSSION OF RESULTS FROM APPLYING THE INSTALLATION WITH AN EXTENDED BARREL FOR EXTINGUISHING BY GEL-FORMING COMPOUNDS Ostapov K.M. ....	129
---	-----

## **SECTION 10.**

### **BIOLOGY AND BIOTECHNOLOGY**

FEATURES OF SEASONAL DYNAMICS OF SALMONELLOSIS IN THE CHERKASY REGION Filimonova Yu.V., Sokolenko V.L., Sokolenko S.V. ....	131
---	-----

## **SECTION 11.**

### **AGRICULTURAL SCIENCES AND FOODSTUFFS**

ВПЛИВ СИСТЕМИ УДОБРЕННЯ НА ПРОДУКТИВНІСТЬ СОЇ В УМОВАХ ПІВНІЧНО-СХІДНОГО ЛІСОСТЕПУ УКРАЇНИ Триус В.О., Ткаченко В.О., Галіченко К.О. ....	133
ЛЮПИН – ПЕРСПЕКТИВНА КОРМОВА Й СИДЕРАЛЬНА КУЛЬТУРА ДЛЯ ЕКОЛОГІЗАЦІЇ ЗЕМЕЛЬ Сгоров Д.В., Огородник Н.З. ....	135

## **SECTION 12.**

### **GENERAL MECHANICS AND MECHANICAL ENGINEERING**

ANALYSIS AND APPLICATIONS OF MECHATRONIC SYSTEM SENSORS

Huliieva N.M., Ripolovskiy F.V ..... 137

## **SECTION 13.**

### **ELECTRONICS AND TELECOMMUNICATIONS**

COMPUTER MODELLING OF THE LORENZ CHAOTIC SYSTEM USING LABVIEW

Rusyn V.B., Strugar V.V. .... 139

ОЦІНКА ПРОДУКТИВНОСТІ СИСТЕМИ ШИРОКОСМУГОВОГО ДОСТУПУ  
VDSL2 НА БАЗІ СУЧАСНОГО ТЕЛЕКОМУНІКАЦІЙНОГО ОБЛАДНАННЯ

Кривцова В.А. .... 141

## **SECTION 14.**

### **ECOLOGY AND ENVIRONMENTAL PROTECTION TECHNOLOGIES**

ГЕОЕКОЛОГІЧНІ ОСОБЛИВОСТІ ПРИРОДОКОРИСТУВАННЯ КАЛУСЬКОЇ  
ТЕРИТОРІАЛЬНОЇ ГРОМАДИ

Барна І.М., Забігайло О.Б. .... 146

РЕКОМЕНДАЦІЇ ЩОДО ВПРОВАДЖЕННЯ СУЧАСНИХ ЗАХОДІВ ЗАХИСТУ  
ЧОРНОГО ТА АЗОВСЬКОГО МОРІВ ВІД ЗАБРУДНЕННЯ ДРЕНАЖНИМИ  
ВОДАМИ РИСОВИХ ЗРОШУВАЛЬНИХ СИСТЕМ

Юрченко А.І. .... 151

## **SECTION 15.**

### **COMPUTER AND SOFTWARE ENGINEERING**

COMPARATIVE ANALYSIS OF TEXT ENCODINGS IN COMPUTER SYSTEMS

Gorishnia K. .... 157

ПЕРСПЕКТИВИ ВИКОРИСТАННЯ ГЕНЕРАТИВНОГО ШТУЧНОГО ІНТЕЛЕКТУ  
В РОЗРОБЦІ ІГРОВИХ ЗАСТОСУНКІВ

Прудіус В.Ю. .... 159

## **SECTION 16.**

### **SYSTEM ANALYSIS, MODELING AND OPTIMIZATION**

АВТОМАТИЗОВАНА СИСТЕМА ПРОГНОЗУВАННЯ ПОТОЧНОЇ ЯКОСТІ  
НАФТОПРОДУКТІВ В ЗАЛЕЖНОСТІ ВІД ПОПИТУ НА НИХ

Беглов К.В., Хирний В.І. .... 161



МОДЕЛІ ПОКАЗНИКІВ НАДІЙНОСТІ ТА ЕФЕКТИВНОСТІ АСУТП Максимова О.Б., Рябошапка Р.М. ....	164
---	-----

## **SECTION 17. INFORMATION TECHNOLOGIES AND SYSTEMS**

АНАЛІЗ ВИМОГ НОРМАТИВНИХ ДОКУМЕНТІВ ЩОДО ЗАХИСТУ ПЕРСОНАЛЬНИХ ДАНИХ Скибун О.Ж. ....	167
КЛІЄНТ-СЕРВЕРНА СИСТЕМА УПРАВЛІННЯ ПРОЕКТАМИ Курга О.Ю. ....	174
ТЕХНОЛОГІЯ КОМПЛЕКСНОГО БАГАТОКРИТЕРІАЛЬНОГО ОЦІНЮВАННЯ ПРОЕКТІВ ТА ДОЦІЛЬНОСТІ ЇХ ФІНАНСУВАННЯ Штефанський М.Ю. ....	176
ШТУЧНИЙ ІНТЕЛЕКТ В ОСВІТІ Ковтун В.В., Чижмотра О.В. ....	178

## **SECTION 18. SOCIOLOGY AND STATISTICS**

ДЕМОГРАФІЧНІ ПРОБЛЕМИ СУЧАСНОЇ УКРАЇНИ Рябоконт М.С., Марченко В.О. ....	180
---	-----

## **SECTION 19. PHILOLOGY AND JOURNALISM**

AN ALGORITHM FOR STUDYING LINGUISTIC MARKERS IN POLITICAL INTERNET DISCOURSE Dovhan O. ....	182
PRESERVING AND PROMOTING LINGUISTIC AND CULTURAL HERITAGE IN THE 21ST CENTURY Tsyhanok A., Sidorova D. ....	185
АНГЛІЗМИ У МОВІ ПРОФЕСІЙНОГО СПРЯМУВАННЯ Бабич Т.В., Бабич К.Ю. ....	189
ДОСЛІДЖЕННЯ ГРАМАТИЧНОЇ КАТЕГОРІЇ РОДУ В УКРАЇНСЬКІЙ МОВІ Кулінченко Д.А. ....	190
ЕЛІПТИЧНІ РЕЧЕННЯ В АНГЛІЙСЬКІЙ ТА УКРАЇНСЬКІЙ МОВАХ Ткач Є.О. ....	192

ЗІСТАВНИЙ АСПЕКТ ВИВЧЕННЯ ФРАЗЕОЛОГІЇ АНГЛІЙСЬКОЇ ТА ПОЛЬСЬКОЇ  
МОВ

**Федишин К.В., Патен І.М.** ..... 194

МІСЦЕ КОМПАРАТИВНИХ ФРАЗЕОЛОГІЧНИХ ОДИНИЦЬ У ФРАЗЕОЛОГІЧНІЙ  
КАРТИНІ СВІТУ (НА МАТЕРІАЛІ УКРАЇНСЬКОЇ ТА АНГЛІЙСЬКОЇ МОВ)

**Кандур С., Патен І.М.** ..... 197

ОСОБЛИВОСТІ ТА ФУНКЦІЇ ІМПЛІЦИТНОГО ЗАПЕРЕЧЕННЯ В АНГЛІЙСЬКІЙ  
МОВІ

**Кручініна І.О.** ..... 200

ПЕРЕКЛАД НОВОТВОРІВ ДЖ.Р.Р. ТОЛКІНА НА ОСНОВІ РОМАНУ “ВОЛОДАР  
ПЕРСНІВ”

**Титенок Д.В.** ..... 202

ПОРЯДОК СЛІВ У ПИТАЛЬНОМУ РЕЧЕННІ В УКРАЇНСЬКІЙ ТА АНГЛІЙСЬКІЙ  
МОВАХ

**Фурман Т.І.** ..... 205

РИТОРИЧНЕ ПИТАЛЬНЕ РЕЧЕННЯ В АНГЛІЙСЬКІЙ МОВІ

**Лоппа Д.К.** ..... 207

РОБОТА З ПІСЕННИМ МАТЕРІАЛОМ ПІД ЧАС ВИВЧЕННЯ СКЛАДНОГО  
РЕЧЕННЯ НА УРОКАХ УКРАЇНСЬКОЇ МОВИ ЯК ІНОЗЕМНОЇ

**Деньга О.А., Ісаєнко Т.В.** ..... 210

ФЕНОМЕН ІНВЕРСІЇ В АНГЛІЙСЬКІЙ МОВІ

**Столярова А.О.** ..... 213

ФОРМУВАННЯ ЛЕКСИЧНОЇ КОМПЕТЕНЦІЇ УЧНІВ В ІСПАНСЬКІЙ МОВІ ЗА  
ДОПОМОГОЮ КОНТЕКСТНОГО НАВЧАННЯ ТА АСОЦІАЦІЙ

**Яцишина А.К.** ..... 215

ХУДОЖНІ ДИФЕРЕНЦІАЦІЇ ДРАМ У. САМЧУКА ТА Б. БРЕХТА

**Домбровська Т.О.** ..... 218

ЧАСОВІ ТА ПРОСТОРОВІ ВЗАЄМОВІДНОСИНИ У СУЧАСНІЙ УКРАЇНСЬКІЙ  
ДРАМАТУРГІЇ

**Салова А.І.** ..... 221

## **SECTION 20.**

### **PHILOSOPHY AND POLITICAL SCIENCE**

ФІЛОСОФСЬКО-СВІТОГЛЯДНИЙ АНАЛІЗ СИМВОЛІЧНОГО ЗМІСТУ  
ДЕРЖАВНОГО ГЕРБА ТА ДЕРЖАВНОГО ПРАПОРА УКРАЇНИ

**Нестерук В.** ..... 224

## **SECTION 21. PEDAGOGY AND EDUCATION**

DAR MULTILINGUA IN HEALING THE VICTIMS OF DOMESTIC AND SEXUAL VIOLENCE <b>Kupriianova L., Kupriianova D.</b> .....	<b>227</b>
USE OF AI TOOLS FOR FORMATIVE ASSESSMENT OF FUTURE BACHELORS IN APPLIED MECHANICS ENGLISH LEXICAL COMPETENCE <b>Kotkovets A., Nikitina N.</b> .....	<b>233</b>
ВИКОРИСТАННЯ ІГРОВИХ ТЕХНОЛОГІЙ ПІД ЧАС ВИВЧЕННЯ ТЕМИ «РІЗНОМАНІТНІСТЬ ТВАРИН» <b>Дяченко В.А., Бринська Н.Д.</b> .....	<b>235</b>
ВИКОРИСТАННЯ ІНТЕРАКТИВНИХ МЕТОДІВ НА УРОКАХ ХІМІЇ <b>Петелюк В.І.</b> .....	<b>237</b>
ІНТЕРАКТИВНІ МЕТОДИ НАВЧАННЯ АНГЛІЙСЬКОЇ МОВИ У ЗЗСО <b>Скалецька Д.О.</b> .....	<b>241</b>
ОСОБЛИВОСТІ АДАПТАЦІЇ УЧНІВ З ОСОБЛИВИМИ ОСВІТНИМИ ПОТРЕБАМИ У СЕРЕДНІЙ ШКОЛІ <b>Коваль О.О.</b> .....	<b>243</b>
ПРОБЛЕМА РОЗВИТКУ КРИТИЧНОГО МИСЛЕННЯ УЧНІВ МОЛОДШОГО ШКІЛЬНОГО ВІКУ НА УРОКАХ АНГЛІЙСЬКОЇ МОВИ <b>Паненко І.А.</b> .....	<b>246</b>
РАДІОЕЛЕКТРОНІКА В СИСТЕМІ ПІДГОТОВКИ МАЙБУТНІХ УЧИТЕЛІВ ПРИРОДОЗНАВЧОГО ПРОФІЛЮ <b>Ільніцька К.С., Краснобокий Ю.М.</b> .....	<b>250</b>
РОЗВИТОК КРИТИЧНОГО МИСЛЕННЯ НА УРОКАХ БІОЛОГІЇ <b>Рибчук Л.В., Мотрук Н.Б.</b> .....	<b>252</b>
РОЗВИТОК НАВИЧОК 4К В МОЛОДШИХ ШКОЛЯРІВ ПІД ЧАС ВИВЧЕННЯ ІНТЕГРОВАНОГО КУРСУ «Я ДОСЛІДЖУЮ СВІТ» <b>Тичук Т.В., Байдюк Н.В.</b> .....	<b>254</b>
СОЦІАЛІЗАЦІЯ ДІТЕЙ СТАРШОГО ДОШКІЛЬНОГО ВІКУ У КОНТЕКСТІ СУЧАСНИХ НАУКОВО-ПЕДАГОГІЧНИХ ІДЕЙ <b>Івах С.М., Середяк І.І.</b> .....	<b>257</b>
СУЧАСНІ МЕТОДИ ФОРМУВАННЯ ЯКІСНОГО ЧИТАННЯ В ПОЧАТКОВІЙ ШКОЛІ <b>Пешкова О.В.</b> .....	<b>260</b>

## **SECTION 22. PSYCHOLOGY AND PSYCHIATRY**

КОНЦЕПТУАЛЬНІ ПІДХОДИ ДО ВИЗНАЧЕННЯ ФЕНОМЕНУ САМОРЕГУЛЯЦІЇ У ПСИХОЛОГІЇ ПРОФЕСІЙНОГО РОЗВИТКУ ФАХІВЦЯ У СФЕРІ ОХОРОНИ ЗДОРОВ'Я Лазуренко О.О. ....	262
РЕЗИЛІЄНТНІСТЬ ЯК ЧИННИК ПСИХОЛОГІЧНОГО БЛАГОПОЛУЧЧЯ РОДИН УЧАСНИКІВ БОЙОВИХ ДІЙ Матвієнко А.О. ....	265
РОЛЬ САМОСПРІЙНЯТТЯ У РОЗВИТКУ ПОЗИТИВНОЇ ЛЮБОВІ ДО СЕБЕ: ПСИХОЛОГІЧНІ АСПЕКТИ Шандигаєва К.Р. ....	267
ТЕОРІЯ ОСОБИ Ф. ЛЕРША: КОНЦЕПТУАЛЬНА ОСНОВА Дригус М.Т. ....	269

## **SECTION 23. MEDICAL SCIENCES AND PUBLIC HEALTH**

CONGENITAL HEART DEFECTS AND CLINICAL AND ANAMNESTIC DETERMINANTS OF GESTATION COMPLICATIONS Nakonechnyi S., Sokolovska I. ....	273
THE INFLUENCE OF THE THYROID GLAND ON THE HEMATOLOGICAL PROFILE Kovalenko K., Piddubnyi D. ....	276
ВАЖЛИВІ АСПЕКТИ ПАТОГЕНЕЗУ АТОПІЧНОГО ДЕРМАТИТУ Гапотченко М.О., Пустова Н.О. ....	278
ВЖИВАННЯ АЛКОГОЛЬНИХ НАПОЇВ ЯК ФАКТОР РИЗИКУ РОЗВИТКУ ПОДАГРИ Герасименко О.І., Бондаренко Я.Д. ....	280
ДОСЛІДЖЕННЯ ВПЛИВУ СИСТЕМИ ОПАЛЕННЯ НА СУХІСТЬ ШКІРИ: ФАКТОРИ, МЕХАНІЗМИ ТА ШЛЯХИ ЗНИЖЕННЯ РИЗИКУ Біловол А.М., Пустова Н.О., Рожко К.Р. ....	281
ЕФІРНІ ОЛІЇ ЯК ЛІКУВАЛЬНИЙ ЗАСІБ У ДЕРМАТОЛОГІЇ Кузьміна С.О., Пустова Н.О. ....	283
ЗАСТОСУВАННЯ АНТИБАКТЕРІАЛЬНИХ ПРЕПАРАТІВ У ТЕРАПІЇ ДЕРМАТОЗІВ Чумак М.В., Пустова Н.О. ....	286
ІННОВАЦІЇ В НАВЧАННІ: РОЛЬ ВИКЛАДАЧІВ ТА СТУДЕНТСЬКИЙ ДОСВІД Іваненко М.О., Наконечна С.А. ....	288

КОРОСТА НА СУЧАСНОМУ ЕТАПІ Біловол А.М., Пустова Н.О., Юрко Є.А. ....	290
НАДАННЯ ПСИХОЛОГІЧНОЇ ДОПОМОГИ В ІФНМУ В УМОВАХ ВОЄННОГО СТАНУ Феденько С.М., Феденько В.В. ....	292
ОКРЕМІ ЕЛЕМЕНТИ УДОСКОНАЛЕНОЇ МОДЕЛІ СИСТЕМИ МЕДИЧНОГО ОБСЛУГОВУВАННЯ ПАЦІЄНТІВ З ЦУКРОВИМ ДІАБЕТОМ ОФТАЛЬМОЛОГІЧНОГО ПРОФІЛЮ НА ОСНОВІ ІНТЕГРОВАНОГО ВЕДЕННЯ ПАЦІЄНТІВ Зделова Г.С. ....	294
ОСОБЛИВОСТІ КЛІНІЧНОЇ КАРТИНИ ГОСТРОГО РОЗСІЯНОГО ЕНЦЕФАЛОМІЄЛІТУ Пилипенко В.С., Пефті Ю.С. ....	296
ОЦІНКА ВПЛИВУ ІНТЕРНЕТ-ПРОСТОРУ НА ЗДОРОВ'Я МОЛОДІ Богачова О.С., Удовиченко А.О., Полякова А.О. ....	298
ОЦІНКА ЕФЕКТИВНОСТІ МЕТОДІВ МОНИТОРИНГУ ІНТРАНАРКОЗНОГО ПРОБУДЖЕННЯ У ПАЦІЄНТІВ, ЯКІ ПЕРЕНЕСЛИ ХІРУРГІЧНІ ВТРУЧАННЯ НА СЕРЦІ Бурлаков Н.О., Лантухова Н.Д. ....	300
РОЛЬ ПРОФІЛАКТИКИ ІНФЕКЦІЙНИХ ЗАХВОРЮВАНЬ В ПІДТРИМЦІ ЗДОРОВ'Я НАСЕЛЕННЯ Богачова О.С., Ярошевська А.О., Бура М.С. ....	302

## **SECTION 24.**

### **PHARMACY AND PHARMACOTHERAPY**

ПРОГНОЗУВАННЯ ЛІПОФІЛЬНОСТІ МОЛЕКУЛ ЛІКАРСЬКИХ ЗАСОБІВ ЗА ДОПОМОГОЮ ШТУЧНИХ НЕЙРОННИХ МЕРЕЖ Дорош А.С. ....	304
---	-----

## **SECTION 25.**

### **PHYSICAL CULTURE, SPORTS AND PHYSICAL THERAPY**

NORDIC WALKING AS AN EFFECTIVE METHOD OF MEDICAL REHABILITATION AND PHYSICAL THERAPY Polianska A.R. ....	310
УПРАВЛІННЯ ПРОЦЕСАМИ СПОРТИВНОЇ ПІДГОТОВКИ У КРАЇНАХ ЄВРОПИ Гадючко О.С., Павлюк О.М., Дубовой В.В. ....	312
ФІЗИЧНА АКТИВНІСТЬ ЯК НЕМЕДИКАМЕНТОЗНИЙ МЕТОД ДОПОМОГИ У БОРОТЬБІ З ПСИХІЧНИМИ РОЗЛАДАМИ Лісовий Д.Д. ....	316

## **SECTION 26.**

### **HISTORY, ARCHEOLOGY AND CULTUROLOGY**

XX ƏSRIN ƏVVƏLLƏRİNDƏ QUBA QƏZASINDA BAŞ VERMİŞ HADISƏLƏR Ulubəyov Emin Vitalik oğlu .....	321
---	-----

## **SECTION 27.**

### **ARCHITECTURE AND CONSTRUCTION**

ВПЛИВ СПІРНИХ ПИТАНЬ НА ПЕРСПЕКТИВИ МОДЕРНІЗАЦІЇ БАГАТОКВАРТИРНИХ БУДИНКІВ В УКРАЇНІ Деркач С.І. ....	324
ЗАСТОСУВАННЯ СУЧАСНИХ БУДІВЕЛЬНИХ МАТЕРІАЛІВ У РЕСТАВРАЦІЙНИХ РОБОТАХ Задорожнікова І.В. ....	326

## **SECTION 28.**

### **CULTURE AND ART**

АУДІОВІЗУАЛЬНА МОВА ПРОПАГАНДИ: ВІД ТЕЛЕБАЧЕННЯ НІМЕЧЧИНИ 30-Х РОКІВ ДО СУЧАСНОГО ГРОМАДЯНСЬКОГО ВИМІРУ Трегуб А.М. ....	328
ВПЛИВ ОБМЕЖЕНЬ У СПІЛКУВАННІ НА СУСПІЛЬСТВО, ЗАЛЕЖНЕ ВІД ШОПІНГУ: СТАН ТА ПЕРСПЕКТИВИ ЦИВІЛІЗАЦІЙНОГО РОЗВИТКУ Пархоменко Є.М. ....	329
ДИНАМІКА ПОШИРЕННЯ УКРАЇНСЬКОЇ ПОПУЛЯРНОЇ ПІСНІ У СУЧАСНОМУ НАЦІОНАЛЬНОМУ МЕДІАПРОСТОРІ Феняк І.І. ....	332
ІДЕНТИФІКАЦІЯ ПОТРЕБ КОРИСТУВАЧІВ УНІВЕРСИТЕТСЬКОЇ БІБЛІОТЕКИ В УМОВАХ РЕАЛІЗАЦІЇ ЦИФРОВИХ ЗМІН Куліш Ю.О. ....	335
«ЛІЛЕЯ» ЯК ОБЕЛІСК ЖІНОЧОГО ОБРАЗУ В УКРАЇНСЬКОМУ БАЛЕТІ Горська В.І., Кіптілова Н.В., Яценко А.А. ....	337
МИСТЕЦТВО В КУЛЬТУРІ НАРЦИСІЗМУ Ткаченко Р.В. ....	340
ХОРЕОГРАФІЯ ЯК ВИД СЦЕНІЧНОГО МИСТЕЦТВА Червінка А.О. ....	342

## **SECTION 1.**

### **ECONOMIC THEORY, MACRO- AND REGIONAL ECONOMY**

---

**Vladimir E. Shedyakov** 

Dr. Sc. (Sociology), Ph. D. (Economics)

*Freelancer scientist*

*Ukraine*

---

## **ALIENATION'S OVERCOMING IN THE COMPLEX OF MEANS OF INCREASING THE LEVEL OF HUMANITY'S SECURITY AND DEVELOPMENT**

In the study of the forces that alienate a person, as well as ways to overcome alienation, the role of German schools of philosophy and sociology is obviously great. Purposeful participation in creating conditions for the removal of alienation and the realization of freedom is the main direction of strengthening human security and development [1-5]. On the one hand, improving the relationship between man and society, the processes of individualization / socialization is a historical challenge and the most important task for the ecumene. On the other hand, measures to overcome alienation and weaken the forces that alienate a person are a significant component of increasing the level of security and development of mankind. At the same time, the danger of the most severe version of alienation – the alienation of human life and civilization itself – has increased. Moreover, if earlier global hegemony tried to impose their order, in particular, institutions convenient for themselves, now, during the period of their radical weakening and departure from the historical forefront, they are trying to form structures of international chaos, not disdaining provocations, coups, or use weapons of mass destruction with mass death of civilians. The division of society in many countries is increasing. Segmentation can become both a noticeable element of general disintegration and a tool for finding ways of development. In the cores of a pathologized civilization, there are still resources and technologies for using them to pour the most acute antagonisms into the problem areas of their satellites (in particular, from the rotting periphery). However, in the territorial proximity to the cores themselves, reservations of desperate troubles are growing. Meanwhile, “directly cooperative, that is, consciously united around a common (collective) cause; individuals are not only capable, but also forced to take upon themselves the realization of all those active functions that the movement of “private property” alienates from them. As real cooperation (or “a form of communication”, as K. Marx sometimes calls it) matures, “alienated, that is, illusory, forms of universality” begin to become not only redundant, but also downright alien formations. Accordingly, the dominance of the economic form of the social movement was embodied, in particular, in the dominance of the alienation of labour and its diffusion into other dimensions of social life.

The complexes of forms of alienation are located unevenly. The positive abolition of alienation requires an analysis of changes at all macro- and micro-level flows: political-economic, sociocultural, technical-technological, spiritual-moral, informational and others – in the context of the transforming conditions of human life [6-16]. Of course, the nature of the perception of what is happening largely depends on the combination of socially important traditions and innovations. As the world-historical process has convincingly proven, the development of market

relations inevitably leads to plutocracy, periodically to dictatorship and fascism, as well as to the establishment's desire for total information control (in particular, to retain power and control). The focus on the mass reproduction of the consumer as an "economic animal" (Dragoš Kalajić) and a predator-accumulator costs the ecumene not only the theft of creative forces, but also constant mass death. Thus, imperialism naturally and regularly gives rise to misanthropic regimes, in particular, hitlerism and the like. The place of a social predisposition to an alienated canon and an individual impulse to creativity was taken by a social need for creativity, sometimes supplemented by an individual tendency to escape from the complexities of freedom. Factors of economies of scale in production and optimization of strategy in accordance with the most common standard models cease to be decisive. Effective organizational and managerial combinations of using the opportunities and threats of the transition period can significantly influence the potential of creativity in maintaining the harmony of strategy, tactics and operations of transformation. At the same time, the cardinal global transit mutually resonates with the search for the post-Soviet space. And during the collapse of great empires, not only their different fragments are opposed, but also their approaches: to survive and change together or separately. At the same time, the dominance of financial and economic forms (such as "price", "money", "capital", "rate of profit", etc.) not only hinders development, but also fatally destroys both the individual and society. Alienation of social power from a person, incl. and in the forms of further isolation from society of political regimes under imperialism cannot but systematically give rise to totalitarian dictatorships and puppet regimes. Thus, before the Second World War, almost all of Europe (with a few exceptions) was naturally covered with their scabs, which were fatal for humanity. Countries that have tainted their history by collaborating with nazism do not have the right to condemn others and need control from the international community. Will mankind be able to save itself from self-destruction? The emergence in power of people who share the traditions of collaborationism, as well as those who have absorbed and preserved the approaches, style and behaviour of neo-colonialists, slave traders, pirates, accustomed to double standards, lies and violence, would be dangerous for ecumene. General international control over those posing a threat to the world has urgently and irrevocably entered the agenda of humanity. The glorification of organizations recognized as criminal by the Nuremberg Tribunal is another crime against humanity. The development of the ecumene requires further continuation and deepening of the Nuremberg process. The disastrousness for society of maintaining the current state unchanged (both the socio-political framework of the existing way of life and the ruling superstructure) is recognized everywhere. It is obvious to everyone: encountering disasters (incl. pandemics – plague, typhus, cholera, Ebola fever, Middle East respiratory syndrome, coronavirus-19, etc.) does not at all lead to the unification of the forces of the ecumene to confront them; on the contrary, it is used to strengthen control, atomize society and exacerbate conflicts between people. If previously a person was realized within the strict framework of the life path largely predetermined by the conditions of birth, now freedom of choice in the production of meanings on a social scale has replaced freedom from choice with relegation to animal-material reproduction.

Perception, interpretation and study of human life and society, allowing for an increase in the level of security and development, are an important component of social transformation. It is not enough to have a basis that provides the prerequisites for progressive changes; it is necessary to adequately understand and influence the processes [17-32]. Using the features of the world-historical process of overcoming relations of alienation allows us to deepen the analysis, clarify forecasts and increase the efficiency of developing constructive actions taken. Market laws and regulatory rules not only create the basis for plutocracy, causing and maintaining the totality of alienation (including by means of manipulation), but are also directly consistent with and often require the introduction of a dictatorship to suppress the people. Ensuring organic social development and environmental sustainability under endogenous models of progress objectively especially requires organizational-managerial talent and professionalism in the conditions of the



fundamental eclecticism of the axial time, where fragments of a wide variety of foundations, opportunities and limitations are mixed. Seeing and understanding a promising path means making the right management choice, which is integral to the ability to rely on folk traditions, historical experience and social heritage when making and realizing of decisions.

Thus, the positive abolition of alienation (as part of the system-forming relations of labour, property and management) includes organizational and managerial changes. First of all, it requires the preparation and inclusion of workers for full and decisive participation in the processes of organization and management [33-49]. Both the strengthening of the role of the factor of pro-social development and the realization of everyone's talents for the development of society, and the susceptibility of public opinion led, in particular, to the expansion of tools and the intensification of the struggle at the social level of information influence. So, in the 80-90s of the 20th century, the USSR made an unprecedented attempt to move towards a search for radically more humane development. Moreover, "for our country and for the whole world" at once. But the West did not at all share the high message of the quest. He tried to break the geostrategic balance in favour of his narrow selfish interests. The generous gifts of the Soviet leadership were converted by them into strengthening the totality of their dictatorship – with flows of lies both for internal consumption and externally. With the downward wave of transformations and the rise of alternative players, it is the convulsions of the agony of the old world that act as the source of its aggressive actions contrary to the logic of history. The system, which calls itself "democratic" and is based on imperialist totalitarianism and aggression, is still guided by the formula "everything is for the rich". With the usual clarifications: "Everything is for the wealthy of the West, loyal man to the system, first of all, the USA." Therefore, in order to take advantage of its benefits, one must both ensure wealth and live in the "citadel of democracy". So, on the one hand, both in the USA and in the West as a whole there are a fair number of unemployed, begging, vegetating and dissatisfied. On the other hand, in their limitrophes life is even more antagonistic and terrible. The failure of health care, education, emergency situations, science (in particular pharmaceutical), political and economic systems, once again demonstrated by the pandemic, is a natural feature of a fading social organization. But this is what pushes her to the agony of the last convulsive outbursts of aggressiveness, often irrational in essence, but with completely rational tools of destruction and chaos. Having lost the fleeting quality of a world hegemon, the former "global masters" still experience phantom pains from their amputated role and status. Having finally consolidated the features of a dystopia, a deeply backward, socially divided and immanently aggressive society is trying to impose a perverted perception of the world as an element of chaos and alienation – resources for prolonging the agony of its cultural, civilizational and social system, as well as a political regime closely associated with financial speculation and military adventures. In particular, pseudo-liberalism (in fact, the interests of the United States) with its integral components: the lack of spirituality of narrow pragmatism, utilitarianism, apologetics of the war of each against all – were instilled by all methods available for propaganda, primarily through the "education" system, the media, spiritual ideological membranes of ongoing negative selection, operations of intelligence services. Accordingly, those who have gone through such a "school" are guided not by the interests of their people, but by themselves and their masters (overseas and local power-oligarchic groups), which quite logically resulted in rampant corruption (for their own people) and bureaucracy (for others). Obviously, overcoming the terrible decline in all indicators of living standards and the destruction of the political-economic and socio-cultural landscape of the country without moral and spiritual healing of pathologies (or even cutting off gangrenous parts of society) is impossible, and maintaining the Soviet "margin of safety" often allows peoples to survive. As is known, the original foundation of the never-ending global crisis is immoralism and departure from the highest moral ideals, values and principles (in particular, acts of active self-sacrifice and compassion). The propagation of immorality (incl. sexual promiscuity) is an effective means of not only increasing mutual alienation, but also the atomization-chaotization of

society with an increasing threat of its collapse. And trust in the top, the lack of real self-governing modules and developed unstructured management as the driving force of progressive state transformations becomes a factor of instability. Sovereignty becomes complete precisely when the sovereignty of the state is filled with popular, social, self-regulating on the foundation of the basic value-sense complexes of the cultural-civilizational world. That is, relying on folk tradition and socio-historical experience makes it possible to transform knowledge and understanding of what is happening into the basis for constructive intervention in reality, organically expanding the development potential and consolidating the ascending orbit of further transformation.

The positive abolition of alienation is on the agenda today not only because of the emerging combinations of prerequisites for its implementation, but also because of the transformation of its preservation into a serious threat to the security and development of mankind [50-59]. Democratization and humanization of social relations is a condition for both further increasing the level of security and development, and preserving life. In any case, the inversion phenomena of non-classical transformation make it possible to more fully use the existing transformed socio-economic forms in the process of social management, when the presence of a larger number of controlled processes leads to the need for their hierarchical organization, i.e. to the creation of polyhierarchical structures.

### References:

1. Гегель. (1974). Наука логики *Энциклопедия философских наук*, (1). М.: Мысль.
2. Marx-Engels-Gesamtausgabe (MEGA). (1975). Erste Abt. (I)
3. Marxism, Communism and Western Society. A Comparative Encyclopedia. (1973). New York: Herder and Herder.
4. Ойзерман, Т.И. (общ. ред.). (1988). Маркс. Философия. Современность. М.: Политиздат.
5. Багатурия, Г.А., Выгодский, В.С. (1976). Экон. наследие Маркса. М.: Мысль.
6. Алексеенко, И.Р., Кейсевич, Л.А. (1997). Последняя цивилизация? Киев: Наук. думка.
7. Вазюлин, В.А. (1988). Логика истории. Вопросы теории и методологии. М.: Изд-во Моск. ун-та.
8. Гулыга, А.В. (1980). Искусство истории. М.: Современник.
9. Ионин Л. Г. (2000). Социология культуры: путь в новое тысячелетие. М.: Высш. шк.
10. Маркузе, Г. (2000). Разум и революция: Гегель и становление социальной теории. СПб.: Владимир Даль.
11. Хейзинга, Й. (1992). Homo Ludens. В тени завтрашнего дня. М.: Прогресс, Прогресс-академия.
12. Арнольд, В.И. (1990). Теория катастроф. М.: Наука.
13. Магафуров, И. (2010). Скрытая структура хаоса. М.
14. Штомпка, П. (1996). Социология социальных изменений. М.: Аспект Пресс.
15. Шедяков, В.Е. (1996). Социология трансформирующегося общества *Бизнес Информ*, (1), 4-9; (2), 4-9.
16. Шедяков, В.Е. (1997). Хозяйственная эсхатология, или Пора готовиться к неожиданностям! *Бизнес Информ*, (20), 5-8; (21), 7-11.
17. Мареев, С.Н., Панченко, В.И., Покрытан, А.К., Солодков, Г.П. (1990). Экономическая теория – хозяйственной практике. М.: Экономика.
18. Косолапов, В.В. (1981). Методология социального прогнозирования. Киев: Вища шк.
19. Клинов, В.Г. (2010). Прогнозирование долгосрочных тенденций в развитии мирового хозяйства. М: Инфра-М.
20. Шедяков, В.Е. (1995). Грёзы дремлющей Европы. *Бизнес Информ*, (13-14), 8-10.
21. Шедяков, В.Е. (2015). Футуродиагностика как фактор стратегического моделирования и управления. *Актуальні проблеми використання потенціалу економіки країни*: Матер. Міжнар. наук.-практ. конф. Київ, 36-39.
22. Шедяков, В.Е. (2015). Обеспечение соответствия общественности запросам практики в условиях кардинальных трансформаций. *Суспільні науки XXI століття: перспективні та пріоритетні напрями досліджень*: Матер. Міжнар. наук.-практ. конф. Дніпропетровськ, 96-101.
23. Шедяков, В.Е. (2016). Стратегический анализ и сценарное мастерство при моделировании социально-экономических процессов. *Суспільні науки: проблеми та досягнення сучасних наукових досліджень*: Матер. Міжнар. наук.-практ. конф. Одеса, 55-59.
24. Шедяков, В.Е. (2015). Стратегический дизайн и моделирование циклов социально-политических процессов. *Національні моделі екон систем: формування, управління, трансформації*: Матер. Міжнар. наук.-практ. конф. Херсон, 47-49.

25. Шедяков, В.Е. (2015). Будущее обществознания в контексте стратегической футуродиагностики. *Суспільні науки: напрямки та тенденції розвитку в Україні та світі*: Матер. Міжнар. наук.-практ. конф. Одеса, 116-119.
26. Шедяков, В.Е. (2016). Трансформации общественной жизни и язык науки. *Наукові пошуки у III тисячолітті: соціальний, правовий, економічний та гуманітарний виміри*: Матер. Міжнар. наук.-практ. конф. Кіровоград, 172 -174.
27. Шедяков, В.Е. (2015). Интеграция общественных наук – внутренняя закономерность развития знаний и средство ответа на запросы практики. *Актуальні питання суспільних наук: наукові дискусії*: Матер. Міжнар. наук.-практ. конф. Київ, 113-116.
28. Шедяков, В.Е. (2015). Политико-экономическая теория и практика: в поисках новой парадигмы. *Актуальні проблеми соціально-економічного розвитку: регіональні особливості і світові тенденції*: Матер. Міжнар. наук.-практ. конф. Одеса, 12-14.
29. Шедяков, В.Е. (2016). Перспективы и границы возможностей социологических практик в XXI в. *Роль суспільних наук у забезпеченні стабільності розвитку глоб. світових процесів у XXI ст.*: Матер. Міжнар. наук.-практ. конф. Київ, 68-71.
30. Шедяков, В.Е. (2016). Социология управления в трансформационный период. *Суспільні науки: історія, сучасність, майбутнє*: Матер. Міжнар. наук.-практ. конф. Київ, 74-79.
31. Шедяков, В.Е. (2017). Исторические динамики мифодизайна общества в стратегии футуродиагностики: подготовка и реализация программирования будущего, управления настоящим. *Politicus*, (1), 150-155.
32. Шедяков, В.Е. (2015). Від децентрації культури та знань до балансу у владі та управлінні. *Соціальні та політичні конфігурації модерну: політична влада в Україні та світі*: Матер. IV Міжнар. наук.-практ. конф. Київ, 316-318.
33. Заветный, С.А. (1999). Социальное управление и личностное самоуправление: истоки и взаимодействие. Харьков: Фолио.
34. Лебедев, П.Н. (1982). Социальное управление. Л.: Изд-во Ленингр. ун-та.
35. Голиков, В.И. (1984). Управление и система экон. отношений. Киев: Наук. думка.
36. Дороніна, М.С. (2003). Управління економічними та соціальними процесами підприємства. Харків: ХДЕУ.
37. Шедяков, В.Е. (2017). Оптимизация изменения форм в системе воздействия на общественные процессы: структура, достижения, управление трансформациями. *Регулювання міжнародних экон. відносин: проблеми та перспективи: досвід, проблеми, перспективи*: Матер. Всеукр. наук.-практ. конф. Київ, (1), 14-17.
38. Шедяков, В.Е. (2017). Продуктивні основи поєднання ресурсно-методологічних баз соціально-економічного саморозвитку і стратегічного управління. *Моделювання та інформатизація соціально-екон. розвитку України*, (1 / 3), 11-25.
39. Шедяков, В.Е. (2016). Управление стратегическими трансформациями: возможности и ограничения. *Economy without borders: Integration, Innovation, Cross-border cooperation*: Proceed. of Intern. Scient. Conf. Kaunas, 246-248.
40. Шедяков, В.Е. (2016). Экономика управляемая, самоуправляемая и неуправляемая. *Integrated business structures: models, processes, technologies*: Proceed. of Intern. Scient. Conf. Chisinau, 5-7.
41. Шедяков, В.Е. (2012). Процеси суспільного розвитку як об'єкт стратегічного управління (на прикладі промислових відносин). *Гілея*, (66), 647–653.
42. Шедяков, В.Е. (2016). Метаморфозы ресурсно-методологических баз управления при переходе к «умному обществу». *Актуальні напрями забезпечення ефективності економіки країни*: Матер. Міжнар. наук.-практ. конф. Запоріжжя, (I), 107-110.
43. Шедяков, В.Е. (2016). Стратегический анализ и сценарное мастерство при моделировании социально-экон. процессов. *Суспільні науки: проблеми та досягнення сучасних наук. досліджень*: Матер. Міжнар. наук.-практ. конф. Одеса, 55-59.
44. Шедяков, В.Е. (2013). Стратегические трансформации методологий социального управления в осуществлении общественных интересов культурно-цивилизационного мира. *Гілея*, (76 / 9), 190-194.
45. Shedyakov, V. (2021). Future-diagnostics: real sovereignty and political-economic efficiency. *Strategic imperatives of econ. systems management in the context of global transformations / Bezpartochnyi*, M., Riashchenko, V., Linde, N. (eds.). Riga: IE of the Latvian Academy of Sciences, 37-48.
46. Шедяков, В.Е. (2016). Развитие социальной справедливости: место социетального управления. *Theoretical and applied researches in the field of pedagogy, psychology and social sciences*: Proceed. of Intern. Scient.-Pract. Conf. Kielce, 144-147.
47. Шедяков, В.Е. (2010). Можливості ефективної організації та стимулювання бажаних трансформацій. *Сучасна українська політика*, (19), 327-338.
48. Шедяков, В.Е. (2016). Стимулирование желательных процессов как форма стратегического управления при становлении «умного общества». *Современная экономика и финансы: исследования и разработки*: Матер. XLII Междунар. наук.-практ. конф. СПб., 18-23.

49. Шедяков, В.Е. (2016). Стимулирование в системе гибкого управления: единство традиций и инноваций. *Нове та традиційне у дослідженнях сучасних представників суспільних наук*: Матер. Міжнар. наук.-практ. конф. Київ, 84-86.
50. Hoffman, F.G. (2011). Future Threats and Strategic Thinking. *Infinity Journal*. URL: [https://www.infinityjournal.com/article/34/Future\\_Threats\\_and\\_Strategic\\_Thinking/](https://www.infinityjournal.com/article/34/Future_Threats_and_Strategic_Thinking/)
51. Marcuse, H. (2014). *Der eindimensionale Mensch: Studien zur Ideologie der fortgeschrittenen Industriegesellschaft*. zu Klampen Verlag.
52. Евстафьев, Д., Сафаров, Р. (2023). Тайная ложа или явная лажа: готовы ли Израиль и США к большому конфликту? URL: [https://www.youtube.com/watch?v=mft81d6lIsE&ab\\_channel=%D0%93%D0%B5%D0%BE%D0%BF%D0%BE%D0%BB%D0%B8%D1%82%D0%B1%D1%8E%D1%80%D0%BE](https://www.youtube.com/watch?v=mft81d6lIsE&ab_channel=%D0%93%D0%B5%D0%BE%D0%BF%D0%BE%D0%BB%D0%B8%D1%82%D0%B1%D1%8E%D1%80%D0%BE)
53. Иванов, П. (2023). Генерал Ивашов о 3 Мировой и скрытых смыслах войны в Израиле. URL: [https://www.youtube.com/watch?v=XOhy5YXY1FA&ab\\_channel=%D0%9F%D0%B0%D0%B2%D0%B5%D0%BB%D0%98%D0%B2%D0%B0%D0%BD%D0%BE%D0%B2](https://www.youtube.com/watch?v=XOhy5YXY1FA&ab_channel=%D0%9F%D0%B0%D0%B2%D0%B5%D0%BB%D0%98%D0%B2%D0%B0%D0%BD%D0%BE%D0%B2)
54. Shedyakov, V. (2022). Post-globality as a changing of condition of international and domestic opportunities and threats. *Current issues of security management during martial law*. Košice: Vysoká škola bezpečnostného manažérstva v Košiciach, 46-57. DOI <https://doi.org/10.5281/zenodo.7231597>
55. Шедяков, В.Е. (2020). Постглобальные возможности и угрозы: диапазон решений. *Economic Development: Global Trends and National Peculiarities* / Pawlik, A., Shaposhnykov, K. (eds.). Kielce: Baltija Publishing, 261-275. DOI 10.30525/978-9934-588-61-7-18
56. Шедяков, В.Е. (2017). Возможности и риски эпохи: научно-исследовательская рефлексия – рефлексивное управление – рефлексивная модернизация. *Management of modern socio-economic systems* / Žukovskis, J., Shaposhnykov, K. (eds.). Kaunas: Baltija Publishing, (I), 201-218.
57. Шедяков, В.Е. (2021). Устойчивость культурно-цивилизационного мира: предпосылки и их реализация. *Labyrinths of Reality*. Montreal: ASF, (7 / 12), 26-32.
58. Шедяков, В.Е. (2018). Развитие как условие общественной безопасности. *Суспільні науки: проблеми та досягнення сучасних наук. досліджень*: Матер. Міжнар. наук.-практ. конф. Одеса, 82-87.
59. Шедяков, В.Е. (2016). Очеловечивание общественной жизни как задача социально-политического прогресса. *Місце суспільних наук у системі сучасного гуманітарного знання XXI ст.*: Матер. Міжнар. наук.-практ. конф. Київ, 43-46.

## SECTION 2.

### ENTREPRENEURSHIP, TRADE AND SERVICE SECTOR

**Melikh Olena** 

Doctor of Economics, Professor,  
Professor of the Department of Tourism Business and Recreation  
*Odesa National University of Technology, Ukraine*

**Kalmykova Iryna** 

PhD, Associate Professor,  
Associate Professor of the Department of Tourism Business and Recreation  
*Odesa National University of Technology, Ukraine*

## BLOCKCHAIN-BASED SOLUTIONS FOR TOURISM

Blockchain technologies are technologies of our time and the future. As is known, as blockchain technology matures, stakeholders across various industries, including tourism, are exploring and identifying specific use cases where blockchain can provide significant value. This involves continuous research, experimentation, and prototyping to demonstrate the feasibility and benefits of blockchain applications.

There are some blockchain-based solutions that can be applied to the tourism sector (Table 1):

*Table 1*

### **Opportunities for implementing blockchain technologies in the tourism industry\***

<b>Opportunities</b>	<b>Advantages and Applicability in tourism</b>
Transparent and Secure Transactions	Blockchain can streamline payment processes by enabling direct peer-to-peer transactions, reducing the need for intermediaries and minimizing transaction costs. Cryptocurrencies can be used for secure and instant cross-border payments
Smart Contracts	Smart contracts on a blockchain can automate and execute agreements between parties when predefined conditions are met. In tourism, this could include automated hotel bookings, ticketing, and other travel arrangements
Identity Management	Enhanced identity management on a blockchain can facilitate secure and seamless travel experiences, including border control, check-ins, and other authentication processes
Decentralized Travel Agencies	Blockchain allows for the creation of decentralized travel platforms that connect service providers (hotels, airlines, etc.) directly with customers, reducing the dependency on traditional travel agencies and lowering costs
Customer Loyalty Programs	Loyalty programs on the blockchain can use tokens as rewards, providing travellers with a unified and transferable loyalty currency that can be redeemed across various participating partners in the tourism industry
Data Security and Privacy	Blockchain ensures that customer data is stored securely and with user consent, reducing the risk of data breaches and unauthorized access
Crowdsourced Reviews and Ratings	Blockchain can be used to create a transparent and tamper-proof system for user reviews and ratings, allowing travellers to make more informed decisions based on genuine feedback
Environmental Sustainability	Blockchain can be used to track and verify carbon offset initiatives in the travel industry, promoting sustainable and eco-friendly practices
Event Ticketing	Blockchain can be employed to create secure and transparent ticketing systems for events, reducing the risk of ticket fraud

*\*[developed by the authors]*

In addition to the above, using, for example, cryptocurrencies, travel agencies can expand their client base. At a minimum, this requires the use of crypto payment gateway technology.

Analysis of the payment gateway market allows us to conclude that there are key features and capabilities of crypto payment gateways:

—Crypto payment gateways integrate with e-commerce platforms and point-of-sale systems, making it easy for businesses to accept cryptocurrency payments;

—Transactions occur directly between the «tourist» and the «agency», eliminating the need for traditional financial intermediaries;

—They support various cryptocurrencies, including popular ones like Bitcoin (BTC), Ethereum (ETH), and others;

—Some gateways offer instant conversion of cryptocurrency payments into the local currency or a stablecoin to protect merchants from volatility;

—Transactions are secured using cryptographic principles, and the decentralized nature of blockchain technology enhances security.

**Conclusions.** In fact, there are about 320M [1-3] such people in the world. Suppose not all cryptocurrency owners want to use the services of agencies when organizing their travel, but even 1/5 part (according to the Pareto Principle 20 % – 62M) is a significant market share. A payment gateway and installation of a plugin for it on a travel agency's website is a direct path to the client-owner of the cryptocurrency and to satisfying his «tourist» desires.

#### **Список використаних джерел:**

1. Stash Financial, Inc. 100+ Cryptocurrency Statistics Investors Should Know in 2023. URL: <https://www.stash.com/learn/cryptocurrency-statistics/> (date of reference: 27.11.2023).
2. Andrew Michael. Cryptocurrency Statistics 2023. URL: <https://www.forbes.com/advisor/au/investing/cryptocurrency/cryptocurrency-statistics/> (date of reference: 27.11.2023).
3. James Royal. Cryptocurrency statistics 2023: Investing in crypto URL: <https://www.bankrate.com/investing/cryptocurrency-statistics/> (date of reference: 27.11.2023)

**Kseniia Chumakova** 

PhD in Philology, Associate Professor  
Municipal Institution of Higher Education  
“*Khortytsia National Educational and Rehabilitation Academy*” of  
*Zaporizhzhia Regional Council, Ukraine*

**Kyrylo Chumakov** 

PhD in Economics, Associate Professor  
M Municipal Institution of Higher Education  
“*Khortytsia National Educational and Rehabilitation Academy*” of  
*Zaporizhzhia Regional Council, Ukraine*

## **TRAVEL INDUSTRY: NEW CHALLENGES AND PROSPECTS**

The great importance of the tourism industry for the economy of Ukraine cannot be disputed. It is one of the components that replenishes the state budget, creates additional jobs, improves the country’s image internationally and ensures socio-economic development.

Currently, tourism in Ukraine is one of the industries that has suffered the most from the war. For many negative reasons, this type of economic activity in our country has not been able to function and properly develop for many years. The bans on air travel and cross-border currency transactions are just several of a multitude of factors that impede the development of the tourism industry. At the same time, domestic tourism in Ukraine is currently suffering from numerous missile attacks by the aggressor country. Given the importance of recent events and their impact on the functioning of the tourism industry, the issue of highlighting new challenges and prospects for the development of this type of economic activity is of particular relevance.

The importance of the tourism industry development for the Ukrainian economy can be attributed to the fact that, in addition to performing a financial function, it contributes to increasing state budget revenues from tourism industry entities, creates new employment opportunities and promotes infrastructure development. The above implies the need to rethink the role of the national tourism sector to develop a balanced national policy for the restoration and development of post-war tourism.

Table 1 shows the dynamics of the number of operating business entities engaged in the activities of travel agencies, tour operators, other reservation services and related activities, the analysis of which allows us to note the instability of the situation in the tourism industry market. Thus, since the start of the pandemic in 2019, there has been an annual decline in the number of business entities operating in the tourism industry. In 2022, the drop constituted 2,575 units compared to 2021.

*Table 1*

**The number of operating business entities engaged in the activities of travel agencies, travel operators, other reservation services and related activities in 2010-2022**

Years	Total, units	of which. individual entrepreneurs, units	% of the total indicator of business entities of the relevant type of activity
2010	10486	6355	60.6
2011	8560	4141	48.4
2012	8226	4136	50.3
2013	9829	5310	54.0
2014	10270	6545	63.7

*Continuation of the tab. 1*

Years	Total, units	of which. individual entrepreneurs, units	% of the total indicator of business entities of the relevant type of activity
2015	9392	5705	60.7
2016	9936	7088	71.3
2017	10093	6869	68.1
2018	10520	7193	68.4
2019	11576	8096	69.9
2020	11116	7720	69.4
2021	11004	7833	71.2
2022	8429	6629	78.6

Source: compiled based on [1].

To adapt to the current situation, the tourism industry should apply innovative methods and consider global trends to attract more travellers and generate additional revenue from the tourism sector. It should focus on promoting domestic tourism and popularising online forms and digital tools for the provision of tourism services, as well as developing new offers, such as tailor-made tourism and ecotourism. Medical tourism and tours for mental well-being also look promising [2]. It is also necessary to improve the quality of services provided to tourists, considering the sanitary and epidemiological situation at the place of stay and the quality of insurance services. In addition, tourism operators should promote the digital transformation of operational and development processes in the tourism industry.

The main tasks on which the restoration of Ukraine's tourism potential after the war depends include documenting the damage caused by the aggressor country to the tourism business; developing a strategy for the further development of the tourism industry; using digital technologies; developing new types of tourism services, etc.

In addition, due to the dynamic and unstable development of the tourism industry, there is a need to improve management mechanisms by exploring new methods in management activities and improving existing approaches, using experience of other countries which have faced similar challenges [3]. To improve the modern management system of the tourism industry, it is necessary to consider changes in the external environment, current trends in the development of related industries that have the greatest impact on the tourism industry, as well as to introduce the latest information technologies into tourism processes. This will make it possible to ensure the competitiveness of the tourism industry both in the national and international markets.

### References:

1. Кількість діючих суб'єктів господарювання за видами економічної діяльності. Державна служба статистики України. URL: <https://www.ukrstat.gov.ua/>
2. Лікувально-оздоровчий, медичний та психологічний туризм – види туризму, які набувають популярності в умовах війни. URL: <https://www.rbc.ua/ukr/travel/-1647724135.html>
3. Бойко В.О. і Далевська Н.М. Розвиток туризму після збройних конфліктів у різних країнах світу. Управління змінами та інновації. 2022. URL: <http://cmi.politehnica.zp.ua/index.php/journal/article/view/38>



**Ємельянов Олександр Юрійович**

д-р. екон. наук, професор, професор кафедри економіки підприємства та інвестицій  
*Національний університет «Львівська політехніка», Україна*

**Козик Андрій Васильович**

аспірант кафедри економіки підприємства та інвестицій  
*Національний університет «Львівська політехніка», Україна*

## **ЛОГІСТИЧНИЙ ПОТЕНЦІАЛ ПІДПРИЄМСТВ ЯК СКЛADOVA ЇХ СУКУПНОГО ЕКОНОМІЧНОГО ПОТЕНЦІАЛУ**

На теперішній час багато економічних суб'єктів України перебувають у стані фінансово-економічної кризи [1–3]. Це явище значною мірою зумовлено відсутністю на багатьох підприємствах механізмів оцінювання економічного потенціалу [4–7] та його складників, зокрема людського [8], маркетингового [9], виробничого [10, 11], збутового [12–15], інноваційного [16, 17], інвестиційного [18], конкурентного [19, 20] та фінансового [21, 22] потенціалу підприємств. Важливим різновидом сукупного економічного потенціалу суб'єктів господарювання є також і їхній логістичний потенціал, оскільки від його величини значною мірою залежать фінансово-економічні результати діяльності підприємств.

Управління логістичним потенціалом підприємств потребує попереднього встановлення його економічного змісту. Необхідно відмітити, що у науковій літературі представлено низку плідних підходів до трактування сутності даної категорії. Зокрема, цей різновид сукупного економічного потенціалу підприємства ототожнюється із: динамічно збалансованою системою ресурсів та компетенцій, ефективність використання яких визначає можливість підприємства створювати нову вартість для забезпечення його розвитку [23]; наявною потенційною максимальною ресурсною спроможністю підприємства загалом та його структурних підрозділів, які охоплюють всі види діяльності щодо переміщення в просторі та руху в часі [24]; здатністю логістичної системи в симбіозі з професійним менеджментом та цифровою моделлю забезпечити стійкість та поступ [25].

При цьому на теперішній час існує низка концептуальних підходів до тлумачення понять «потенціал» та «потенціал підприємств», а саме: ресурсна концепція (згідно з якою потенціал ототожнюється із наявними ресурсами або їх характеристикою); результатна концепція (згідно з якою потенціал ототожнюється із здатністю або властивістю його носія); ресурсно-результатна концепція (згідно з якою потенціал ототожнюється як із ресурсами, так і з їх здатністю); ресурсно-цільова концепція (згідно з якою потенціал ототожнюється із засобами, ресурсами для досягнення чогось); результатно-цільова концепція (згідно з якою потенціал ототожнюється із здатністю його носія досягати певну ціль, зокрема, досягати максимально можливого рівня певної цілі). Загалом, усі перелічені концепції мають право на існування, оскільки кожна з них характеризує складне та багатогранне поняття потенціалу об'єктів з різних боків, під певним кутом розгляду. Водночас, саме результатно-цільова концепція може достатньо повно охарактеризувати логістичний потенціал підприємства як складову його сукупного економічного потенціалу. При цьому необхідно враховувати ту обставину, що логістична діяльність підприємств спрямована, насамперед, на організацію управління матеріальними та інформаційними потоками, рух яких відбувається як у внутрішньому середовищі підприємства, так і у процесі його взаємовідносин із суб'єктами зовнішнього середовища (насамперед, із

постачальниками ресурсів та покупцями продукції). Відповідно, метою логістичної діяльності суб'єкта підприємництва виступає синхронізація зазначених потоків у часі та просторі для забезпечення безперебійного перебігу виробничо-господарських процесів та оптимізації логістичних витрат.

З урахуванням викладеного вище, логістичний потенціал підприємства варто трактувати як його здатність до управління матеріальними та інформаційними потоками, рух яких відбувається як у внутрішньому середовищі підприємства, так і у процесі його взаємовідносин із суб'єктами зовнішнього середовища, з метою синхронізації зазначених потоків у часі та просторі для забезпечення безперебійного перебігу виробничо-господарських процесів та оптимізації логістичних витрат.

Також необхідно відзначити, що логістичний потенціал підприємств є тісно пов'язаним з іншими різновидами їх сукупного економічного потенціалу. Зокрема, логістичний потенціал справляє вплив на виробничі та збутові можливості суб'єктів господарювання та, відповідно, опосередковано впливає на їхню здатність отримувати певну величину доходів та прибутків. З іншого боку, величина логістичного потенціалу компаній визначається наявними у них обсягами економічних ресурсів та компетенцій працівників, що є необхідними для управління логістичною діяльністю. Отже, логістичний потенціал підприємств безпосередньо визначається відповідними складовими їх ресурсного потенціалу.

#### Список використаних джерел:

1. Денисюк, О. Г. & Дерев'янюк, О. Ю. (2015). Сутність, класифікація та причини виникнення криз у діяльності підприємств. *Вісник Житомирського державного технологічного університету*, (1), 80–87.
2. Кривов'язюк, І. В. & Стрільчук, Р. М. (2016). Діагностика кризового стану інноваційно активних машинобудівних підприємств на базі дискримінантної моделі. *Актуальні проблеми економіки*, (7), 454–465.
3. Ганзюк, С. М. (2016). Фінансова криза на підприємствах України. *Молодий вчений*, (3(30)), 49–52.
4. Смельянов, О. Ю. (2019). *Потенціал економічного розвитку підприємств: інструментарій та моделі оцінювання: [монографія]*. Львів: Національний університет «Львівська політехніка».
5. Коновал, В. В. (2014). Оцінювання потенціалу розвитку підприємств легкої промисловості. *Вісник Херсонського державного університету*, (6 (2)), 206–209.
6. Yemelyanov, O., Kurylo, O. & Petrushka, T. (2018). Methodological principles of evaluating economic potential of industrial enterprise sustainable development. *Науковий вісник «Полісся»*, (2 (14)), 141–149.
7. Yemelyanov, O., Symak, A. & Zarytska, O. (2016). Modelling the process of forming the potential of economic development of an industrial enterprise. *Periodyk naukowy Akademii Polonijnej, Czestochowa, Akademia Polonijna w Czestochowie*, (3), 128–137.
8. Верхоглядова, Н. І. & Русинко, М. І. (2013). Характеристика і структура трудового потенціалу підприємства. *Інноваційна економіка*, (4), 37–40.
9. Мороз, Л. А. & Лебідь, Т. В. (2009). Стратегічний аналіз маркетингового потенціалу підприємства. *Вісник Національного університету «Львівська політехніка». Серія «Логістика»*, (649), 214–219.
10. Войцехівська, В. В., Войцехівська, Ю. В. & Висоцький, А. Л. (2012). Методи прогнозування розвитку виробничого потенціалу підприємств. *Вісник Національного університету «Львівська політехніка» «Проблеми економіки та управління»*, (725), 42–48.
11. Плешка, А. Р. (2011). Фактори, що впливають на розвиток виробничого потенціалу. *Наук. праці Нац. ун-ту харч. технологій* (37/38), 279–283.
12. Висоцький, А. Л. (2014). Сутність та особливості збутового потенціалу як складової частини сукупного економічного потенціалу підприємств. *Науковий вісник НЛТУ України*, (24.8), 225–233.
13. Висоцький, А. Л. (2014). Види, чинники та об'єкти управління збутовим потенціалом машинобудівного підприємства. *Науковий вісник НЛТУ України*, (24.7), 315–323.
14. Смельянов, О. Ю., Лесик, Л. І. & Висоцький, А. Л. (2015). Теоретичні засади формування та оцінювання виробничо-збутового потенціалу машинобудівних підприємств. *Бізнес Інформ*, (1), 124–130.
15. Emelyanov, A., Kurylo, O. & Vysotskij, A. (2013). Structuring expenses of industrial enterprises in the evaluation process of its production and sales potential. *Ekontechmod. An international quarterly journal*, (4), 11–17.
16. Родіонова, І. В. (2013). Методи оцінки інноваційного потенціалу промислових підприємств. *Економіка розвитку*, (4 (68)), 96–99.
17. Тищенко, Т. І. (2015). Оцінювання інноваційного потенціалу промислового підприємства. *Вісник ДВНЗ УДХТУ*, (2 (2)), 65–71.

18. Balanska, O., & Yemelyanov, O. (2021). The risk planning methodological principles for housing investment. *Three Seas Economic Journal*, (2(1)), 8–13. <https://doi.org/10.30525/2661-5150/2021-1-2>.
19. Ємельянов, О. Ю., Лесик, Л. І. & Петрушка Т. О. (2016). Моделювання показників оцінювання конкурентного потенціалу промислового підприємства. *Актуальні проблеми економіки*, (4), 340–348.
20. Ємельянов, О. Ю. (2019). *Інструментарій та моделі оцінювання потенціалу економічного розвитку підприємств* (дис. ... д-ра екон. наук). Національний університет «Львівська політехніка», Львів, Україна.
21. Левченко, Н. М. (2012). Фінансовий потенціал підприємства: сутність та підходи до діагностики. *Інвестиції: практика та довід*, (2), 114–117.
22. Маринич, І. А. (2010). Сучасні підходи до діагностики фінансового потенціалу підприємства. *Науковий вісник НЛТУ України*, (20.1), 105–108.
23. Гуржій, Н. М. & Оверченко, А. І. (2016). Оцінка логістичного потенціалу підприємства як основа вибору його логістичної стратегії. *Науковий вісник Миколаївського національного університету імені В. О. Сухомлинського*, (13), 244–248.
24. Шостак, Л. В. (2015). Формування логістичного потенціалу підприємства. *Вісник ОНУЦ ім. Мечнікова*, (20(4)), 151–154.
25. Чернописька, Н. В. & Стасюк, К. З. (2021). Логістичний потенціал: до питання термінології. *Менеджмент та підприємництво в Україні: етапи становлення та проблеми розвитку*, (2 (6)), 121–126.

**Бакунов Микола Сергійович**

здобувач вищої освіти

*ННІ «Інститут державного управління»*

*Харківський національний університет імені В.Н. Каразіна, Україна*

**Науковий керівник: Смаглюк Анна Андріївна** 

канд. екон. наук, доцент, доцент кафедри управління персоналом та підприємництва

*Харківський національний університет імені В.Н. Каразіна, Україна*

## **ОБҐРУНТУВАННЯ ВИБОРУ СУБ'ЄКТАМИ ПІДПРИЄМНИЦЬКОЇ ДІЯЛЬНОСТІ СИСТЕМИ ОПОДАТКУВАННЯ**

За роки, які проминули з дати проголошення незалежності України, було організовано цілу систему заходів відносно розвитку та вдосконалення вітчизняної системи оподаткування суб'єктів господарювання. Зазначене відноситься до модифікації нормативно-правової бази оподаткування, формування та функціонування відповідних інститутів по обчисленню та справлянню податкових платежів.

Основним результатом виконаної роботи на даному етапі у порівнянні з першими роками незалежності є нормативно-правова урегульованість, формування та введення в дію нових інститутів, оперативне та продуктивне усунення недоліків, котрі були характерні податковій системі до моменту переходу на ринкову систему господарювання.

Вагомий внесок у розвиток теоретичних, методологічних і прикладних положень системи оподаткування зробили вітчизняні вчені, серед яких: О. Василик, Ю. Головань [2], Т. Єфименко, В. Льяшенко, П. Мельник, Ю. Каспрук, Ю. Касперович, В. Онищенко [3], В. Попова та інші. Однак, зважаючи на сучасні реалії у сфері оподаткування, можна зробити висновок про те, що існує потреба в розширенні бази оподаткування, мінімізації граничних ставок та вдосконалення механізму дії податків, тобто – вжиття заходів, котрі фактично можна вважати універсальними відносно вдосконалення податкових систем за умов господарського реформування. А отже необхідним є порівняльний аналіз існуючих в Україні систем оподаткування суб'єктів господарювання.

Господарським Кодексом України під господарськими організаціями вбачаються юридичні особи, які створені у відповідності до Цивільного Кодексу України, підприємства комунальної та державної власності, утворенні відповідно до норм Господарського Кодексу України, та інші юридичні особи, що провадять власну господарську діяльність у відповідності до встановленого чинним законодавством [1].

В межах чинного законодавства виділяють наступний поділ суб'єктів господарювання: суб'єкт мікро підприємництва, суб'єкт малого підприємництва, суб'єкт великого підприємництва [4]. Будь-який суб'єкт господарювання трактується як особа, поведінка котрої регулюється нормами податкового права, також дана особа може виступати учасником податкових правовідносин, носієм суб'єктивних обов'язків та прав.

Таким чином, будь-який суб'єкт господарювання являється учасником податкових відносин, які характеризуються:

- встановленням податків та зборів;
- адмініструванням податків та зборів;
- регламентацією правового статусу платників податків та зборів;
- регламентацією компетентності контролюючих органів та повноваженнями

відповідних посадових осіб.

На сьогоднішній день у вітчизняній практиці організації господарської діяльності суб'єктів господарювання та податкових відносин виділяють: спрощену та загальну системи оподаткування.

Загальна система оподаткування – це визначені умови для ведення діяльності юридичних і фізичних осіб, котрим не підходить спрощена система оподаткування.

Спрощена система оподаткування – це методично та організаційно обґрунтований механізм оподаткування фінансово-господарської діяльності суб'єктів господарювання

Проведемо порівняльну оцінку загальної та спрощеної системи оподаткування суб'єктів господарювання (табл. 1).

Таблиця 1

**Порівняльна характеристика загальної та спрощеної систем оподаткування суб'єктів господарювання**

Порівняльна ознака	Загальна система оподаткування	Спрощена система оподаткування
Характеристика основних податків та ставок	Податок на прибуток (ставка становить 18%)	Єдиний податок (ставка залежить від приналежності до групи)
Порядок розрахунку податку	Нараховується у відсотках відносно отриманого прибутку	Для 3-ї групи нараховується у відсотках відносно доходу; для сільськогосподарських підприємств - у вигляді нарахування відсотків на оцінку земельних угідь
Встановлення обмеження на кількість залученого персоналу	відсутні	відсутні
Обмеження на обсяг доходу	відсутні	Належні для 1-3 груп
Обмеження за видом діяльності	Відсутні	Існують для всіх груп, наприклад для 4 групи, частка 75% для сільськогосподарських підприємств
Правило визначення доходів та витрат для оподаткування	Визначається у відповідності до правил бухгалтерського обліку за принципом нарахування	Дохід визначається при надходженні грошей
ПДВ	Сплата обов'язкова у випадку, якщо обсяг операцій більший за 1 млн.грн протягом 12 міс.	Можлива для 3 групи (при ставці ЄП 3%) та для 4 групи 1-2 підгрупа - ніколи
Земельний податок	Так	Ні
Бартерні операції, вексельні розрахунки, взаємозаліки	Дозволено	Дозволено лише для 4 групи

дані сформовано з [3]

На основі вищезазначеного, варто відмітити як переваги так і недоліки кожної з охарактеризованих систем. Основними перевагами загальної системи оподаткування варто вважати:

- відсутність обмежень у кількісному залученні працівників;
- вільне обрання виду підприємницької діяльності;
- відсутність обмежень до рівня доходності суб'єкту господарювання;
- оподаткування підприємства виключно за наявністю у підприємства прибутку.

Разом із перевагами загальна система оподаткування має ряд наступних недоліків:

- велика кількість обов'язкових платежів;
- більш складніша процедура організації ведення бухгалтерського обліку та формування фінансової звітності.

Для спрощеної системи оподаткування характерними є наступні переваги:

- спрощення реєстраційної процедури і порядку реєстрації платника податку;
- варіант переходу до сплати єдиного податку з початку будь-якого звітного кварталу;
- спрощення розрахунків сум розрахунку податкових платежів;
- варіативність обрання сплати ПДВ;
- спрощена організація облікового процесу та складання фінансової підприємницької звітності у відповідності до Положень (стандартів) бухгалтерського обліку;
- зменшення кількості форм та спрощення порядку подання податкової звітності [2].

До основних недоліків спрощеної системи оподаткування варто віднести:

- обмеження обсягів виручки малого підприємства;
- застосування єдиних податкових ставок відносно усіх категорій платників;
- сплата єдиного податку з доходів фізичних осіб у вигляді авансу за звітний період без фактично врахування отриманого доходу від діяльності;
- відсутність пільгових умов кредитування новостворених суб'єктів малого підприємництва.

**Висновки.** Таким чином, як показав порівняльний аналіз, кожна з описаних систем оподаткування має свою методологічну складову, орієнтація на певні індикатори побудови функціональної складової суб'єкта господарювання, ряд індивідуальних переваг та недоліків. Тому, кожен засновник, орієнтуючись на описані критерії, має право самостійно приймати рішення по обранню оптимальної системи оподаткування суб'єкта господарювання.

### Список використаних джерел:

1. Господарський Кодекс України: Закон України від 16.01.2003 р. №436-IV. Відомості Верховної Ради України. 2003. № 18, № 19-20, № 21-22. С.144.
2. Коба О.В., Головань Ю.В., Кононенко А.С. Оподаткування суб'єктів малого підприємництва в Україні та за кордоном. *Причорноморські економічні студії*. URL: [http://bses.in.ua/journals/2018/27\\_2\\_2018/25.pdf](http://bses.in.ua/journals/2018/27_2_2018/25.pdf) (Дата звернення: 6.08.2023 р.)
3. Онищенко В. Спрощена система оподаткування: переваги та недоліки. 2023. URL: <https://buhplatforma.com.ua/article/7121-sproshchena-sistema-opodatkuvannya> (Дата звернення: 06.08.2023 р.)
4. Про розвиток та державну підтримку малого і середнього підприємництва в Україні: Закон України від 22 березня 2012 року URL: <http://portal.rada.gov.ua/>. (Дата звернення: 14.04. 2023 р.)

**Лебединцев Геннадій Вікторович**

здобувач вищої освіти ННІ «Інститут державного управління»  
*Харківський національний університет імені В.Н. Каразіна, Україна*

**Науковий керівник: Смаглюк Анна Андріївна** 

канд. екон. наук, доцент, доцент кафедри управління персоналом та підприємництва  
*Харківський національний університет імені В.Н. Каразіна, Україна*

## **ОСОБЛИВОСТІ ФОРМУВАННЯ ЦІНОВОЇ ПОЛІТИКИ НА ПІДПРИЄМСТВАХ РИНКУ АВТОЗАПЧАСТИН УКРАЇНИ**

Обрана тема є в даний час особливо актуальною, оскільки, по-перше, саме цінова політика забезпечує вмiлу реалізацію обраних керівництвом методів та прийомів ціноутворення для досягнення кінцевого результату – підвищення прибутковості та успішності підприємства на внутрішньому та зовнішньому ринках. По-друге, ефективна та умiло проведена цінова політика дає змогу підприємству заволодіти якомога більшою часткою ринку, забезпечити запланований та навіть вище від запланованого обсягу прибутку та вирішувати інші оперативні та стратегічні задачі. По-третє, саме оптимально встановлені ціни на товари та послуги визначають структуру виробництва, рух матеріальних ресурсів, розподіл готової продукції, а також рівень прибутковості і взагалі рівень конкурентоспроможності підприємств в економіці.

Проблематика формування цінової політики ретельно вивчається та обговорюється широким колом експертів як у вітчизняному, так і в міжнародному науковому середовищі. Серед них можна визначити таких вчених, як В.Г. Андрійчук [2], В.Г. Кудлай, О. Б. Іванова, А. Б. Кравець [3], В.Л. Корінев та ін.

Разом з тим цінова політика багатьох вітчизняних підприємств нерідко є недостатньо кваліфікованою та виваженою, часто зустрічаються недостатня структурованість цін, відсутня їх пристосованість до реалій ринку, занадто велика орієнтованість на витрати та ін. Усе це зумовлює особливу важливість та актуальність проведеного дослідження.

Метою дослідження є аналіз особливостей формування цінової політики підприємств ринку автозапчастин на прикладі цінової політики ТЗОВ «ОМЕГА».

Узагальнюючи запропоновані вітчизняними вченими визначення щодо термінології цінової політики підприємства, слід сказати, що у найзагальнішому вигляді її можна трактувати як концепцію управління цінами на підприємстві, яку розробляють відповідні фахівці з урахуванням всіх зовнішніх та внутрішніх ціноутворюючих факторів для системного забезпечення оптимального рівня цін на продукцію [2,4,5]. Таким чином, цінова політика підприємства являє собою його цінову поведінку в умовах вільного ринку.

Налаштована, ефективна та дієва цінова політика підприємства створює для нього оптимальні умови для отримання високих прибутків в умовах динамічних змін на ринку через визначення довгострокових цілей та стратегічних задач, поєднуючись із заходами, якими підприємство реагує на зміни ринкової кон'юнктури. При цьому підвищення прибутковості діяльності підприємства забезпечується індивідуальною для кожного з них на ринку власною ціновою політикою, яка має створити систему цінових стратегій для кожного виду продукції, що випускається, з визначенням для кожної стратегії найбільш оптимального та доцільного на даний момент часу методу ціноутворення та комплексу знижок і націнок для подальшого стимулювання продажів.

Сучасний ринок автозапчастин в Україні є складним та водночас дуже динамічним і змінним. Він постійно розвивається, ускладнюючись із року в рік, причому головним чинником цього є постійне збільшення кількості ввезених з-за кордону уживаних автомобілів. Загальний обсяг товарообігу автозапчастин через це в нашій державі складає сьогодні більше 3 млрд. дол. США і має стійку тенденцію до збільшення [1].

Серед всіх постачальників автозапчастин, присутніх на українському ринку сьогодні, можна виділити вісім провідних, вже деякий час відомих як "Велика вісімка" підприємств, вони утримують своє лідерство на вітчизняному ринку автозапчастин. Це Автотехнік, Бастіон, Владислав, Інтеркарс, ТЗОВ «Омега», Трост, Еліт, Юніктрейд [1].

В сегментному значенні вітчизняних ринок автозапчастин має два елементи – первинний ринок (ОЕМ), тобто автозапчастини, виготовлені на заводах автоконцернів, та автермаркет, тобто запчастини, призначені виключно для продажу. Також сегментуються і оригінальні та неоригінальні автозапчастини, яких, до, речі, з року в рік на вітчизняному ринку стає все більше.

Найбільш важливими тенденціями, що впливають на формування цінової стратегії ключових «гравців» на вітчизняному ринку автозапчастин, слід назвати:

- значну частину ввезених в Україну нерозмитнених авто («євроблях»), які зазвичай мають значний термін експлуатації і через це потребують постійного ремонту;
- зростання курсу валют, в першу чергу долара США та євро (саме за них купується сьогодні основна маса автозапчастин);
- перегляд асортименту товарів з боку оптових постачальників автозапчастин, стійка тенденція до зростання кількості вживаних іномарок (їх сьогодні вже більше 12 млн.);
- різке збільшення попиту на пікапи та позашляховики з боку ЗСУ та відповідно зростання потреб у їх ремонті;
- збільшення числа далеких поїздок чи рейсів для цивільних водіїв у зв'язку із евакуацією, доставкою гуманітарного вантажу, виїзду за кордон та ін.

Щодо аналізованого підприємства ТЗОВ «ОМЕГА», то як показує аналіз конкурентного середовища, то воно має сильні конкурентні позиції на ринку, позитивну фінансову динаміку майже по всіх основних напрямках: збільшення нематеріальних активів на 4%, первісної вартості на 21,5%, основних засобів виробництва на 27,1%, зменшення динаміки зносу основних засобів виробництва на 4,2%, зменшення кредиторської заборгованості майже по всіх статтях в середньому на 18,1% [6].

При цьому, незважаючи на сукупне зменшення доходності підприємства в процентному та абсолютному відношенні – на 32,7%, або на 20998865 тис. грн. за останні роки, спостерігається позитивна динаміка росту валового прибутку підприємства – на 15,5%, або на 186257 тис. грн., фінансового прибутку – на 42,9%, або на 150319 тис. грн. Окрім цього, зменшення зазнали майже всі витрати підприємства – в загальному майже на 10% [6].

ТЗОВ «ОМЕГА» використовує такі методи ціноутворення, як витратні методи, метод визначення ціни з орієнтацією на попит, метод визначення ціни з орієнтацією на конкуренцію, ціноутворення на основі прайсингів параметричних рядів товарів та ін. [6]. А механізм формування цінової політики підприємства в цілому відповідає загальноприйнятим нормам та вимогам: зокрема, весь покроковий алгоритм складає 10 етапів, причому перші 6 етапів є аналітичними, а останні 4 – безпосередньо вибір та формування цін на продукцію [3]. Хоча проблемні моменти в ціновій політиці ТЗОВ «ОМЕГА» все ж таки має.

Відповідно до цього можемо запропонувати пропозиції та рекомендації щодо удосконалення та вирішення цих наявних проблем, а саме:

- провести оптимізацію роботи всіх служб та структур щодо аналізу маркетингового середовища функціонування;



- створити службу чи підрозділ, який буде займатися організацією продажу вживаних запчастин після розбирання авто;
- створити дієву та ефективну систему контролю за вчасним коригуванням цін на весь асортимент товарів;
- налагодити систему внутрішньофірмового контролю за діяльністю менеджерів з продажу продукції підприємства для уникнення штучного накручування ними цін на продукцію;
- налагодити систематичний контроль за зберіганням на складах підприємства тих автозапчастин та розхідників, термін зберігання яких обмежений або ж які потребують особливих умов та догляду;
- налагодити співпрацю з сучасними онлайн-майданчиками та веб-платформами із реалізації автозапчастин – зокрема, із електронним сервісом <https://Tyretrader.ua>, маркетплейсом автозапчастин та автотоварів Автопро Україна (<https://Avtopro.ua>) та ін.

Як висновок хочеться наголосити, що механізм формування цінової політики підприємства в цілому відповідає загальноприйнятим нормам та вимогам, а цінова політика аналізованого підприємства наразі є дієвою та в цілому відповідає його цілям, стратегії та реаліям сучасного ринку. Проте вищезазначені пропозиції повинні збільшити прибутковість, динаміку реалізації продукції підприємства та взагалі прискорити розвиток ТЗОВ «ОМЕГА» на сучасному вітчизняному ринку автозапчастин.

#### **Список використаних джерел:**

1. Аналіз ринку автозапчастин в Україні. 2023 рік. URL: <https://pro-consulting.ua/ua/issledovanie-rynka/analiz-rynka-avtozapchastej-v-ukraine-2023-god> (дата звернення: 10.09.2023).
2. Андрійчук В.Г. Ціна як інструмент аналізу, оцінки і прогнозу економічних та виробничих параметрів розвитку підприємства. *Економіка АПК*. 2012. № 3. С. 22-29.
3. Іванова, О.Б., Кравець, А.Б. Методичні підходи до формування внутрішньої ціни на підприємстві. *Актуальні проблеми економіки*. 2012. №2. С. 74–82.
4. Окландер М.А., Чукурна О.П. Маркетингова цінова політика. Київ: ЦУЛ, 2020. 284 с.
5. Святненко В.Ю. Принципи та цілі формування цінової політики підприємства. *Вісник Київського національного університету ім. Т.Г.Шевченка. Серія Економіка*. 2011. Вип. 121-122. С.81-84.
6. ТЗОВ «ОМЕГА»: офіційний сайт. URL: <https://omega.page/> (дата звернення: 25.08.2023).

## SECTION 3.

### FINANCE AND BANKING; TAXATION, ACCOUNTING AND AUDITING

---

**Vitalii Zavadskyi**

Student of group 33F, Faculty of Finance and Banking  
*Odessa National Economic University, Ukraine*

**Scientific supervisor: Oksana Artiukh** 

Dr. Sc. Econ., Professor of the Department of Accounting, Analysis, and Audit  
*Odessa National Economic University, Ukraine*

---

## DIGITALIZATION OF ACCOUNTING IN THE CONTEXT OF ECONOMIC DIGITIZATION

The development of the digital economy in Ukraine began in 2018 with the adaptation of the Concept for the Development of the Digital Economy and Society of Ukraine for 2018-2020. To implement the Concept, the Ministry of Digital Transformation was created, responsible for shaping and implementing state policy in the field of digitalization [1].

As part of the development of the digital economy in Ukraine, several laws have been adapted to facilitate the implementation of digital technologies, including the Law of Ukraine “On Telecommunications” (dated November 18, 2003), defining the legal and organizational principles of telecommunications in Ukraine, the Law of Ukraine “On the National Informatization Program” (dated February 4, 1998), outlining the main directions of informatization development in Ukraine, the Law of Ukraine “On State Support for the Development of the Software Industry” (dated October 16, 2012), defining the legal and organizational principles of state support for the development of the software industry, and the Law of Ukraine “On the Basic Principles of Cybersecurity in Ukraine” (dated October 5, 2017), determining the legal and organizational principles of ensuring cybersecurity in Ukraine [1].

The implementation of digital technologies in accounting is one of the important directions of the digital economy development in Ukraine. Therefore, domestic enterprises should be ready for digital transformation to keep up with competitors and increase their competitiveness.

*The purpose* of this work is to familiarize with the main aspects of digitalization of accounting, determine the impact of digital technologies on the development of accounting, and highlight the requirements for the competencies of an accountant in the conditions of economic digitization.

Accounting in the digital era becomes more informative and integrated. The main directions of changes in accounting include expanding the reflection of the enterprise’s activities in accounting, integrating various types of accounting, increasing the speed of accounting, reformatting the accounting policy of the enterprise, and reviewing a significant array of operations.

Factors influencing the development of accounting and the directions of its development in the conditions of the digital economy are following: *information as a key factor in production; the development of intangible forms of capital; virtualization of assets and liabilities; internationalization of socio-economic activities.*

This requires the use of new IT technologies that allow collecting and processing information from various sources, including counterparties.

The process of digitizing accounting is considered as follows: 1) transition to new accounting methods using modern economic, organizational, managerial, and institutional innovations. This includes changes such as expanding the scope of accounting application, integrating various types of accounting, increasing the speed and efficiency of accounting, improving the quality and transparency of accounting; 2) IT modernization of accounting (creating a unified information space of the enterprise). This aspect of digitization involves the use of electronic devices for accounting, electronic communication exchange systems for automating information exchange between enterprises and government authorities, digital technologies for obtaining new results in data analysis [2].

It should be noted that the presented aspects of the process of digitizing accounting are interconnected. The economic, organizational, managerial, and institutional aspects determine the direction and goals of digitization, while the IT aspect ensures their implementation. The IT modernization of accounting is aimed at both transferring control and accounting processes to electronic format and creating a new generation of accounting that is more efficient, informative, and useful for enterprise management.

We should also note the following: 1) a unified information space of the enterprise ensures secure information interaction of all participants and satisfies their information needs according to the hierarchy of responsibilities and data access levels; 2) the profound consequences of digitizing accounting are possible with the synergy of interaction of new concepts of processing and transmitting information, such as RTA (real-time accounting of economic transactions), EDI (electronic data interchange from primary to reporting), XBRL (eXtensible Business Reporting Language), cloud technologies, Big Data, blockchain, artificial intelligence (AI), and soft digital infrastructures (identity and trust infrastructure, open data infrastructure, interoperability infrastructure) [3]. Let's consider some of them.

Blockchain is a technology that allows storing information in a decentralized ledger, ensuring its security and transparency. In accounting, blockchain can be used for *storing and exchanging financial information, simplifying and automating transactions, and ensuring compliance with legal requirements*. For example, using the Ethereum blockchain platform, a decentralized ledger is created, incorporating all company financial transactions.

Cloud technologies involve providing computer resources to users as online services. They offer several advantages for accounting, including *cost savings, speed, flexibility, convenience, security, and communication*. An example is the FreshBooks platform, allowing cloud-based accounting.

Artificial intelligence (AI) is a technology that enables machines to perform tasks traditionally considered within the domain of humans. In accounting, AI can be used for *automating routine tasks like data processing, report preparation, and auditing; detecting fraud and other financial abuses; forecasting financial results; and providing analytical reports for management decision-making*.

A prominent example of AI in accounting includes *automation platforms* like Xero and QuickBooks for document filling, analytical calculations, and report verification; *data analysis programs* such as Tableau and Power BI for trend identification and result forecasting; *chatbots* like Google's LaMDA and IBM's Ada for real-time consultations and support.

In summary, the discussed concepts of information processing and transmission can enhance the efficiency and value of accounting for management processes. Implementing blockchain, cloud technologies, and artificial intelligence enables businesses to achieve effects such as improved efficiency and productivity of accounting services, reduced risks of non-payment and fraud, making more informed management decisions, and identifying hidden trends and patterns useful for decision-making [4].

Furthermore, the integrated information environment is a crucial factor in enhancing the efficiency of company operations and ensuring its competitiveness. The integrated information

environment serves as the foundation for the unified information space of the enterprise and includes components such as the telecommunications environment, information resources, information systems, organizational infrastructure, and the training and retraining system for experts and users of the integrated information environment. Therefore, understanding the role of accountants in modern trends influenced by digitization in enterprise management and the requirements for accountants as users of computer programs and digital technologies becomes significant.

The key competencies demanded from accountants in the conditions of economic digitization are as follows: 1) knowledge of legislative norms and standards; 2) proficiency in the English language; 3) mastery of specialized software; 4) skills in communication, intercultural interaction, self-development, management, organization, achieving results, and the ability to solve non-standard tasks.

Regarding the role of accountants, we believe that in modern conditions, accountants should not merely be executors but strategic partners of enterprise management. They should understand how digital technologies can be utilized to enhance the efficiency of enterprise management and achieve its goals [5].

In conclusion, the digitization of accounting is an irreversible process that significantly impacts the development of the accounting profession. Digital technologies enable the automation of routine tasks, increase the efficiency and transparency of accounting, and expand the possibilities for information analysis. Accountants in the era of economic digitization must be prepared for changes and possess the relevant skills and competencies. They should understand how digital technologies can be used to enhance the efficiency of enterprise management and achieve its goals.

## References:

1. Офіційний сайт Верховної Ради України. URL: [www.zakon.rada.gov.ua](http://www.zakon.rada.gov.ua).
2. Тенюх, З., Пелех, У. (2022). Діджиталізація бухгалтерського обліку в Україні: стан та перспективи розвитку. *Економіка та суспільство*, (41). DOI: <https://doi.org/10.32782/2524-0072/2022-41-66>.
3. Орлов, І. (2022). Організація бухгалтерського обліку в умовах цифровізації економіки. *Acta Academiae Beregsasiensis. Economics*, 1, 264-273. DOI: <https://doi.org/10.58423/2786-6742/2022-1-264-273>.
4. Спільник, І., Палюх, М. (2019). Бухгалтерський облік в умовах цифрової економіки. *Інститут бухгалтерського обліку, контроль та аналіз в умовах глобалізації. Міжнародний науковий журнал*, 2019, 1-2, 83-96. DOI: <https://doi.org/10.35774/ibo2019.01.083>.
5. Гевлич, Л. (2021). Професія бухгалтера у цифровій економіці. *Економіка і організація управління*, 3 (43), 138-146. DOI: <https://doi.org/10.31558/2307-2318.2021.3.13>.

**Yuliya Bila** 

Doctoral student of Department of Accounting and Taxation  
*Western Ukrainian National University, Ukraine*

## **FUNCTIONS OF BIOENERGY ASSETS AT DIFFERENT LEVELS OF ECONOMIC**

Bioenergy assets are a component of the planet's natural assets and are revealed through a wide range of functions at different levels of existence of the economy in general, as well as the impact on the environmental and energy sectors in particular. Scientists ambiguously treat to the definition of functional capabilities of natural capital.

P. Ekins singles out the following functions of natural capital: natural resources supply, absorption of production waste, life support functions (ecosystem stability, climate), “beauty services” (beauty wildlife). P. Ekins also agrees with R. De Groot regarding the list of functions of natural capital. R. De Groot distinguishes the following: regulatory, production, the information function and the function of the natural environment [1]. Domestic scientists propose to distinguish resource, ecosystem and providing functions of natural capital [2], some combines most of the listed functions into energy [3].

Bioenergy assets as a component of natural potential on the one hand and energy potential, on the other hand, can perform the following functions:

1. Resource – it reflects the creation of a source of public goods for meeting the needs of humanity.
2. Restorative – it characterizes cyclical nature of bioenergetic assets capable of recovery.
3. Energetic – it means creating energy to meet social demands.
4. Ecological – it allows to preserve the ecosystem and moderate climatic conditions.
5. Environmental protection – it is aimed at preserving the integrity of natural capital.

All these functions are considered at the macro level. In order to create accounting and analytical provision for bioenergy assets it is necessary to consider the meso-level and the micro-level.

At the meso-level, bioenergy assets can perform the following functions:

1. Autonomy – it is the provision of the region in which we grow bioenergy assets by renewable energy.
2. Protective – the use of the received benefits for preserving the region's natural capital.
3. Energy-saving – it is manifested in preservation of energy potential.

The micro-level of use of bioenergy assets is realized through a business entity. The main functions are the following:

1. Ensuring continuous cyclical activity – production and use of bioenergy assets at agricultural enterprises allows to achieve continuous activity.
2. Controlling – gives the possibility to establish efficiency of use of the investigated assets.
3. Regulatory – influences the uniformity of distribution of benefits obtained from the use of bioenergy assets.
4. Innovative – lies in realization of new commercial ideas and innovative solutions in the economic process.

We should not leave without attention the nano-level – the level of the individual, from which the attitude to the formation of the global energy and environmental system begins. The main functions are as follows:

1. Energy responsibility – formation of a self-awareness regarding the impact of personal activities and the environment as a whole.

2. Environmental responsibility – creating self-awareness regarding impact of personal activity and ecology as a whole.

3. Moderate consumption is control over using economic and natural resources.

**Conclusions.** From personal environmental and energy responsibility a sustainable culture of economical consumption and a desire to control changes in the environmental and energy sectors is formed. This is manifested through implementation of accounting and control of information about bioenergy assets in the activities of business entities, which at the macro level has a global impact on all spheres of life activities of humanity and even on its existence.

### References:

1. Ekins P. A. (2003). Framework for the practical application of critical natural capital. *Ecological Economics* 44(2-3):165-185 URL: [www.scribd.com/.../Ekins-Framework-for-the-Practical-Application-of-the-Concepts-of-Critical-NaturalCapital-and-Strong](http://www.scribd.com/.../Ekins-Framework-for-the-Practical-Application-of-the-Concepts-of-Critical-NaturalCapital-and-Strong)
2. Sudyn Y. (2015). Innovative methods of evaluating goodwill in increasing the competitiveness of the company. *Przedsiębiorstwo i Region..* 7(1), P. 105-112. URL: [http://dspace.wunu.edu.ua/bitstream/316497/26844/1/Sudyn\\_st\\_pl.pdf](http://dspace.wunu.edu.ua/bitstream/316497/26844/1/Sudyn_st_pl.pdf)
3. Rudenko M. (2015). *The energy of progress. Selected works on economics, philosophy and cosmology.*K: Klio Publishing House. 680 p.

**Кузьменко Аліна Олегівна**

студент групи МгЗФМ-21

*Київський національний університет технологій та дизайну, Україна*

## **АНАЛІЗ ОБОРОТНОГО КАПІТАЛУ ПІДПРИЄМСТВА**

На сучасному етапі розвитку бізнесу питання ефективного управління оборотним капіталом є однією з ключових проблем для підприємств у різних галузях економіки. Оборотний капітал є важливою складовою фінансового управління, оскільки він впливає на ліквідність, рентабельність та стабільність підприємства. Проте, існує низка проблем, пов'язаних з управлінням оборотним капіталом, які потребують подальшого дослідження і вирішення. [1]

Тема аналізу оборотного капіталу підприємства має багато дослідників і експертів, які внесли значний внесок у вивчення цієї проблеми. Ось декілька відомих вчених, які займалися цією темою: Ігор автор книги "Оборотний капітал підприємства: аналіз, управління, оптимізація". Він досліджував питання управління оборотним капіталом та розробив численні методи та рекомендації. Джон Делворс автор книги "Оборотний капітал і короткострокове управління фінансами". Він провів багато досліджень щодо впливу оборотного капіталу на фінансову стійкість підприємств. Мілтон Фрідмен досліджував роль грошових оборотних активів у фінансовому управлінні підприємств. Володимир Пузанов - відомий український вчений в галузі фінансів і автор численних статей та досліджень з питань управління оборотним капіталом на підприємствах України. Дональд Харіс автор книги "Управління оборотним капіталом на підприємствах: стратегії та методи". Він вивчав методи оптимізації оборотного капіталу та їх вплив на фінансовий результат підприємств.

Оборотний капітал - це фінансовий ресурс, який підприємство вкладає в процес виробництва і обігу товарів та послуг. Цей ресурс дозволяє підприємству виконувати свої операції і забезпечує ліквідність для вирішення поточних фінансових завдань. Оборотний капітал може бути представлений як грошовий ресурс, так і матеріальні активи, які вкладаються в обіговий процес підприємства. [2]

Складові оборотного капіталу включають:

**Запаси:** Це товари та сировина, які знаходяться на складі або в процесі виробництва. Оптимальний рівень запасів дозволяє уникнути перенадмірного блокування коштів у запасах і зменшує ризик збитків через застої товарів.

**Дебіторська заборгованість:** Це гроші, які підприємство очікує отримати від клієнтів за наданими послугами або товарами. Керування дебіторською заборгованістю є важливою частиною управління оборотним капіталом, оскільки від неї залежить час отримання грошей та ліквідність. [3]

**Готівка та еквіваленти готівки:** Це гроші, які знаходяться на банківських рахунках підприємства та можуть бути використані для покриття поточних витрат та забезпечення ліквідності. [3]

Оборотний капітал грає важливу роль у фінансовому управлінні підприємством. Його аналіз і управління має на меті досягнення оптимального балансу між ліквідністю та рентабельністю. Недостатньо ліквідний оборотний капітал може призвести до фінансових труднощів, а надто великий може призвести до незручностей через витрати на зберігання.

Аналіз оборотного капіталу є важливою складовою фінансового управління підприємством та впливає на його ліквідність, стабільність та результативність.

Для ефективного управління оборотним капіталом, підприємствам слід ретельно аналізувати всі його складові (запаси, дебіторську заборгованість, готівку та еквіваленти готівки) та розробляти стратегії оптимізації для кожної з них.

#### **Список використаних джерел:**

---

1. Ван Грю Б. (2014). *"Фінансовий менеджмент: теорія і практика"*. Київ: Нова Книга.
2. Блок Ф., Хіршлеіфер Д., Маккензі Б. (2012). *"Корпоративні фінанси"*. Київ: Видавництво "Кондор".
3. Марксін Р.А. (2010). *"Фінансовий аналіз підприємства"*. Київ: Видавничий будинок "Професіонал".



**Пушкарь Ірина Володимирівна** 

канд. наук з держ. упр, доцент, доцент кафедри обліку та оподаткування  
*Запорізький національний університет, Україна*

**Зеленова Анастасія Андріївна**

здобувач вищої освіти економічного факультету  
*Запорізький національний університет, Україна*

## ЛОГІСТИЧНІ МЕТОДИ В УПРАВЛІНСЬКОМУ ОБЛІКУ ЗАПАСІВ

Матеріальні затрати є ключовим елементом формування витрат на підприємстві, а це означає, що існують об'єктивні причини, які змушують підприємства створювати резерви запасів. З іншого боку, надмірні обсяги запасів спричиняють багато негативних наслідків для підприємства. Тому, для підвищення ефективності управління матеріальними потоками доцільним є застосування концепції логістики. Головна мета логістики у сфері управління запасами формулюється правилом «7R»: потрібний товар (right product) потрібної якості (right quality) в потрібній кількості (right quantity) повинен бути доставлений в потрібний час (right time) і в потрібне місце (right place) потрібному споживачу (right customer) з потрібним рівнем затрат (right cost).

Для реалізації якої необхідна оперативна та релевантна обліково-аналітична інформації, яку забезпечує передусім управлінський облік.

Основними завданнями управлінського обліку запасів є: своєчасне отримання інформації про надходження та витрачання запасів в розрізі їх кількості, якості та матеріально відповідальних осіб; контроль за дотриманням встановлених підприємством норм запасів; безперервна оцінка реальної вартості запасів та проведення аналізу ефективності їх використання; оптимізація обсягу закупівлі запасів, виявлення резервів зниження витрат, пов'язаних із заготівлею запасів; раціональний вибір методів оцінки запасів при їх вибутті; підвищення достовірності відображення на рахунках аналітичного обліку господарських операцій з надходження та використання запасів; вчасне складання та подання звітності про рух запасів [1].

В управлінському обліку запасів використовують ряд методів і моделей:

– формування бюджету потреб запасів у розрізі окремих їх видів, зокрема: бюджет використання матеріалів та бюджет придбання матеріалів;

– контролювання рівня запасів, зокрема: за нормативним критерієм та коефіцієнтом оборотності запасів і середнього терміну їх оборотності як загалом, так і за видами запасів;

– контролювання повторних замовлень запасів, що дає можливість визначити за якого мінімального рівня залишку сировини необхідно оформляти повторне замовлення;

– управління запасами за визначеними категоріями, зокрема з використанням: методу ABC-аналізу, що дає можливість залежно від грошових витрат поділити матеріальні запаси на три класи та визначити запаси більшої вартості, щоб приділити найбільше уваги при аналізі та управлінні такими запасами; методу XYZ-аналізу, що дає можливість на основі інформації щодо структури споживання окремих видів матеріалів, приймати обґрунтовані рішення у сфері закупівель матеріальних запасів; комбінованого ABC та XYZ-аналізу, що дає можливість знизити витрати через оптимізацію складських запасів сировини, основних і допоміжних матеріалів;

– використання моделі розрахунку оптимального розміру замовлення (economic order quantity – EOQ), що дає можливість врахувати витрати на придбання, витрати на

оформлення замовлення, витрати на зберігання запасів та оптимізувати їх за рахунок визначення економічно обґрунтованого розміру партії замовлення певного виду запасів

Однак, при використанні виникає ряд проблем: модель ґрунтується на певних припущеннях, які на практиці не завжди існують; замовлення стосовно однієї позиції товару, тоді як системи постачання включають запаси різних предметів з великою кількістю їхніх видів і використання моделей економічного розміру замовлення щодо кожної назви може виявитись занадто трудомістким. З огляду на вищезазначені фактори, доцільно модель економічного розміру замовлення застосовувати в модифікованому вигляді, тобто з урахуванням конкретних умов поставок, зокрема тоді, коли замовлення на продукцію чи матеріали можна робити тільки певними партіями; надаються знижки під час закупівлі великими партіями; можливості підприємства щодо розміщення економічного розміру замовлення обмежені [2, 316];

– управління запасами за принципом «якраз вчасно» (just-in-time), що передбачає купівлю та надходження необхідних матеріалів й комплектуючих у потрібній кількості та в потрібний час що сприяє зменшенню запасів до мінімуму і значному зменшенню витрат на їх зберігання та реалізується за рахунок максимальної інтеграції всіх логістичних функцій підприємства для мінімізації рівня матеріальних запасів в інтегрованій логістичній системі.

Отже, застосування моделей і методів управлінського обліку запасів надає можливість приймати обґрунтовані управлінські рішення щодо оптимізації витрат, пов'язаних зі зберіганням запасів, скорочення виробничого і операційного циклу, та дозволяє вивільнити частину оборотних коштів.

**Висновок.** Об'єктами управлінського обліку запасів є витрати на придбання ресурсів, прогнозування динаміки витрат з урахуванням цінових коливань на ринку. В межах управлінського обліку здійснюється робота, що передбачає оптимізацію витрат, пов'язаних з надходженням запасів на підприємство, а також їх зберіганням, витрачанням у виробничому процесі та обслуговуванні виробництва і збуту. Перевагами логістичного підходу до управління запасами є його орієнтованість на забезпечення оптимальності всього виробництва, задоволення потреб споживачів, застосування на стратегічному та операційному рівні.

### Список використаних джерел:

1. Атамас П.Й. Управлінський облік : навч. посібник. Київ : Центр учбової літератури, 2006. 440 с.
2. Рубан Л.О., Козел М.А. Формування та оптимізація виробничих запасів у логістичній системі. *Інфраструктура ринку*. 2019. Вип. 34. С. 313-318. URL: [http://www.market-infr.od.ua/journals/2019/34\\_2019\\_ukr/47.pdf](http://www.market-infr.od.ua/journals/2019/34_2019_ukr/47.pdf)

**Шавріна Юлія Віталіївна**

здобувачка вищої освіти спеціальності Облік та оподаткування  
Харківський національний університет ім. В.Н. Каразіна, Україна

**Пономарьова Тетяна Володимирівна**

канд.екон.наук, доцент кафедри Статистики, обліку та оподаткування  
Харківський національний університет ім. В.Н. Каразіна, Україна

## ОПОДАТКУВАННЯ БЛАГОДІЙНОЇ (ГУМАНІТАРНОЇ) ДОПОМОГИ

***Анотація:** У зв'язку з повномасштабним вторгненням росії на територію України дуже гостро постало питання забезпечення населення непродовольчими та продовольчими товарами з метою запобігання гуманітарної кризи. Одним із методів запобігання гуманітарної кризи стало збільшення обсягів благодійної (гуманітарної) допомоги населенню. Натомість з'явилась невизначеність щодо необхідності визнання такої допомоги як доходу фізичної особи та його оподаткування. У статті розкрито сутність благодійної (гуманітарної) допомоги, її види та особливості оподаткування.*

**Вступ.** Благодійність відіграє важливу роль у суспільстві і сприяє розвитку гуманітарних ініціатив та підтримці потребуючих. Однак, питання оподаткування благодійних внесків має значний вплив на діяльність благодійних організацій та донорів. Розуміння того, хто та в якому розмірі підлягає оподаткуванню, а хто звільняється, є важливим для забезпечення прозорості та ефективності благодійної діяльності. Дослідження цієї теми сприяє розробці правильних стратегій оподаткування та сприяє збереженню та підтримці благодійних ініціатив для досягнення позитивного впливу на суспільство.

**Мета роботи.** Вивчення та аналіз питань, пов'язаних з оподаткуванням благодійної (гуманітарної) допомоги, з метою визначення того, хто підлягає оподаткуванню та в якому розмірі, а хто звільняється від оподаткування, а також аналіз позитивних та негативних аспектів оподаткування, його впливу на масштаб та ефективність благодійних програм та проектів

**Матеріали та методи.** В якості основного джерела інформації був використаний Податковий кодекс України, що містить відповідні норми та положення про оподаткування благодійної (гуманітарної) допомоги. Для досягнення поставленої мети були застосовані загальноприйняті наукові методи дослідження. Зокрема, була проведена систематизація та аналіз відповідної легіслації, включаючи Податковий кодекс України, Закони України та додаткові нормативно-правові акти та постанови.

### **Результати та обговорення.**

Перш за все, необхідно висвітлення поняття благодійної (гуманітарної) допомоги з законодавчої точки зору та пояснення її сутності й значення для суспільства і отримувачів.

Благодійна діяльність – добровільна особиста та/або матеріальна допомога, яка не передбачає збору прибутку донором і виплати будь-якої винагороди чи компенсації донору від імені або від імені бенефіціарів (Закон про благодійні організації та благодійні організації) [1].

Благодійна діяльність може мати різні форми, залежно від потреб та цілей, які вона має на меті задовольнити: безоплатна передача коштів або майна, передача майнових прав,

безоплатне надання послуг і робіт, збір благодійних пожертвувань, соціальна адвокація тощо.

Натомість, гуманітарна допомога – цільова безоплатна грошова чи натуральна допомога у вигляді безповоротної фінансової допомоги чи добровільних пожертвувань, а також допомога у вигляді праці, що надається вітчизняними та іноземними донорами набувачам гуманітарної допомоги (Закон про гуманітарну допомогу) [2].

Гуманітарна допомога є формою благодійництва і надається відповідно до вимог Закону України «Про благодійну діяльність та благодійні організації».

Хоча поняття благодійної та гуманітарної допомоги регулюються двома окремими спеціальними законами, Податковий кодекс України (ПКУ) ототожнює ці два види допомоги з податкової точки зору. Слід також зазначити, що для цілей оподаткування благодійна допомога поділяється на цільову та нецільову.

Тож, відповідно до п.п. 170.7.1. ПКУ благодійні пожертвування або майно (неоплачувана робота, надані послуги), включаючи гуманітарну допомогу не оподатковуються та не включаються до загального місячного (річного) оподаткованого доходу платника податку.

Водночас рекомендації встановлюють певні вимоги та обмеження, яких необхідно дотримуватись, щоб така допомога справді була неоподаткованою.

Зокрема, одним із критеріїв є категорії осіб, для яких благодійна допомога не оподатковується, а саме:

– учасники бойових дій в Україні, масових громадських акцій протесту та члени їх сімей;

– працівники підприємств, установ, організацій, сил цивільного захисту, які безпосередньо беруть участь (брали участь) у заходах із забезпечення національної безпеки і оборони, відсічі та запобігання російській збройній агресії;

– фізичні особи, які проживають або проживали в населеному пункті, в якому велися або ведуться антитерористичні чи бойові дії, та/або які були вимушені залишити місце проживання внаслідок дій АТО. чи бойових дій у таких населених пунктах;

– фізичні особи, які проживають на території Автономної Республіки Крим (АРК), які були вимушені залишити місце проживання внаслідок тимчасової окупації;

– фізичні особи, які постраждали внаслідок російської збройної агресії під час правового режиму воєнного та надзвичайного стану [4].

Проте варто зазначити, що і для кожної з перерахованих вище груп існують певні обмеження щодо цільового використання та розміру благодійної допомоги.

Роль і мета наданої благодійної допомоги, джерело та отримана сума мають значення. Тому, коли фізична особа отримує різні види благодійної допомоги, для визначення своїх обов'язків як платника податків вона також має чітко визначити, що вона отримує та кому надає. Його майбутні податкові зобов'язання залежатимуть від виду допомоги та джерела доходу.

**Надання продуктів харчування, товарів першої необхідності і послуг від благодійних фондів чи волонтерів.** Зазначений вид благодійної (гуманітарної) допомоги оподатковується ПДФО та ВС із застосуванням натурального коефіцієнту.

Відповідно до редакції ПКУ, яка діє на початок серпня 2022 року, передбачено, зокрема але не виключно, застосування податкової пільги (відсутності обов'язку оподаткування) для осіб, які мешкають/мешкали на територіях, де велись чи ведуться бойові дії, та/або вимушено покинули ці місця, на підставі п.п. 165.1.54 в парі з п.п. 170.7.8 ПКУ. Процедура/порядок підтвердження статусу постраждалої особи регламентується відповідною постановою КМУ, але як надавачі (донори), так і отримувачі (бенефіціари) благодійної допомоги, повинні самостійно визначати відповідність статусу постраждалих

осіб. Тож наразі існує певна невизначеність щодо оподаткування такого виду благодійної (гуманітарної) допомоги [3].

**Цільова благодійна допомога у вигляді грошових виплат для цілей відновлення зруйнованого майна.** Оподаткування благодійної (гуманітарної) допомоги у вигляді коштів на відновлення втраченого майна регламентується п. «в» п.п. 165.1.54 ПКУ та п. «б» п.п. 170.7.8 ПКУ.

П. «б» п.п. 170.7.8 ПКУ передбачає вид та розмір такої допомоги: не оподатковується благодійна допомога на відновлення втраченого майна, яка була надана особам, які мешкають або мешкали на території населених пунктів, де проводились або й наразі проводяться бойові дії, та/або які вимушено покинули місце проживання у зв'язку з проведенням бойових дій у таких населених пунктах, у сумі, що сукупно протягом звітнього (податкового) року не перевищує 500 розмірів мінімальної зарплати (РМЗП), встановленої законом на 1 січня звітнього (податкового) року. У розрахунку у 2023 році така сума складає 3 млн. 270 тис грн.

Така ж сума може застосовуватись як ліміт для допомоги з інших потреб, згідно з переліком, наведеним у Постанові КМУ № 653. Зокрема, у цьому переліку є такі потреби, як забезпечення речами індивідуального користування, продуктами харчування тощо [4].

Однак, разом з тим в п.п. 170.7.8 ПКУ не встановлено обмеження щодо благодійника (донора). Тобто таким благодійником може виступити будь-яка організація. Крім того, процедура надання допомоги також не регламентована.

Тож у даному випадку, отримувач допомоги (бенефіціар) має самостійно подбати про документальні підтвердження та підтвердити, що кошти від отриманої допомоги пішли на відновлення саме втраченого майна. Також отримувач має самостійно відслідкувати, чи сума отриманої допомоги від усіх благодійників протягом звітнього періоду (кількість благодійників законодавчо не обмежена) не перевищуватиме суму в 500 РМЗП. І у випадку, якщо матиме місце перевищення, фізична особа зобов'язана подати річну декларацію про майновий стан і доходи та сплатити із суми перевищення ПДФО за ставкою 18% та ВЗ за ставкою 1,5% [3].

**Нецільові грошові виплати від міжнародних організацій на рахунок фізичної особи в банку.** Не оподатковується благодійна допомога незалежно від її розміру, якщо виплату отримано з державного чи місцевого бюджету або через банківські рахунки благодійних організацій (в тому числі міжнародних), Товариства Червоного Хреста України, внесених до Реєстру неприбуткових організацій та установ, то така допомога відповідно до п.п. 165.1.56 та п.п. 170.7.2 ПКУ.

При цьому донор (благодійник) має виконати функцію податкового агента та надати податковому органу відомості щодо виплаченої неоподаткованої благодійної допомоги і оскільки платник податку (бенефіціар) отримав доходи від податкових агентів, які згідно з розділом IV ПКУ не включаються до загального місячного (річного) оподатковуваного доходу, він може не подавати відомості про отриману допомогу навіть у випадку неподання її донором [3].

**Нецільові грошові виплати від інших донорів (благодійників), які не мають статусу благодійної організації.** Не включається до оподатковуваного доходу сума нецільової благодійної допомоги, у тому числі матеріальної, що надається донором (резидентами – юридичними або фізичними особами) на користь бенефіціара (платника податку) протягом звітнього податкового року, але важливо зазначити, що сукупно за рік сума не має перевищувати суми граничного розміру доходу (п.п. 169.4.1 п. 169.4 ст. 169 ПКУ), встановленого на 1 січня такого року (у 2023 році – 3760 грн). Сума перевищення такої благодійної допомоги оподатковується ПДФО (18%) та ВЗ (1,5%) [3].

У такій моделі донор (благодійник) виступає в якості податкового агента бенефіціара (платника податків) і надати відомості відомості щодо виплаченої благодійної допомоги (в

оподатковуваному та неоподатковуваному обсязі) до контролюючого податкового органу. При цьому якщо благодійник не виконав свого обов'язку, то громадянин має подати декларацію про майновий стан і доходи та сплатити суму ПДФО й ВЗ із суми перевищення встановленого ліміту для такої допомоги.

**Цільова благодійна допомога у вигляді оплаченого лікування чи грошових коштів для компенсації витрат на лікування.** Такий вид благодійної (гуманітарної) допомоги регламентовано п.п. 165.1.19 та п.п. 170.7.4 ПКУ.

П. «а» п.п. 170.7.4 ПКУ передбачає, що не включається до оподаткованого доходу цільова благодійна допомога, що надається резидентами (юридичними чи фізичними особами) у будь-якій сумі закладу охорони здоров'я для компенсації вартості платних послуг з лікування платника податку або члена його сім'ї першого ступеня споріднення.

А у п.п. 165.1.19 ПКУ вказано, що не включаються до доходів платника податку кошти або вартість майна (послуг), що надаються як допомога на лікування та медичне обслуговування платника податку або члена сім'ї фізичної особи першого ступеня споріднення. З цього маємо, що благодійник (донор) може самостійно оплатити на рахунок медичного закладу вартість лікування платника податку або членів його родини або надати такому платнику податків матеріальну допомогу на лікування на підставі його заяви.

При цьому сума допомоги на лікування не обмежується, не оподатковується ПДФО і військовим збором. Така допомога надається за наданих відповідних підтвердних документів, серед яких чеки, платіжні доручення, виписки з банку про сплату з карткового рахунку, а також виписки з амбулаторних карток тощо. Оскільки допомога на лікування не оподатковується, то і подавати декларацію про майновий стан та доходи платнику податків не потрібно [3].

**Висновки.** У ході роботи ми розглянули критерії, за якими виділяють категорії осіб, для яких благодійна (гуманітарна) допомога не оподатковується, а також визначили, за якою процедурою та у якому розмірі оподатковується кожний з описаних видів благодійної (гуманітарної) допомоги. Варто зазначити, що як бачимо, деякі види допомоги можуть вимагати як і від благодійника (донора), так і від отримувача допомоги (бенефіціара) подання декларації, а деякі види допомоги ще й мають обмеження в своїй сумі (вартості).

Тож варто бути уважним, звертати увагу на кожен окремий вид наданої/отриманої допомоги, зокрема і для цілей оподаткування. Все це сприяє залученню уваги громадськості, законодавців та відповідних органів до необхідності розробки адекватного та сприятливого законодавства щодо оподаткування благодійної (гуманітарної) допомоги.

### Список використаних джерел:

1. Закон Про благодійну діяльність та благодійні організації № 5073-VI від 05.07.2012. Електронний ресурс. Режим доступу: <https://zakon.rada.gov.ua/laws/show/5073-17>
2. Закон Про гуманітарну допомогу № 1192-XIV від 22.10.1999. Електронний ресурс. Режим доступу: <https://zakon.rada.gov.ua/laws/show/1192-14#Text>
3. Податковий кодекс України. Електронний ресурс. Режим доступу: <https://zakon.rada.gov.ua/laws/show/2755-17>
4. Постанова КМУ Про затвердження переліку потреб, сума благодійної допомоги для задоволення яких не включається до оподаткованого доходу платників податку на доходи фізичних осіб №653 від 26.11.2014. Електронний ресурс. Режим доступу: <https://zakon.rada.gov.ua/laws/show/653-2014-%D0%BF#Text>

## **SECTION 4.**

### **MARKETING AND LOGISTICS ACTIVITIES**

**Білицька А.В.**

здобувач вищої освіти ступеню бакалавра  
*Державний торговельно-економічний університет, м. Київ, Україна*

**Науковий керівник: Штанова А.Л.**

асистент кафедри маркетингу  
*Державний торговельно-економічний університет, м. Київ, Україна*

## **ПЕРСПЕКТИВИ ВИКОРИСТАННЯ CRM СИСТЕМ В ПРОЦЕСІ ЗДІЙСНЕННЯ МАРКЕТИНГОВОГО КОНТРОЛЮ НА ПІДПРИЄМСТВАХ**

Успіх будь-якої організації в значній мірі визначається якістю комунікації. Менеджерам необхідно володіти глибоким розумінням комунікаційного процесу, маючи високий рівень усного та письмового спілкування, і бути свідомими впливу середовища на обмін інформацією. Від ефективності комунікації залежить як перспективи самої організації, так і благополуччя тих, хто в ній працює. Оскільки обмін інформацією є важливим складовим всіх основних видів діяльності організації, то відсутність комунікації або погано організований комунікаційний процес можуть негативно впливати на функціонування всього підприємства [4].

В умовах жорсткої конкуренції виникає виклик у плануванні, координації, управлінні та оцінці результатів маркетингових заходів. Сучасні системи управління взаємовідносинами з клієнтами (CRM) надають широкий спектр інструментів та функцій для підвищення ефективності маркетингу, ефективного контролю над витратами та збільшення загальної рентабельності бізнесу. Основні можливості таких систем дозволяють автоматизувати усі етапи маркетингових ініціатив, починаючи від розробки планів і формування бюджетів, і закінчуючи виконанням і аналізом отриманих результатів. Це надає компаніям максимальну гнучкість і дозволяє фахівцям у сфері маркетингу, збуту та обслуговування швидко та ефективно реагувати на зміни на ринку [6].

CRM (Customers Relationship Management) - це технологія, що складається з безлічі ефективних інструментів, що дозволяють значно підвищити швидкість і ефективність бізнес процесів компанії.

CRM-системою можна вважати будь-який варіант контролю та обліку, який допоможе поліпшити взаємодію як з клієнтами так і всередині компанії [2].

Призначення CRM сформулював Томас Девенпорт, професор Бостонського університету та керівник Інституту стратегічних змін.

У максимальному ступені цінність маркетингу проявляється в разі його комплексної взаємодії з іншими сферами діяльності компанії, що дозволяє точніше планувати, оптимізувати бізнес-процеси і збільшувати віддачу від інвестицій. Концептуальний підхід полягає в інтеграції технологій CRM в загальну стратегію підприємства, що дозволяє створити повністю інтегровану систему, в якій об'єднуються всі необхідні в сфері маркетингу дані з безлічі різноманітних джерел, як внутрішніх корпоративних, так і зовнішніх [5].

Для успішного проведення маркетингових заходів на всьому підприємстві необхідна чітка координація та ефективна співпраця на різних організаційних рівнях. Використання CRM-системи дозволяє централізовано планувати маркетингові заходи у всіх підрозділах підприємства [1]. Такий підхід істотно поліпшує координацію маркетингових дій на рівні всього підприємства і оптимізує використання внутрішніх і зовнішніх маркетингових ресурсів. Гнучкість удосконаленого процесу планування дозволяє швидко адаптуватися до змінливих тенденцій ринку. Тісна інтеграція з процесами управління фінансами, логістикою та виробництвом становить унікальну перевагу CRM-систем [2]. Ця інтеграція дозволяє планувати всі маркетингові заходи в рамках циклу від планування бюджетів до аналізу фактичного прибутку, а отриману інформацію використовувати для подальшого вдосконалення та оптимізації маркетингових процесів.

В умовах посилення конкуренції компанії змушені максимально фокусуватися на потребах клієнтів. Більш того, щоб бути лідером в жорсткій боротьбі за клієнта, сьогодні необхідно брати до уваги індивідуальні смаки і переваги кожного окремого клієнта. CRM-система містить потужні інструменти для організації персоналізованих продажів, завдяки яким підприємства можуть своєчасно пропонувати потрібні продукти саме тим клієнтам, які в них зацікавлені. Розвинені методи аналізу і пошуку даних підтримують ефективні продажі супутніх і альтернативних товарів, дозволяють надавати покупцеві список найбільш популярних товарів, що сприяє зростанню спонтанних покупок і підвищує рентабельність кожної взаємодії з клієнтом. Компанія отримує можливість формувати персональні пропозиції продуктів для кожного відвідувача Web-сайту, причому не тільки для вже існуючих, але і для нових клієнтів. Ці функції допомагають підвищити рівень обслуговування клієнтів і, отже, зміцнити їх лояльність, завдяки максимально персоналізованим контактам [3].

Таким чином, використовуючи потенціал CRM-технологій можливо здійснювати планування, запуск і моніторинг всіх маркетингових кампаній в рамках замкнутого циклу маркетингу по всіх каналах взаємодії з клієнтом, а функції управління бізнес-процесами не дозволяють реалізувати неефективні маркетингові ініціативи. В результаті забезпечується новий рівень наукового підходу до планування, виконання та оцінки маркетингових програм, який дозволяє мінімізувати неефективні маркетингові впливи.

### Список використаних джерел:

1. Білоцерківський О. Б. Вибір, впровадження та вдосконалення CRM-систем торговельних підприємств: проблеми та шляхи вирішення. URL: [http://repository.kpi.kharkov.ua/bitstream/KhPIPress/49718/1/Bilotserkivskiy\\_Vybir\\_vprovadzhennia\\_2020.pdf](http://repository.kpi.kharkov.ua/bitstream/KhPIPress/49718/1/Bilotserkivskiy_Vybir_vprovadzhennia_2020.pdf)
2. Ганущак-Єфіменко Л.М. CRM-система як ефективний інструмент розвитку готельного бізнесу в Україні. Вісник Київського національного університету технологій та дизайну. Серія : Економічні науки. 2017. № 4. С. 51–56.
3. Ліщинська Л.Б. Основні аспекти автоматизації роботи з клієнтами засобами CRM-систем. Вісник Хмельницького національного університету. Економічні науки. 2015. № 5(1). С. 206–209.
4. Результати дослідження ринку CRM в Україні. URL: <https://www.bitrix24.ua>
5. Рибачук-Ярова Т.В., Марченко М.І. Теоретико-методичні засади використання CRM-системи на підприємствах. URL: <http://dspace.nuft.edu.ua/bitstream/123456789/31910/1/CRM%20system.pdf>
6. Сьомкіна Т.В., Литвинова О.В., Лобань О.О. Особливості моделей функціонування IT-компаній в Україні. Науковий вісник Ужгородського національного університету. Серія: Міжнародні економічні відносини та світове господарство. 2018. Вип. 19(3). С. 84–87.



## SECTION 5.

### MANAGEMENT, PUBLIC MANAGEMENT AND ADMINISTRATION

**Грибко Ольга Владиславівна**

канд. держ. упр., доцент кафедри педагогіки та психології управління соціальними системами ім. акад. І.А. Зязюна

*Національний технічний університет «Харківський політехнічний інститут», м. Харків, Україна*

**Лаврінець Ігор Олександрович**

кафедра публічної політики факультету публічного управління та адміністрування  
аспірант 3 курсу

*ННІ «Інститут державного управління»*

*Харківського національного університету імені В.Н. Каразіна, м. Харків, Україна*

## ВИКОРИСТАННЯ ТЕХНОЛОГІЙ WEB 2.0 В ДІЯЛЬНОСТІ МІСЦЕВИХ ОРГАНІВ ВЛАДИ АЗІЙСЬКИХ КРАЇН

Поступова та постійна еволюція всесвітньої мережі дозволяє говорити про те, що сьогодні ми стаємо свідками поступового переходу до нового етапу: від концепції Web 2.0, визначеної Тімом О'Райлі у 2005 р., лише нині інтернет переходить на етап Web 3.0, основні положення якого були окреслені у 2007 р. керівником компанії Netscape Джейсоном Калаканісом [1]. А отже, майже двадцятирічний досвід розвинених країн, зокрема, й азійського регіону, щодо роботи органів місцевого самоврядування в межах концепції Web 2.0 може надати приклади для наслідування українським громадам.

Web 2.0 за останні два десятиліття вже зазнав істотних змін, скажімо, Web 2.0+ – це зсув концепції у бік децентралізації та відкритості. Зокрема, мова про зворотній зв'язок органів місцевого самоврядування з громадянами у різноманітних месенджерах та у метавесвіті (рис.1, побудований за: [2, 3]).

Як бачимо, найвища за ієрархією концепція Web органічно поглинає попередні, розвиваючи їх на новому рівні.

У рамках пошуку оптимальних моделей публічного управління з початку 1990-х років почали з'являтися теорії, що розглядають можливості вдосконалення та підвищення ефективності публічного управління на основі впровадження інформаційно-комунікаційних технологій. Уперше про такий вектор реформування заговорили під час реалізації адміністративних реформ на основі концепції New Public Management, яка визнає можливість технологізації діяльності органів влади всіх рівнів для підвищення її результативності. Згідно з положеннями New Public Management, цифровізація та технології «без єдиного кліку», що не потребують людського втручання, сприяють побудові нових відносин між державою та суспільством за моделлю «принципал – агент» [4]. Значне місце просування ІКТ відводиться і в концепції Good Governance, згідно з якою цифрові технології необхідні для досягнення оптимального доступу громадян до інформації органів влади та прозорості управління [5].

Стрімкий розвиток інформаційного суспільства, удосконалення та масове поширення інформаційно-комунікаційних технологій, зростання запитів громадян до рівня надання

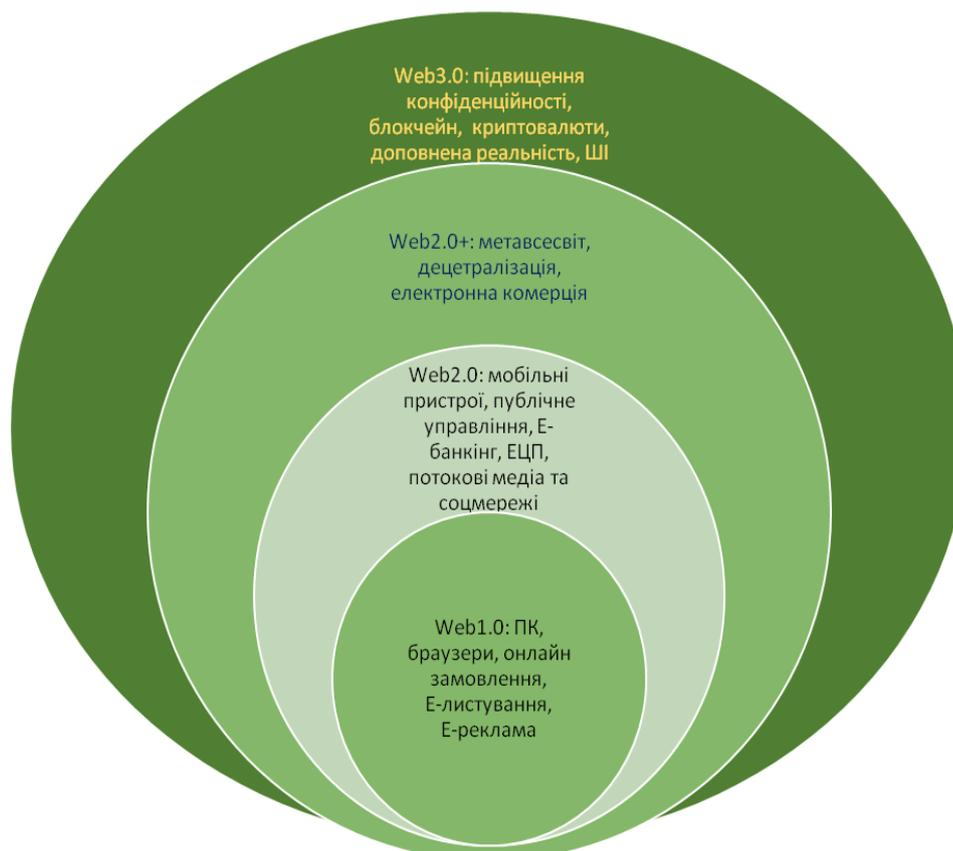

де: ШІ – штучний інтелект; ЕЦП – електронний цифровий підпис;  
ПК – персональний комп'ютер

Рис. 1. Еволюція Web-концепцій

послуг – все це підготувало базу для формування нової концептуальної парадигми, яка знайшла своє відображення в моделі електронного уряду (E-Government, а згодом і M-Government, від «Mobile»). Уперше з'явившись наприкінці 1990-х років, концепція запропонувала інше бачення застосування цифрових технологій в управлінні з метою підвищення ефективності, прозорості та розширення участі громадян в публічноуправлінських справах. Згідно з моделлю електронного уряду, впровадження технологій дозволить оптимізувати внутрішні урядові процеси, переорієнтувати управління та надання послуг у бік споживача, розширити комунікаційні канали для залучення громадян до справ держави та громади.

Подальший розвиток цифрових технологій та зростаючі запити інформаційного суспільства поступово розкривають обмеження та протиріччя даної концепції, яка починає випадати із загальносвітового тренду розвитку. У середині 2010-х років ідеї модернізації публічноуправлінських процесів почали пов'язувати з управлінським потенціалом «другої хвилі цифрового публічного управління» – з'явилася концепція Digital Era Governance (DEG) [6]. DEG «включає цифрову централізацію за рахунок інтеграції управлінських завдань у великі бази даних, засновану на холізмі організацію задоволення потреб громадян, використання технологій Web 2.0 та соціальних мереж... Прихильники DEG вважають, що цифрова революція значно покращує умови для організаційної інтеграції та централізації, використовуючи Big Data для обробки інформації» [7]. Ця теорія значно розширює роль ІКТ, визначаючи, що цифрова трансформація сприяє удосконаленню процесу прийняття управлінських рішень на всіх рівнях публічного управління.

Бурхливий розвиток цифрових технологій та повсюдне поширення практик їх застосування – все це сприяло подальшому розвитку теоретичних аспектів і знайшло

відображення у більш концентрованій моделі нового електронного уряду. Про початок контекстуального формування та переходу до нової концепції вперше було заявлено у 2012 році у звіті ООН [8]. Стрімко змінюючись відповідно до темпів розвитку ІКТ, новий електронний уряд сьогодні є однією з передових та найпопулярніших моделей трансформації публічного управління. Відповідно до концепції, реформування публічного управління за допомогою цифрових технологій має здійснюватися комплексно, що має на меті не просто оцифрування процесів, але впровадження «цифри» з подальшою трансформацією системи та усталених практик діяльності органів влади. Іншими словами, успішна реалізація нового електронного уряду – це гармонійний розвиток технологічної бази та концептуальних засад. Модель передбачає, що впровадження Web2.0 – Web3.0 технологій не просто прискорить процеси та підвищить ефективність державного сектору, а трансформує всі процеси у бік гнучкості, адаптивності, оперативності, відкритості, інтерактивності, інклюзивності, проактивності та децентралізації.

У світі існує значна кількість загальноновизнаних підходів до аналізу політичних, публічноуправлінських та соціально-економічних систем:

- індекс демократії (Economist Intelligence Unit);
- індекс політичної нестабільності (Political Instability Index);
- індекс свободи у світі (Freedom in the World);
- індекс сприйняття корупції (Corruption Perceptions Index);
- рейтинги ефективності держав (IDA Country Performance Rating, Country Policy and Institutional Assessment) тощо.

Ми скористались даними Worldwide Governance Indicators (WGI) – індикатори публічного управління, які були розроблені Світовим банком. Основне призначення WGI – збір показників, що вимірюють склад та ефективність системи публічного управління в рамках укрупнених шести груп:

- 1) верховенство закону (Rule of Law Indicator);
- 2) ефективність роботи уряду (Government Effectiveness Indicator);
- 3) якість законодавчої системи (Regulatory Quality Indicator);
- 4) політична стабільність та відсутність насильства (Political Stability and Absence of Violence Indicator);
- 5) боротьба з корупцією (Control of Corruption Indicator);
- 6) право голосу та підзвітність владних структур (Voice and Accountability Indicator).

Показники формуються на основі даних дослідницьких центрів, неурядових та міжнародних організацій. Країни за кожним із критеріїв отримують свій рейтинг від -2,5 до +2,5, загальний рейтинг не складається.

Агреговані показники для Республіки Кореї, Сінгапуру та Японії виглядають таким чином (табл. 1).

Таблиця 1

**Рейтингові показники публічного управління за методикою WGI  
(Сінгапур, Республіка Корея) [9]**

Показник WGI	Країна	Приріст за роками +/-		
		2015 р.	2017 р.	2021 р.
Верховенство закону	Республіка Корея	+0,93	+1,16	+1,13
	Сінгапур	+1,81	+1,82	+1,82
Ефективність роботи уряду	Республіка Корея	+1,01	+1,07	+1,41
	Сінгапур	+2,23	+2,21	+2,29
Якість законодавчої системи	Республіка Корея	+1,11	+1,11	+1,10
	Сінгапур	+2,26	+2,11	+2,23

Продовження табл. 1

Показник WGI	Країна	Приріст за роками +/-		
		2015 р.	2017 р.	2021 р.
Політична стабільність та відсутність насильства	Республіка Корея	+0,16	+0,39	+0,66
	Сінгапур	+1,31	+1,62	+1,49
Боротьба з корупцією	Республіка Корея	+0,37	+0,48	+0,76
	Сінгапур	+2,09	+2,13	+2,17
Право голосу та підзвітність владних структур	Республіка Корея	+0,63	+0,76	+0,93
	Сінгапур	-0,16	+0,32	-0,14

Як можна бачити з даних таблиці вказані азійські країни справно підтверджують позитивні зміни публічноуправлінської сфери (за єдиним виключенням по шостому показникові для Сінгапуру). Цілком справедливо стверджувати, що публічноуправлінський процес трансформується, в першу чергу, під впливом запровадження ІКТ. Зупинимося докладніше на прикладах застосування концепції Web2.0 та Web2.0+ у практиці публічного управління Республіки Кореї та Сінгапуру.

Лідерство Кореї у цифровій трансформації підтверджує безліч індексів та рейтингів. Згідно з звітом ООН, Республіка Корея має найвищий показник розвитку електронного уряду в Азії, посідаючи 2-е місце у загальному рейтингу. Країна визнана світовим лідером у сфері надання онлайн-послуг із показником OSI у 1.000 [10].

Рейтинг Організації економічного співробітництва та розвитку у 2019 році помістив Республіку Корею на перше місце у сфері реалізації цифрового уряду, відзначаючи вкрай високі індекси за всіма показниками [11]. Цифрове лідерство країни підтверджує рейтинг Digital Evolution Scorecard за 2020 рік. Відповідно до звіту, Корея відрізняється високим рівнем цифровізації публічного сектора, вкладеннями у розвиток інновацій та стрімким розвитком економіки [12].

Відмінністю та перевагою Кореї є розвинена нормативно-правова база та перелік програмних документів: стратегія розвитку електронного уряду, щорічний генеральний план розвитку електронного уряду, стратегія розвитку розумного уряду, генеральний план розвитку розумного уряду, план сприяння економіки даних та штучного інтелекту, план розвитку блокчейну тощо. Переважна більшість нормативно-правових актів свідчить про чітке розуміння урядом плану розвитку та впровадження цифрових технологій у публічний сектор.

Щодо ж наявних напрацювань стосовно Web 2.0 варто згадати пандемійний 2020 р., коли ще більше підвищилась потреба в оперативному зв'язку між органами публічної влади та громадськістю. У багатьох країнах, зокрема й Республіці Кореї, можна простежити зростання використання таких інструментів громадської участі 2.0 як електронний уряд, електронні обговорення, електронна участь та електронне голосування. У Республіці Корея ще у грудні 2019 р. була створена інтерактивна та оновлювана сторінка, на якій можна було побачити 18 перших зафіксованих у Сеулі випадків захворювання, а також перелік місць, які відвідали хворі. ІКТ-служби місцевої влади з'ясували високопріоритетні випадки та відстежили пересування людей, використовуючи інструменти Web 2.0 – дані з мобільних базових станцій та транзакції пластикових банківських карток [13].

Нині серед потужних технологічних держав стрімко зміцнює свої позиції Сінгапур, який визнав цей напрямок пріоритетним лише у другій половині 2000-х років. Незважаючи

на таке уповільнення (порівняно з практиками Республіки Кореї), країна змогла за короткий термін досягти значних успіхів у розвитку ІТ-сектору. Про відчутні успіхи стратегії Сінгапуру свідчать безліч рейтингів, у яких країна за останні кілька років значно покращила свої показники. За індексом електронного уряду ООН, що становить 0.9133 Сінгапур має посідає 12 місце у загальному рейтингу, вперше приєднавшись до групи країн із дуже високим класом оцінки у 2022 р. [14].

Сінгапур характеризується високим рівнем розвитку е-демократії. Кожен урядовий сайт обов'язково передбачає можливість зворотного зв'язку. У Сінгапурі втілено в життя багато ініціатив для задоволення потреб своїх громадян. Важливо згадати про те, що Сінгапур використовує технології Web 2.0 та Web 2.0+ для розвитку активного та соціально відповідального громадянства серед місцевого населення. Зокрема, це відбувається за допомогою порталу REACH (<https://www.reach.gov.sg/>). Відповідний портал має інформацію про різного роду проєкту розвитку для молоді, населення, які впроваджуються як за державні так і не державні кошти. REACH (охоплення кожного для активного громадянства) є провідною агенцією, яка сприяє зусиллям усього уряду залучати громадян, спілкуватися з ними щодо національних і соціальних питань, які мають важливе соціальне значення.

Можна виокремити три ключові аспекти діяльності REACH:

1. *Вимірювати настрої населення:* важливо, щоб кожен сінгапурець мав змогу бути почутим, висловити свою думку щодо ключових питань, які хвилюють уряд Сінгапуру.

2. *Залучати громадян:* щоб охопити якомога більше жителів Сінгапуру, Уряд запроваджує як традиційні, так і онлайн-канали зворотного зв'язку, включаючи електронну пошту, онлайн-форму зворотного зв'язку, групу інтерактивного чату REACH WhatsApp, REACH Facebook, Instagram, LinkedIn і TikTok. Ми також проводимо сеанси особистого спілкування, такі як сеанси діалогу та Listening Points (пересувні кабінки для зворотного зв'язку), щоб глибше залучити сінгапурців до проблем і проблем. Крім того, Уряд тісно співпрацює з громадськими організаціями, добровільними групами соціального забезпечення, професійними та групами особливих інтересів, щоб налагодити зв'язок із сінгапурцями різного походження та інтересів.

Разом це дає сінгапурцям кілька каналів взаємодії з урядом Сінгапуру.

3. *Сприяти активному громадянству:* щоб заохотити сінгапурців брати участь у формуванні державної політики Сінгапуру, Уряд сприяє проведенню публічних консультацій із широкого кола тем [15]. Відповідна агенція ставить перед собою досить амбітні цілі щодо залучення місцевих жителів до активної соціальної та громадянської позиції, отримання зворотного зв'язку та розуміння потреб населення для покращення публічних послуг.

Результати проведеного аналізу продемонстрували, що пильна увага влади до Web-технологій та цифрової трансформації, гнучке реагування на нові цифрові тренди, вмиле пристосування та продуктивне використання інновацій – це ключовий фактор підвищення ефективності публічного управління у сучасному глобалізованому світі.

### Список використаних джерел:

1. Джейсон Калаканіс, керівник Netscape.com надав визначення Web 3.0. URL : <https://web.archive.org/web/20090322203548/http://calacanis.com/2007/10/03/web-3-0-the-official-definition/>
2. Sheridan E., Ng, CFA M., Czura L. et al. Framing the future of Web 3.0. Metaverse edition. Goldman Sachs. 2021. 10 Dec. P. 2. URL : <https://www.goldmansachs.com/intelligence/pages/gs-research/framing-the-future-of-web-3.0-metaverse-edition/report.pdf>
3. Wang F.-Y., Qin R., Wang X. et al. MetaSocieties in Metaverse: MetaEconomics and MetaManagement for MetaEnterprises and MetaCities. IEEE Transactions on Computational Social Systems. 2022. Vol. 9, № 1. P. 2–7. <https://doi.org/10.1109/TCSS.2022.3145165>
4. Lapuente, Victor; Van de Walle, Steven. (May 13, 2020). The effects of new public management on the quality of public services. Governance. Volume 33. 461-475. DOI: <https://doi.org/10.1111/gove.12502>

5. Синиця, М.І. (2011). Підходи та принципи технологізації державного управління. Наукові праці [Чорноморського державного університету імені Петра Могили комплексу "Києво-Могилянська академія"]. Сер.: Державне управління. Т. 165, Вип. 153. 45-51.
6. Margetts H., Dunleavy P. The second wave of digital-era governance. A quasiparadigm for government on the Web. Philosophical Transactions of the Royal Society A. Mathematical, Physical and Engineering Sciences. 2013. Vol. 371, № 1987. <https://doi.org/10.1098/rsta.2012.0382>
7. Waheduzzaman, W. (2019). Challenges in transitioning from new public management to DE-governance in a developing country context. International Journal of Public Sector Management. Vol. 32 No. 7. 689-705. DOI: <https://doi.org/10.1108/IJPSM-02-2019-0057>
8. United Nations E-Government Survey-2012: E-government for the people. Official website of the United Nations. 2012, 15 March. URL : <https://www.un.org/en/desa/united-nations-e-government-survey-2012-e-government-people>
9. Офіційний сайт світового банку. Рейтинг WGI країн світу (1996-2022). URL : <http://info.worldbank.org/governance/wgi/>
10. URL: <https://publicadministration.un.org/en/publicadministration.un.org/egovkb/en-us/>
11. Digital Government Index: 2019 results. OECD Public Governance Policy Papers 2020. № 03. P. 54. URL: [https://www.oecd-ilibrary.org/governance/digital-government-index\\_4de9f5bb-en](https://www.oecd-ilibrary.org/governance/digital-government-index_4de9f5bb-en)
12. Chakravorti B., Bhalla A., Shankar Chaturvedi R. Which economies showed the most digital progress in 2020? Harvard Business Review. 2020. 18 Dec. URL: <https://hbr.org/2020/12/which-economies-showed-the-most-digital-progress-in-2020>
13. Embassy of the Republic of Korea to the Kingdom of the Netherlands. Korea's Fight against COVID-19. [http://overseas.mofa.go.kr/nl-en/brd/m\\_6971/view.do?seq=761546](http://overseas.mofa.go.kr/nl-en/brd/m_6971/view.do?seq=761546)
14. E-government survey 2022. The future of digital government. URL : <https://desapublications.un.org/sites/default/files/publications/2022-09/Web%20version%20E-Government%202022.pdf>
15. Офіційний урядовий сайт Сінгапурської агенції REACH. URL : <https://www.reach.gov.sg/About-Us/About-Reach>

*Публікацію підготовлено в межах виконання грантового проєкту № 2022.01/0144  
«Впровадження концепції «Громадська участь 2.0» для відбудови міста Харкова у воєнний та  
повоєнний періоди», що фінансується Національним фондом досліджень України.*

**Гордієнко Євгенія Петрівна**

доктор філософії публічного управління та адміністрування,  
старший викладач кафедри управління персоналом та підприємництва

*ННІ «Інститут державного управління»*

*Харківського національного університету імені В.Н. Каразіна, м. Харків, Україна*

## **ВИКОРИСТАННЯ ТЕХНОЛОГІЙ WEB 2.0 ТА КОНЦЕПЦІЇ «ГРОМАДСЬКА УЧАСТЬ 2.0» В ДІЯЛЬНОСТІ МІСЦЕВИХ ОРГАНІВ ВЛАДИ США**

Досвід розвинутих країн світу підтверджує, що використання технологій Web 2.0 та практична реалізація концепції «Громадська участь 2.0» призводить до розвитку потенціалу громадянського суспільства та трансформації публічного управління, змінюючи системотворчі принципи. Технології Web 2.0 сьогодні є ефективним і дієвим засобом комунікації, який забезпечує успішну співпрацю та координацію громадян щодо участі у прийнятті та реалізації політичних рішень. Уряди розвинутих країн визнають необхідність використання технологій Web 2.0 та розвиток технологій Web 3.0, вдосконалення мультимедійних та комунікаційних стратегій для удосконалення публічної політики [1].

Платформа Web 2.0 — це мережевий світ, який підтримує індивідуальне та колективне створення контенту окремими користувачами, обмін та створення інформації та знань за допомогою складних різноманітних пристроїв та інструментів. Технологія Web 2.0 описує перехід всесвітньої павутини на нову стадію розвитку, яка характеризується більш динамічним оновленням контенту за рахунок залучення користувачів в коло його виробників. Завдання для урядів США та Канади, які працюють з технологією Web 2.0 полягає в тому, щоб ефективно використовувати цей потенціал і колективний інтелект, який постійно розвивається в цьому середовищі для трансформації сфери публічного управління [2].

Яскравим прикладом впровадження технології Web 2.0 в Уряді США були передвиборчі кампанії Барака Обами в 2008 і в 2012 роках, які інтенсивно використовували інструменти Web 2.0, щоб охопити громадськість, отримати підтримку та відгуки від виборців. Уряд США першими усвідомили переваги нового етапу розвитку мережі і роль, яку інструменти Веб 2.0 здатні відігравати в державній інформаційній політиці та реструктуризації публічного управління. Після виборів 2008 року США отримали найвищий бал за індексом електронної участі в Огляді електронного уряду ООН (2008). Використання YouTube для президентських дебатів створило платформу для спілкування між громадянами та кандидатами щодо актуальних питань. Ця пряма взаємодія з використанням інструментів ІКТ була безпрецедентною та започаткувала еру прямого діалогу між політиками та громадянами в США [3]. Відповідно до нових принципів, США переформатовали свою публічну дипломатію і сконцентрувалися на підтримці створення та популяризації глобальних Інтернет-сервісів.

Оновлене розуміння публічної дипломатії виявилось тісно пов'язане з використанням інструментів Web 2.0 в зовнішньополітичній практиці США. Ключовим завданнями такої діяльності були:

- вплив на зарубіжну аудиторію та формування позитивних поглядів на зовнішню та внутрішню політику США;
- створення сприятливих умов і забезпечення підтримки громадськості конкретних акцій Сполучених Штатів на міжнародній арені;

- побудова відносин з міжнародною аудиторією та популяризація цінностей і інститутів США за кордоном;
- підвищення привабливості та поліпшення іміджу держави.

Для досягнення всіх цих завдань був налагоджений алгоритм взаємодії американських дипломатів із зарубіжною аудиторією за допомогою глобальних Інтернет-сервісів, в тому числі «Facebook», «Diplopedia», «Twitter», «LinkedIn», «Communities @State».

За офіційними даними, у державному департаменті США є понад 200 офіційних акаунтів в соціальних мережах, 100 з яких пов'язані з посольствами [4]. Цифровою дипломатією, соціальними мережами і мережевими спільнотами займаються ряд відділів американського зовнішньо-політичного відомства, створюючи власні платформи соціальних мереж, призначені для ведення офіційного представництва дипломатичної служби. Прикладом є блог «DipNote», офіційний твіттер-канал «@StateDept», а також офіційна сторінка в «Facebook». До числа платформ відносяться «Електронний журнал про США» (Ejournal USA), «Виклики демократії» (Democracy Challenge), «Глобальні дискусії про клімат» (Global Conversations: Climate) і проект «CO.NX», що надають можливості проведення інтерактивних заходів відомствам США. Відповідні відділи розробляють для цих сторінок мобільні додатки і забезпечують трансляцію дій в соціальних мережах на різних мовах, включаючи арабську, китайську, французьку, іспанську та інші, створюючи позитивний імідж США в різних регіонах світу [5].

Використовуючи технології Web 2.0 федеральні агенства залучають громадськість до участі у процесі управління, посилюючи співпрацю та прозорість дій [6].

Незважаючи на постійне збільшення кількості суб'єктів інформаційного простору, роль держави залишається визначальною. При цьому різноманіття форм реалізації національної інформаційної політики в сучасних умовах зростає - вона може проводитися як офіційними, так і неофіційними каналами. Принципове питанням для реалізації інформаційної політики є здатність враховувати тенденції розвитку Інтернету.

Технології Web 2.0 в діяльності органів влади США застосовувались поступово на різних рівнях використання, а саме: для інформування населення; для взаємодії з населенням; для надання послуг громадянам [2].

Основною метою використання технології WEB 2.0 органами влади на рівні взаємодії є забезпечення зворотного зв'язку від громадян. Цей рівень орієнтований на отримання відгуків про політику, наявні проблеми у різних сферах, актуальні послуги та рекомендації споживачів послуг. Використовуючи корпоративну систему соціальних мереж та систему громадського обговорення, місцеві органи влади змогли сприяти високому рівню залучення громадян і зворотного зв'язку при розробці проектів місцевих органів влади.

У діяльності місцевих органів влади США застосування технологій Web 2.0 починається з розробки політики до її впровадження та оцінки ефективності. Місцева влада, реалізуючи концепцію «Громадської участі 2.0», активно залучає громадян до взаємодії та прийнятті рішень, збільшуючи рівень довіри до влади. Однак такі технології створюють як переваги так і ризики для органів місцевої влади, які їх використовують для покращення своєї роботи. В контексті електронного урядування наявні дослідження США продемонстрували переваги соціальних медіа для уряду з точки зору відкритості, прозорості та підзвітності [7], розширення прав і можливостей громадян при взаємодії з органами державної влади [8], у кризових ситуаціях, а також їх використання в політичних кампаніях і президентських виборах.

Враховуючи стрімкий розвиток інформаційного суспільства, саме сьогодні Україні дуже важливо орієнтувати вектор застосування інноваційних технологій у напрямку розвитку цифрової трансформації у публічному управлінні, а отже досвід США може стати у нагоді в такому важливому питанні.



### Список використаних джерел:

1. Wigand, F.. (2010). Adoption of Web 2.0 by Canadian and US Governments. 10.1007/978-1-4419-6536-3\_8.
2. Leveraging Web 2.0 in Government by Ai-Mei Chang and P. K. Kannan URL : chrome-extension://efaidnbmnnnibpcajpcglclefindmkaj /https://www.businessofgovernment.org/sites/default/files/LeveragingWeb.pdf
3. Kes-Erkul, Aysu and Erkul, R. Erdem, "Web 2.0 in the Process of e-participation: The Case of Organizing for America and the Obama Administration" (2009).National Center for Digital Government Working Paper Series. 32. URL : https://scholarworks.umass.edu/ncdg/32
4. How Twitter Is Changing the Face of Foreign Policy. URL : http://mediashift.org/2012/11/how-twitter-is-changing-the-face-of-foreign-policy319/
5. Kurbalija J. Digital Diplomacy. What is New / J. Kurbalija // Reflection on diplomacy. CDDRL working paper. No 126. 2013.
6. Information Management:Challenges In Federal Agencies' Use of Web 2.0 Technologies. URL : https://www.gao.gov/products/gao-10-872t
7. J.C. Bertot, P.T. Jaeger, D. Hansen The impact of polices on government social media usage: Issues, challenges, and recommendations Government Information Quarterly, 29 (1) (2012), pp. 30-40.
8. S.G. Grimmelikhuijsen, A.J. Meijer Does Twitter increase perceived police legitimacy? Public Administration Review, 75 (4) (2015), pp. 58-607.

*Публікацію підготовлено в межах виконання грантового проєкту № 2022.01/0144 «Впровадження концепції «Громадська участь 2.0» для відбудови міста Харкова у воєнний та повоєнний періоди», що фінансується Національним фондом досліджень України.*

**Соловійов Артем Олегович**

студент Навчально-наукового інституту  
публічного управління та державної служби

*Київський національний університет імені Тараса Шевченка, Україна*

## **ЕЛЕКТРОННЕ УРЯДУВАННЯ ТА ПРОТИДІЯ КОРУПЦІЇ У ВИБОРЧОМУ ПРОЦЕСІ УКРАЇНИ**

Світовий та європейський досвід дозволяє стверджувати, що розвиток електронного урядування сприяє підвищенню ефективності та якості надання адміністративних послуг як однієї з найважливіших функцій держави, зниженню корупції та адміністративного тягаря для громадян та бізнесу, а також сприяє посиленню демократії та конкурентоспроможності країн на світовому рівні. Саме тому розвиток електронного урядування як моделі публічного управління, яка за допомогою сучасних технологій здатна надати відносинам органів публічного управління та адміністрування, бізнесу і громадян характер взаємного сприяння з метою розбудови демократичного суспільства, сьогодні став одним із найголовніших пріоритетів багатьох демократичних країн світу.

Окрім цього, варто зазначити, що інтеграція українського публічного управління та адміністрування до європейського адміністративного простору в умовах розвитку інформаційного суспільства висуває нові сучасні вимоги до діяльності органів публічного управління України, їх спроможності ефективно діяти в контексті впровадження електронного урядування та розвитку електронної демократії, що обумовлює необхідність змін в усіх без винятку сферах суспільного життя.

Електронне урядування, що фактично являє собою електронні комунікації між органами публічного управління, бізнесом та громадянами, покликане забезпечити нову ефективність роботи органів публічного управління та високу якість обслуговування громадян і бізнесу з боку держави.

Електронне урядування є способом організації державної влади за допомогою систем локальних інформаційних мереж та сегментів глобальної інформаційної мережі, що забезпечує функціонування органів влади в режимі реального часу та робить максимально простим і доступним щоденне спілкування з ними громадян, юридичних осіб, неурядових організацій [1, с. 57].

Розглянемо можливу ефективність принципів та реалізацій електронного урядування в процесі протидії корупції. На думку багатьох дослідників, корупція є першочерговою перешкодою для реалізації громадянами їхніх конституційних прав і свобод, прямою причиною для їх порушення. Проаналізувавши різноманітні джерела, ми дійшли висновку, що політична корупція – одна з найбільших проблем виборчого процесу в Україні, явище, що перешкоджає розбудові правової демократичної держави, розвитку громадянського суспільства та його інститутів.

Прояви у виборчому процесі зростаючої недовіри громадян до виборів, масові фальсифікації, порушення норм чинного виборчого законодавства, махінації з бюлетенями свідчать про необхідність очевидного реформування процедури їх проведення. Інформаційні технології у виборчому процесі можуть бути використані як під час голосування, так і при складанні, уточненні списків виборців, електронному підрахунку голосів, оприлюдненні результатів. Одним із можливих варіантів вирішення вищезгаданих проблем може стати процедура електронного голосування.

Хоча механізм електронного голосування є новим для українського виборчого законодавства, він активно використовується у багатьох державах світу: у Бельгії, Бразилії,

Естонії, Новій Зеландії, Франції, ОАЕ електронне голосування використовується завжди; частково – у США, Індії, Філіппінах, Швейцарії; в Австралії, Аргентині, Канаді, Мексиці, Японії – лише під час регіональних та місцевих виборів [2, с. 340].

До різновидів е-голосування належать: online-голосування (Естонія), sms-голосування (Австралія), голосування з використанням E-voting сканерів (Латвія).

Для аналізу електронного голосування розглянемо досвід Естонії, яка вперше використала цю процедуру під час місцевих виборів 2005 року. Для застосування цієї процедури були зроблені наступні кроки: закріплення у законодавстві країни поняття електронного підпису, розробка проекту видачі ID-карток – цифрових посвідчень особи з кодом та чіпом для ідентифікації власника картки. Саме ці заходи і сприяли утвердженню електронного голосування. Доцільно відзначити, що воно впроваджувалося поступово: спочатку виборцям була надана можливість обрати між електронною системою голосування або стандартною (з використанням паперового бюлетеня). Першого разу лише 9 тис. виборців (3 % від загальної кількості) скористалися цією інновацією. Але кількість виборців, які надали перевагу електронному голосуванню, поступово зростала і на парламентських виборах 2015 року досягла 176 тис. виборців, що дорівнює 30 %. Подібна динаміка спостерігається і в інших державах світу: наприклад, в Індії, ОАЕ завдяки впровадженню даного механізму явка виборців підвищилася приблизно на 20 % [5].

У рамках законодавства Європейського Союзу електронне голосування знайшло своє закріплення у «Керівних принципах щодо виборів», ухвалених Венеціанською Комісією 5–6 липня 2002 року, Рекомендації (2004) 11 Комітету міністрів Ради Європи «Щодо правових, операційних та технічних стандартів електронного голосування» [3; 4]. У цих нормативних актах закріплені основні вимоги, які пред'являються до електронного голосування.

Згідно з п. IV ст. 3.2, ст. 43 вищезгаданих «Керівних принципів щодо виборів» електронне голосування може бути використане лише в тому випадку, якщо воно безпечне (якщо система може протистояти спробі свідомого зламу) й надійне (якщо вони здатні функціонувати автономно, незалежно від будь-яких збоїв в апаратних засобах і програмному забезпеченні); зокрема, виборці мають дістати змогу одержати підтвердження того, що вони проголосували, і виправити, за потреби, допущену при голосуванні помилку з дотриманням таємниці голосування; система має бути прозорою (є можливість перевірки її належного функціонування) [3; 4].

Вважаємо, що ефективне застосування електронного голосування в Україні дозволить розв'язати низку наявних проблем у контексті виборчого процесу, а саме: спростити виборчий процес та підвищити рівень довіри громадян; забезпечити здійснення волевиявлення та підрахунок голосів із мінімальним втручанням, зменшення залежності виборчого процесу від людського фактору, який часто піддається корупційному впливу; знизити витрати на проведення виборів, пов'язані з друком бюлетенів, залученням великої кількості людських ресурсів; зменшити використання корупційних махінацій з бюлетенями (підробка бюлетенів, їх вкидування, винесення за межі виборчої дільниці, використання чорнил, які з часом «зникають» з бюлетеня, не даючи можливість врахувати відповідний голос виборця); створити чітку, прозору, швидку систему автоматичного підрахунку голосів; надати можливість виборцям, які перебувають за кордоном, брати участь у голосуванні; ліквідувати необхідність особисто відвідати виборчу дільницю під час виборів з метою максимального врахування потреб різних груп виборців (люди похилого віку тощо).

**Висновки.** Вважаємо, що механізм електронного голосування в Україні повинен полягати полягає у наступному. Кожен виборець на сайті Центральної виборчої комісії має доступ до електронного кабінету, вхід до якого здійснюється через логін та пароль (серія та номер паспорта, ідентифікаційний код, наприклад, ДіяПідпис). У такому «кабінеті»

виборець повинен заповнити інтерактивні поля з ідентифікаційними даними (ПІБ, дата, місце народження, місце реєстрації). Після заповнення ці поля стають закритими для доступу. Для здійснення волевиявлення виборцю необхідно у день голосування вищезгаданому кабінеті обрати відповідного кандидата та підтвердити свій вибір. У той же час зазначена система не означає, що голосування не може проводитися на виборчій дільниці (за допомогою комп'ютерів або планшетів). У цьому разі для людей з обмеженими можливостями можуть бути створені окремі кабінети для голосування (наприклад, з голосовими підказками для осіб з вадами зору). Працівники дільничних виборчих комісій у такому випадку повинні надати консультативну допомогу виборцям, спостерігати за дотриманням ними усіх вимог та правил проведення голосування. Підрахунок голосів теж має бути автоматизовано, а результати, уся інформація з кожної виборчої дільниці та округу можуть зберігатися на головному сервері ЦВК.

Отже, процедура електронного голосування може вирішити низку проблем, у тому числі корупційних, які мають місце у виборчому процесі в Україні.

### Список використаних джерел:

1. Пасічник В. (2014) Демократизація державного управління у контексті забезпечення національної безпеки та боротьби з корупцією. *Демократичне врядування*, (13), 55-65.
2. Чубата Л. Міжнародний досвід боротьби з проявами корупції. *Часопис Київського університету права. 2010. №2. С. 338–342.*
3. Code of Good Practice in Electoral Matters: Guidelines and Explanatory Report - Adopted by the Venice Commission at its 51st session (Venice, 5-6 July 2002). Вилучено з: [https://www.venice.coe.int/webforms/documents/?pdf=CDL-AD\(2002\)023rev2-cor-e](https://www.venice.coe.int/webforms/documents/?pdf=CDL-AD(2002)023rev2-cor-e).
4. Council of Europe. Recommendation on legal, operational and technical standards for e-voting — explanatory memorandum. Rec(2004)11. Вилучено з: [https://www.coe.int/t/dgap/goodgovernance/Activities/Key-Texts/Recommendations/00Rec\(2004\)11\\_rec\\_adopted\\_en.asp](https://www.coe.int/t/dgap/goodgovernance/Activities/Key-Texts/Recommendations/00Rec(2004)11_rec_adopted_en.asp).
5. If e-voting is currently being used, what is the current status of e-voting in general? URL: <http://www.idea.int/db/fieldview.cfm?field=495&region=-1>.

**Рудь Т.С.**

здобувач першого (бакалаврського) рівня вищої освіти  
*Національний університет біоресурсів і природокористування України, м. Київ, Україна*

**Чухліб А.В.**

кандидат економічних наук, доцент,  
доцент кафедри статистики та економічного аналізу  
*Національний університет біоресурсів і природокористування України, м. Київ, Україна*

## **МОДЕЛЮВАННЯ В СИСТЕМІ УПРАВЛІННЯ ВИРОБНИЦТВОМ ПРОДУКЦІЇ АГРОПРОМИСЛОВОГО КОМПЛЕКСУ**

Науково обгрунтоване управління виробничою діяльністю підприємств агропромислового комплексу стає все більш важливим для успішного функціонування у ринкових умовах. Кожному підприємству необхідне ефективне управління як динамічний процес, який дозволяє передбачати та враховувати зміни у зовнішньому середовищі. Адаптуючись до цих змін, суб'єкт господарювання може модифікувати внутрішні чинники виробництва для свого розвитку.

Математичне моделювання - метод адекватного опису об'єкта чи процесу через створення та дослідження математичних моделей, який можна ефективно використовувати у підприємствах аграрного сектору економіки, що характеризуються специфікою виробничого процесу, високим ступенем невизначеності, обмеженістю в ресурсах тощо. Функціонування підприємств аграрної сфери відрізняється від інших наявністю різноманітних умов виробництва (наприклад, різних ґрунтів), нерівномірним надходженням грошових коштів, необхідністю виконання робіт у певний період часу, необхідністю витрачання частини продукції на створення запасів, сезонністю виробничого процесу та ін. Багатьма процесами в управлінні діяльністю підприємств агропромислового комплексу неможливо керувати, але до них можливо адаптуватися задля досягнення максимального економічного результату.

Значна доля неконтрольованих чинників у сфері агропромислового виробництва спонукає до більш широкого використання стохастичних та імітаційних моделей. Стохастичні оптимізаційні моделі необхідні для розробки рішення, що буде найкращим відносно цілого набору можливих ситуацій (наприклад, зміни погодних умов або ситуації на ринку). Найбільш складними до розгляду є оптимізаційні задачі в умовах невизначеності, розв'язання яких ґрунтується на теорії ігор. Для моделювання процесів агропромислового виробництва оптимізаційні задачі такого плану розглядаються як гра відносно екзогенних чинників. У випадках, коли отримати аналітичний розв'язок для задачі моделювання через її складність неможливо, будують так звані імітаційні моделі. Імітаційна модель - це розрахунковий комплекс, що дозволяє повністю проаналізувати процес з погляду можливих варіантів сполучення змінних величин відповідних наборів можливих результатів.

Враховуючи особливості виробництва продукції аграрного сектору, вплив ендогенних чинників на результативні показники діяльності підприємств, для прогнозування доцільно використовувати методи математичної екстраполяції та різного роду модифікації цих методів - метод експоненціального згладжування з регульованим трендом, метод адаптивного згладжування та ін. Прикладний аспект використання регресійних однофакторних/ багатфакторних моделей для прогнозування результативних

показників виробництва продукції агропромислового комплексу може бути реалізований лише після оцінки суттєвості коефіцієнтів регресії та перевірки моделі на адекватність.

Таким чином, моделювання є важливою компонентою формування концепції управління виробництвом продукції агропромислового комплексу, дозволяє здійснити прогнозування економічних параметрів виробництва продукції з врахуванням ендогенних та екзогенних чинників, обґрунтувати стратегію розвитку підприємств агропромислового комплексу.

#### **Список використаних джерел:**

1. Бабенко В. О. Інформаційне забезпечення і моделювання оптимізації гарантованого результату управління інноваційними технологіями на підприємствах АПК. *Агросвіт*. №14, 2012. С. 11-18.
2. Вигівська Ю. І., Шикова О. М. Моделювання діяльності підприємств агропромислового комплексу. *Економіка АПК*. №15, 2011. С. 6-9.
3. Нужна С. А., Мороз С. І. Економіко-математичне моделювання в бізнес-плануванні підприємств аграрної сфери. *Ефективна економіка*. №4, 2021.
4. Ушкаленко І.М. Особливості моделювання в сільськогосподарському виробництві з врахуванням ризику. *Економіка, фінанси, менеджмент: актуальні питання науки і практики*. № 1, 2020. С. 119-134

**Котуков Олександр Анатолійович**

кандидат соціологічних наук, доцент, доцент кафедри публічної політики

*ННІ «Інститут державного управління»*

*Харківського національного університету імені В.Н. Каразіна, м. Харків, Україна*

## **ПУБЛІЧНІ ПОСЛУГИ ТА ЯКІСТЬ ЇХ НАДАННЯ В МІСТІ ХАРКОВІ**

У сучасному світі, та в Україні зокрема, питання якості надання публічних послуг знаходиться як в центрі уваги політиків, законодавців, так і науковців.

Уряд та органи влади різного рівня повинні забезпечувати ефективність надання публічних послуг, оскільки це впливає на розподіл ресурсів та бюджетне планування. Громадяни, в свою чергу, вимагають відкритості у процесі надання публічних послуг і задоволення їх нагальних потреб. Науковці, в свою чергу, зосереджені на питанні запровадження інновацій, розвитку цифрового суспільства та цифрової демократії, що актуалізує питання зменшення впливу бюрократії на публічно управлінські процеси та забезпечення доступності надання послуг через сучасні онлайн-канали. Окрім зазначеного, питання надання публічних послуг безпосередньо пов'язано із покращенням якості життя громадян і зміцненням їх довіри до уряду та державних інституцій.

Таким чином, важливість підвищення якості надання публічних послуг для громадян може бути визначена кількома аспектами:

по-перше, публічні послуги сприяють забезпеченню важливих потреб для забезпечення високого рівня життя населення;

по-друге, якісні публічні послуги сприяють економічному розвитку, підвищують продуктивність праці та створюють сприятливе середовище для бізнесу;

по-третє, публічні послуги, в частині процесу організації їх надання, не тільки демонструють рівень розвитку інновацій у суспільстві, а й можуть значною мірою сприяти їх поширенню.

Питання, що стосуються публічних послуг, привертають значну увагу науковців. Вивчення різних аспектів цієї теми проводили такі вчені, як Ю.Ю. Абраменко, В. Б. Авер'янов, К. К. Афанасьєв, В. Т. Білоус, у своїх наукових розвідках розглядали поняття, якість та доступність публічних послуг такі науковці як І.І. Луців, С.І. Чаусовська[1,2,4].

Таким чином, публічні послуги будемо розглядати як різноманітні дії, що здійснюються органами публічної влади або уповноваженими на це установами, призначені для задоволення потреб та інтересів громадян, а також для підтримки загального блага в суспільстві за рахунок бюджетів різних рівнів. Вони включають такі сфери, як охорона здоров'я, освіта, зайнятість, соціальна допомога, безпека та інші сфери.

В контексті військової агресії РФ, та безпосереднє сусідство з країною-агресором питання публічних послуг та якості їх надання в місті Харкові постає дуже гостро. Харків є велике промислове та освітнє місто, яке має велику потребу в якісних публічних послугах, особливо в таких сферах, як транспорт, комунальні послуги, пошук роботи та інфраструктура. Публічні послуги повинні бути доступними для всіх груп населення, включаючи вразливі верстви, що сприяє соціальній справедливості та інклюзивності суспільства. З метою оцінки стану та підвищення якості надання публічних послуг у місті Харкові у період з 07.10.2023 року по 20.10.2023 року було проведено соціологічне дослідження на тему «Публічні послуги і якість їх надання в Харкові». Опитування пройшли 768 осіб, які представляли різні вікові групи та сферу діяльності.

Проведене опитування виявило, що для більшості респондентів найбільш актуальними проблемами є агресія РФ та військові дії, що становлять 91% усіх відповідей.

Також високі ціни на продукти харчування (61%) та житлово-комунальні послуги (60%) визначаються як істотні проблеми. Це свідчить про те, що безпекові, економічні та соціальні аспекти знаходяться серед основних турбот громадян.

При цьому лише 34% опитаних зазначили, що для їх вирішення місцеві органи влади діють ефективно, 31% ефективними визнали діяльність державних органів влади. 43% та 48% відповідно, завагалися з відповіддю на дані питання.

Більшість опитаних виявили обізнаність про те, до якої установи потрібно звертатись для отримання допомоги у вирішенні своїх проблем. Це свідчить про достатній рівень інформованості серед населення щодо публічних служб та їхніх функцій. Зауважимо, що найбільше інформованість спостерігається щодо Державної служби зайнятості (91%) та Центру надання адміністративних послуг (70%). Отже, громадяни часто звертають увагу на служби, які пов'язані з працевлаштуванням та отриманням адміністративних послуг. З іншого боку, найменше інформованість виявлена щодо діяльності податкової служби (лише 48%). Це може вказувати на нестачу або нечітку інформаційну кампанію з боку податкових органів.

Респонденти переважно виявили бажання отримувати інформацію про послуги публічних установ через месенджери (такі, як WhatsApp, Telegram, та Viber) на своїх мобільних телефонах (62%). Також важливо відзначити, що опитані висловили бажання передавати інформацію про наявні проблеми до публічних установ також через месенджери у мобільних телефонах (63%). Це може свідчити про широке використання цих комунікаційних інструментів та зручність їхнього використання для взаємодії з владними та публічними органами.

На основі відповідей опитаних можна зробити висновок, що більшість громадян (62% до всіх опитаних) вважає, що матеріально-технічне забезпечення надання публічних послуг у місті є належним. Зокрема, опитані вважають, що існує достатня кількість службових приміщень, а також належне обладнання і ресурси для технічного обслуговування і заміни. Це наголошує на те, що владні органи вже приділяють увагу створенню зручних умов для надання послуг громадянам. Також важливо зауважити, що приміщення вважаються зручними для всіх отримувачів послуг, включаючи людей з особливими потребами. Це є доказом того, що врахування потреб різних груп населення є частиною стратегії забезпечення доступності публічних послуг для всіх громадян. Такий позитивний відгук слугує відмінною основою для подальшого розвитку та покращення системи надання публічних послуг в місті.

Більшість респондентів, а саме 87% до всіх опитаних вважають, що кадрове забезпечення публічних установ є належним і всі фахівці, які надають послуги, мають необхідну кваліфікацію. Це вказує на високий рівень довіри громадян до професійності та кваліфікації працівників публічних служб у місті.

Серед іншого, опитані найкраще оцінили зручні години прийому у публічних установах, до яких вони зверталися (рис. 1). Тому, можна сказати, що доступні та адаптовані години роботи сприяють зручності та доступності для громадян, що позитивно впливає на їхнє задоволення від наданих послуг. Натомість, найгірше респонденти оцінили наявність електронної системи керування чергою. Це може вказувати на те, що введення та використання таких систем не відповідає очікуванням чи вимогам громадян.

Отже, результати дослідження свідчать про нерівномірну якість наданих послуг у різних публічних установах, що вказує на потребу в подальших заходах з покращення якості обслуговування, особливо у тих сферах, де спостерігається невдоволення громадян. Оскільки значна частина респондентів утримались від конкретних відповідей щодо оцінки ефективності у вирішенні проблем місцевими органами влади, то це може вказувати на недостатню впевненість громадян у здатності місцевих органів влади ефективно реагувати на важливі проблеми, зокрема, в соціальній та економічній сферах.

Деякі служби мають недостатню інформаційну кампанію, яка в свою чергу може бути поліпшена для підвищення рівня усвідомленості громадян щодо їхніх обов'язків і прав у





Рис. 1. Розподіл відповідей опитаних на запитання: «Чи притаманні для публічних установ, до яких Ви зверталися, такі характеристики?»

цій сфері. Для покращання обміну інформацією між громадянами та публічними установами рекомендується активно використовувати месенджери в мобільних телефонах, забезпечуючи ефективну та зручну взаємодію для обох сторін.

Загалом, урахування потреб різних груп населення, зокрема, в сфері комунікації, є важливим напрямом реалізації стратегії забезпечення доступності публічних послуг для всіх громадян. При цьому важливо продовжувати моніторити та оновлювати кадрові ресурси, забезпечуючи їхню актуальність та високий стандарт кваліфікації, щоб відповідати зростаючим потребам громадян та вдосконалювати якість публічних послуг. Також неабияке значення має забезпечення гнучкості та зручності графіку роботи публічних установ для забезпечення доступності для різних груп громадян.

Публікацію підготовлено в межах виконання грантового проєкту № 2022.01/0144 «Впровадження концепції «Громадська участь 2.0» для відбудови міста Харкова у воєнний та повоєнний періоди», що фінансується Національним фондом досліджень України.

#### Список використаних джерел:

1. Абраменко Ю.Ю., Публічні послуги та їх роль у забезпеченні якості управління. URL : <http://www.dridu.dp.ua>
2. Луців І.І. Якість і доступність публічних послуг як елемент правової характеристики. Соціально-правові студії. 2020. Випуск 3 (9). С. 48-55. URL : <https://dspace.lvduvs.edu.ua/bitstream/1234567890/3238/1/08.pdf>
3. Про адміністративні послуги : Закон України №5203-VI від 06.09.2012 р. URL : <https://zakon.rada.gov.ua/laws/show/5203-17?find=1&text=%D0%BF%D1%83%D0%B1%D0%BB%D1%96%D1%87%D0%BD%D0%B0+%D0%BF%D0%BE%D1%81%D0%BB%D1%83%D0%B3%D0%B0#Text>
4. Чаусовська С.І. Поняття публічні послуги та їх класифікація. Державне управління. 2017. № 1 (57). URL : [http://pa.stateandregions.zp.ua/archive/1\\_2017/20.pdf](http://pa.stateandregions.zp.ua/archive/1_2017/20.pdf).

Публікацію підготовлено в межах виконання грантового проєкту № 2022.01/0144 «Впровадження концепції «Громадська участь 2.0» для відбудови міста Харкова у воєнний та повоєнний періоди», що фінансується Національним фондом досліджень України.

**Мамишева Альбіна Еллазівна**

здобувачка вищої освіти Навчально-наукового інституту економіки, управління,  
права та інформаційних технологій  
*Полтавський державний аграрний університет, Україна*

**Дем'янов Олександр Вікторович**

аспірант Навчально-наукового інституту економіки, управління,  
права та інформаційних технологій  
*Полтавський державний аграрний університет, Україна*

**Науковий керівник: Шупта Ірина Миколаївна** 

канд. пед. наук, доцент, доцент кафедри публічного управління та адміністрування  
*Полтавський державний аграрний університет, Україна*

## **ЧОТИРИ ПРОСТОРИ БІБЛІОТЕКИ: КРАЩІ ВІТЧИЗНЯНІ ПРАКТИКИ ОБЛАШТУВАННЯ**

У 2020 році проєкт «Чотири простори бібліотеки: інноваційна модель діяльності», розроблений Всеукраїнської громадською організацією «Українська бібліотечна асоціація», здобув перемогу в грантовій програмі Українського культурного фонду в рамках напрямку посилення мереж у сфері культури. Водночас у рамках цього проєкту ула розроблена інноваційна модель бібліотеки як поєднання чотирьох просторів: простору навчання, простору натхнення, місце зустрічі та простору подій. Щодо матеріалів, то вони були подані в електронному виданні разом із рекомендаціями, як практично організувати роботу публічної бібліотеки в умовах трансформацій. Цей посібник став у нагоді бібліотекарям з різних кучочків України, адже містив рішення щодо дизайнерського оформлення просторів, опис послуг і сервісів, якими можна наповнити ці чотири простори. Експерти з Національної бібліотеки України імені Ярослава Мудрого активно долічилися до написання цього посібника. Ключовим у моделі чотирьох просторів все ж таки є «Простір навчання». Саме там користувачі (клієнти) бібліотеки отримують нові знання та вміння, а потім застосовують в своїй діяльності поза межами бібліотеки, в різних активностях та інших бібліотечних просторах – «Просторі натхнення», «Просторі зустрічей» та «Просторі подій». Щодо простору натхнення, то він повинен сприяти: розвитку творчої уяви, здібностей; розвитку особистості та ініціативності; отриманню нового досвіду, збагаченню життя; створенню нових можливостей; зміцненню соціального співробітництва; рівноправному розвитку різних користувачів. Завдяки надихаючому простору можна переходити з однієї категорії в іншу: людина, яка прийшла в бібліотеку з конкретною метою, цілком може спокуситися чимось несподіваним, а той, хто прогулюється уздовж полиць в пошуках чогось цікавого, буде відчувати себе комфортніше в чітко організованому бібліотечному просторі. Крім того, сучасні бібліотеки стали комфортним середовищем для вільного й зручного перебування невеликих або значних за кількістю груп людей за умови створення спеціальних «просторів зустрічей». З-поміж сучасних сучасних ролей бібліотеки в переліку знайшла чільне місце так як організація і проведення подій, наприклад таких: дні відкритих дверей для мешканців, публічні звіти перед громадою; виставки робіт місцевих художників; фотовиставки, що розкривають діяльність бібліотеки та її користувачів; фотовиставки, що представляють культурні заходи, організовані іншими установами, та учасників цих заходів; театральні вистави бібліотечних театрів, запрошених акторів і театральних труп; змагання, турніри, квести, ігри; презентації; церемонії відкриття; конференції та багато інших. На рисунку 1 представлено вдалі приклади дієвих просторів у бібліотеках України.

**Висновки.** Таким чином, проект із трансформації бібліотек «Чотири простори бібліотеки: інноваційна модель діяльності», який реалізувала ВГО Українська бібліотечна асоціація за фінансової підтримки Українського культурного фонду разом із партнерами, серед яких: Фундація Дарини Жолдак, Асоціація об'єднаних територіальних громад, а також Міністерство культури та інформаційної політики України дає дієві результати серед охочих впроваджувати нову модель бібліотек у своїх об'єднаних територіальних громадах.



*Простір навчання в Полтавській обласній бібліотеці для юнацтва ім. Олесь Гончара (переосмислення явища «чорна п'ятниця»)*

*Простір натхнення у Львівській обласній бібліотеці для дітей (Майстерня дитячої ілюстрації «Мальована книга»)*



*Простір зустрічей у комунальному закладі Закарпатська обласна універсальна наукова бібліотека імені Федора Потоушняка» Закарпатської обласної (обласний семінар-тренінг для бібліотечних працівників)*

*Простір подій Тростянецької публічної бібліотеки (зустріч друзів із Швеції Amanda and Max Valentin)*

**Рис. 1. Кращі практики облаштування та дієвості 4 просторів бібліотеки**

### **Список використаних джерел:**

1. Чотири простори бібліотеки: модель діяльності: практичний посібник / автори-укладачі: О. Бояринова, О. Бруй, Л. Лугова, Я. Сошинська, І. Шевченко; Українська бібліотечна асоціація. Київ : ВГО Українська бібліотечна асоціація, 2020. 104 с.
2. Чотири простори бібліотеки: інноваційна модель діяльності: за матеріалами Української бібліотечної асоціації. URL: <http://surl.li/poqhu> (дата звернення 22.11.2023 р.).

## SECTION 6.

### INTERNATIONAL RELATIONS

Dudka Yuriy 

Ph.D. of Economics, Academy of Municipal Management, Associate Professor  
Department of enterprise economics, Ukraine, CEO MediaStar TV School, USA

## GLOBAL COMMUNICATION LEARNING: COURSERA, MEDIASTAR SCHOOL, UDEMY AND INTERNATIONAL RESKILLING TRENDS

Global educational platforms play a significant role in shaping the economic potential of nations by contributing to innovation, workforce development, and maintaining competitiveness. We will analyze several aspects highlighting the importance of these platforms.

**Global Access to Education.** Global educational platforms enable people worldwide to access quality education regardless of their location (Fig.1). This contributes to the expansion and standardization of knowledge, a crucial factor in forming a skilled workforce. Global educational platforms, such as Coursera and MediaStar, exemplify the transformative impact of online learning. These platforms enable individuals worldwide to access a diverse array of courses and educational resources, transcending geographical boundaries. Coursera, for instance, offers a wide range of courses from top universities on various subjects, fostering a global community of learners [1]. On the other hand, MediaStar focuses on media and communication courses, providing individuals with the opportunity to enhance their skills in this dynamic field.

The accessibility of these platforms contributes to the democratization of education, playing a pivotal role in the standardization of knowledge and the formation of a skilled global workforce.

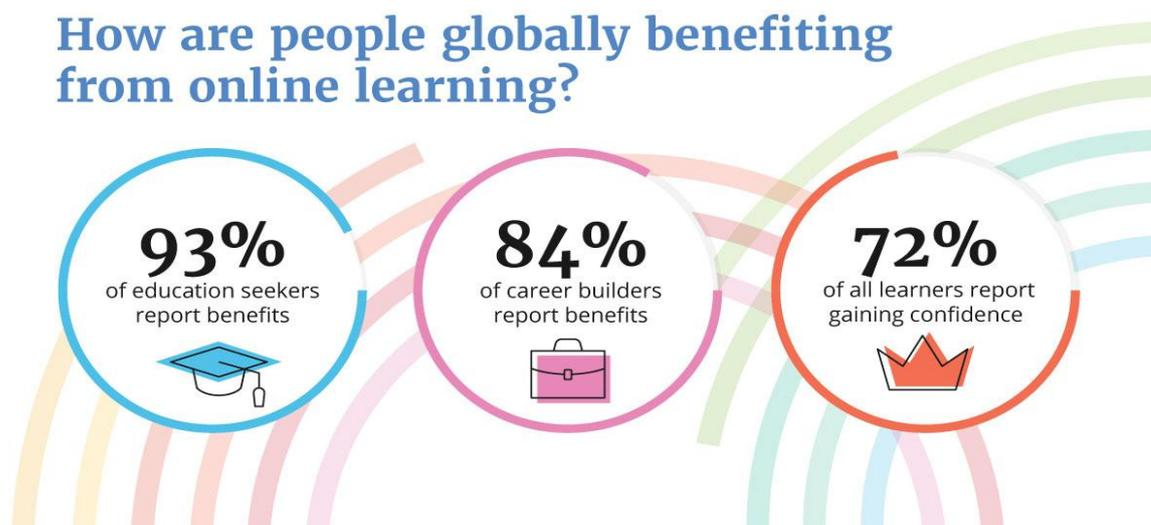

Fig. 1. Online Learners Report Benefits from Advancing their Careers to Discovering a Field of Study to Gaining Confidence

**Development of Global Workforce Skills.** Platforms offer opportunities to learn contemporary technological and soft skills essential for employment in the global market. This enhances the competitiveness of workers and helps them adapt to changes in the economy.

Global educational platforms, such as Coursera and MediaStar, play a crucial role in the development of global workforce skills. These platforms offer a plethora of courses covering diverse subjects, ranging from technology to media and communication.

Learners, regardless of their geographical location, can access these courses and acquire skills that are highly relevant to the demands of the global job market. Coursera, for example, provides a platform for individuals to develop technical expertise, while MediaStar specializes in honing skills specific to the dynamic field of media [1]. The accessibility and diversity of these platforms contribute significantly to equipping the global workforce with the skills necessary for professional success in an interconnected world.

**Support for Innovation and Entrepreneurship.** Educational platforms play a role in fostering innovation and an entrepreneurial spirit by providing courses in technology, management, and entrepreneurship. This stimulates the creation of new companies and technological solutions. Global educational platforms, exemplified by leaders like Coursera and MediaStar, actively contribute to fostering innovation and entrepreneurship. These platforms offer specialized courses and programs that empower learners to explore and develop groundbreaking ideas. Coursera, for instance, provides courses on innovation management and entrepreneurship, equipping individuals with the knowledge and skills needed to navigate the competitive business landscape. On the other hand, MediaStar, with a focus on media and communication, supports entrepreneurial ventures in the media industry through targeted courses. The inclusive nature of these platforms ensures that aspiring innovators and entrepreneurs worldwide can access resources that fuel creativity, drive, and a forward-thinking mindset [5].

**Accelerating Learning and Reskilling.** As educational platforms allow individuals to learn at their own pace, it accelerates the process of reskilling and adapting to new labor market demands. This is particularly important in the context of rapid technological advancements. Global educational platforms, including renowned platforms like Coursera and MediaStar, play a pivotal role in accelerating learning and facilitating the reskilling process. These platforms offer flexible, self-paced courses that enable learners to acquire new knowledge and skills at their own convenience. Coursera, for example, provides a vast array of courses covering emerging technologies, allowing individuals to quickly adapt to the evolving demands of their respective industries (Fig.2).

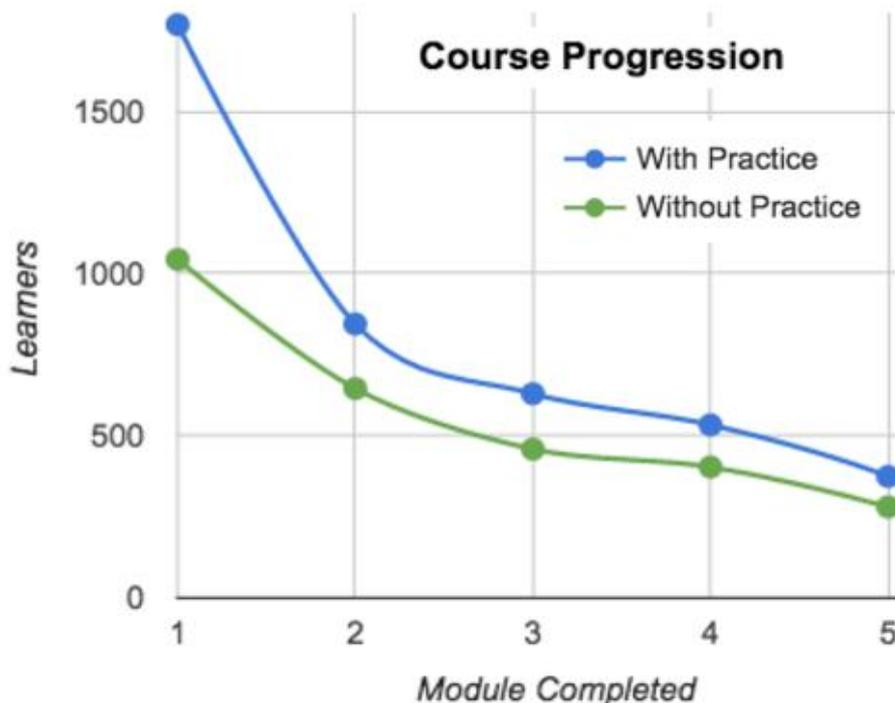

Fig. 2. Using data to transform the learning experience

Simultaneously, MediaStar focuses on media and communication courses, expediting the reskilling process for professionals entering or transitioning within the dynamic media sector [2]. The adaptability and accessibility of these platforms contribute significantly to the rapid learning and reskilling initiatives essential in a fast-paced and ever-changing global landscape.

Creating International Networks. Educational platforms facilitate the establishment of international contacts and knowledge exchange among students and professionals from different countries [3]. This fosters cultural exchange and understanding.

Global educational platforms like MediaStar School, Coursera, and Udemy are not only hubs of learning but also catalysts for creating international networks. These platforms connect learners, professionals, and experts from diverse geographical locations, fostering a global community of knowledge exchange.

MediaStar School, with its focus on media and communication courses, brings together individuals aspiring to excel in the dynamic field of media. Learners can collaborate on projects, share insights, and build connections that extend beyond borders, creating a network of media professionals with a global perspective [5].

Coursera, known for its diverse array of courses from top universities, facilitates international connections among learners pursuing knowledge in various disciplines. Students from different corners of the world engage in discussions, providing a rich cultural exchange that goes beyond the course content [4].

Udemy, as a platform offering a wide range of courses on numerous subjects, enables individuals to connect and network across industries. Learners seeking skills in everything from technology to business can establish international connections with peers and experts, broadening their professional horizons.

**In summary**, these educational platforms not only provide valuable learning experiences but also serve as bridges, connecting individuals worldwide and contributing to the creation of robust international networks. Global educational platforms are a key tool for forming a competitive workforce and developing the knowledge necessary for sustainable economic growth in nations.

## References:

1. Smith John. (2021). "Global Learning Trends: Insights from Coursera and Udemy." *Educational Research Journal*, 45(2), 210-225.
2. Johnson Emily. (2020). "Media Literacy in the Digital Age: A Case Study of MediaStar School." *Communication Studies Quarterly*, 34(3), 301-318.
3. Brown David. (2019). "International Networking and Online Education: A Comparative Analysis of Coursera, Udemy, and MediaStar School." *Global Education Review*, 27(4), 412-428.
4. Dudka, Y. (2023). "Investments in Media Literacy as a Tool of Political Influence: A Scientific Analysis of the Pros and Cons of State Regulation in the Media." *International scientific journal "Internauka"*. Series: "Economic Sciences". DOI: 10.25313/2520-2294-2023-11-9343
5. Dudka, Y. (2023). "The Interplay of Media Literacy and Government Regulation: A Scientific-Practical Analysis of State-Corporate Synergy in Education." *Derzhavne upravlinnya udoskonalennya ta rozvytok*. DOI: 10.32702/2307-2156.2023.11.10

**Natalia Galaziuk** 

Doctor of Economics,  
Associate Professor of the Department of International Economic Sciences  
*Lutsk National Technical University, Ukraine*

**Olha Zelinska** 

Doctor of Economics, Associate Professor of the Department of International Economic Sciences  
*Lutsk National Technical University, Ukraine*

## INVESTMENT ENVIRONMENT AS AN ELEMENT OF FORMATION OF AN ATTRACTIVE MACROSPACE OF UKRAINE

**Abstract.** *The economic situation in most cases shows a constantly growing demand for investment resources, with a significant limitation of their supply. For Ukraine, foreign capital is quite important and practically an indispensable factor in ensuring the stability of the national economy, which highlights the relevance of the outlined research problem. At the present stage of development, the main task for Ukraine is to create a favorable and efficient investment environment for our international partners.*

*Currently, Ukraine is undergoing comprehensive economic transformations. In this context, improving the investment environment and enhancing the effectiveness of investment processes are among the key directions of modern macroeconomic policy. The military aggression of Russia has caused fundamental changes in the organization of economic processes and the interaction of economic entities within the national economic system, as well as in business models and principles, national and foreign economic entities, their interaction with external markets, and so on. Investment processes have also undergone significant changes.*

### INTRODUCTION

For Ukraine, foreign capital is an important indicator of national economic development, which is why the issue of attracting foreign investments is currently relevant. At the present stage of development, the main task for Ukraine is to create a favorable investment environment for our international partners.

Various aspects of international investment in the modern transformative conditions of economic development have been highlighted in the works of domestic and foreign researchers.

The objective of the research is to scientifically substantiate and develop the theoretical and methodological foundations of the state investment policy in the national economy and provide practical recommendations for determining the directions and instruments to stimulate the attraction of foreign investments and create a favorable investment environment to enhance the efficiency of the country's macro-space.

### RESULTS

In modern business conditions, characterized by rapid technological development, investments are an extremely important means of stimulating progressive structural changes in the country's economy, improving quality indicators of activity at both the macro and micro levels.

With the development of market relations, the interpretation of the concept of "investment" has changed, which was influenced by changes in the conditions of economic entities. The significant differences of this concept under market economy conditions include the following:

- the connection of investments with profit as a motive for investment activity;
- representation of investments as a combination of capital values and costs;
- analysis of investment activity in dynamics rather than in statics;
- inclusion of any investments that yield a positive economic effect into the investment objects [1].

The investment environment in economic literature [2] is interpreted as a comprehensive concept that includes two components: the investment toolkit of the financial market and the investment conditions formed by the state and companies.

The defining significance of the investment environment lies in the ability to assess the conditions for capital investment. In other words, the concept of "investment environment" provides an understanding of the value system within which investors, including foreign ones, work and make decisions. This, in turn, helps to determine the optimal policy of the state regarding attracting foreign investments. In addition, the state of the investment environment determines the extent of the state's participation in the system of international economic relations.

When forming an effective investment environment, indicators of society's attitude and sentiment towards foreign investments play a significant role, as well as the presence or absence of public opinion on key issues of socio-economic development of the country. Another important criterion that affects the favorability of the investment macroeconomic environment in a country is the level of development of infrastructure facilities, which are essential for uninterrupted entrepreneurial activities. Such infrastructure is represented by a complex of financial and credit institutions, currency, stock, and commodity exchanges, as well as the activities of consulting, insurance, legal, and auditing institutions, among others. If one or more of these infrastructure components do not meet the standards accepted by the investor's country, it can significantly affect the decision-making process and implementation of investment projects. If these discrepancies are not addressed in advance at the initial stages, it can lead to an increase in business risks, mainly manifested in disruptions in supplies or payments, a lack of reliable and accurate information.

The decisive indicators for making a positive investment decision are economic, political-legal, and material-technical factors. It is necessary to note that the analysis and evaluation of investment processes' effectiveness is a complex issue. Therefore, in our view, it would be appropriate to highlight two levels of factors that have a significant impact on shaping a favorable investment environment in Ukraine (Figure 1).

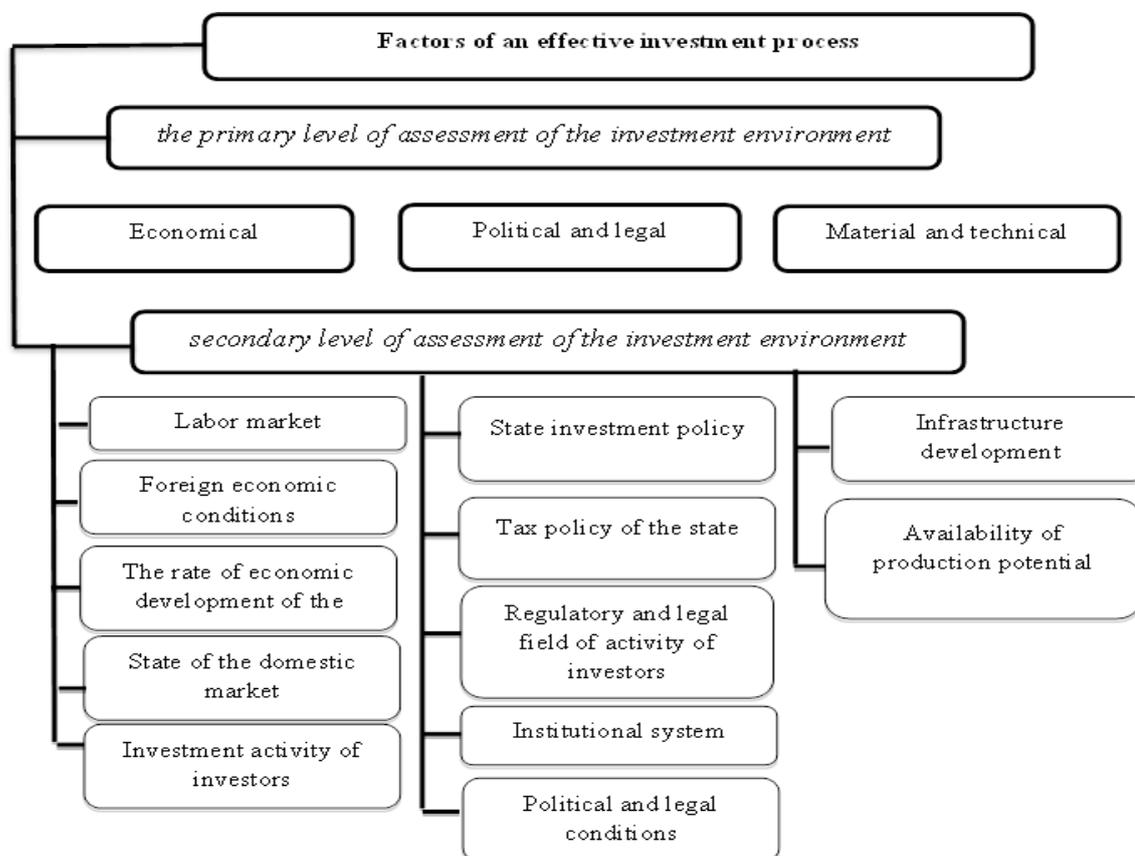

Fig. 1. Multilevel system of factors influencing the investment environment in Ukraine



Analysis of the factors of different levels of assessment of the investment environment proves their influence on each other. Without any doubts, it can be stated that economic factors are the basis for the functioning of all branches of the national economy and give a clear picture of how resources are distributed at all levels of the national economy. One of the most critical factors in the group of economic factors is an unfavorable investment environment, which sometimes jeopardizes the implementation of investment plans and strategies. Therefore, an important step on the part of the country's executive power should be the implementation of a set of measures aimed at increasing the investment attractiveness of domestic enterprises.

The study of investment attractiveness plays an increasingly important role. This concerns primarily the transformation of investment relations in society and the state at different stages. The following levels of investment attractiveness can be distinguished, corresponding to the structural levels of societal organization:

**Macro-level:** This level relates to the highest authorities and their institutions. Their activities mostly encompass major social and economic processes, as well as the pursuit of external and internal policies.

**Meso-level:** This level is intermediate, formed by the apparatus of middle-tier management. Their activities are focused on enhancing the political and socio-economic autonomy of regions. Additionally, this level serves as a feedback link between higher authorities and society.

**Micro-level:** This level structurally and functionally differs from other levels, primarily because it forms the basis of society as a whole (encompassing informal organization of people, small groups, etc.) [3].

The system of these presented levels shapes the overall structure of society, which has a pyramidal form, with society as a whole at the base, and real power (government, president, parliament) at the top. Social strata (business groups, political parties, etc.) are situated between the top and the base, as they elect the government and determine policies.

Having timely and reliable information about the investment attractiveness of a particular object, an investor can establish the priority of investment vectors. However, before making a decision regarding capital placement, the investor must comprehensively assess the investment attractiveness of regions and the country as a whole. This criterion is crucial for having a competitive advantage of the investment object in the long term.

The analysis of the effectiveness of foreign investment in the national economy indicates the need to diagnose the main problems of investment attractiveness in Ukraine, which is particularly important considering the wartime and its consequences.

The current situation in our country should be viewed in the context of the realities of a state of war, and under such circumstances, the main problems of investment attractiveness in Ukraine can be identified as follows:

- The conflict with Russia, which hinders the increase of investments in Ukraine, and there is a high probability of the influence of Russian forces on the sustainable economic development of our country.
- Lack of transparency in business conduct.
- Limited access of the global economy to national markets due to the influence of the oligarchy.
- Absence of quality mechanisms for applying concessions as a means of attracting private and foreign investments into investment projects.
- Significant shortage of the transfer of innovative technologies.
- Absence of a state-driven, balanced, strategic policy in the field of investment cooperation within bilateral agreements.
- Unpredictability of economic policy for the coming years, which creates certain obstacles.
- Excessive tax burden.

- Fragmentation of responsibilities in promoting foreign investment, i.e., the absence of a unified coordination center.
- Dominance of portfolio investments over direct investments in the structure of attracted investments, indicating a low level of investment trust among foreign investors.

A significant factor to consider when making an investment decision is the assessment of risks and their consequences. To conduct such an assessment, it is necessary to determine the category to which a particular risk belongs. Generally, the following risks are considered: income reduction, pricing policy changes, market fluctuations, maintaining inefficient capacities of enterprises, competitive pressures, liquidity loss, and so on.

By summarizing various approaches and perspectives on understanding the essence of "investment attractiveness," we can conclude that their differences lie in the varying understanding of investment risk and potential. Thus, it is reasonable to identify the main obstacles to developing a favorable investment environment in Ukraine (Figure 2).

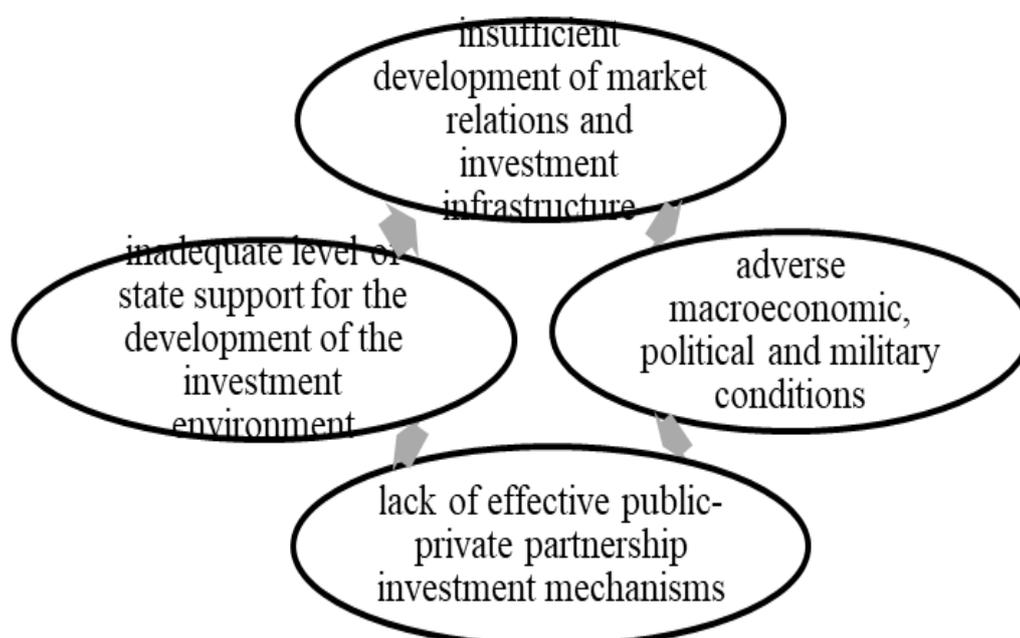

Fig. 2. Obstacles on the path to creating a favorable investment environment in Ukraine

Therefore, as evidenced by global practice, attracting foreign investments will become an important and effective tool for ensuring the economic growth of the national economy in the long term. Depending on how positive the investment image of a country is, the investment environment, the volume of resources attracted, and the level of socio-economic development will be favorable [4].

"Investment attractiveness is not a universal category that is the same in all countries without exception. In some countries, including Ukraine, investments easily flow in, while in others, investors are unwilling to invest in the Ukrainian economy. This can be explained by many historically formed factors and reasons" [5].

Investment attractiveness of economic entities should be understood as a combination of characteristics of their financial and economic activities, as well as prospects for further development. Therefore, the assessment of a country's level of investment attractiveness represents a comprehensive integrated characteristic of both the internal environment of economic entities and the external environment.

Modern practice confirms that successful development of Ukraine is impossible without addressing regional disparities, economic instability, inflationary expectations, and unstable

exchange rates of the national currency, among other factors. The government has the greatest potential to comprehensively address these issues by attracting foreign investment for development. The above information allows us to affirm that the investment attractiveness of our country has the potential for improvement. Therefore, in the context of both the Eurointegration course and the restructuring of the national economy in line with European standards, as well as the presence of corruption, rising inflation, economic and political instability, a state of war, and other unfavorable factors, Ukraine needs effective and swift reforms. Increasing investment attractiveness should be one of the priority directions. The government faces tasks that require the consolidation of efforts from authorities, enterprises, regions, and others to address them.

The current situation in Ukraine confirms the need for structural changes, as partial changes do not lead to the desired results and can even have a negative impact on the current situation. Therefore, only a path of balanced, scientifically substantiated, and consistent reforms can restore the economy and propel it to a new level of development. All of this is possible in combination with an effective mechanism for attracting investments and innovations, which further provides full freedom for entrepreneurial activity. Such an approach promotes qualitative changes in the competitive environment and creates conditions for effective economic growth.

The development and implementation of investment policies are complex investment management systems that must necessarily take into account the potential opportunities for innovative development of enterprises, regions, and the country as a whole.

The domestic legislative framework regarding foreign investment attraction is quite progressive and includes relevant laws aimed at establishing a legal basis for investment activities. However, the processes of attracting foreign investment require continuous monitoring of the situation and periodic improvement of the corresponding legislative framework. To address existing issues and prevent potential problems, it is advisable to:

- periodically review the goals of national investment policy and effectively implement them, using advanced experience in the development and implementation of national investment systems, the implementation of direct and indirect methods of state investment support, and monitoring the achievement of goals;
- engage in the development and implementation of investment projects that require financial support from the state;
- support the development of infrastructure institutions that facilitate the submission of investment projects;
- take preparatory measures to promote the attraction of investment resources and improve the legal regulation of investment activities;
- implement international principles of corporate planning and organization, as well as information systems based on unhindered investor access to its sources, which is a necessary condition for making investment decisions;
- improve the investment protection system, protection of the property of investment entities, develop international economic cooperation, create conditions for the rational development of investment infrastructure by attracting investment resources from the global capital market;
- establish favorable foundations for the functioning of financial markets, transforming the stock market into an effective mechanism for attracting savings of market participants and directing them towards meeting the investment needs of the national economy;
- establish a systematic framework for public-private partnerships;
- improve the investment environment through the harmonization of monetary, credit, fiscal, customs, investment, and other policies, liberalize the process of issuing licenses and permits, and reduce bureaucratic procedures.

As global practice shows, attracting foreign investment after the end of war and hostilities often leads to rapid economic development. This situation occurs when investments are used directly for the development of innovative sectors of the economy.

The balance of foreign investment resources has a positive impact on the level of development of the countries that attract them. Inflows of foreign capital are accompanied by a range of positive consequences, such as technological modernization, the application of advanced technologies, the attraction of new production capacities, and increased labor productivity, which overall has a positive effect on the living standards of the population.

Global practice proves that the banking sector is an important industry capable of addressing a range of issues. The stabilization of the activities of banking institutions enables the restoration of trust in the national financial system. Additionally, with state support, the banking sector can have a positive effect on the development and implementation of scientific events and conferences, where a significant amount of information is generated on the importance of banking support in stock market operations.

The transition of the Ukrainian economy to a market-oriented development path in various sectors undoubtedly leads to an improvement in economic indicators in the country. This allows for the restoration of the financial market and its key players, such as the National Bank of Ukraine, commercial banks, credit unions, and other financial institutions, stock exchanges, investment and insurance funds, and so on [6].

Enterprises operating in a specific region play a significant role in the development of the social sphere, as their productive activities create jobs and shape the social infrastructure.

The social investment activity of economic entities is evident in areas where entrepreneurs conduct their business activities.

Joint encouragement in the activation of the search for tools and methods of social interaction between businesses and local authorities opens up new opportunities for implementing regional development strategies, stimulates civic engagement, creates a favorable investment environment, and ensures socio-economic growth.

Alongside the development of the social sphere, the protection of natural potential and the natural environment, i.e., compliance with environmental safety, assumes great importance. Therefore, during development and investment in industrial facilities and social infrastructure, it is essential to pay balanced attention to both environmental and economic parameters of impact on the territory, as well as the impact of activities on the surrounding environment.

## References:

1. Shevchenko S.Y. Economic essence of investments and investment activities. *Investments: practice and experience*. 2010. №1. P. 7-10.
2. Hrebenyuk N.O. Investment attractiveness: essence and means of improvement. *Investments: practice and experience*. 2012. №13. P. 12–17.
3. 2022 INDEX OF ECONOMIC FREEDOM. Ranking of countries. URL: [https://www-heritage-org.translate.google/index/?\\_x\\_tr\\_sl=en&\\_x\\_tr\\_tl=uk&\\_x\\_tr\\_hl=uk&\\_x\\_tr\\_pto=sc](https://www-heritage-org.translate.google/index/?_x_tr_sl=en&_x_tr_tl=uk&_x_tr_hl=uk&_x_tr_pto=sc)
4. Kharchuk S.A. The state of investment activity of Ukrainian enterprises in conditions of economic instability. "Economy and the State". 2020. № 1. P.66-72.
5. Lyndyuk A.O., Bruch O.O. Analysis of the international investment attractiveness of Ukraine as a factor in the investment capacity of regions. *Actual problems of modern business: accounting, financial and management aspects: materials IV International. scientific and practical Internet conference, March 22-23, 2022. Part 2*. Lviv: LNUP, 2022. 320p.
6. Bogatyrov O., Baula O., Liutak O., Galaziuk N. Conceptual Foundations of Financial Support for Increasing the Innovative Component of Ukraine's International Competitiveness. *Financial and Credit Activity Problems of Theory and Practice*. 1 (36) (2021). P. 341-350. <https://fkd.ubs.edu.ua/index.php/fkd/article/view/3197/3152> DOI: <https://doi.org/10.18371/fcaptp.v1i36.227988>

**Марченко Іван Сергійович** 

канд. екон. наук,

доцент кафедри міжнародних економічних відносин імені Артура Голікова  
*Харківський національний університет імені В.Н. Каразіна, Україна*

**Шамун Рашель Каміль**

здобувачка вищої освіти

факультету міжнародних економічних відносин та туристичного бізнесу  
*Харківський національний університет імені В.Н. Каразіна, Україна*

## **КАНАДСЬКИЙ НАФТОВИЙ ЕКСПОРТ В США: ПРОБЛЕМИ ТА ПЕРСПЕКТИВИ**

Канада є одним із найбільших виробників та експортерів сирої нафти у світі. Основний обсяг канадського нафтового експорту припадає на нафту з атлантичної провінції Альберта, відому своїми маслянистими пісками та конвенційною нафтою. Важливими пунктами експорту є порти на атлантичному та тихоокеанському узбережжях.

Ключовими напрямками канадського нафтового експорту є те що, що Канада традиційно експортує більшу частину своєї нафти до Сполучених Штатів, особливо на північноамериканському континенті. Багато нафтопроводів спрямовані на кордон із США, де відбувається подальше транспортування та переробка сирої нафти. Деяка частина канадської нафти експортується на тихоокеанське узбережжя, насамперед через порт Ванкувера [1].

Варто відзначити, що канадська нафта значною мірою видобувається з маслянистих пісків, що є трудомістким та екологічно складним процесом. Це робить канадський нафтовий сектор об'єктом уваги в галузі обговорень з питань екології та сталого розвитку.

Експорт канадської нафти у США є великим і стратегічно важливим елементом канадсько-американських економічних відносин. Канада є найбільшим постачальником нафти Сполучених Штатів. Важливою особливістю є близьке розташування двох країн та інфраструктура для транспортування нафти через кордон.

Основні способи експорту канадської нафти до США включають:

– Багато нафтопроводів з'єднують канадські родовища з американськими ринками. Наприклад, Keystone Pipeline System, Alberta Clipper та Enbridge Mainline – це кілька систем нафтопроводів, які транспортують канадську нафту в різні частини США.

– У деяких випадках, особливо за відсутності нафтопроводів, канадська нафта може бути транспортована до США залізницею.

– Деякі танкери з канадською нафтою можуть прямувати на американські порти, особливо на східному та західному узбережжях [2].

Економічний зв'язок у сфері енергетики між Канадою та США сприяє забезпеченню енергетичної безпеки та стабільності в регіоні. Однак, як і у випадку багатьох енергетичних питань, тема експорту канадської нафти до США також порушує питання щодо екологічної стійкості та впливу на клімат.

Аналізуючи особливості канадського експорту енергоресурсів до США, то за період з 2013 по 2022 рр., частка канадської нафти та газу в структурі торгівлі США зростає більше ніж вдвічі. Проте, у 2022 році США закупляють набагато менше нафти та газу, ніж раніше (197,2 млрд дол. проти 387,7 у 2013 р.) [3].



Рис.1. Частка канадських імпортованих енергоресурсів на ринку США, %.  
Складено за матеріалами [3]

В експорті енергетичного палива Канада поступово збільшує свої позиції на ринку США (рис.2), а враховуючи великі темпи зростання економіки США та неможливість постійно використовувати нафту зі своїх стратегічних запасів, така тенденція цілком на руку Канаді.

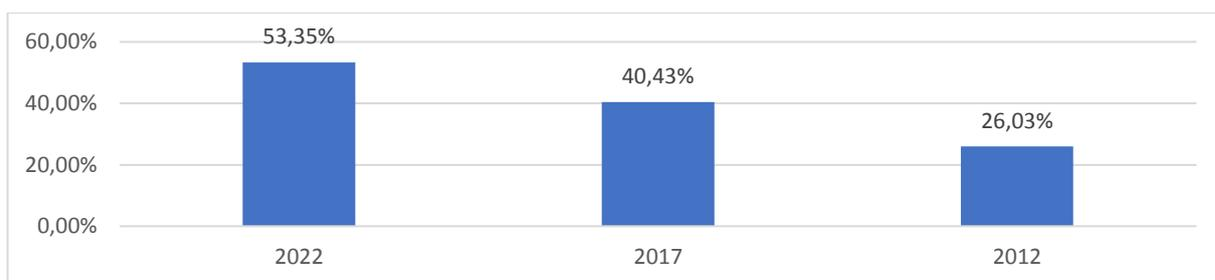

Рис.2. Експорт сирової та переробленої нафти Канади до США у 2013-2022 рр., млрд дол. США [4]

За останні роки Канада стала ще більш нафтозалежною країною. Це демонструють показники кореляційних зв'язків між нафтовим експортом Канади та її економікою (табл.1). Простежується пряма висока залежність економічного зростання Канади від її нафтового сектору.

Таблиця 1

**Кореляційна залежність між експортом нафти, загальним експортом та ВВП Канади**

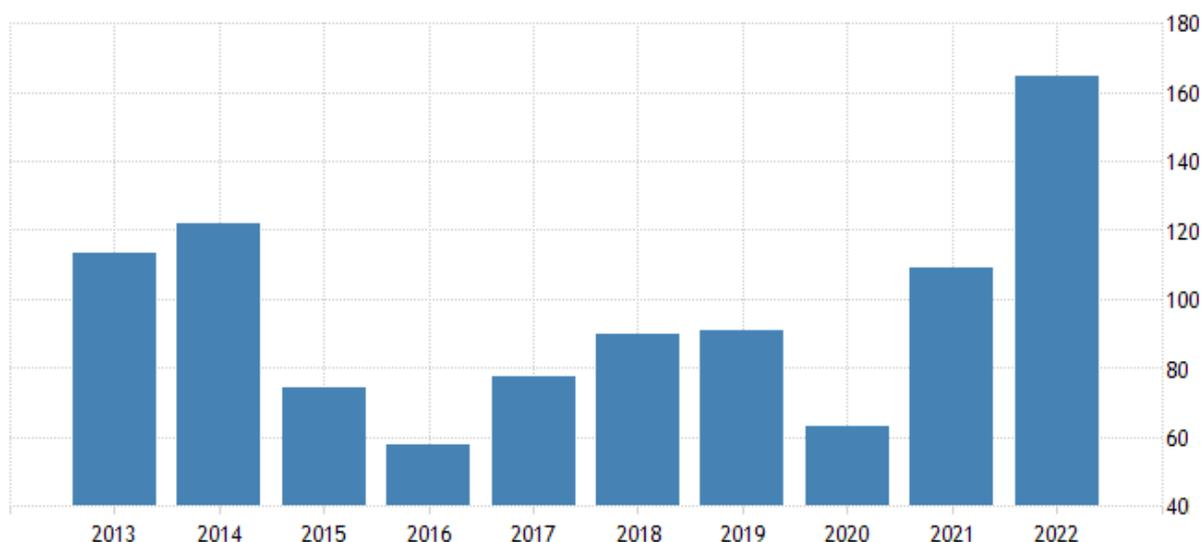
Експорт нафти-Експорт країн	Експорт нафти-ВВП	Експорт країни-ВВП
0,907899527	0,909906014	0,960106108

Складено за матеріалами [4]

Канадські нафтоносні піски після багатьох років перебування в тіні американського сланцевого буму швидко виходять з історичного падіння 2020 р. і отримали безліч оптимістичних прогнозів від аналітиків з Уолл-стріт. Morgan Stanley та Goldman Sachs Group Inc. — останні банки, які вказали на здатність нафтогазової галузі генерувати здоровий грошовий потік наступних років як причину для покупки акцій канадських компаній Suncor Energy Inc., Canadian Natural Resources Ltd. та MEG Energy Corp [5].

За даними Енергетичного інформаційного агентства США, у 2021 році Канада забезпечила 62% усього імпорту сирої нафти США. Насправді північний сусід США постачає більше половини загального обсягу імпорту нафти та нафтових рідин у США. За оцінками Міжнародного енергетичного агентства, Канада є п'ятим у світі виробником нафти та має треті за величиною підтверджених запасів нафти. Енергетичний регулятор Канади повідомляє, що у 2022 році країна виробляла 4,4 мільйона барелів сирої нафти на день, а до 2050 року може перевищити 6,5 мільйона барелів на день.

Експорт канадської нафти обмежений потужністю трубопроводу. Сьогодні лише один трубопровід — трубопровід Trans Mountain до Ванкувера — з'єднує канадські нафтові піски з морем. Решта існуючої мережі трубопроводів пов'язана з нафтопереробними заводами в Сполучених Штатах, де канадська нафта продається зі знижкою до 20 доларів за барель порівняно з базовою ціною West Texas Intermediate [6]. Частково цей розрив у цінах пояснюється тим, що канадській нафті більше нікуди діватися. Знижка звучить як позитивна річ для споживачів, але вона відображає перешкоду виробляти більше пропозиції

**Висновки.** Сьогодні, нафтовий експорт Канади до США стає найбільш стратегічно важливим аспектом подальшого економічного розвитку Канади по двох причинах: по-перше, канадська нафта захопила більше половину ринку США та продовжує цю тенденцію, по-друге, високі ціни на нафту та близькість ринку США стимулює її економічний розвиток. Канадці усвідомлюють це, але спроби збільшити потужність трубопроводного транспортування нафти до США були зірвані політичною опозицією в обох країнах. Трубопроводна політика є складною, але впертий факт полягає в тому, що Сполучені Штати можуть або імпортувати нафту від країн-партнерів, таких як Канада, або отримувати її з інших місць, у тому числі, з країн, які не завжди дружні до США чи їх національних інтересів.

### Список використаних джерел:

1. Манаєнко І. М., Бурий С. П., Іванова Д. А. США та Канада: тенденції економічного розвитку і партнерства // Економіка та суспільство. 2021. № 26. С. 195-201.
2. Юр'єва П. Б. Світовий ринок нафти: ключові характеристики та тенденції. Економіка і суспільство. 2019. №15. С. 85-94.
3. Statistics Canada: Canada's national statistical agency [Електронний ресурс]. URL : <http://www.statcan.gc.ca/start-debut-eng.html>
4. ОЕС - Exports, Imports, and Trade Partners [Електронний ресурс]. URL : <https://atlas.media.mit.edu/ru/profile/country/>
5. Oil sector megadeals open fee gusher for Goldman and Morgan Stanley [Електронний ресурс]. URL : <https://www.ft.com/content/14d031a4-10c3-4768-bc1f-f99d9db88ea6>
6. Green M. Canadian Petroleum Supplies to the US [Електронний ресурс]. URL : <https://www.wilsoncenter.org/blog-post/canadian-petroleum-supplies-us#:~:text=According%20to%20the%20US%20Energy,of%20petroleum%20and%20petroleum%20liquids.>

**Шайда Софія Русланівна** 

Здобувач вищої освіти факультету міжнародних відносин  
*Львівський національний університет імені Івана Франка, Україна*

**Науковий керівник: Полякова Юлія Володимирівна** 

д-р.екон.наук, старший науковий співробітник  
*Інститут регіональних досліджень ім. М. І. Долишнього НАН України, Україна*

## РОЗВИТОК СИСТЕМИ ВИЩОЇ ОСВІТИ У ЄВРОПЕЙСЬКОМУ СОЮЗІ

На сучасному етапі розвитку міжнародних відносин каталізатором економічного зростання країни є людський потенціал, у розвитку якого важливу роль відіграє освіта. Тому перед кожною країною стоїть завдання формування сучасної системи освіти, яка повинна орієнтуватися на найкращі світові стандарти якості.

Результати економічної діяльності освітнього сектору здійснюють відчутний вплив на економіку країни. Освітні послуги, що забезпечують суспільство висококваліфікованими фахівцями, займають важливе місце в системі послуг, які надаються і споживаються суб'єктами глобальної та національних економік світу.

В сучасному глобалізованому світі ринок освітніх послуг формується під впливом інтеграційних процесів, що забезпечують єдність підходів до кваліфікаційних вимог сучасного професіонала і сприяють мобільності трудових ресурсів. Виникли абсолютно нові явища, пов'язані з вищою освітою, які набули вагомого значення. Сучасна освітня політика повинна бути націлена на забезпечення можливостей розвитку вищої освіти як важливої ланки підготовки спеціалістів високого рівня кваліфікації.

У Європейському Союзі вища освіта набула ознак адаптованості до ринкових потреб та чіткої орієнтації на вимоги ринку праці.

У статті 14 Хартії основоположних прав Європейського Союзу закріплено, що кожна людина має право на освіту і доступ до безперервної освіти та професійної підготовки. Стаття 9 Договору про функціонування Європейського Союзу визначає, що у своїй діяльності ЄС повинен брати до уваги свої цілі щодо високого рівня зайнятості, належного соціального захисту, боротьби з соціальною ексклюзією, високого рівня освіти та професійної підготовки й охорони здоров'я. У сфері вищої освіти ЄС заохочує мобільність студентів і працівників університетів, взаємне визнання дипломів і періодів навчання, а також співпрацю між вищими навчальними закладами [1].

Серед цілей розвитку вищої освіти Європейського Союзу збільшення відсотка осіб з вищою освітою віком від 25 до 34 років, створення мережі європейських університетів з юридичним статусом і присудженням європейських ступенів; посилення Erasmus+; запровадження Європейської студентської картки для полегшення студентської мобільності; взаємне визнання ступенів і періодів навчання в державах-членах (Лісабонська конвенція про визнання) [1].

Проаналізувавши динаміку частки населення ЄС з вищою освітою (від загальної кількості населення віком від 25 до 64 років), можемо констатувати її невинне лінійне зростання, яке за період 2013-2022 рр. склало 6 % (рис. 1).





**Рис. 1. Частка населення ЄС з вищою освітою (від загальної кількості населення віком від 25 до 64 років) у 2013-2022 р. [2]**

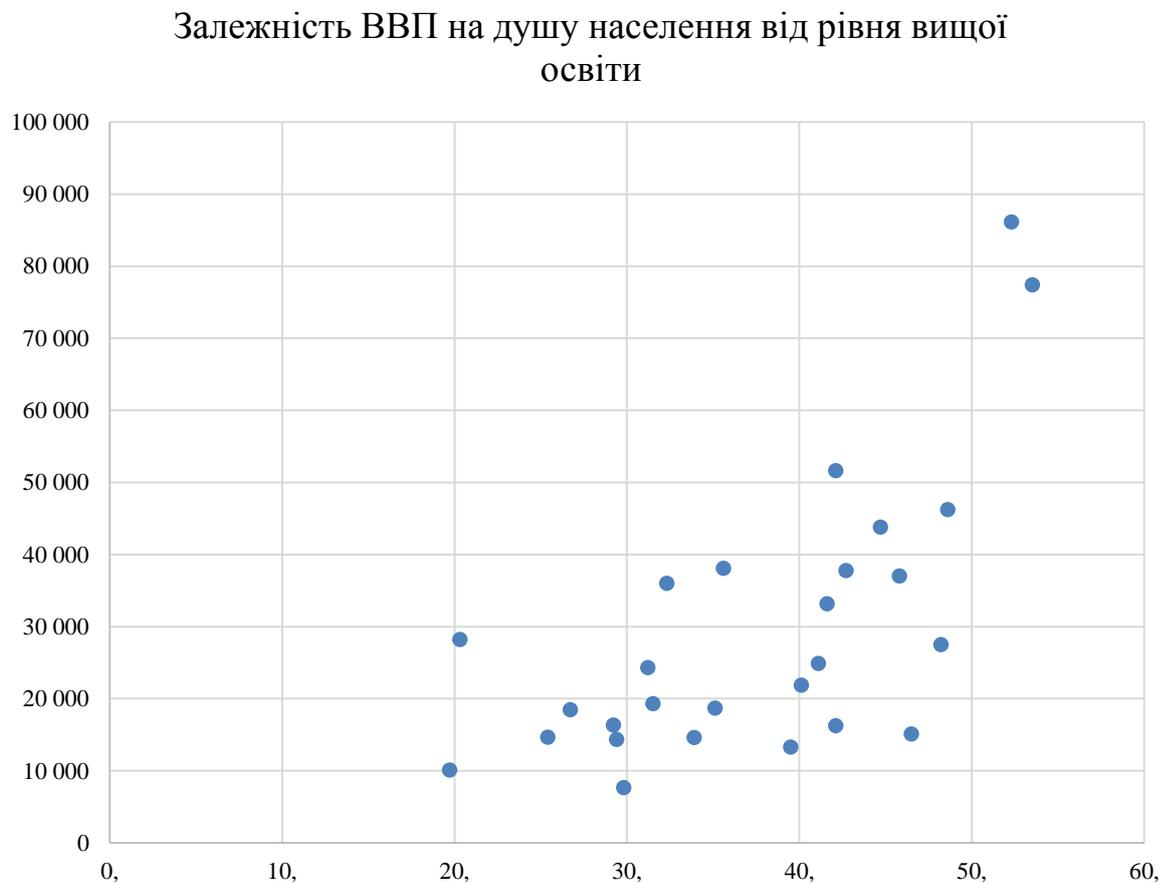

**Рис. 2. Залежність ВВП на душу населення країн ЄС від частки населення з вищою освітою (від загальної кількості населення віком від 25 до 64 років) у 2022 р.[2]**

Високий рівень кваліфікації населення, що є результатом ефективного функціонування системи вищої освіти в країні, створює підвалини для інтенсивного економічного розвитку та формування конкурентоспроможної інноваційної економіки. Рис. 2 демонструє наявність помітного взаємозв'язку між зростанням частки населення з вищою освітою та збільшенням обсягу ВВП на душу населення у країнах ЄС, тобто очевидним є те, що підвищення рівня кваліфікації людей завдяки розвитку вищої освіти сприяє економічному зростанню.

Таким чином, перед нашою країною в контексті реалізації євроінтеграційних прагнень стоятиме важливе завдання прискорення процесів адаптації національної системи вищої освіти до актуальних запитів європейської економіки та підвищення рівня конкурентоспроможності вищих навчальних закладів на ринку освітніх послуг Європейського Союзу.

### **Список використаних джерел:**

1. Кабанець, Ю. (2023). Освіта і культура: наскільки Україна готова до вступу в ЄС (аналітична записка). Вилучено з: <https://cedos.org.ua/researches/osvita-i-kultura-naskilky-ukrayina-gotova-do-vstupu-v-yes/>
2. Офіційний сайт статистичної організації Європейської Комісії Eurostat. Вилучено з: <https://ec.europa.eu/eurostat>

Ворона М. П. 

здобувачка вищої світи ІМВ

Київський національний університет імені Тараса Шевченка, Київ, Україна

## ТРАДИЦІЇ ДЕРЖАВОТВОРЕННЯ У ПАЛЕСТИНИ ТА ІЗРАЇЛІ

Протягом кількох десятиліть і Палестина, і Ізраїль зазнали значних політичних трансформацій і розвитку, що призвело до створення двох окремих держав з унікальними політичними системами, традиціями та культурою.

### *Ізраїль*

**Цар Давид і цар Соломон.** Цар Давид правив регіоном близько 1000 року до нашої ери. Його сину, який став царем Соломоном, приписують будівництво першого святого храму в стародавньому Єрусалимі. Приблизно в 931 році до нашої ери територія була розділена на два царства: Ізраїль на півночі та Юда на півдні. Давид організував стабільну адміністрацію, засновану на єгипетських моделях, провів перепис населення. Хоча Соломон поступово втрачав контроль над віддаленими територіями, завойованими Давидом, він надзвичайно успішно організував економічне життя країни.

**Вторгнення.** Близько 722 року до нашої ери асирійці вторглися в північне Ізраїльське царство і знищили його. У 568 р. до н. е. вавилоняни завоювали Єрусалим і зруйнували перший храм, який був замінений другим храмом приблизно в 516 р. до н. Протягом наступних кількох століть земля сучасного Ізраїлю була завойована та керована різними групами, включаючи персів, греків, римлян, арабів, Фатімідів, турків-сельджуків, хрестоносців, єгиптян, мамелюків, ісламістів та інших [2].

**Декларація Бальфура.** З 1517 по 1917 рік сучасний Ізраїль разом із більшою частиною Близького Сходу перебував під владою Османської імперії. Але Перша світова війна різко змінила геополітичний ландшафт на Близькому Сході. У 1917 році, у розпал війни, британський міністр закордонних справ Артур Джеймс Бальфур подав лист про наміри, підтримуючи створення єврейської батьківщини в Палестині. Британський уряд сподівався, що офіційна декларація, відома згодом як Декларація Бальфура, сприятиме підтримці союзників у Першій світовій війні.

**Сіоністський рух.** У Східній Європі було започатковано сіоністський рух, який очолив Теодор Герцль, який наголошував на необхідності створення держави для євреїв, які довгий час страждали від дискримінації. Національно-визвольний рух – намагався створити єврейську державу з моменту підйому сіонізму в 1896 році, і досяг мети 14 травня 1948 р., Давид Бен-Гуріон зачитав Прокламацію. Сіоністський рух був квазідемократичною політичною системою, який не прагнув керувати суспільствами в тих країнах, де євреями керували не євреї. Швидше, хотів створити нове громадянське суспільство євреїв на іншому континенті. Дуже важко вказати на подібну модель націотворення десь у світі [3].

**Моральна складова.** Ізраїль був створений через необхідність: щоб служити безпечним притулком для євреїв, які втікають від століть переслідувань і жахів нацистських таборів смерті в Європі.

**Концепція «збирання вигнанців».** Ворота країни були відчинені, підтверджуючи право кожного єврея прийти до країни, а після в'їзду, отримати громадянство. За перші чотири місяці незалежності було близько 50 000 новоприбулих, переважно тих, хто пережив Голокост. До кінця 1951 року прибуло загалом 687 000 чоловіків, жінок і дітей, понад 300 000 з яких були біженцями з арабських країн.

**Допомога урядом Сполучених Штатів.** Тут відчутний вплив і дії Гаррі Трумена. Діловий партнер і друзі Трумена були євреями, і вони зробили так, щоб Трумен, на відміну від Рузвельта, усвідомив жажливість Голокосту. Разом вони чинили сильний тиск на Великобританію, щоб дозволити значно вищий рівень єврейської імміграції до Ізраїлю. Державний департамент рішуче відмовився наполягати на визнанні переважно на тій підставі: це дратує арабів, це може дестабілізувати дружні до США арабські режими, це була британська проблема, і Америка повинна займатися своїми справами. Трумен проігнорував цю пораду і був першим визнав Ізраїль.

**Від війни до війни.** Ізраїль брав участь у кількох військових конфліктах і війнах з моменту свого заснування як держави в 1948 році: Арабо-ізраїльська війна 1948 року: це була перша велика війна новоствореної Держави Ізраїль, на яку напали арабські держави Єгипет, Йорданія, Сирія, Ліван та Ірак. Суецька криза 1956, шестиденна війна у червні 1967 року, війна Судного дня у жовтні 1973 року, Ліванська війна 1982 року, війна в Газі (наступ у 2008 році Ізраїлю проти ХАМАС), конфлікт 2014 року між Ізраїлем і Газою і нещодавно розпочата війна 2023 року. Ізраїль протягом своєї історії зіткнувся з проблемами безпеки як з боку своїх арабських сусідів, так і через внутрішні політичні суперечності. Незважаючи на чисельну перевагу арабських армій, Ізраїль кожного разу захищався і перемагав. Якби не постійні напади з боку його сусідів, Ізраїль, можливо, ніколи б не досяг політичної солідарності [1].

### **Палестина**

#### **Ранні корені Палестини**

У 135 році нашої ери після невдалого єврейського повстання римський імператор Адріан вигнав євреїв з Єрусалиму та постановив, що місто та прилегла територія є частиною більшого утворення під назвою «Сирія-Палестина». «Палестина» спочатку походить від слова «Філістія», яке відноситься до філістимлян, які окупували частину регіону в 12 столітті до нашої ери [5].

**Османське панування.** З 1517 по 1917 рік Палестина входила до складу Османської імперії, спочатку процвітала потім під час занепаду Імперії перетворилася на малонаселену, бідну, безплідну територію. Палестинці знайшли можливості на службі в Османській імперії, і палестинські депутати засідали в османських парламентах у 1877, 1908, 1912 та 1914 роках. У цей час ця земля складалася з трьох адміністративних регіонів, жоден з яких не називався «Палестина».

**Скуповування землі.** Викуп землі в Ерец-Ізраель, більша частина якої занедбана під іноземним пануванням, розпочався в середині 1850-х років із першими спробами дати можливість євреям продуктивно жити в Османській Палестині. Араби прагнули покласти край єврейській імміграції. Однак кількість сіоністських колоній, які в основному субсидувалися французьким філантропом Едмондом, бароном де Ротшильдом, зростає з 19 у 1900 році до 47 у 1918 році. Населення Палестини у 1914 році становило близько 690 000 осіб (з них 85 000 євреїв) [4].

**Британський мандат.** Британський контроль над цією територією тривав з 1923 року до 1948 р., протягом якого влада зазнала виклику через вимоги сіоністів щодо єврейського самоврядування та зростання арабського націоналістичного руху. Зростаюче єврейсько-арабське насильство та напади деяких єврейських екстремістів на британський персонал змусили Британію оголосити, що вона прагне припинити свій мандат у цьому регіоні. Британці залишили Палестину в травні 1948 року.

**«Біла книга».** У цей період також була прийнята «Біла книга» 1939 року, в якій говорилося, що Палестина не буде ні єврейською, ні арабською державою, а незалежною державою. «Біла книга» також обмежувала єврейську імміграцію до 75 000 осіб протягом перших п'яти років, залежно від здатності країни поглинути їх економічно, а згодом це

залежатиме від згоди арабів. Суворі обмеження були також накладені на те, скільки землі могли придбати євреї.

**Палестинський національний рух.** У Палестині державотворчі зусилля були спрямовані на палестинський національний рух. Він був сформований різними політичними групами, включаючи Організацію визволення Палестини (ОВП) і ХАМАС, а також різними фракціями в самій ООП. Наприкінці дев'ятого століття в Європі зароджувався сіоністський рух (привело до збільшення єврейської імміграції до Палестини та домагання міжнародного політичного визнання права євреїв на незалежність). Таким чином, прагнення арабів до незалежності зіткнулося з бажанням євреїв повернутися.

**План розділу ООН.** Після того, як у лютому 1947 року Великобританія оголосила про свій намір припинити дію свого мандатного уряду, Генеральна Асамблея ООН призначила спеціальний комітет – Спеціальний комітет ООН з питань Палестини. 29 листопада 1947 року Генеральна Асамблея ООН проголосувала за план поділу, прийнятий 33 голосами проти 13 при 10 утрималися. Єврейська сторона прийняла план ООН про створення двох держав. Арабські країни відкинули цей план і майже негайно сформували армії добровольців, які проникли в Палестину проти євреїв [4].

Отже, Понад 1000 років «Ізраїль» передує «Палестині». Тоді ця земля стала домівкою переважно для арабського населення, знову ж таки більше ніж на тисячоліття. Таким чином, і євреї, і араби мають законні права на землю. Як палестинські, так і ізраїльські традиції державного будівництва були відзначені постійним конфліктом між двома сторонами, який характеризувався періодами насильства та конфліктів. Ізраїльські традиції державотворення характеризувалися великою значимістю сіоністського руху, моральною складовою, концепцією збирання всіх євреїв, та мала сильний історичний підґрунт, натомість у Палестині провідне місце займав Палестинський національний рух. В долях обох країн вагому роль відіграли: Османське панування, Британський мандат, «біла книга», та рішення Спеціального комітету ООН. Обидва регіони зіткнулися зі значними проблемами та перешкодами, і триваючий конфлікт між Ізраїлем і Палестиною залишається.

### Список використаних джерел:

1. Галушко К. Системні чинники самовідновлення близькосхідного конфлікту // Наук. пр. Політичний менеджмент / інститут політичних і етнонаціональних досліджень ім. І. Ф. Кураса. Київ, 2005. № 5. С. 148-160.
2. Ізраїль і Палестина: коротка історія довгої війни. URL: <https://mil.co.ua/izrayil-i-palestyna-kоротka-istoriya-dovgoyi-vijny/>.
3. Ізраїльсько-палестинський конфлікт: у чому причини ворожнечі? URL: [https://www.bbc.com/ukrainian/politics/2014/08/140813\\_gaza\\_conflict\\_profile](https://www.bbc.com/ukrainian/politics/2014/08/140813_gaza_conflict_profile).
4. Кулієв А. Вплив отримання палестиною статусу держави - спостерігача в ООН на арабсько - ізраїльський конфлікт. Шевченківська весна : науково-практ. конф., Київ, 2013. С. 82-83.
5. Майже століття воєн і конфліктів: коротка історія сектору Гази та Ізраїлю. URL: <https://fakty.com.ua/ua/svit/20231014-majzhe-stolittya-voyen-i-konfliktiv-kоротka-istoriya-sektoru-gazy-ta-izrayilyu/>.

## SECTION 7.

### LAW AND INTERNATIONAL LAW

---

**Gorlova Lyudmyla**

Postgraduate student

*Poltava National Pedagogical University named after V.G. Korolenko, Ukraine*

---

## ANALYSIS OF THE CURRENT STATE OF TRAINING OF FUTURE LAWYERS

**Annotation:** *The article analyses the current state of training of future lawyers in the context of challenges and trends that determine the development of the legal sphere. The main directions and innovative approaches in education, including the use of modern technologies and interdisciplinary approach, are considered. It also analyses issues such as changes in the economic and legal environment, globalisation and ethical challenges, and highlights possible ways to address them. The paper concludes by identifying key aspects for further improvement of the legal education system in response to the needs of modern society.*

The training of future lawyers is a key element in the development of the legal system of modern society. In the context of constant changes in the political, economic and socio-cultural environment, it is important to carefully analyse and evaluate the current state of legal education. This article analyses the main trends and challenges that affect the process of training future lawyers and identifies ways to improve the system of their training in accordance with the needs and requirements of modern society.

Today's dynamic development of society and the rapidly changing socio-economic context pose a number of challenges for future lawyers. To function effectively in this environment, lawyers must not only have in-depth theoretical knowledge, but also a high level of practical training, be able to adapt to new realities and develop skills that will allow them to effectively solve various legal problems.

Overview of Trends in the Training of Future Lawyers:

One of the key trends in modern legal education is the shift from traditional teaching methods to more innovative and practice-oriented approaches. The use of modern technologies, the introduction of interactive learning elements and the intensification of practical components are becoming an integral part of the curriculum.

Another important trend is the strengthening of the interdisciplinary approach to education. Today's lawyers need to understand the broader context of social phenomena and be able to apply knowledge from other fields to their professional activities.

Challenges and Problems:

Changing economic conditions, reforms in the legal system and globalisation require future lawyers to have a deeper understanding of international law and the ability to cooperate effectively at the international level.

The development of ethical competence is also a major challenge. Lawyers must not only find legally sound solutions, but also act in accordance with high ethical standards, especially in areas where law and morality are intertwined.

#### Possible Solutions to the Problem:

To improve the effectiveness of the system of training future lawyers, it is important to introduce internship programmes, actively cooperate with employers and use their feedback to update the curriculum.

Also, providing lawyers with opportunities for ongoing professional development and training will help them successfully adapt to changes in the legal sector and remain competitive in the labour market.

An analysis of the current state of training of future lawyers is an important step in identifying effective ways to improve curricula and methods. The following approach can be used for this purpose:

#### Data Collection and Analysis:

**Documentary Analysis:** Thoroughly review curricula, course syllabi and teaching materials for future lawyers.

**Statistical Analysis:** Examine statistical data on student performance, graduation rates and employment.

#### Employer Needs Assessment:

**Employer Survey:** Conduct a survey among representatives of law firms, NGOs and government agencies to find out their expectations of future lawyers.

#### Assessment of Current Trends:

**Literature Review:** Examine current research and literature on trends in legal education.

**Participation in Conferences and Seminars:** Participate in events dedicated to modern approaches in legal education.

#### Study of International Experience:

**Analysis of World Practices:** Study the experience of leading higher education institutions and human rights organisations in developed countries.

**International Partnerships:** Explore opportunities to establish international partnerships to share experiences and resources.

#### Technology Use Assessment:

**Analyse the use of e-Learning:** Assess the availability and effectiveness of e-learning resources and platforms.

**Evaluation of Interactivity and Modern Means:** Consider the use of interactive methods, virtual reality and other modern tools in pedagogy.

#### Involvement of Student Opinion:

**Surveys and Focus Groups:** Conduct a survey among students and organise focus groups to gather their own experiences and suggestions.

#### Developing the Overall Analysis and Recommendations:

**Synthesis of the data:** Combine all the data obtained to form a general picture of the state of affairs in the legal education system.

**Formulation of Recommendations:** Based on the analysis, identify key issues and formulate specific recommendations to improve the quality of training of future lawyers.

This comprehensive approach to analysis allows you to get a complete picture of the current state of training of future lawyers and identify areas for further research and improvement of the educational process.

#### *Conclusion:*

The analysis of the current state of training of future lawyers indicates the need for continuous improvement of curricula and methods to meet the requirements of modern society and ensure a high level of professional competence of future specialists. Addressing these challenges requires joint efforts of higher education institutions, teachers and representatives of the professional community.

## References:

1. Alexander, L., & Smith, K. (2019). *Legal Education in the Digital Age: Harnessing Data, Technology, and Innovation*. Cambridge University Press.
2. Susskind, R., & Susskind, D. (2017). *The Future of the Professions: How Technology Will Transform the Work of Human Experts*. Oxford University Press.
3. Kreitzberg, A., & Soper, D. S. (2020). *Technological Innovation in Legal Education: The Path to Legal Change*. West Academic Publishing.
4. Brown, N. J., & Colaianni, A. (Eds.). (2018). *Legal Education in the 21st Century: A Critical Perspective*. Springer.
5. Ching, D., & Ching, J. (2019). *Integrating Technology in Legal Education: Innovative Teaching for the Twenty-First Century*. Routledge.
6. Curzon, L. B., & DeSalvo, J. (Eds.). (2021). *The Globalization of Legal Education: A Critical Study*. Routledge.
7. Jackson, R. G., & Wild, C. (2018). *Law and Technology: A Primer*. Cambridge University Press.
8. Mergaerts, F., & van Opijnen, M. (Eds.). (2019). *The Transformation of Legal Education in the 21st Century: Challenges and Opportunities*. Springer.
9. Mulcahy, L. (2018). *Legal Education in the Knowledge Age: Towards Modelling Legal Expertise*. Springer.
10. Sandeen, A., & Arrigo, B. (Eds.). (2020). *Law and Justice on the Small Screen*. Springer.



**Зардов Ростислав**

*здобувач вищої освіти*

*Навчально-наукового інституту права та інноваційної освіти*

*Дніпропетровський державний університет внутрішніх справ, м. Дніпро, Україна*

**Науковий керівник: Чернобук Валентина Віталіївна**

*викладач кафедри загальноправових дисциплін*

*Навчально-наукового інституту права та інноваційної освіти*

*Дніпропетровський державний університет внутрішніх справ, м. Дніпро, Україна*

## **ВИДИ ПЕТИЦІЙ ТА ЇХ РОЛЬ В АДМІНІСТРАТИВНОМУ ПРОЦЕСІ В УКРАЇНІ**

Поняття «петиція» («petitio» з латини перекладається як «клопотання», «звернення», «прохання») активно вживається в українській соціально-політичній лексиці. У «Великому енциклопедичному юридичному словнику» термін петиція визначається як «колективне письмове звернення громадян з того або іншого питання, яке подається здебільшого главі держави чи іншим органам державної влади та місцевого самоврядування. У петиції нерідко містяться вимоги політичного характеру» [2].

У той час, як у Кембриджському словнику [1] сформульовано два визначення петиції – широке та вузьке, спеціалізоване (юридичне). Згідно з широким визначенням, петицію визначає саме наявність великої кількості людей-підписантів, які підтримують певні вимоги чи заклики до дій відповідних органів влади. А вузьке – описує петицію як «офіційний листзвернення до органів судової влади з проханням виконати конкретну юридичну дію».

Стаття 40 Конституції України гарантує громадянам право направляти індивідуальні чи колективні письмові звернення або особисто звертатися до органів державної влади, органів місцевого самоврядування та посадових і службових осіб цих органів. Реалізація цього права гарантується Законом України «Про звернення громадян», який, серед іншого, передбачає порядок подання та розгляду електронних петицій [4]. Стаття 5 Закону визначає електронну петицію як особливу форму колективного звернення громадян до Президента України, Верховної Ради України, Ради Міністрів України та органів місцевого самоврядування. Тому, на відміну від звернень громадян, які надсилаються до будь-якого органу державної влади, посадової чи службової особи, електронні петиції можуть бути подані лише визначеному адресату.

Таким чином, вони не можуть бути адресовані конкретному центральному органу виконавчої влади, місцевому органу виконавчої влади або територіальному підрозділу органу виконавчої влади. Відповідно до частини 1 статті 23 Закону, громадяни можуть подати електронну петицію до Президента України, Верховної Ради України, Кабінету Міністрів України та органів місцевого самоврядування через офіційний веб-сайт відповідного органу або веб-сайт громадського об'єднання, яке здійснює збір підписів на підтримку електронної петиції. Це важливе положення передбачає, що органи влади не мають монополії на механізм е-петицій, тому будь-який державний орган може самостійно організувати та впроваджувати процес подання петицій. Електронна петиція може бути складена в довільній формі, так само як і звернення громадянина. Однак закон висуває певні суттєві вимоги до їхнього змісту та структури. По-перше, в електронній петиції має бути викладено суть звернення та зазначено прізвище, ім'я, по батькові та адресу

електронної пошти автора (ініціатора) електронної петиції. По-друге, на веб-сайті відповідного органу або громадського об'єднання, що здійснює збір підписів, має бути розміщена інформація про дату початку збору підписів, загальну кількість підписів та перелік осіб, які підписали петицію. По-третє, Закон передбачає, що електронні підписи не можуть містити закликів до повалення конституційного ладу, порушення територіальної цілісності України, пропаганди війни, насильства, жорстокості, розпалювання міжетнічної, расової, релігійної ворожнечі, закликів до вчинення терористичних актів, порушення прав і свобод людини. Ця вимога є цілком виправданою з огляду на публічний характер петиції і є обґрунтованим обмеженням свободи вираження поглядів у демократичному суспільстві [5].

Процедуру подання та розгляду е-петицій в Україні можна умовно поділити на кілька етапів:

- Ініціювання петиції. На цьому етапі створюється текст е-петиції за допомогою спеціальної форми, яка заповнюється автором (ініціатором) на офіційному веб-сайті відповідного органу влади або на веб-сайті громадського органу, що здійснює збір підписів. Перевірка електронних петицій Після створення тексту петиції державний орган, до якого створено петицію, протягом двох робочих днів перевіряє її на відповідність вимогам законодавства. Якщо текст петиції відповідає вимогам закону, вона публікується для збору підписів. У разі виявлення невідповідностей петиція не публікується, про що повідомляється автору (ініціатору).

- Петиція оприлюднюється на офіційному веб-сайті адресата або на веб-сайті державного органу, який здійснює збір підписів на підтримку е-петиції. Зокрема, має бути зазначена інформація про дату початку збору підписів (дату оприлюднення петиції), загальну кількість та перелік осіб, які підписали електронну петицію. Відповідно до Закону, електронна петиція, адресована Президенту України, Верховній Раді України та Кабінету Міністрів України, вважається прийнятою до розгляду, якщо на її підтримку протягом трьох місяців з дня оприлюднення на сайті петиції зібрано не менш як 25 000 підписів громадян України. Вимоги до е-петицій, адресованих органам місцевого самоврядування, дещо відрізняються [3].

Вимоги щодо кількості підписів громадян на підтримку е-петиції до органу місцевого самоврядування та строку збору підписів визначаються статутом територіальної громади.

Таким чином, якщо відповідна петиція збрала необхідну кількість підписів, вона має бути надіслана громадським об'єднанням на офіційний веб-сайт суб'єкта владних повноважень, якому адресована петиція, протягом 88 днів після завершення строку збору підписів. Відповідно до закону, розгляд електронної петиції відбувається невідкладно, але не пізніше 10 робочих днів (порівняно зі звичайним терміном розгляду звернення громадян, який становить один місяць).

Порядок розгляду петиції визначається органом, до якого вона подана. Якщо електронна петиція містить прохання про її розгляд на парламентських слуханнях або слуханнях територіальної громади у Верховній Раді України, автор (ініціатор) петиції має право представити електронну петицію на таких слуханнях. У таких випадках строк розгляду електронної петиції продовжується на строк, необхідний для проведення відповідних громадських слухань. Відповідь на електронну петицію оприлюднюється на офіційному веб-сайті органу, якому адресована електронна петиція, та надсилається в письмовій формі автору (ініціатору) електронної петиції не пізніше робочого дня, наступного за днем закінчення розгляду електронної петиції [5].

У відповіді на електронну петицію зазначаються результати розгляду питань, порушених в електронній петиції, з відповідним обґрунтуванням. Інформація про кількість підписів на підтримку електронної петиції та строк, протягом якого вони були зібрані, зберігається не менш як три роки з дня оприлюднення петиції.

Однак з цього положення не зрозуміло, чи повинні ці дані зберігатися у відкритому доступі, чи лише в якихось закритих електронних архівах. Також не зрозуміло, чи повинні зберігатися відповіді на петицію разом з петицією.

### **Список використаних джерел:**

---

1. Petition. Online Cambridge Dictionary: website. URL: <http://dictionary.cambridge.org/dictionary/english/petition> (дата звернення: 15.10.2023).
2. Великий енциклопедичний юридичний словник / за ред. акад. НАН України Ю. С. Шемшученка. Вид. 2-ге, переробл. і допов. Київ: Юридична думка, 2012. 639 с.
3. Закірова С. Електронні петиції в Україні: становлення системи та механізм дії: веб-сайт. URL : [http://nbuviar.gov.ua/index.php?option=com\\_content&view=article&id=1576:elektronni-petitsiji-v-ukrajini-stanovlennya-sistemi-ta-mekhanizm-diji&catid=8&Itemid=350](http://nbuviar.gov.ua/index.php?option=com_content&view=article&id=1576:elektronni-petitsiji-v-ukrajini-stanovlennya-sistemi-ta-mekhanizm-diji&catid=8&Itemid=350) (дата звернення: 02.11.2023)
4. Про звернення громадян : Закон України ред. Від 2.07.2015 URL: <https://zakon2.rada.gov.ua/laws/show/393/96-%D0%B2%D1%80#n145> (дата звернення: 26.10.2023).
5. Шимків Д.А. Усе, що ви хотіли знати про електронні петиції. Українська правда: веб-сайт. URL: <https://www.pravda.com.ua/columns/2015/09/7/7080434/> (дата звернення: 02.11.2023).

**Огієвич Софія Миколаївна**

здобувачка вищої освіти факультету прокуратури  
Національний юридичний університет ім. Ярослава Мудрого, Україна

**Науковий керівник: Статівка Ольга Олександрівна** 

кандидат юридичних наук  
Національний юридичний університет ім. Ярослава Мудрого, Україна

## ВПЛИВ РОСІЙСЬКО-УКРАЇНСЬКОЇ ВІЙНИ НА ЗМІНУ КЛІМАТУ

Життя на планеті Земля існує завдяки поєднанню трьох факторів: нашій відстані від Сонця, хімічному складу атмосфери та наявності кругообігу води. Серед цих трьох елементів саме атмосфера завдяки природному парниковому ефекту забезпечує на нашій планеті клімат, який придатний для життя. Коли сонячні промені досягають поверхні Землі, вони лише частково поглинаються газами присутніми в атмосфері (переважно вуглекислим газом, метаном, водяною парою тощо), а решта відбивається назовні. Без існування атмосфери та природного парникового ефекту середня температура на планеті становила б близько  $-18^{\circ}\text{C}$  замість нинішнього середнього значення біля  $15^{\circ}\text{C}$ .

Однак сьогодні світовою спільнотою активно обговорюється така проблема як антропогенний парниковий ефект, який у свою чергу і впливає на зміну клімату. Глобальне потепління, яке ми спостерігаємо протягом останніх 150 років, - аномальне, оскільки є результатом діяльності людини і розвивається надто швидкими темпами. Каталізатором для такого явища як антропогенний парниковий ефект стало те, що з промисловою революцією людина раптово почала викачувати в атмосферу мільйони метричних тонн вуглекислого газу та інших парникових газів, подвоївши кількість  $\text{CO}_2$  присутнього в атмосфері.

Оскільки дана проблема набула серйозних масштабів - то довелося від терміну “зміна клімату” перейти до поняття “кліматична криза”. Наслідком цього стало прийняття Рамкової конвенції ООН зі зміни клімату у 1992 році, а з 1995 року сторони Конвенції почали щорічно збиратися для прийняття спільних рішень на Конференції сторін. У 2015 році була підписана Паризька угода на Міжнародних кліматичних переговорах ООН, головною метою якої стало утримання глобального потепління на Землі в рамках  $2^{\circ}\text{C}$  та докладання максимальних зусиль аби зупинити потепління на  $1,5^{\circ}\text{C}$  [1]. Що стосується України, то відповідно до Оновленого національно визначеного внеску до Паризької кліматичної угоди прийнятого в липні 2021 році, держава зобов’язалася скоротити викиди парникових газів на 65% до 2030 року (від рівня 1990 року) і досягти кліматичної нейтральності не пізніше 2060 року [2].

Проте 24 лютого 2022 року Росія розпочала повномасштабне вторгнення на територію України. Щоденно завдаючи руйнувань на українських територіях війна в тому ж числі спричиняє значні викиди парникових газів (ПГ) в атмосферу, що суттєво ускладнює досягнення цілей Паризької угоди. Друге проміжне оцінювання показало, що викиди парникових газів за дванадцять місяців війни склали 120 млн тонн  $\text{CO}_2$  екв., (це рівнозначно загальному обсягу викидів парникових газів, утворених за той самий період у Бельгії). У Звіті Про вплив російської війни в Україні на клімат, яким охоплено період з 24 лютого 2022 по 23 лютого 2023, виокремлено 6 категорій, що спричиняють найсуттєвіші обсяги викидів ПГ: цивільна інфраструктура (50,2%), бойові дії (21,9%), пожежі (17,7%), Північні потоки 1 та 2 (14,6%), цивільна авіація (12) та біженці (2,7%) [3].

Найвагоміше з усіх джерел викидів парникових газів, пов'язаних із військовими операціями та веденням бойових дій, — це споживання палива. Найбільші обсяги витрат палива зазвичай пов'язані з використанням реактивного пального для авіації, а також дизельного пального. Так через підвищене споживання нафтопродуктів військовою технікою лише за 150 днів повномасштабного вторгнення в атмосферу потрапило стільки викидів CO<sub>2</sub>, що це в 10 разів перевищило викиди військової техніки в Україні протягом 2021 р. Крім цього, потрібно враховувати й інші фактори, зокрема, вуглецевий слід матеріалів, що використовуються для виробництва техніки і боєприпасів, будівельні матеріали й роботи тощо. Наприклад, самі лише викиди ПГ від ланцюгів постачання можуть бути у 2–5 разів вищими, ніж операційні військові викиди. Внаслідок обстрілів, бомбардувань, вибухів, мінувань території також значно зросла кількість пожеж, а саме: загальна кількість пожеж - у 36 разів, а загальна площа — у 14 разів. Зруйнована чи пошкоджена цивільна інфраструктура також є важливою складовою кліматичної шкоди, спричиненої вторгненням Росії в Україну. Найбільших збитків у грошовому еквіваленті зазнав житловий сектор (житлові будівлі), енергетичний сектор та лісові господарства. Роботи з відбудови вимагатимуть значної кількості будівельних матеріалів, як-от цемент, сталь чи асфальт, виготовлення та транспортування яких до будівельних майданчиків і будівельні роботи вимагатимуть енергії, що неминуче спричинить значні обсяги викидів ПГ. [3]

Таким чином найбільша частка викидів припадає на відбудову цивільної інфраструктури – майже половина загального обсягу викидів. Близько 20% викидів зумовлюється бойовими діями, а викиди від пожеж як у лісах, так і в населених пунктах, становлять до 15%. Такі показники вкотре підтверджують, що російське вторгнення в Україну матиме довготривалий вплив на зміну клімату та викиди ПГ. Зі свого боку вважаємо, що Україна має зорієнтуватися на те, аби в майбутньому притягнути Російську Федерацію до відповідальності за її акт агресії, зокрема за шкоду завдану довкіллю. Задля цього потрібно сумлінно реєструвати всі збитки, завдані країні, разом зі збитками, завданими українському довкіллю.

### Список використаних джерел:

1. Паризька угода: міжнародний документ від 22.04.2015 року. URL: [https://zakon.rada.gov.ua/laws/show/995\\_161#Text](https://zakon.rada.gov.ua/laws/show/995_161#Text) (дата звернення: 21.11.2023).
2. Національно-визначений внесок України [Електронний ресурс] // Міністерство захисту довкілля та природних ресурсів України - URL: <https://mepr.gov.ua/diyalnist/napryamky/zmina-klimatu/pom-yakshennya-zminy-klimatu/natsionalno-vyznachenyj-vnesok-ukrayiny/> (дата звернення: 21.11.2023).
3. Вплив російської війни в Україні на клімат: 24 лютого 2022 – 23 лютого 2023 [Електронний ресурс] // Екодія - URL: <https://ecoaction.org.ua/vplyv-ros-vijny-na-klimat-2.html> (дата звернення: 21.11.2023).

**Кульчановська Кристина Юріївна**  
здобувачка вищої освіти факультету міжнародних відносин  
*Національний авіаційний університет, Україна*

## **ІСТОРИЧНЕ СТАНОВЛЕННЯ РОЗУМІННЯ ЗЛОЧИНУ АГРЕСІЇ**

Злочин агресії має давню і складну історію, що простягається на десятиліття і навіть століття. Розуміння цього злочину у міжнародному праві розвивалося через ряд історичних подій, міжнародних конфліктів та юридичних реформ.

Становлення розуміння злочину агресії можна поділити на кілька етапів.

Ранні поняття війни та агресії:

Давні цивілізації - у давніх цивілізаціях війни часто розглядалися як природний елемент міждержавних відносин. Проте, вже тоді існували певні правила і норми, що регулювали ведення війни.

Середньовіччя - у середньовічній Європі існували певні кодекси честі та правила ведення війни, хоча ідея «злочину агресії» ще не була чітко сформульована.

Початковий етап включає Першу світову війну та підписання Версальського договору - після Першої світової війни з'явилася потреба в криміналізації агресії як міжнародний злочин. Версальський договір 1919 року засудив агресію Німеччини, але не містив чіткого визначення агресії [1].

Ліга Націй - створення Ліги Націй було спробою створити систему колективної безпеки, що засуджує агресивну війну. Проте Ліга не змогла ефективно запобігти агресії в 1930-х роках.

Розвиток після Другої світової війни є наступним етапом - після Другої світової війни, Нюрнберзький та Токійський міжнародні військові трибунали стали першими прикладами судового переслідування злочинів агресії. Вони заклали основу для визнання агресії як міжнародний злочин [1].

Наступним етапом є визначення злочину агресії за Статутом Організації Об'єднаних Націй - визначивши агресію як міжнародний злочин та заклавши фундамент для подальшого розвитку міжнародного права у даній сфері [2].

У 1974 році Генеральна Асамблея ООН прийняла резолюцію 3314, яка дала визначення агресії та встановила правові рамки для її ідентифікації [1].

Сучасний період - підписання Римського статуту в 1998 році та створення Міжнародного кримінального суду (МКС) стали кроком у розвиток міжнародного права. МКС має компетенцію розглядати злочини агресії, що додатково узаконило його як міжнародний злочин [2].

**Висновки.** Історичне становлення злочину агресії в міжнародному праві демонструє його еволюцію від ранніх понять війни до складного і детально регламентованого правового поняття. Цей процес був відповіддю на глобальні конфлікти та потреби в регулюванні міждержавних відносин, з компенсацією запобігання агресії та забезпеченню світу та безпеки на міжнародній арені.

Історія злочину агресії в міжнародному праві проявилася про тривалий і складний шлях розвитку від перших спроб після Першої світової війни до сучасних механізмів юридичного переслідування. Цей розвиток показує зміни в міжнародних відносинах, правових нормах та сприйнятті агресії як фундаментальне порушення міжнародного права. Водночас існуючі міжнародні механізми продовжують стикатися з викликами у

застосування та інтерпретації цього злочину, що потребує постійної уваги та адаптації до змінених умов глобальної політики.

### **Список використаних джерел:**

1. Базов О. Деякі питання щодо визначення злочину агресії в міжнародному кримінальному праві. *Публічне право*. 2018. № 1. С. 123–131. URL: <https://www.publichne-pravo.com.ua/files/29/15.pdf> (дата звернення: 26.11.2023).
2. Злочин агресії в міжнародному праві: чому все так складно? - Реанімаційний Пакет Реформ. *Реанімаційний Пакет Реформ*. URL: <https://rpr.org.ua/news/zlochyn-ahresii-v-mizhnarodnomu-pravi-chomu-vse-tak-skladno/> (дата звернення: 26.11.2023).

**Устінова-Бойченко Ганна Миколаївна** 

Кандидат юридичних наук, доцент,  
завідувач кафедри цивільного та господарського права  
*Криворізький навчально-науковий інститут  
Донецького державного університету внутрішніх справ, Україна*

**Скрябін Олексій Миколайович** 

доктор юридичних наук, професор,  
професор кафедри цивільного та господарського права  
*Криворізький навчально-науковий інститут  
Донецького державного університету внутрішніх справ, Україна*

## **ПОРЯДОК ВИЗНАЧЕННЯ ТЕРИТОРІАЛЬНОЇ ЮРИСДИКЦІЇ ПІД ЧАС ВОЄННОГО СТАНУ**

Одна із основних проблем, що виникла внаслідок вторгнення російської армії – неможливість громадян звернутися в судові органи в населених пунктах, де ведуться активні бойові дії або на тих, які тимчасово окуповані. Закон України «Про правовий режим воєнного стану» визначає загальні принципи діяльності органів судової влади під час дії режиму воєнного стану [1].

Внесення змін до статті 147 Закону України «Про судоустрій і статус суддів» запровадило новий порядок зміни підсудності судових справ. Зокрема, передбачена можливість зміни підсудності справ рішенням Вищої ради правосуддя, що ухвалюється за поданням Голови Верховного Суду, шляхом її передачі до суду, який найбільш територіально наближений до суду, який не може здійснювати правосуддя, або іншого визначеного суду. У разі неможливості здійснення Вищою радою правосуддя такого повноваження воно здійснюється за розпорядженням Голови Верховного Суду» [2].

Верховний суд України видав низку розпоряджень та наказів, відповідно до яких змінювалась територіальна юрисдикція (підсудність) судових справ в судах Запорізькій, Донецькій, Київській, Луганській, Херсонській, Харківській, Житомирській, Миколаївській, Сумській, Чернігівській областей в умовах воєнного стану.

Оптимізуючи роботу судових органів в умовах воєнного стану, на початку березня 2022 р. Рада судів України оприлюднила рекомендації, серед яких можна виділити: «по можливості відкладати розгляд справ (за винятком невідкладних судових розглядів) та знімати їх з розгляду; зважати на те, що велика кількість учасників судових процесів не завжди мають змогу подати заяву про відкладення розгляду справи через задіяння до функціонування критичної інфраструктури, вступ до лав Збройних сил України, територіальної оборони, добровольчих воєнних формувань та інших форм протидії збройної агресії проти України, або не можуть прибути в суд у зв'язку з небезпекою для життя; справи, які не є невідкладними, розглядати лише за наявності письмової згоди на це усіх учасників судового провадження» [3].

Зміна підсудності справ може відбуватися у випадку, коли розгляд справи був незакінчений судом, а судовий орган знаходиться на тимчасово окупованій території. Такі справи «передаються іншим судам відповідно до встановленої законом підсудності, з урахуванням положень частини сьомої статті 147 Закону України Про судоустрій і статус суддів, протягом двадцяти робочих днів з дня встановлення такої підсудності або в інший розумний строк» [4].

Відновлення територіальної юрисдикції судових справ може відбуватися після їх звільнення від окупантів. Відновлення підсудності відбувається відповідно до



розпорядження Голови Верховного Суду, а інформація про зміни та відновлення територіальної юрисдикції розміщується на офіційному сайті Верховного Суду.

І. В. Андронов зазначає: «судовий розгляд справ, переданих до іншого суду у зв'язку з тимчасовим припиненням роботи суду, що знаходиться на тимчасово окупованій території чи території, на якій проходять активні бойові дії, повинен бути завершений судом, до якого їх було передано. У контексті вищезазначеного виникають два проблемних питання: 1) чи потрібно розпочинати розгляд переданих за зміненою підсудністю справ спочатку? 2) чи підлягає передана до іншого суду справа поверненню у разі, якщо роботу суду було відновлено до завершення її розгляду?» [5]. Відповісти на ці питання можна в залежності від зміни складу суду у справі. Якщо справа була передана в інший суд та іншому судді, то справа повинна розглядатися заново – від моменту відкриття провадження у справі, для дотримання принципу безпосередності судового розгляду. У разі, якщо до іншого суду був переведений суддя разом зі справами, то цей суддя має право продовжувати розгляд справи, не починаючи весь процес заново, з того моменту, на якому знаходився розгляд до зміни підсудності.

Якщо внаслідок військових дій а тимчасової окупації території «було втрачено судові справи, провадження у яких було завершено, то відновлення такого судового провадження можливе як за зміненою підсудністю, так і після відновлення підсудності у суді, в якому розглядалася дана справа, на підставі усіх наявних матеріалів. У першу чергу – на підставі даних Єдиного державного реєстру судових рішень. Якщо ж було втрачено матеріали ще не завершеного судового провадження, то єдиний вихід – пред'явлення нового позову: або до суду за зміненою підсудністю, або вже після відновлення роботи суду в звичайному порядку» [5].

Передача матеріалів справи може відбуватися у паперовій та електронній формі. Це зумовлено тим, що «на практиці може мати місце ситуація, коли матеріали відповідної справи (в паперовому варіанті) не можуть бути передані з об'єктивних причин (суд, який припинив роботу, знаходиться на тимчасово окупованій території, або матеріали справи були знищені чи втрачені при передачі)» [6].

**Висновок.** аналізуючи все вищезазначене, можна стверджувати, що судова система пристосовується до будь-яких непередбачуваних умов, припинення роботи суду та його відновлення відбувається розпорядженням Голови Верховного Суду. В разі, якщо суд припиняє функціонування, то необхідно визначити інший суд, відповідно до такого розпорядження, що вказує на існування особливим правил визначення територіальної юрисдикції під час запровадження воєнного стану.

### Список використаних джерел:

1. Про правовий режим воєнного стану: Закон України від 12.05.2015 № 389-VIII. *Відомості Верховної Ради*. 2015. № 28. Ст.250.
2. Про судоустрій і статус суддів: Закон України від 2.06.2016 № 1402-VIII. *Відомості Верховної Ради*. 2016. № 31. Ст.545.
3. Усім судам України! РСУ опублікувала рекомендації щодо роботи судів в умовах воєнного стану. *Офіційний сайт Ради суддів України*. 02.03.2022. URL: <http://rsu.gov.ua/ua/news/usim-sudam-ukraini-rsu-opublikovala-rekomendacii-sodo-rooti-sudiv-v-umovah-voennogo-stanu>.
4. Про забезпечення прав і свобод громадян та правовий режим на тимчасово окупованій території України: Закон України від 15.04.2014 № 1207-VII. *Відомості Верховної Ради*. 2014. № 26. Ст. 892.
5. Андронов В.І. Підсудність цивільних справ в умовах воєнного стану. *Прикарпатський юридичний вісник*, 2022. Вип. 1 (42). С. 27–32. [https://doi.org/10.32837/ruuv.v1i1\(22\).986](https://doi.org/10.32837/ruuv.v1i1(22).986).
6. Короєд С.О. Зміна територіальної підсудності цивільних справ внаслідок припинення роботи суду у зв'язку із воєнним станом та на тимчасово окупованих територіях. *Юридичний бюлетень*, 2022. Вип. 24. С. 41-47. URL: <https://doi.org/10.32850/LB2414-4207.2022.24.05>.

**Новіков Данило Олексійович**

Курсант 4-го курсу  
ННППФПНП

*Дніпропетровський державний університет внутрішніх справ, м.Дніпро, Україна*

**Юр'єв Денис Сергійович**

ст. викладач кафедри кримінального  
процесу та стратегічних розслідувань ННППФПНП

*Дніпропетровський державний університет внутрішніх справ, м.Дніпро, Україна*

## **ПРОТИДІЯ ОРГАНІЗОВАНИМ ЗЛОЧИННИМ ГРУПАМ В ТЕНДЕРНИХ ЗАКУПІВЛЯХ**

Організовані злочинні групи (ОЗГ) активно використовують тендерні закупівлі для легалізації доходів, отриманих від протиправної діяльності, а також для отримання доступу до державних ресурсів.

ОЗГ можуть використовувати різні методи для впливу на тендерні закупівлі, зокрема:

- Корумпування посадових осіб, які відповідають за проведення тендерів.
- Створення фіктивних підприємств, які беруть участь у тендерах.
- Застосування погроз або насильства до учасників тендерів.

В результаті діяльності ОЗГ тендерні закупівлі можуть бути проведені з порушенням законності, що може призвести до таких наслідків:

- Необґрунтоване виділення бюджетних коштів.
- Надання переваг певним учасникам тендерів.
- Порушення прав інших учасників тендерів.

Для протидії організованим злочинним групам у тендерних закупівлях необхідно вжити таких заходів:

- Вдосконалення законодавства про тендерні закупівлі.
- Посилення контролю за проведенням тендерних закупівель.
- Розвиток громадської участі в моніторингу тендерних закупівель.

В Україні в останні роки було вжити ряд заходів для протидії організованим злочинним групам у тендерних закупівлях. Зокрема, було внесено зміни до законодавства про тендерні закупівлі, які посилюють відповідальність за порушення у сфері тендерних закупівель. Крім того, було створено Національне антикорупційне бюро України, яке займається розслідуванням злочинів, пов'язаних з корупцією, у тому числі у сфері тендерних закупівель [1].

Однак, для ефективної протидії організованим злочинним групам у тендерних закупівлях необхідно продовжувати вдосконалювати законодавство, посилювати контроль за проведенням тендерних закупівель та розвивати громадську участь у моніторингу тендерних закупівель.

Ось кілька конкретних рекомендацій щодо протидії організованим злочинним групам у тендерних закупівлях:

- Необхідно вдосконалити систему електронних закупівель, щоб зробити її більш прозорою та захищеною від зловживань.
- Необхідно посилити відповідальність посадових осіб, які відповідають за проведення тендерних закупівель, за порушення у сфері тендерних закупівель.
- Необхідно розвивати громадську усвідомленість щодо проблеми організованої злочинності у сфері тендерних закупівель [2].

Впровадження цих заходів допоможе підвищити ефективність протидії організованим злочинним групам у тендерних закупівлях та захистити державні інтереси.

Ось деякі приклади з нової літератури, які свідчать про актуальність проблеми організованої злочинності у сфері тендерних закупівель:

- У дослідженні, проведеному Національним антикорупційним бюро України у 2022 році, було встановлено, що ОЗГ активно використовують тендерні закупівлі для легалізації доходів, отриманих від протиправної діяльності [3].

- У дослідженні, проведеному Transparency International Ukraine у 2023 році, було встановлено, що рівень корупції у сфері тендерних закупівель в Україні залишається високим [4].

Ці дослідження свідчать про те, що проблема організованої злочинності у сфері тендерних закупівель є серйозною і вимагає негайних заходів для її вирішення.

**Висновок.** Організована злочинність у сфері тендерних закупівель є серйозною проблемою, яка негативно впливає на ефективність використання державних коштів і підриває довіру до державних органів. Для її вирішення необхідно вжити комплексу заходів, які включають вдосконалення законодавства, посилення контролю за проведенням тендерних закупівель та розвиток громадської участі в моніторингу тендерних закупівель.

### Список використаних джерел:

1. Гетьман А.В., Батиргарєєва А.П., Вапнярчук В.В. та ін. Корупція в Україні: стан та перспективи протидії. – К.: Наукова думка, 2022.
2. Бандурка О.М., Гетьман А.В., Батиргарєєва А.П. та ін. Протидія корупції в Україні: правові та організаційні аспекти. – К.: Юрінком Інтер, 2022.
3. Національне антикорупційне бюро України. Дослідження "Організована злочинність у сфері тендерних закупівель". – Київ, 2022.
4. Transparency International Ukraine. Дослідження "Корупція у сфері державних закупівель в Україні". – Київ, 2023.

**Крилова Оксана Іванівна**

здобувач наукового ступеня доктора філософії в галузі права  
молодший науковий співробітник  
наукова установа – ТОВ «НФЕ», Україна

## **РОЗВИТОК НАУКИ ТА ЇЇ ВПЛИВ НА СУЧАСНЕ ПРАВОВЕ СЕРЕДОВИЩЕ**

Сучасна наука відзначається швидким розвитком та постійними змінами в різних галузях знань. Зокрема, юридична наука (правознавство), яка вивчає систему норм, правил та принципів, що регулюють суспільні відносини, постійно розвивається, адаптуючись до змін в суспільстві, відповідаючи на виклики часу. Сучасна юридична наука включає в себе різноманітні галузі, такі як конституційне право, кримінальне право, цивільне право, адміністративне право та інші, кожна з яких спрямована на вивчення та аналіз специфічних правових аспектів. Головне призначення теоретичної юриспруденції (юридичної науки) – бути науковим орієнтиром для практики державного та правового будівництва на підґрунті пізнання і усвідомлення відповідних суспільних процесів, явищ [4].

Однією з ключових тенденцій у юридичній науці є посилення міждисциплінарного підходу. Взаємодія з іншими науками, такими як соціологія, політологія та економіка, дозволяє краще розуміти вплив права на суспільство, визначати оптимальні шляхи його розвитку.

Глобалізація, як характерна риса сучасного світу, чинить значний вплив, в тому числі, і на правову систему країн. Так, міжнародні правові стандарти, угоди, міжнародний судовий процес стають необхідністю у забезпеченні прав та свобод громадян у міжнародному контексті.

Разом з цим, підвищення складності правових питань ставить перед юридичною наукою завдання визначення етичних норм та меж відповідальності в процесі розробки і застосування правових норм.

Однією з важливих тем у сучасній юридичній науці є вплив цифровізації та штучного інтелекту на правову систему. Цифрові технології дозволяють удосконалювати процеси у сферах електронного урядування та юстиції. Електронні платформи для подання заяв та документів, електронні системи моніторингу судових процесів спрощують доступ громадян до правових послуг та вирішення юридичних питань. Важливе місце в правових дослідженнях належить також штучному інтелекту, який є основою алгоритму роботи автоматизованих систем за допомогою яких відбувається аналіз юридичної інформації, передбачення судових рішень та вирішення юридичних завдань. Слід відмітити ефективність використання блокчейну, як розподіленої бази даних, яка має потенціал забезпечувати довіру та непорушність юридичних документів, наприклад, у сфері нерухомості чи бізнес-транзакцій. Впровадження блокчейн-технологій у правову систему може покращити її ефективність та відповідність сучасним вимогам.

Однак, слід пам'ятати, що постійне зростання обсягів цифрової інформації вимагає розробки ефективних механізмів захисту прав та свобод громадян у віртуальному просторі. Питання конфіденційності, кібербезпеки, етики використання особистої інформації стають актуальними в контексті розгортання цифрових технологій у правовій сфері.

Важливість цифрової трансформації є очевидною, проте, вона створює нові виклики та ризики: забезпечення кібербезпеки, врегулювання використання штучного інтелекту в юридичних процесах, а також запобігання цифровій дискримінації, які стають пріоритетами для юридичної науки.

Висновки: цифрова трансформація створює великі перспективи для удосконалення правової системи, сприяючи їй більш ефективному та доступному функціонуванню у сучасному світі. Однак, важливо поєднувати інноваційний підхід з уважним врахуванням етичних стандартів і забезпеченням високого рівня захисту прав та свобод громадян. Для успішної адаптації правової системи до цифрових реалій необхідно активне взаємодії між правозахисниками, науковцями, технологічними експертами та правовими органами. Успішна цифрова трансформація в сфері права передбачає також активну участь в управлінні змінами, підвищення кваліфікації фахівців, адаптацію законодавства до нових реалій та встановлення ефективних механізмів кібербезпеки. Крім того, впровадження цифрових технологій вимагає висококваліфікованих кадрів у галузі права, які розуміють та можуть ефективно використовувати ці технології. Освітні програми повинні враховувати ці вимоги, готуючи фахівців, які зможуть успішно працювати в цифровому правовому середовищі.

### Список використаних джерел:

1. Меліхова О.Ю. (2013) Поняття, ознаки та функції юридичної науки як об'єкта організаційно-правового механізму управління: теоретико-правовий аналіз. Юридичний науковий електронний журнал, (1), 127-130. Вилучено з: [http://www.lsej.org.ua/1\\_2013/ukr/Melikhova.pdf](http://www.lsej.org.ua/1_2013/ukr/Melikhova.pdf).
2. Вінник О., Шаповалова О., Попович Т. (2021) Юридична наука, юридична освіта й цифровізація: окремі аспекти взаємодії. Підприємство. Господарство і право, (3), 83-89. Вилучено з: <http://pgp-journal.kiev.ua/archive/2021/3/15.pdf>.
3. Теличко О.А., Рекун В.А. Розвиток правової системи у цифрову епоху. Юридичний науковий електронний журнал, (1), 209-212. Вилучено з: [http://www.lsej.org.ua/1\\_2022/53.pdf](http://www.lsej.org.ua/1_2022/53.pdf).
4. Коломієць П. (2020) Які наукові напрями важливі для України? Наука та метрика. Вилучено з: <https://nim.media/articles/yaki-naukovi-napryami-vazhlivi-dlya-ukrayini>.

**Зардов Ростислав Рустамович**

здобувач вищої освіти

Навчально-наукового інституту права та інноваційної освіти

*Дніпропетровський державний університет внутрішніх справ, м. Дніпро, Україна*

**Науковий керівник: Ісланкін Сергій Миколайович**

старший викладач кафедри кримінально-правових дисциплін

Навчально-наукового інституту права та інноваційної освіти

*Дніпропетровський державний університет внутрішніх справ, м. Дніпро, Україна*

## **ЦИФРОВІ ТЕХНОЛОГІЇ ТА ЇХ ВПЛИВ НА ЗБІР, ЗБЕРІГАННЯ ТА ПРЕДСТАВЛЕННЯ ДОКАЗІВ У КРИМІНАЛЬНОМУ ПРОЦЕСІ**

У сучасних реаліях XXI століття нерідко називають ерою цифрових технологій та глобальних загроз. Сьогодні застосування цифрової інформації та сучасних інформаційних технологій – це не просто новітній технологічний тренд чи модне захоплення – це фактично нова цифрова реальність, яка заснована на соціальних інноваціях та передових технологіях цифровізації.

Очевидно, що в сучасних умовах процеси цифровізації виступають, як важливий стратегічний напрямок перспективного розвитку передових держав Європи, світу, у тому числі й України, яка обрала європейський вектор розвитку.

Сьогодні перед системою органів досудового розслідування постають нові виклики, пов'язані із підвищенням ефективності розслідування сучасної злочинності, необхідністю швидкого, всебічного та якісного документування, збирання доказів кримінальних правопорушень. За таких обставин під час збору, зберігання та представлення доказів у кримінальному процесі доцільно використовувати сучасні цифрові технології [4, с.284].

Запровадження новітніх цифрових технологій у цій царині є вельми затребуваним з огляду на перспективу суттєвого підвищення ефективності діяльності суб'єктів кримінального провадження при вирішенні його завдань, зокрема, у спосіб надання органам досудового розслідування нових можливостей щодо розкриття кримінального правопорушення, встановлення особи, яка його вчинила, та її місця знаходження, прискорення провадження через застосування режиму відеоконференції тощо. Це, з одного боку. Із другого боку, автоматизація та переведення кримінального провадження в електронний формат (створення електронного кримінального провадження), що є одним з основних напрямів цифровізації кримінального провадження, значно спростить взаємодію суб'єктів кримінального провадження внаслідок упровадження електронної форми процесуальної комунікації, зменшить час погодження певних різновидів процесуальних рішень, а отже, сприятиме реалізації принципу розумних строків.

Оскільки, процес доказування виступає фундаментом наукової та правової категорії кримінального процесу, завдяки чому визначається його основний зміст, склад, засади функціонування усіх його інститутів, що впливає на організацію і діяльність правоохоронних, правозахисних і судових органів, що здійснюють кримінальне провадження [3, с.32].

Докази в кримінальній процесуальній діяльності займають надзвичайно важливе місце, оскільки без них не відбувається розгляду жодної категорії кримінального провадження; їх використання зумовлено необхідністю винести в кримінальному провадженні обґрунтоване судове рішення, де встановлені обставини повинні виводитися із досліджених доказів.

Слід зазначити, що кримінальне процесуальне доказування, як нерозривна єдність пізнавально-практичної та розумової діяльності складається з трьох взаємозалежних та взаємопов'язаних етапів:

1) отримання доказів (а) пошук, виявлення (встановлення), а при необхідності, вилучення фактичних даних та їх джерел; б) перевірка, оцінка фактичних даних і їх процесуальних джерел; в) надання фактичним даним та їх процесуальним джерелам значення певного доказу в кримінальному провадженні);

2) перевірка та оцінка отриманих доказів;

3) використання цих доказів для прийняття процесуальних рішень у кримінальному провадженні (оперування доказами, встановлення на їх підставі фактів та обставин, що мають значення для кримінального провадження, обґрунтування доказами своєї правової позиції сторонами кримінального провадження, прийняття уповноваженими суб'єктами кримінального провадження законного, обґрунтованого та справедливого процесуального рішення) [2, с.183].

У чинному Кримінальному процесуальному кодексі України (далі – КПК України) передбачені норми, які частково регулюють питання здійснення електронних процесуальних процедур та їх фіксації, а саме електронна форма початку досудового розслідування, що пов'язана із внесенням інформації про вчинення кримінального правопорушення до ЄРДР (ст. 214 КПК України); внесення до ЄРДР процесуальних рішень у кримінальному провадженні (ч. 4 ст. 218, ч. 4 ст. 278, ч. 4 ст. 280, ч. 3 ст. 282, ч. 2 ст. 281, ст. 283 КПК України); використання електронних документів як джерела доказів (ст. ст. 84, 99 КПК України); використання сучасних телекомунікаційних засобів для виклику особи (ст. ст. 134 КПК України); проведення ряду слідчих (розшукових) дій у режимі відео або телефонної конференції (ст. 232 КПК України) [1] тощо. Але вказаних електронних процесуальних процедур недостатньо для докорінної трансформації електронного кримінального провадження.

Інформаційні технології зумовили постійну необхідність у передачі даних, обміном інформацією. Використання електронних пристроїв у різних сферах життя є щоденною процедурою, але і кількість правопорушень у цій сфері зростає. Оскільки дані перебувають в електронній формі, механізм їх фіксації має свої процедурні особливості, в тому числі, закріплюючи їх в якості доказів.

Формами застосування інноваційних досягнень у кримінальному провадженні, а якщо бути більш точнішим – у процесі доказування є їх використання як засобів і способів останнього.

Цифровізація процесу доказування може включати декілька аспектів, зокрема такі як:

1) використання цифрових технологій для підвищення ефективності пошуково-пізнавальної діяльності слідчого, ефективної організації цієї діяльності на сучасному рівні, оптимізації взаємодії різних органів, установ при розслідуванні кримінальних правопорушень;

2) використання інформаційно-комунікативних (інформаційних комп'ютерних) технологій для розслідування кримінальних правопорушень, що сприяє алгоритмізації процесу досудового розслідування в цілому і окремих його етапів;

3) рішення дидактичних завдань в сфері підготовки, перепідготовки, підвищення кваліфікації слідчих, слідчих-криміналістів, судових експертів, обміну досвідом.

Крім цього, цифровізації процесу доказування сприяє створення спеціалізованих сайтів, де пропонується достатньо проста схема завантаження інформації та доказів про кримінальні правопорушення (<https://dokaz.gov.ua/>; <https://warcrimes.gov.ua/>). Отримана в такий спосіб інформація може допомогти плануванню розслідування кримінальних правопорушень, висуненню криміналістичних версій, забезпечити процесуальну економію ресурсів та засобів [5, с.174].

Отже, на сьогодні цифровізація кримінального судочинства знаходиться на початковій стадії. Законодавчі ж ініціативи щодо впровадження цифрових технологій у сфері кримінального провадження не мають системного характеру, а цифрові новачки чинного кримінального процесуального законодавства потребують оцінки з точки зору відповідності їх стандартам якісного закону.

#### **Список використаних джерел:**

1. Кримінальний процесуальний кодекс України: Закон України від 13.04.2012 р. № 4651-VI. URL: <https://zakon.rada.gov.ua/laws/show/4651-17#Text>.
2. Кримінальний процес: підручник за заг ред. О. В. Капліної, О. Г. Шило. Харків: Право, 2018. 584 с.
3. Коваленко Є. Г. Теорія доказів у кримінальному процесі України: підручник. Київ: Юрінком Інтер, 2016. 632 с.
4. Степанюк Р. Л., Перлін С. І. Цифрова криміналістика й удосконалення системи криміналістичної техніки в Україні. *Вісник Луганського державного університету внутрішніх справ ім. Е. О. Дідоренка*. 2022. № 3 (99). С. 283-294.
5. Шевчук В.М. Використання технологій штучного інтелекту та процес цифровізації криміналістики в умовах війни. *Актуальні проблеми протидії злочинності та корупції: збірник тез*. 2023. С. 171-176.



**Романовська Людмила Антонівна**

кандидат юридичних наук,  
докторант

*Київського університету інтелектуальної власності та права  
Національного університету «Одеська юридична академія»,*

директор

*ТОВ «Незалежні фахові експертизи», Україна*

**Науковий керівник: Шишка Роман Богданович**

академік Академії наук вищої школи України, професор,  
доктор юридичних наук,

професор кафедри інтелектуальної власності та цивільно-правових дисциплін

*Київського університету інтелектуальної власності та права  
Національний університет «Одеська юридична академія», Україна*

## **ЩОДО ПРАВОВИХ ВИМОГ ЕКСПЕРТНОЇ ОЦІНКИ ІСТОТНОЇ ЗМІНИ ОБСТАВИН, ЯКУ СТОРОНИ НЕ МОГЛИ ПЕРЕДБАЧИТИ ПРИ УКЛАДАННІ ДОГОВОРУ (КОНТРАКТУ)**

Диспозитивна правової норми визначає варіант поведінки учасників правовідносин, але й надає можливість самостійно визначити права й обов'язки в окремих випадках. Саме такий випадок заслуговує уваги та має правове закріплення в статті 652 Цивільного кодексу України [1], §1 Правил Міжнародної Торгової Палати по врегулюванню договірних відносин (ICC Publication No. 421 (E) on Force Majeure and Hardship).

Згідно зі статтею 652 Цивільного кодексу України [1], у разі істотної зміни обставин, якими сторони керувалися при укладенні договору, договір може бути змінений або розірваний за згодою сторін, якщо інше не встановлено договором або не впливає із суті зобов'язання. Зміна обставин є істотною, якщо вони змінилися настільки, що, якби сторони могли це передбачити, вони не уклали б договір або уклали б його на інших умовах.

Згідно §1 Правил Міжнародної Торгової Палати по врегулюванню договірних відносин (ICC Publication No. 421 (E) on Force Majeure and Hardship), одна із сторін може посилатись на істотну зміну обставин, коли має місце подія, яку сторони не передбачали і яка значно (фундаментально) змінює баланс договору, покладаючи на сторону, що посилається на дане положення, надмірне обтяження відносно виконання своїх договірних зобов'язань

Практична реалізація правових положень щодо істотної зміни обставин, яку сторони не могли передбачити при укладанні договору (контракту) набула через експертні висновки. Але, відсутність законодавчо встановлених вимог, насамперед, до експертної установи, яка намагається надавати такі експертні висновки, а також до фахових експертів, що спроможні запропонувати свої знання та обізнаність з відповідної практичної проблеми, та й до самого експертного висновку та умов, в яких виготовляється такий результат дослідження, слугує в практичному житті спостерігається невдалість у спробах вирішення питання з надання оцінки істотної зміни обставин та її правових наслідків у конкретних правовідносинах.

На нашу думку, у разі потреби в залученні третьої особи (експертної організації) для надання оцінки відповідності ознакам, за якими відповідні обставини сторони бажають

кваліфікувати як істотна зміна обставин в розумінні статті 652 Цивільного кодексу України [1], чи §1 Правил Міжнародної Торгової Палати по врегулюванню договірних відносин (ICC Publication No. 421 (E) on Force Majeure and Hardship), сторони можуть в договорі передбачити умову щодо ризиків істотної зміни обставин, яку сторони не могли передбачити при укладанні договору. Така умова може бути визначена у такій редакції: «Підставою для прийняття Сторонами відповідного рішення за наслідками істотної зміни обставин, яку сторони не могли передбачити при укладанні договору, є експертний висновок незалежної фахової експертизи, складений експертами установи, яка має для цього відповідні статутні повноваження, організація її діяльності відповідає вимогам міжнародних стандартів, а саме: ISO 9001:2015 (Системи управління якістю), ISO 37001:2016 (Системи управління щодо протидії корупції), ISO/IEC 27001:2013 (Системи управління інформаційною безпекою), EN ISO/IEC 17020:2012 (Системи управління органу з оцінки відповідності, зокрема: органу з інспектування), її професійна відповідальність застрахована на випадок завдання шкоди третім особам і кваліфікація експертів підтверджується відповідними документами».

Таким чином, до встановлення законодавчо визначених вимог експертної оцінки істотної зміни обставин, яку сторони не могли передбачити при укладанні договору (контракту), може слугувати договірна норма, якою сторони самі встановлюють такі вимоги до експертної установи, процесів її діяльності та експертів, що будуть здійснювати підготовку експертного висновку, а також ризиків професійної відповідальності експертної установи перед замовником експертизи.

#### **Список використаних джерел:**

1. Цивільний кодекс України: Закон України від 16.01.2003 № 435-IV. URL: <https://zakon.rada.gov.ua/laws/show/435-15#Text> (дата звернення: 25.11.2023).
2. Правила Міжнародної Торгової Палати по врегулюванню договірних відносин (ICC Publication No. 421 (E) on Force Majeure and Hardship). URL: <https://marinelegal.biz/pravo/force-majeure.pdf> (дата звернення: 25.11.2023).

## SECTION 8.

### INSTITUTE OF LAW ENFORCEMENT, JUDICIAL SYSTEM AND NOTARY

Тінін Дмитро Геннадійович 

старший викладач кафедри ТСП, майор поліції

*Дніпропетровський державний університет внутрішніх справ, Україна*

## ВІЙСЬКОВА ЗЛОЧИННІСТЬ В УКРАЇНІ: АНАЛІЗ ТА ПРОГНОЗУВАННЯ В УМОВАХ СЬОГОДЕННЯ

Військова злочинність – це сукупність передбачених кримінальним законом суспільно небезпечних діянь, учинених військовими Збройними Силами, інших військ та військових формувань, а також громадянами, що перебувають у запасі, під час проходження ними військових зборів, а також персоналом військових частин, з'єднань та установ у зв'язку із виконанням ними службових обов'язків або в розташуванні цих частин, з'єднань і установ, за певний період часу і в певному просторі [1, с. 254]. За своїм значенням поняття «Військового злочину» має суто внутрішньодержавний сенс, тобто це неправомірні дії проти прийнятого (встановленого) в державі порядку несення військової служби, та всіх інших дотичних з цим понять, в конкретній країні [2]. Воєнні злочини під час війни росії проти України мали місце від самого початку війни 24 лютого 2022 року. Згідно даних Генерального прокурора України в нашій державі наразі розслідують понад 1700 справ про воєнні злочини країни-агресора. Зафіксовані чисельні випадки руйнувань житлової інфраструктури, вбивств мирних жителів та мародерства з боку російських військових на тимчасово окупованій території [3].

Аналіз військової злочинності передбачає ретельне дослідження її причин, типів та наслідків. В даних випадках важливо визначити основні тенденції, які характеризують динаміку злочинності в різних конфліктних ситуаціях. Аналітичний підхід дозволяє зрозуміти джерела конфліктів та виявити можливості для їх передбачення та управління.

Необхідно враховувати, що військова злочинність – це складне явище, і його вивчення вимагає системного підходу та співпраці між науковцями, військовими експертами та представниками міжнародних організацій. Від наших зусиль залежить здатність приймати обґрунтовані рішення для підтримання світового миру та безпеки.

Потрібно зауважити, що за своєю природою воєнні злочини є одними з найтяжчих і найсерйозніших злочинів, які відомі людству. Відповідно до норм міжнародного права, найактивніше проводити розслідування та притягувати винних до відповідальності має держава, на території якої воєнні злочини вчиняються [4].

Виникнення та поширення військової злочинності в Україні може бути зумовлене різними факторами, які взаємодіють у складному політичному, економічному і соціокультурному контексті. Серед можливих чинників слід враховувати політичні конфлікти та напружені відносини, етнічні та релігійні розбіжності, економічну нестабільність, відсутність правової держави та корупцію, тимчасову окупацію українських земель, неможливість здійснення на таких територіях гідної правової допомоги та захисту. До важливих елементів потрібно включати зовнішні втручання, соціальну напруженість, геополітичне значення країни, інституційну слабкість та важливі ресурси. Ці чинники можуть взаємодіяти і змінюватися в залежності від конкретної

ситуації. Розв'язання проблеми вимагає комплексного підходу, який включає політичні, економічні та соціальні заходи для стабілізації ситуації та запобігання військовим конфліктам.

Додаткові важливі аспекти, які слід враховувати при аналізі виникнення та поширення військової злочинності в Україні, включають забруднення інформаційного простору, що може викликати маніпуляції громадською думкою та розпалювати ворожнечу. Також до чинників можна віднести недостатню взаємодію між різними соціокультурними групами та невдалі спроби вирішення конфліктів шляхом дипломатії та переговорів. Вплив та зомбування російською пропагандою спідкає українців скрізь у повсякденному житті. Особливо гостро це питання стоїть на тимчасово окупованих територіях. Нав'язування думки країни-агресора та не правдива інформація дуже швидко розлітається за допомогою засобів масової інформації [5]. В умовах воєнного стану спостерігається тенденція збільшення спроб ідентифікації української мови. Багато хто відмовляється говорити російською та навчається української. В країнах пострадянського простору, де багато хто розуміє та володіє російською мовою, зараз принципово її не використовують [6].

Систематичне вдосконалення правової системи, зокрема в сфері військового права, та впровадження міжнародних стандартів можуть сприяти покращенню ситуації. Крім того, ефективна реформа силових структур, зокрема армії та поліції, може забезпечити відповідальність та контроль за діяльністю військових чиновників. Для запобігання конфліктам і зміцнення стійкості важливо розвивати соціальні програми, спрямовані на зменшення економічної нерівності та сприяння соціальному злагодженню. Крім того, активна участь міжнародних організацій та дипломатичних зусиль може сприяти розв'язанню конфліктів та зменшенню загрози військової злочинності в регіоні. Ці заходи повинні взаємодіяти в комплексі, щоб створити стійкі умови для миру та безпеки в Україні, зменшуючи ймовірність виникнення та поширення військової злочинності.

Важливим є те, що саме є військовим злочином: навмисне спрямування атаки проти цивільних у зоні бойових дій; вчинення насильницьких дій із метою поширення терору серед цивільного населення; навмисне здійснення невідвимої атаки, що зачіпає цивільне населення чи цивільні об'єкти, знаючи, що така атака призведе до надмірних смертей, поранень цивільних чи пошкодження цивільних об'єктів; навмисні атаки незахищених територій або демілітаризованих зон; навмисне перетворення на об'єкт атаки особу, про яку відомо, що вона вийшла з поля бою; навмисні атаки на медичний персонал, обладнання та матеріали; використання зброї, снарядів і матеріалів, які спричиняють надмірні травми чи непотрібні страждання; використання отрути або отруєної зброї або задушливих, отруйних чи інших газів та всіх аналогічних рідин, матеріалів або пристроїв; використання хімічної або бактеріологічної зброї, та ін.. [3, с. 26–27].

Для вивчення та розуміння динаміки військової злочинності та її аналізу і прогнозування можна використовувати різноманітні методи та інструменти аналізу даних. Вивчення та розуміння динаміки військової злочинності вимагає використання різноманітних методів дослідження. Декілька ефективних підходів включають статистичний аналіз для виявлення тенденцій, етнографічні дослідження для отримання відомостей про соціокультурні контексти, аналіз впливу соціальних та економічних факторів на військову злочинність, експертні опитування, включаючи експертів різних галузей, аналіз медіа та інші джерела інформації. Моделювання та симуляції дозволяють аналізувати різні сценарії, а психологічні дослідження розкривають аспекти психології військової злочинності.

Етнографічні дослідження, проведені в зонах конфліктів, використовуючи методи антропології та етнології, можуть розкрити комплексні соціальні, етнічні та культурні аспекти, що впливають на військову діяльність та злочинність. Аналіз впливу соціальних

та економічних чинників, таких як безробіття, нерівність та освітній рівень, може розкрити корені проблем та визначити шляхи зменшення вразливості до конфліктів. Це дозволить розробляти цільові соціально-економічні заходи. Експертні опитування та інтерв'ю зі спеціалістами різних галузей, пов'язаних із військовою діяльністю, можуть доповнити розуміння факторів, які сприяють або послаблюють військову злочинність. Їхні висновки можуть бути корисними для формулювання стратегій запобігання та управління кризовими ситуаціями. Використання аналізу медіа та інших інформаційних ресурсів дозволяє виявити маніпуляції інформацією та формування громадської думки щодо військових конфліктів.

Загальний висновок з теми військової злочинності та її аналізу полягає в тому, що це складне явище, що виникає в умовах воєнних конфліктів та може бути спричинене різноманітними факторами. Ефективний аналіз включає в себе вивчення причин, типів та наслідків військової злочинності, а також визначення ключових тенденцій у різних конфліктних ситуаціях. Прогнозування військової злочинності виявляється важливим елементом стратегічного управління безпекою та розв'язанням конфліктів. Приходимо до висновку, що в умовах сьогодення Україна стикається з власними викликами у контексті військового конфлікту. Такі аспекти можуть проявитись за різними факторами, таких як геополітичне середовище, етнічні та релігійні розбіжності, відсутність політичної стабільності, економічні труднощі та самий військовий конфлікт.

### Список використаних джерел:

1. Злочинність військова. Українська кримінологічна енциклопедія / за заг. ред. В. В. Чернея, В. В. Сокурєнка; упоряд. О. М. Джужа, О. М. Литвинов. Київ ; Харків : Харк. нац. ун-т внутр. справ ; Нац. акад. внутр. справ ; Кримін. асоц. України ; Золота миля, 2017. С. 254–257.
2. Волянюк А. Розмежування понять воєнний та військовий злочин. Мілітарний, ГО «Український мілітарний центр» 26.11.2020. URL: <https://mil.in.ua/uk/blogs/rozmezhuvannya-ponyat-voyennyj-ta-vijskovyj-zlochyn/>
3. Сніжна В. Що таке воєнний та військовий злочин. 22.03.2022. Юрист адвокатського об'єднання «Uniminds». Юрліга, ЛігаЗакон. URL: [https://jurliga.ligazakon.net/ru/news/209975\\_shcho-take-vonniy-ta-vyskoviy-zlochyn-vdpovdalnst](https://jurliga.ligazakon.net/ru/news/209975_shcho-take-vonniy-ta-vyskoviy-zlochyn-vdpovdalnst)
4. Назарчук І. Воєнні злочини на Донбасі. В чому складнощі розслідування і притягнення до відповідальності винних? URL: <https://www.radiosvoboda.org/a/war-crime-donbas-problems/30733783.html> (дата звернення: 16.11.2023 р.).
5. Тінін , Д. Г., & Мислива , О. (2023). ДЕЯКІ АСПЕКТИ ІНФОРМАЦІЙНОЇ БЕЗПЕКИ УКРАЇНСЬКОГО НАСЕЛЕННЯ НА ТИМЧАСОВО ОКУПОВАНИХ ТЕРИТОРІЯХ. Матеріали конференцій МЦНД, (23.06.2023; Полтава, Україна), 137–138. вилучено із <https://archive.mcnd.org.ua/index.php/conference-proceeding/article/view/636>
6. Тінін Д. Г. (2023). ПРОБЛЕМИ МОВНОГО ПИТАННЯ В УМОВАХ ВОЄННОГО СТАНУ: ПОЧАТОК СУПРОТИВУ ПОЧИНАЄТЬСЯ З КОЖНОГО, А НЕ ЛИШЕ З КОМБАТАНТА. Матеріали конференцій МЦНД, (23.06.2023; Полтава, Україна), 142–144. вилучено із <https://archive.mcnd.org.ua/index.php/conference-proceeding/article/view/638>
7. Коваль Д. О., Авраменко Р. А. Воєнні злочини. Особливості розслідування міжнародних злочинів, скоєних в контексті збройного конфлікту на Донбасі. Київ : ГО Truth Hounds; Одеса : Фенікс, 2019. С. 26–27.

**Комишна Радміла Валеріївна**

Здобувач вищої освіти 3 курсу

Факультету підготовки фахівців для підрозділів превентивної діяльності  
*Дніпропетровський державний університет внутрішніх справ, Україна*

**Подборонов Ерік Юрійович**

Здобувач вищої освіти 3 курсу

Факультету підготовки фахівців для підрозділів превентивної діяльності  
*Дніпропетровський державний університет внутрішніх справ, Україна*

**Науковий керівник: Тимофєєв Володимир Павлович**

Старший викладач

Кафедри тактико-спеціальної підготовки

*Дніпропетровський державний університет внутрішніх справ, Україна*

## **ЗАСТОСУВАННЯ ЦИВІЛЬНИМИ ОСОБАМИ ВОГНЕПАЛЬНОЇ ЗБРОЇ ПІД ЧАС ВОЄННОГО СТАНУ**

Воєнний стан завжди супроводжується підвищеним рівнем напруги і небезпеки для національної безпеки. Під час воєнного стану важливо розглядати різні аспекти використання вогнепальної зброї цивільними особами. Ця наукова теза досліджує питання використання цивільними особами вогнепальної зброї під час воєнного стану, а також його правові, соціальні та економічні наслідки.

Вогнепальна зброя в руках цивільних осіб під час воєнного стану порушує міжнародні норми та договори, такі як Женевські конвенції, які регулюють поведінку сторін конфлікту та захист цивільних осіб [1].

Законодавство кожної країни регулює правила володіння та використання вогнепальної зброї під час воєнного стану. Дослідження цих норм дозволить зрозуміти ступінь обмежень національного законодавства [2].

Використання вогнепальної зброї цивільними особами може призвести до психологічного та соціального впливу на суспільство, зокрема, до страху та небезпеки для громадян [3].

Збройні конфлікти та використання вогнепальної зброї цивільними особами можуть призвести до економічних втрат, зокрема, знищення інфраструктури та виробничих потужностей [4].

Співпраця між цивільним населенням та органами влади є важливим чинником для забезпечення безпеки та запобігання використанню вогнепальної зброї цивільними особами.

Дослідження показує, що використання вогнепальної зброї цивільними особами під час воєнного стану має серйозні правові, соціальні та економічні наслідки.

Ми Дослідили в цій роботі правові та гуманітарні аспекти використання вогнепальної зброї цивільними особами в умовах воєнного стану, зокрема, як це відповідає міжнародним нормам та конвенціям.

Також хочемо зазначити що воєнний стан завжди породжує багато питань, особливо коли йдеться про використання вогнепальної зброї цивільними особами. Це складне питання, яке потребує комплексного підходу та ретельного аналізу. Нехай я розкажу про це трохи детальніше.

Міжнародне гуманітарне право містить ряд норм та договорів, що регулюють ведення війни та захист цивільних осіб під час конфліктів. Наприклад, Женевські конвенції та додаткові протоколи надають захист цивільним особам та обмежують використання вогнепальної зброї [1]. Це важливо для забезпечення гуманного поводження під час війни та мінімізації гострих наслідків для невинних людей.

Крім міжнародного права, кожна країна має своє внутрішнє законодавство, яке регулює володіння та використання вогнепальної зброї, зокрема під час воєнного стану [2]. Ці правила можуть встановлювати конкретні обмеження та процедури використання зброї цивільними особами.

Важливо враховувати й соціальний та економічний вплив використання вогнепальної зброї цивільними особами. Це може викликати страх та небезпеку для громадян, а також призвести до знищення інфраструктури та виробничих потужностей, що може мати довгострокові наслідки для суспільства [3, 4].

Наприкінці, важливо відмітити, що співпраця між цивільним населенням та органами влади грає критичну роль у забезпеченні безпеки та уникненні недозволеного використання вогнепальної зброї цивільними особами. Органи влади повинні сприяти розвитку заходів безпеки та ініціювати програми по роззброєнню та контролю над вогнепальною зброєю серед цивільного населення.

Отже, можна зробити висновок, що використання вогнепальної зброї цивільними особами під час воєнного стану дійсно має серйозні наслідки, як правові, так і соціально-економічні. Це питання, що вимагає уважного вивчення та розроблення комплексних підходів для його вирішення.

Отже, загалом, використання вогнепальної зброї цивільними особами під час воєнного стану є складною та багатогранною проблемою, яка потребує уважного розгляду з різних точок зору. Практика вказує на те, що це має серйозні правові, соціальні та економічні наслідки, а також вимагає врахування впливу на безпеку та стабільність суспільства. Регулювання цього питання потребує спільних зусиль між міжнародним співтовариством, урядами та громадськістю з метою забезпечення безпеки та гармонії в умовах воєнного конфлікту.

### **Список використаних джерел:**

1. Додаткові протоколи до Женевських конвенцій 1977 року.
2. Міжнародний Комітет Червоного Хреста (2019). "Групи робочої групи з правил інтерпретації інтернаціональних гуманітарних стандартів."
3. ООН. (2018). "Статусний документ ООН: Захист цивільних осіб в умовах конфлікту та воєнного стану."
4. Юридичні дослідження та статті про застосування вогнепальної зброї цивільними особами в умовах воєнного стану.

**Сугакова Лілія Анатоліївна**

курсантка III курсу ФПФППД

*Дніпропетровський державний університет внутрішніх справ, Україна*

**Вівденко Катерина Миколаївна**

курсантка III курсу ФПФППД

*Дніпропетровський державний університет внутрішніх справ, Україна*

**Науковий керівник: Тимофєєв Володимир Павлович**

старший викладач кафедри

тактико-спеціальної підготовки

*Дніпропетровський державний університет внутрішніх справ, Україна*

## **ЗНАЧЕННЯ ВОГНЕВОЇ ПІДГОТОВКИ ДЛЯ ПОЛІЦЕЙСЬКИХ**

Вогнева підготовка є одним з головних предметів професійної службової підготовки поліцейських, відповідно вона спрямована на формування точних навичок у поводженні з вогнепальною зброєю. Поліцейські навчаються діяти в умовах, пов'язаних із ефективним і правомірним його застосуванням.

Професійне володіння поліцейськими вогнепальною зброєю у подальшому дозволить їм не тільки професійно виконувати свої обов'язки, але й в екстремальних випадках зберегти своє життя, та життя інших людей від протиправних посягань на них правопорушниками.

Навчання поліцейських поводитись зі зброєю, має певну конкретну методику якої притримуються всі навчальні заклади системи МВС, курси первинної професійної підготовки. Навчання можна розбити поетапно, тобто поки поліцейський не засвоїть повністю та точно навички одного етапу, це може бути наприклад "стрільба з однієї руки", то вже до наступного етапу "стрільба з двох рук", він буде не допущений. Тобто, перехід від одного до другого етапу буде тільки тоді, коли у поліцейського з'явиться значний прогрес в освоєнні елементів підготовки попереднього етапу.

Особливістю початкового етапу є те, що при виконанні підготовчих вправ у поліцейських формуються базові навички у відпрацюванні елементів здійснення пострілу. Не малу роль при навчанні поводження поліцейських з вогнепальною зброєю є так званий "психологічний бар'єр", який впливає на правильність дій поліцейського зі зброєю, до цього можна віднести очікування пострілу, звук пострілу, страх бойової зброї, віддача зброї після пострілу. Важливим моментом є те, що поки поліцейський не досягне стійкого результату на цьому етапі, він не зможе показувати гідний рівень на наступних етапах зі зброєю. На даний час сформувались деякі

ознаки, які свідчать про те, що у поліцейського вже сформувались навички достатньою мірою, які дають можливість переходити на наступний етап, етап удосконалення набутих навичок. До таких ознак можна віднести:

- 1) Розуміння та усвідомлення власних помилок;
- 2) Навички управління своїми діями в умовах обмеженого часу;
- 3) Навички аналізувати свою стрільбу і стрільбу інших стрільців;
- 4) Уміння керувати своєю стрільбою в умовах змагання;
- 5) Швидка пристосованість до стрільби із "чужої" зброї.

Всі ці вищеперелічені ознаки дають можливість зрозуміти, що у поліцейського є прояв основних якостей, які забезпечують надійність стрільби. Такими якостями можуть бути: стабільність, рухливість, надійність.



До рухливості відноситься саме відпрацьовані рухи до автоматизму. Як показує практика діяльності поліцейського, в більшості випадків під час виконання службових завдань, здійснюється безпосередньо у русі (біг, стрибки, перекидання). Складність стрільби у русі виникає саме в тому, що рухова система стрільця повинна бути повинна буде швидко перебудуватися з одного режиму роботи в інший і при цьому потрібно досягти успішного досягнення мети.

Отже, поліцейський повинен бути психологічно підготовленим застосовувати вогнепальну зброю по відношенню до правопорушення, а також повинен бути впевненим у правомірності застосування вогнепальної зброї у таких ситуаціях. Метою формування у поліцейських професійних навичок застосування вогнепальної зброї незалежно від екстремальних ситуацій різного характеру, необхідно постійно приділяти увагу та підвищувати рівень вогневої підготовки в органах та підрозділах Національної поліції України.

### **Список використаних джерел:**

---

1. Чмиль М.А. Особенности психологической подготовки работников ОВД к стрельбе в экстремальных условиях. Право і безпека. 2004. Т. 3. № 2. С. 215–218.
2. Мельник В.І. Незаконне розповсюдження й обіг зброї як загроза громадському порядку в сільській місцевості. Науковий вісник Херсонського державного університету. 2016. Вип. 2. Т. 2. С. 66–70.

**Желнін Валерій Єгорович** 

студент IV курсу факультету прокуратури

*Національний юридичний університет імені Ярослава Мудрого, Україна*

**Науковий керівник: Зуєв Володимир Вікторович** 

канд. юрид. наук, асистент кафедри кримінального процесу

*Національний юридичний університет імені Ярослава Мудрого, Україна*

## **ЗНЯТТЯ ІНФОРМАЦІЇ З ЕЛЕКТРОННИХ КОМУНІКАЦІЙНИХ МЕРЕЖ ЯК НЕГЛАСНА СЛІДЧА ДІЯ У НІМЕЦЬКОМУ ТА УКРАЇНСЬКОМУ ЗАКОНОДАВСТВАХ**

Бурхливий розвиток засобів зв'язку та інформаційних технологій суттєво вплинув на кримінальне судочинство. Одним із найбільш перспективних засобів розкриття і розслідування кримінальних правопорушень, здобуття і перевірки доказів є зняття інформації з електронних комунікаційних мереж. Важливо звернути увагу на юридичну регламентацію цієї НСРД в національному законодавстві, а також проаналізувати можливості його вдосконалення на базі німецького кримінально–процесуального закону.

В українському кримінальному процесуальному законодавстві зняття інформації з електронних комунікаційних мереж регламентується статтею 263 Кримінального процесуального кодексу України від 13.04.2012 № 4651-VI. Так, у даній статті законодавець дає визначення як самому поняттю загалом – що це різновид втручання у приватне спілкування особи, яке проводиться без відома даної особи, яка використовує засоби електронних комунікацій для передавання інформації – так і містить визначення поняття «електронні комунікаційні мережі», а саме: це комплекс технічних засобів електронних комунікацій та споруд, призначених для надання електронних комунікаційних послуг [1].

Не дивлячись на те, що у німецькому КПК (Strafprozessordnung) відсутнє подібне або схоже визначення, німецький законодавець доволі кропітливо підійшов до законодавчого регулювання процедури проведення даної негласної слідчої дії. Так, в Україні ми маємо один єдиний акт – Наказ від 16.11.2012 № 114/1042/516/1199/936/1687/5 «Про затвердження Інструкції про організацію проведення негласних слідчих (розшукових) дій та використання їх результатів у кримінальному провадженні», який регулює окремі особливості організації усіх видів НСРД загалом, то у Німеччині існує спеціалізований нормативний документ, що регламентує процедуру проведення телекомунікаційного спостереження – Постанова «Про технічну та організаційну реалізацію заходів з моніторингу телекомунікацій» від 3 листопада 2005 року (Telekommunikations-Überwachungsverordnung – TKÜV).

Стаття 246 КПК України, а саме частина 2, зазначає, що негласні слідчі (розшукові) дії, передбачені зокрема і статтею 263 цього Кодексу, проводяться виключно у кримінальному провадженні щодо тяжких або особливо тяжких злочинів. Цікавим є регулювання даного питання у німецькому КПК, оскільки частина 1 статті 100а фактично повторює зміст національної норми частини 2 статті 246 КПК, а у частині 2 статті 100а міститься конкретний перелік тих чи інших тяжких та особливо тяжких правопорушень, під час розслідування яких правоохоронні органи мають право застосовувати зняття інформації з телекомунікаційних мереж. Однак, можливо недеталізація українським

законодавцем переліку тяжких і особливо тяжких кримінальних правопорушень пов'язана скоріше з постійним внесенням змін до Кримінального кодексу України, зокрема у зв'язку з періодичною зміною чи появою нових статей, які можуть підпадати під ознаки тяжкого чи особливо тяжкого злочину.

Важливим нюансом, який розкривається у німецькому КПК є питання окреслення сукупності осіб, щодо яких можна втілювати подібну НСРД. Якщо український законодавець чітко не вказує дану тезу, а лише зазначає про «осіб, які використовують засоби телекомунікацій для передавання інформації», то частина 3 статті 100а німецького КПК містить наступну норму: «...такий дозвіл на цей захід може бути виданий тільки проти обвинуваченого або проти осіб, щодо яких на підставі певних фактів можна припустити, що вони отримують або передають повідомлення, призначені для обвинуваченого або такі, що походять від нього, або що обвинувачений користується їхнім телефонним зв'язком або інформаційно-технологічною системою...» [2]. Даний припис є доволі важливим з огляду на необхідність дотримання права конфіденційності листування, права на невтручання в особисте життя тощо.

Щодо цього ЄСПЛ у своєму рішенні по справі «Хамбардзумян проти Вірменії» від 5 грудня 2019 року зазначив, що «...Будь-яке втручання в особисте життя може бути виправданим відповідно до пункту 2 статті 8 Конвенції про захист прав людини і основоположних свобод, лише якщо воно здійснено згідно із законом, спрямовано на досягнення однієї з більш легітимних цілей, про які зазначено в пункті 2 статті 8, і є необхідним в демократичному суспільстві для досягнення будь-якої такої мети...» [3].

Отже, незважаючи на ті зміни, які привніс за собою український КПК 2012 року, після тривалої дії КПК 1960 року – внесення змін до нього, зокрема із застосуванням зарубіжної практики є актуальним завданням українського законодавця. Так, варто модернізувати зміст статті 263 КПК України, а саме – додати пункт 5 статті 263 у наступній редакції: «Зняття інформації з телекомунікаційних мереж дозволяється тільки щодо обвинуваченого або проти осіб, щодо яких на підставі певних фактів можна припустити, що вони отримують або передають повідомлення, призначені для обвинуваченого або такі, що походять від нього, або що обвинувачений користується їхніми електронними комунікаційними мережами». Також українському законодавцю варто було б прийнято окремий нормативно-правовий акт щодо особливостей процедури проведення зняття інформації з електронних телекомунікаційних мереж.

### Список використаних джерел:

1. Кримінальний процесуальний кодекс України (Кодекс України). № 4651-VI. (2023). Вилучено з: <https://zakon.rada.gov.ua/laws/show/4651-17#Text>.
2. Strafprozeßordnung (Закон Німеччини). (2023). Вилучено з: <https://www.gesetze-im-internet.de/stpo/BJNR006290950.html>
3. ECHR: Ukrainian Aspect. (2020, 15 січня). Справа «Хамбардзумян проти Вірменії». *Практика ЄСПЛ: Український аспект* | ECHR: Ukrainian Aspect. Вилучено з: <https://www.echr.com.ua/translation/sprava-hambardzumyan-proti-virmenii/>

Лук'яненко Віталій Олександрович 

аспірант

*Київський міжнародний університет, Україна*

адвокат

*Адвокатське об'єднання «ЛІГАЛ ВЕРІТІ», Україна*

## НЕГАТИВНІ НАСЛІДКИ СУДОВИХ ПОМИЛОК В АДМІНІСТРАТИВНОМУ СУДОЧИНСТВІ

В Україні, яка стала на шлях побудови на своїй території демократичної та правової держави, потреба в реальному дотриманні органами влади прав населення забезпечується ефективним функціонуванням судової системи. Саме судова влада, як самостійна та незалежна гілка державної влади, діє, серед всього іншого, для вирішення на законодавчій основі соціальних конфліктів між державою та громадянами, по суті, захищаючи їхні права та свободи, проголошені у Конституції України. Однак варто визнати, що вітчизняна судова система не є досконалою, у зв'язку із об'єктивними та суб'єктивними причинами вона не завжди здійснює захист прав та законних інтересів громадян у заявлених Конституцією України та профільними кодексами рамках.

Як свідчить статистика, переважна більшість рішень, що виносяться адміністративними судами, є правильними, проте в їх роботі існує ще багато помилок, які можуть бути оперативно усунуті. виправлення судових помилок у рамках чинної системи організації правосуддя, а саме – вищими судами, є хоча й ефективним, але при цьому найбільш обтяжливим для держави, зважаючи на щорічні часові та фінансові ресурсні втрати. У зв'язку з цим постає потреба у боротьбі із судовими помилками на ранніх стадіях адміністративного судочинства, а також як ніколи актуальною стає проблема підвищення ефективності діяльності окружних адміністративних судів. Контролюючи та перевіряючи власні рішення, вони захищають права та законні інтереси громадян шляхом найшвидшого виправлення судових помилок.

Під судовою помилкою слід розуміти негативний результат діяльності адміністративного суду (судді, колегії суддів) або іншого учасника розгляду справи, який полягає у відхиленні від встановленого процесуального порядку, або неправильному застосуванні норм матеріального законодавства, або іншому допущеному порушенні, яке ускладнює або унеможлиблює досягнення мети процесуального порядку вирішення конкретної справи адміністративної юрисдикції. До ознак судової помилки в адміністративному судочинстві можна віднести: 1) допускається судом (суддею, колегією суддів) або іншим учасником процесу у разі відсутності виправлення відповідного діяння судом; 2) полягає у відхиленні від встановленого процесуального порядку, або неправильній реалізації норм матеріального законодавства, або інших порушеннях, допущених внаслідок ненавмисних дій; 3) є негативним результатом діяльності її суб'єкта, внаслідок якого не досягається або створюються перешкоди у досягненні мети процесуального порядку вирішення конкретної справи адміністративної юрисдикції (перегляд судового рішення або внесення виправлень тощо) [3, с. 46-47]. Судові помилки є серйозною перепоною ефективного функціонування системи адміністративного правосуддя, оскільки провокують настання низки наслідків.

До негативних наслідків судових помилок ми відносимо наступні:

1. Недосягнення цілей адміністративного судочинства.

Наслідком (результатом) судових помилок, які виникають в адміністративному судочинстві є недосягнення його цілей та завдань, оскільки, суб'єкт, сумлінно

помиляючись, у будь якого випадку вважає, що така практична діяльність призведе до досягнення цілей адміністративного судочинства [3, с. 36]. Цілі і завдання кожного виду правосуддя відрізняються виходячи з правовідносин, що регулюються нормативно-правовими актами певного виду законодавства щодо якого здійснюється правосуддя. У межах адміністративного судочинства розглядаються і вирішуються справи про спір між приватними особами (громадянами, громадськими об'єднаннями) і органами публічної влади. Вертикальні відносини припускають підпорядкування однієї сторони іншій стороні, що часто породжує зловживання, вихід за межі наданих повноважень, прийняття рішень, які не відповідають чинному законодавству. Адміністративне судочинство покликане відновити порушені права шляхом визнання актів, рішень не чинними [4, с. 33]. Небезпека судової помилки полягає в тому, що вона тягне за собою неможливість досягти завдання адміністративного судочинства, визначені в ч. 1 ст. 2 КАС України, а саме забезпечити ефективний захист прав, свобод та інтересів фізичних осіб, прав та інтересів юридичних осіб від порушень з боку суб'єктів владних повноважень.

## 2. Довірчі втрати.

Судові помилки призводять до прийняття несправедливих рішень, коли особи, які беруть участь в спорах у сфері публічно-правових відносин не можуть захистити свої права та інтереси від порушень з боку суб'єктів владних повноважень. Коли стає відомо про прийнятті судом рішення, внаслідок допущених і не виправлених судом помилок, це викликає справедливе обурення не тільки осіб, щодо яких було допущено судові помилки, а також суспільства в цілому, що знижує загальний рівень довіри до системи правосуддя в державі. Люди починають сумніватися в справедливості судових рішень, втрачають упевненість у тому, що судова система зможе захистити їхні права, свободи та інтереси від порушень з боку суб'єктів владних повноважень. Суспільство втрачає повагу до закону та правопорядку, а судові органи – авторитет, що сприяє поширенню безкарності, підриває суспільну стабільність та довіру до влади.

## 3. Ресурсні затрати.

Наслідком судових помилок може бути значна втрата часу як для особи-сторони у справі, так і для суду, якому замість винесення рішення по суті спору доведеться розглядати цю ж саму справу вдруге [3, с. 69]. Фінансові та часові затрати супроводжують весь процес виправлення судових помилок, оскільки вони перебувають у прямій залежності. Чим більше людино-годин суб'єктів, які мають відношення до перегляду справи, буде витрачено на виправлення помилки, тим більше фінансів витратить держава. Крім того, якщо судова помилка призвела до суттєвих порушень прав, свобод та/або інтересів особи, їх відновлення може вимагати грошових компенсацій з державної скарбниці, про що беззаперечно свідчить практика Європейського суду з прав людини. Іноді судові помилки можуть бути очевидними (описки або арифметичні помилки), але зазвичай для їх виявлення та виправлення потрібно прикладати ретельні зусилля, оскаржуючи судові рішення в судах апеляційної та касаційної інстанцій.

## 4. Психологічні втрати.

Для людей, які стали жертвами судових помилок це може мати серйозні психологічні наслідки. Особи, щодо яких було допущено судову помилку, може зазнати стресу, тривоги, впасти в депресію і, як ми вже згадували вище, втратити довіру до системи правосуддя зокрема і до держави в цілому.

Крім того, судові помилки характеризується наслідками у виді соціальної шкоди, яка завдається суспільним відносинам, а саме: дестабілізація існуючої економічної системи, політичного устрою, правового порядку, негативний вплив на ефективність дії норм права у суспільстві [2, с. 7-8] тощо.

Судова помилка в адміністративному судочинстві є результатом судової діяльності, що свідчить про неспроможність судочинства ефективно захистити права, свободи та інтереси фізичних осіб, права та інтереси юридичних осіб від порушень з боку суб'єктів

владних повноважень. Для усунення судових помилок законодавцем передбачено різні способи, встановлено складну інстанційну систему, проте, вона не є досконалою, внаслідок чого проблематика судових помилок та їх наслідків регулярно стає предметом обговорення на засіданнях Вищої кваліфікаційної комісії суддів України, на виробничих нарадах суддів та працівників апарату судів різних рівнів. Щоб упоратися із проблемою судових помилок в адміністративному судочинстві, вітчизняна система правосуддя має прагнути до: усунення дефектів матеріального та процесуального законодавства; зменшення завантаженості суддів адміністративних судів; приведення кількості суддів та працівників апарату судів до їх штатної чисельності тощо.

### References:

1. Габрелян, А. Ю. (2021) Вектор розвитку України: дилема вибору. *Матеріали конференцій МЦНД*. Вилучено з: <https://doi.org/10.36074/mcnd-19.02.2021.lawgov.02>
2. Голубева, М. Л. (2009). Судебная ошибка: теоретико-прикладной анализ: дис. ... канд. юрид. наук: 12.00.08. Нижний Новгород.
3. Горбалінський, В. В. (2015). Судова помилка в адміністративному судочинстві: дис. ... канд. юрид. наук: 12.00.07. Ірпінь.
4. Ковалів, М. В., Єсімов, С. С. (2017). Адміністративне судочинство як форма здійснення судової влади. *Наукові записки Львівського університету бізнесу та права*, (18). 31–35.
5. Artemenko, O., Melnyk, O. A., Yarosh, A. O., Lytvyn, O. V., Gabrelyan, A. (2021). Administrative and legal culture of driving a vehicle as a factor in the social consciousness of a road user. *Revista Relações Internacionais do Mundo Atual Unicuritiba*, 3(32). 50–63.

**Подкопасьв Сергій Васильович**

д-р. юрид. наук, доц.,

заступник начальника управління організаційного забезпечення діяльності (Секретаріату)

Кваліфікаційно-дисциплінарної комісії прокурорів

Офісу Генерального прокурора,

старший науковий співробітник

*НДІ вивчення проблем злочинності імені академіка В.В. Сташиса*

*НАПрН України, Україна*

## **ОСОБЛИВИЙ ПОРЯДОК ПРИТЯГНЕННЯ ПРОКУРОРІВ ДО ДИСЦИПЛІНАРНОЇ ВІДПОВІДАЛЬНОСТІ ЯК ГАРАНТІЯ ЇХ НЕЗАЛЕЖНОСТІ**

1. У п. 1 ч. 1 ст. 16 Закону України «Про прокуратуру» 2014 року (далі – Закон) передбачено, що незалежність прокурора забезпечується, серед іншого, особливим порядком притягнення до дисциплінарної відповідальності [1]. В чому власне полягає особливість такого порядку та що саме сприяє забезпеченню незалежності?

В порівнянні з тим порядком, який до цього визначався Дисциплінарним статутом прокуратури України (1991) [2] ми можемо виокремити два основних аспекти. *По-перше*, колегіальний склад суб'єкта дисциплінарної влади – Кваліфікаційно-дисциплінарної комісії прокурорів (далі – КДКП), до якої входять не лише прокурори, але й представники юридичної громадськості (вчені, адвокат, юристи призначені Уповноваженим Верховної Ради України з прав людини); всього 11 членів. *По-друге*, детально регламентована на рівні самого Закону та Положення про порядок роботи відповідного органу, що здійснює дисциплінарне провадження (далі – Положення) процедура дисциплінарного провадження [1; 3], яка:

не передбачає автоматичного відкриття дисциплінарного провадження у разі надходження скарги на прокурора (ч. 2 ст. 46 Закону);

чітко встановлює строки для:

- прийняття рішення про відкриття (відмову у відкритті) дисциплінарного провадження (10 днів) (п. 98 Положення);

- проведення перевірки (2 місяці з можливістю продовження ще на 1 місяць) (ч. 9 ст. 46 Закону, п. 106 Положення);

- розгляду висновку на засіданні КДКП (не пізніше 1 місяця) після його надходження (п. 108 Положення);

- прийняття рішення про накладення стягнення (1 рік із дня вчинення проступку) (ч. 4 ст. 48 Закону);

передбачає, що ППП прокурора на якого надійшла скарга не підлягають оприлюдненню до моменту прийняття рішення у справі (ч. 4 ст. 45 Закону);

надає можливість прокурору надавати пояснення під час перевірки або відмовлятися від їх надання стосовно себе (ч. 6 ст. 46 Закону);

передбачає розгляд висновку про наявність (відсутність) дисциплінарного проступку прокурора за його участі на засадах змагальності (ч. 5 ст. 47 Закону);

встановлює право прокурора оскаржити рішення КДКП до Вищої ради правосуддя (далі – ВРП) чи адміністративного суду (ст. 50 Закону) тощо.

2. Наголосимо про те, що попри наявну на сьогодні проблематику, пов'язану як із обсягом квоти на представництво в складі КДКП прокурорів [4, пара. 105], прозорістю формування її складу загалом [5; 6], так і з самою дисциплінарною процедурою [4, пара. 149] слід все ж відмітити, що реалізовані законодавцем кроки в дисциплінарній сфері є вірними в контексті забезпечення незалежності прокурорів. У всякому разі в цілому практика КДКП свідчить саме про це. Далі ми використаємо дані за період діяльності нового складу КДКП починаючи з початку його роботи (з 3.11.2021) по 31.08.2023, а в першому малюнку, наведеному нижче, також і попереднього складу за весь період фактичної роботи: з 02.08.2017 по 13.09.2019.

3. На (мал. 1) наведено інформацію про загальну кількість притягнутих до дисциплінарної відповідальності прокурорів до (при загальній кількості від 15 000 до 18 000 прокурорів) та після початку діяльності КДКП (при загальній кількості 10 000 прокурорів).



Мал. 1. Загальна кількість притягнутих до дисциплінарної відповідальності прокурорів

Як бачимо кількість притягнутих до дисциплінарної відповідальності прокурорів після початку діяльності КДКП знизилася. У цьому сенсі, як ми вже звертали увагу, колегіальний спосіб вирішення даного питання певною мірою сприяє більшій об'єктивності розгляду, в той час, як одноособовий спосіб (спрощене провадження – С.П.) хоча і більш швидкий, однак у практичній площині призводив до зайвого суб'єктивізму. Досить показовим прикладом є наказ прокурора однієї з областей від 17.11.2005 № 671 «Про притягнення до дисциплінарної відповідальності» згідно якого до дисциплінарної відповідальності керівником було притягнуто 20 прокурорів та ще 2-ом оголошено попередження, що можна назвати свого роду «колективною стратою». При цьому менш ніж через два тижня його ж наказом від 01.12.2005 № 693 «Про заохочення» окремим працівникам було знято накладене попереднім наказом дисциплінарне стягнення і це в той час коли Дисциплінарний статут прокуратури України (1991) не передбачав такого виду заохочення, як дострокове зняття стягнення.

4. Дисциплінарне провадження не відкривається автоматично. Член КДКП своїм вмотивованим рішенням відмовляє у відкритті дисциплінарного провадження у випадках визначених ч. 2 ст. 46 Закону.



Поряд із цим у ч. 1 ст. 45 Закону йдеться про те, що рішення, дії чи бездіяльність прокурора в межах кримінального процесу можуть бути оскаржені виключно в порядку, встановленому КПК України. Якщо за результатами розгляду скарги на рішення, дії чи бездіяльність прокурора в межах кримінального процесу встановлено факти порушення прокурором прав осіб або вимог закону, таке рішення може бути підставою для дисциплінарного провадження.

Виправдання особи або закриття стосовно неї судом кримінального провадження не може бути підставою для притягнення до дисциплінарної відповідальності прокурора, який здійснював процесуальне керівництво досудовим розслідуванням та (або) підтримання державного обвинувачення у цьому провадженні, крім випадків умисного порушення ним вимог законодавства чи неналежного виконання службових обов'язків (ч. 3 ст. 43 Закону).

Відповідно до п. 98 Положення, рішення про відкриття дисциплінарного провадження або про відмову в його відкритті приймаються членом органу в строк, який не перевищує 10 робочих днів із дня реєстрації дисциплінарної скарги. Копії такого рішення та дисциплінарної скарги протягом 3 днів із дня його прийняття надсилаються прокурору, стосовно якого воно прийняте, поштою або засобами електронного зв'язку. У цей же строк і в такому ж порядку копія рішення надсилається особі, яка подала дисциплінарну скаргу, та керівнику органу прокуратури, уповноваженому приймати рішення про звільнення прокурора з посади, з роз'ясненням того, що прокурор не може бути звільнений за власним бажанням до завершення дисциплінарного провадження.

За період з 3.11.2021 по 31.08.2023 секретаріатом КДКП зареєстровано 1 795 дисциплінарних скарг на прокурорів. При цьому членами КДКП прийнято: 480 (27%) рішень про відкриття дисциплінарного провадження; 1 275 (71%) рішень про відмову у відкритті; 40 (2%) скарг станом на 31.08.2023 перебували на розгляді членів КДКП.

Що характерно, рішення про відмову у відкритті дисциплінарних проваджень приймалися в тому числі і за результатами розгляду скарг поданих вищим керівництвом Офісу Генерального прокурора. Наприклад, рішенням члена КДКП № 730дс-22 від 13.12.2022 року було відмовлено у відкритті дисциплінарного провадження за дисциплінарною скаргою поданою заступником Генерального прокурора [7]. Приймаючи таке рішення член КДКП звернула увагу, що доводи дисциплінарної скарги вказують на те, що скаржник оскаржує дії (бездіяльність) прокурора в межах кримінального процесу. Вивченням доводів, наведених скаржником, та опрацюванням доданих до скарги матеріалів встановлено, що вона не містить конкретних відомостей про наявність ознак дисциплінарного проступку прокурора.

5. Згідно ч. 4 ст. 46 Закону після відкриття дисциплінарного провадження член відповідного органу, що здійснює дисциплінарне провадження, проводить перевірку в межах обставин, повідомлених у дисциплінарній скарзі.

Перевірка відомостей про наявність підстав для притягнення прокурора до дисциплінарної відповідальності проводиться у строк, який не перевищує 2-ох місяців із дня реєстрації дисциплінарної скарги, а в разі неможливості завершення перевірки протягом цього строку він може бути продовжений відповідним органом, що здійснює дисциплінарне провадження, але не більш як на 1 місяць (ч. 9 ст. 46 Закону).

Прокурор, стосовно якого здійснюється дисциплінарне провадження, має право надавати пояснення або відмовитися від їх надання стосовно себе (ч. 6 ст. 46 Закону).

Член КДКП, за результатами перевірки готує висновок, який повинен містити інформацію про наявність чи відсутність дисциплінарного проступку прокурора та виклад обставин, якими це підтверджується. Якщо за результатами перевірки член КДКП встановив наявність дисциплінарного проступку, у висновку додатково зазначається характер проступку, його наслідки, відомості про особу прокурора, ступінь його вини, інші обставини, що мають значення для прийняття рішення про накладення дисциплінарного

стягнення, а також його пропозиція щодо конкретного виду дисциплінарного стягнення (ч. 10 ст. 46 Закону).

6. Розгляд висновку про наявність чи відсутність дисциплінарного проступку прокурора відбувається на засадах змагальності. На засіданні відповідного органу, що здійснює дисциплінарне провадження, заслуховуються пояснення члена КДКП, який проводив перевірку, пояснення прокурора, стосовно якого здійснюється дисциплінарне провадження, та (або) його представника і в разі необхідності інших осіб (ч. 5 ст. 47 Закону).

Прокурор, стосовно якого здійснюється дисциплінарне провадження, та (або) його представник мають право давати пояснення, відмовитися від їх надання, ставити питання учасникам провадження, висловлювати заперечення, заявляти клопотання, а також за наявності сумнівів у неупередженості та об'єктивності члена КДКП, подавати заяву про його відвід.

Під час прийняття рішення стосовно відводу член КДКП, якому заявлено відвід, не має права брати участі в голосуванні та бути присутнім під час його проведення (ч. 6 ст. 47 Закону).

У будь-якому випадку висновок члена КДКП про наявність чи відсутність дисциплінарного проступку прокурора не має для КДКП преюдиційного значення, в тому числі не призводить до автоматичного прийняття КДКП рішення про притягнення до дисциплінарної відповідальності та накладення дисциплінарного стягнення.

За період діяльності нового складу КДКП (з 03.11.2021 по 31.08.2023 року): у 2021 році (2 місяці роботи) у 2 дисциплінарних провадженнях за результатами розгляду на засіданні висновків про наявність дисциплінарного проступку прокурора прийнято рішення про закриття дисциплінарного провадження у зв'язку із відсутністю дисциплінарного проступку; 2022 – 13; 2023 (8 місяців роботи) – 17 провадженнях.

7. КДКП приймає рішення в дисциплінарному провадженні більшістю голосів від свого загального складу. Перед прийняттям рішення, за відсутності прокурора, стосовно якого здійснюється провадження, і запрошених осіб обговорюються результати розгляду висновку члена КДКП про наявність (відсутність) дисциплінарного проступку прокурора (ч. 1 ст. 48 Закону).

Член КДКП, який проводив перевірку та готував висновок про наявність чи відсутність дисциплінарного проступку прокурора, не має права брати участі у голосуванні при прийнятті рішення за результатами розгляду зазначеного висновку та бути присутнім під час проведення такого голосування (ч. 2 ст. 48 Закону).

При прийнятті рішення у дисциплінарному провадженні враховуються характер проступку, його наслідки, особа прокурора, ступінь його вини, обставини, що впливають на обрання виду дисциплінарного стягнення (ч. 3 ст. 48 Закону).

У разі відсутності підстав для накладення на прокурора дисциплінарного стягнення відповідний орган, що здійснює дисциплінарне провадження, своїм рішенням закриває дисциплінарне провадження (ч. 5 ст. 48 Закону).

Рішення КДКП викладається в письмовій формі, підписується головою і членами КДКП, які брали участь у розгляді висновку про наявність чи відсутність дисциплінарного проступку, і оголошується на засіданні цього органу.

За наявності окремої думки член КДКП викладає її у письмовій формі та додає до справи, про що головуючий повідомляє на засіданні. Зміст окремої думки на засіданні не оголошується. За клопотанням прокурора, стосовно якого здійснюється дисциплінарне провадження, йому надається копія окремої думки члена КДКП (ч. 7 ст. 48 Закону).

Копія рішення КДКП вручається прокуророві, стосовно якого воно прийнято, або у семиденний строк надсилається йому поштою рекомендованим листом із повідомленням про вручення. У цей же строк копія рішення надсилається керівникові органу прокуратури, в якому прокурор, стосовно якого воно прийнято, обіймає посаду (ч. 8 ст. 48 Закону)

Рішення КДКП, прийняте за результатами розгляду дисциплінарного провадження, оприлюднюється на її веб-сайті у семиденний строк (ч. 9 ст. 48 Закону).

За результатами розгляду КДКП висновків її членів було притягнуто до дисциплінарної відповідальності 231 прокурора (мал. 2). При цьому кількість прокурорів щодо яких провадження було закрито є приблизно такою ж. Слід відмітити, що іноді, у випадку коли дисциплінарна скарга подавалася на декількох прокурорів, КДКП одним своїм рішенням стосовно одного (одних) прокурора (прокурорів) закривала провадження, а стосовно іншого (інших) – накладала дисциплінарне стягнення; у багатьох випадках прокурори притягуються до дисциплінарної відповідальності на підставі двох і більше пунктів ч. 1 ст. 43 Закону України «Про прокуратуру».

## Результати розгляду КДКП висновків членів КДКП за період (з 03 листопада 2021 по 31 серпня 2023 року)

1 795 – дисциплінарних скарг на прокурорів зареєстровано секретаріатом КДКП

480 – рішень членів КДКП про відкриття дисциплінарного провадження (27 % від загальної кількості скарг)

393 – рішення КДКП за результатами розгляду висновків членів КДКП, якими:

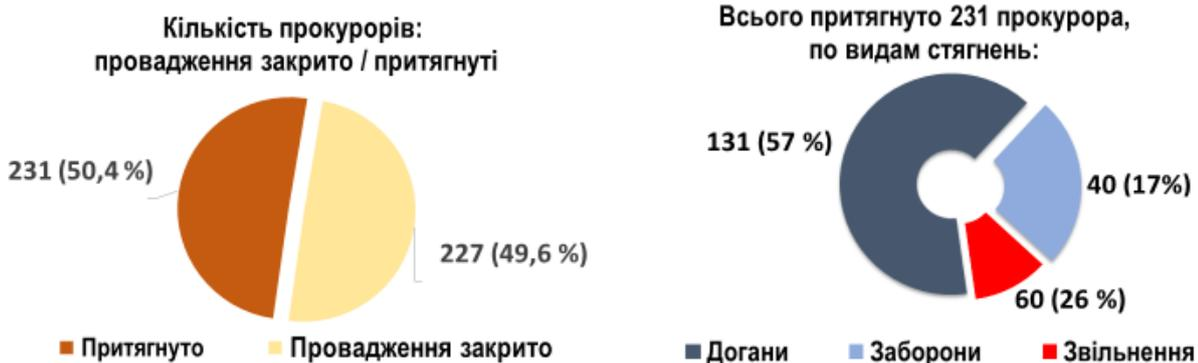

Мал. 2. Результати розгляду КДКП висновків її членів

8. Відповідно до ч. 1 ст. 50 Закону України «Про прокуратуру» прокурор може оскаржити рішення, прийняте за результатами дисциплінарного провадження, до адміністративного суду або до ВРП протягом одного місяця з дня вручення йому чи отримання ним поштою копії рішення. Розгляд адміністративного позову щодо оскарження рішення ВРП здійснюється в порядку, визначеному процесуальним законом. За час роботи нового складу КДКП (станом на 31.08.2023) до адміністративного суду було оскаржено 62 рішення КДКП, прийнятих у порядку дисциплінарного провадження. Судом I інстанції скасовано 3 рішення КДКП, з них 2 судові рішення набрало законної сили, 1 судове рішення скасоване судом апеляційної інстанції на користь КДКП. ВРП не відкривались провадження за скаргами на рішення КДКП.

При цьому особи, які подають дисциплінарні скарги, «не наділені правом на оскарження в судовому порядку рішень КДКП, як за результатами дисциплінарного провадження, так і при вирішенні питань про його відкриття або відмову у відкритті» [8]. Проте особа, яка подала дисциплінарну скаргу про вчинення прокурором дисциплінарного проступку, хоча й не є суб'єктом дисциплінарного провадження, однак має право оскаржити рішення КДКП лише до Вищої ради правосуддя за наявності дозволу КДКП на таке оскарження (ч. 10 ст. 78 Закону).

**Список використаних джерел:**

1. *Про прокуратуру* (Закон України). № 1697-VII. (2014). Вилучено з <https://zakon.rada.gov.ua/laws/show/1697-18#Text>
2. *Дисциплінарний статут прокуратури України* (Постанова Верховної Ради України). № 1796-XII. (1991). Вилучено з <https://zakon.rada.gov.ua/laws/show/1796-12#Text>
3. *Положення про порядок роботи відповідного органу, що здійснює дисциплінарне провадження*. Прийнято всеукраїнською конференцією прокурорів (2017). Вилучено з [https://old.gp.gov.ua/ua/file\\_downloader.html?\\_m=fslib&\\_t=fsfile&\\_c=download&file\\_id=228321](https://old.gp.gov.ua/ua/file_downloader.html?_m=fslib&_t=fsfile&_c=download&file_id=228321)
4. *Interim Compliance Report on Ukraine Fourth Evaluation Round, which deals with corruption prevention in respect of members of parliament, judges and prosecutors*: Group of States against Corruption. Greco RC 4 (2023) 2. Вилучено з <https://rm.coe.int/fourth-evaluation-round-corruption-prevention-in-respect-of-members-of/1680aaa790>
5. Квалификационно-дисциплинарная комиссия прокуроров сформирована и может начать работу. *Судебно-юридическая газета*. (2021). 28 сентября. Вилучено з <https://sud.ua/ru/news/publication/214989-kvalifikatsionno-distsiplinarnaya-komissiya-prokurorov-sformirovana-i-mozhet-nachat-rabotu-sostav>
6. Съезд ученых-правоведов избрал членов Совета прокуроров и Квалификационно-дисциплинарной комиссии прокуроров. *Судебно-юридическая газета*. (2021). 12 сентября. Вилучено з <https://sud.ua/ru/news/publication/213279-sezd-uchenykh-pravovedov-izbral-chlenov-soveta-prokurorov-i-kvalifikatsionno-distsiplinarnoy-komissii-prokurorov-c46751?fbclid=IwAR2nh-jnR0wMemFZlmPiRdU2kUWqVvYhaGaYtQFrjDVvKUetYysRH8ve7c>
7. Про відмову у відкритті дисциплінарного провадження: рішення члена відповідного органу, що здійснює дисциплінарне провадження від 13 грудня 2022 року № 730дс-22. Вилучено з <https://kdkp.gov.ua/uploads/files/%E2%84%96%20730.docx>
8. Постанова Великої палати Верховного Суду від 05 грудня 2018 року у справі № 804/7812/17. Вилучено з <https://reyestr.court.gov.ua/Review/78977391>

**Первак Олександр Сергійович**

курсант 4 курсу

*Дніпропетровський державний університет внутрішніх справ, м. Дніпро, Україна*

**Савенко Вікторія Петрівна**

старший викладач кафедри

кримінального права та кримінології

*Дніпропетровський державний університет внутрішніх справ, м. Дніпро, Україна*

## **ПРОБЛЕМАТИКА ВИЗНАЧЕННЯ ТИПОЛОГІЇ НЕПОВНОЛІТНІХ, ЯКІ ВЧИНИЛИ ЗЛОЧИН ПРОТИ ВЛАСНОСТІ**

Сьогодні в нашій державі спостерігається тенденція до падіння моральних цінностей, які здавались раніше непохитними. У більшості громадян виникла апатія, посилилось відчуття безнадійності та власного безсилля, втрата віри в майбутнє. Наслідком цього постійного стресу є деморалізація суспільства, прояви агресії. Саме тому ці негативні явища впливають на розвиток суспільства в цілому, а також на виховання окремих громадян, в першу чергу малолітніх та неповнолітніх [1, с.88].

Кримінологічна та кримінально-правова наука, крім вивчення особи злочинця та його структурних елементів, виконують функцію узагальнення та систематизації основних властивостей та якостей особи, яка вчинила злочин. В даному контексті особливо важливими є категорії типології особистості злочинця та їх класифікація.

Типологія представляє собою метод наукового дослідження, спрямований на розподіл системи об'єктів та їх групування за допомогою конкретного загального типу чи ідеальної моделі. Основою типології є визначення схожих рис та ознак об'єктів, що вивчаються, з метою відображення їх будови та виявлення закономірностей.

Актуальним є питання стосовно створення типології особистості злочинця, зокрема неповнолітнього крадія, який своїми навмисними діями порушує кримінальне законодавство України у сфері охорони майнових прав та власності громадян [2, с.99].

Засновуючись на історичній практиці кримінологічної науки, можна виділити такі типи неповнолітніх грабіжників та крадіїв:

- Ситуаційні;
- Випадкові;
- Нестійкі.

Ситуаційні крадії – це неповнолітні злочинці, які переважно вперше вчиняють злочин, піддавшись зовнішній спокусі або з метою виживання. Зазвичай ці злочинці виховуються в неблагополучних сім'ях, де не приділяється достатньо уваги розвитку дитини, а також є випадки матеріальної нестабільності, алкоголізму та наркозалежності батьків.

Випадкові крадії та грабіжники вчиняють злочин вперше через випадкові обставини, які підштовхнули їх порушити закон. Цей тип включає в себе корисливих неповнолітніх, які раніше не мали жодного досвіду злочинності та мають позитивну репутацію як в школі, так і серед знайомих, друзів та сусідів.

Нестійкі злочинці – це особи, які переважно вчиняють злочин вперше, хоча існують випадки рецидиву. До цієї типології можна віднести неповнолітніх з психічними аномаліями [3, с.94].

Але в сучасному світі серед неповнолітніх, які вчиняють злочини з корисливих мотивів, часто виявляється злісний тип. Зазвичай ці особи діють у групах і заздалегідь

уговорюються з людьми, які вже мають судимості та повторно вчиняли подібні злочини. У цьому контексті ймовірність того, що неповнолітня особа відновиться та спрямується на шлях виправлення, є дуже низькою, а іноді це зовсім відсутнє. Неповнолітній злочинець веде безтурботний спосіб життя, не працює, не навчається та не реагує на зауваження.

Після повного аналізу загальної кримінологічної типології неповнолітніх, які вчинили злочин з корисливих мотивів, можна зробити висновок, що існує нагальна потреба у визначенні власних типів, які повністю розкриють сутність корисливої злочинності серед неповнолітніх. Запропоновані типи включають наступне:

Неповнолітній, який прагне вражати свій колектив. Важливим є його ставлення до скоєного злочину, яким він пишається та підбадьорює інших робити те саме.

- Неповнолітній, якому не вистачає пригод. У цьому випадку особа з мотивів психоемоційного характеру вчиняє злочин для задоволення власного «я», внутрішньої цікавості та задоволення від процесу та його наслідків.

- Неповнолітній, який переслідує добрі наміри. У цьому випадку особа вважає, що вчиняє злочин заради корисної мети, наприклад, допомогти другові в труднощах чи нагодувати родину. Ці злочинці зазвичай характеризуються щирим каєнням та активною співпрацею зі слідством.

- Неповнолітній мрійник. Особа мріє про краще життя через обмежене матеріальне становище родини, і вважає, що вчинення корисливого злочину - єдиний шлях вирішення цієї проблеми.

Після визначення цих типів неповнолітніх, які вчиняють злочини проти власності, слід зазначити, що існує можливість існування інших типів, які можуть поєднувати елементи всіх вищезазначених груп. Запропонована типологія може бути корисною для подальшої роботи в сфері правозахисту з метою запобігання корисливим злочинам. Посилання на типологію особистості злочинця є важливим для ефективної превентивної діяльності, оскільки враховує фактори, якості та індивідуальну поведінку злочинця.

### **Список використаних джерел:**

1. Савенко В.П. Причини й умови дитячої бездоглядності та безпритульності. *Вплив рівня дозвілля та відпочинку молоді на зниження рівня злочинності* : матеріали регіонал. наук.-практ. семінару (м Дніпро, 31 трав. 2019 р.). Дніпро : Видавець Біла К.О., 2019. С. 88-95.
2. Кримінологія : підручник / А. М. Бабенко, О. Ю. Бусол, О. М. Костенко та ін. ; за заг. ред. Ю. В. Нікітіна, С. Ф. Денисова, Є. Л. Стрельцова. 2-ге вид., перероб. та допов. Харків : Право, 2018. 416 с.
3. Орловська Н. А. Кримінологія : навчально-методичний посібник. Н. А. Орловська. Одеса : Міжнародний гуманітарний університет, 2015. 124 с.

Тінін Дмитро Геннадійович 

старший викладач кафедри

тактико спеціальної підготовки, майор поліції

*Дніпропетровський державний університет внутрішніх справ, Україна*

## **СУЧАСНІ ТЕНДЕНЦІЇ ЗЛОЧИННОСТІ В ДАРКНЕТІ: МОЖЛИВІ ШЛЯХИ ПОПЕРЕДЖЕННЯ В УМОВАХ СЬОГОДЕННЯ**

В сучасному цифровому віці, коли технології швидко розвиваються, а Інтернет стає невід'ємною частиною нашого повсякденного життя, питання забезпечення кібербезпеки та боротьби зі злочинністю в он-лайн середовищі набувають надзвичайної актуальності. Організовані злочинні угруповання у своїй діяльності часто використовують мережу “Даркнет” (англ. DarkNet) [1]. Таємне підпілля Інтернету, де здійснюється широкий спектр злочинних дій, від торгівлі наркотиками та озброєнням, і до обміну конфіденційною інформацією та замовлення на кримінальні послуги. Актуальність проблеми полягає в тому, що Даркнет стає ідеальним майданчиком для зловживань та порушень закону, а існуючі методи боротьби з цією проблемою нерідко виявляються недостатньо ефективними в кіберпросторі. У цьому контексті важливо розглядати не лише технічні аспекти протидії злочинності в Даркнеті, але і розробку стратегій.

Законом України «Про основні засади забезпечення кібербезпеки України», який набув чинності 9 травня 2018 року, визначено, що кіберзлочин (комп'ютерний злочин) – це суспільно небезпечне винне діяння у кіберпросторі та/або з його використанням, відповідальність за яке передбачена законом України про кримінальну відповідальність та/або яке визнано злочином міжнародними договорами України, а кіберзлочинність – сукупність кіберзлочинів [2].

До кіберзлочинів слід віднести не тільки злочини, об'єктом яких є комп'ютерні дані інформаційних систем, але й інші злочини, які вчиняються з використанням кіберпростору. До таких, наприклад, слід віднести торгівлю наркотиками через Інтернет, поширення дитячої порнографії, протиправні дії з платіжними картками тощо.

Перед правоохоронними органами стоїть важливе завдання вирішення складних викликів, пов'язаних зі злочинністю в Даркнеті. Перш за все, анонімність та шифрування, що використовуються учасниками Даркнету, створюють значні труднощі для виявлення та ідентифікації злочинців. Це вимагає від правоохоронців розвитку високотехнологічних методів та стратегій, спрямованих на подолання цих захисних бар'єрів.

Глобалізація злочинності у Даркнеті підкреслює потребу у тісному співробітництві та обміні інформацією між правоохоронними органами України та зарубіжних країн. Злочинці можуть легко працювати разом, і лише спільні зусилля дозволять більш ефективно боротися з цією проблемою.

Технічні труднощі та швидкий темп змін у кіберпросторі потребують постійного підвищення кваліфікації правоохоронців і використання передових технологій для моніторингу та аналізу діяльності в Даркнеті. Розвиток ефективних стратегій та технологічних інструментів є ключовими компонентами успішної боротьби з злочинністю в цьому складному цифровому середовищі.

Кіберзлочинність завдає сильні економічні збитки не тільки певним особам, а й великим підприємствам. Так, масштабна хакерська атака у червні 2017 року, що здійснювалася за допомогою вірусної програми “Petya.A”, порушила роботу багатьох

важливих українських державних і приватних підприємств, зокрема: аеропорту Бориспіль, Укртелекому, ЧАЕС, Укрзалізниці, Кабінету Міністрів України тощо. Експерти Міжнародного валютного фонду підрахували, що економічні втрати від атаки вірусу “NotPetya” склали \$ 850 млн. [3].

У Даркнеті існують також оголошення про суміжні послуги, наприклад про стеження, підпали машин, пограбування та побиття, фальсифікацію кримінальних справ. Всі особливості та побажання клієнта до скоєння злочину обговорюються індивідуально, як і вартість послуги. Свої послуги на майданчику пропонують також фахівці з обміну та виведення коштів, фінансового шахрайства. Більшість із них за певний відсоток від суми можуть переказати гроші з криптовалюти у гривні, рублі, долари, євро чи юані, а потім відправити їх на вказаний клієнтом або спеціально створений банківський рахунок. Популярністю користуються оформлені на підставну особу пластикові картки, а також використання бази зламаних облікових записів платіжних систем Qiwi та PayPal.

Національна поліція України може успішно використовувати спеціалізовані аналітичні платформи для обробки обширних обсягів даних з Даркнету. Ці інструменти дозволяють ефективно виявляти зв'язки, які можуть свідчити про можливі злочинні дії, зокрема в сферах торгівлі наркотиками та кіберзлочинності.

Також, для запобігання злочинності в Даркнеті поліцейські можуть використовувати злом. Правоохоронними органами використовується модифіковане програмне забезпечення, яке впроваджується безпосередньо в торговий майданчик, що цікавить, форум або сайт в мережі Даркнет і створює вразливість для перехоплення IP-адрес користувачів [4].

Важливим компонентом стає впровадження систем моніторингу та реагування в режимі реального часу. Ці системи дозволяють оперативно виявляти та реагувати на потенційно небезпечні події в Даркнеті.

Забезпечення кібербезпеки та захист від хакерських атак стає необхідною складовою, зокрема з необхідністю постійного підвищення кваліфікації поліцейських у сфері кібербезпеки. Крім того, активна співпраця з міжнародними партнерами дозволяє правоохоронним органам обмінюватися інформацією та спільно працювати над боротьбою з транснаціональною злочинністю в Даркнеті. Застосування цих технологічних інновацій позначає важливий крок у підвищенні ефективності правоохоронних органів в управлінні та протидії злочинній діяльності в цифровому просторі.

Для посилення боротьби з кіберзлочинністю Європол у 2013 році створив Європейський центр кіберзлочинності (англ. European Cybercrime Centre, далі – ECC). З моменту свого створення ECC вніс значний внесок у боротьбу з кіберзлочинністю, брав участь у десятках великих операцій і здійснивав сотні операцій з оперативної підтримки, що призвело до багатьох арештів злочинців. Починаючи з 2014 року, ECC щорічно готує та оприлюднює Звіт про оцінку загроз організованої кіберзлочинності (англ. Internet Facilitated Organised Crime Thread Assessment).

Отже враховуючи вищесказане, можна зробити висновок що, актуальні проблеми попередження злочинності в Даркнеті визначаються сучасними технологічними викликами та глобальною природою цифрового середовища. З анонімністю, шифруванням, глобалізацією злочинності, правоохоронні органи стикаються зі складністю виявлення та протидії кримінальним діям в цьому темному кутку Інтернету.

Слід зазначити, що на сьогодні, немає вдосконаленої правової бази, яка змогла б припинити злочинні діяння. Водночас, кримінальна ситуація стрімко зростає. В період воєнного стану в Україні не менш важливим є боротьба з інформаційною війною. Розповсюдження фейків сприяє підірванню авторитету держави та єдності населення. Величезною проблемою для законодавства нашої держави є припинення розповсюдження пропаганди на тимчасово окупованих територіях та створення з цими територіями



стабільного зв'язку [5; 6]. На сьогодні це одна з найбільших проблем, яка потребує швидкого дослідження. Також можна посилити та змінити критерії кримінальної відповідальності за дезінформацію та ввести в кримінальне законодавство термін фейк, що в останній час набув широкого використання [7].

Розвиток технологічних інновацій, таких як аналітичні платформи, системи моніторингу в реальному часі, кібербезпека та співпраця з міжнародними партнерами, є важливими кроками для вирішення цих викликів. Забезпечення навчання правоохоронців у сфері кібербезпеки та використання штучного інтелекту допомагає створити більш ефективні та адаптовані стратегії для боротьби з різноманітними аспектами діяльності в Даркнеті.

Загальний висновок полягає в тому, що ефективна протидія злочинності в Даркнеті потребує інтеграції технологічних та стратегічних підходів, а також глобальної співпраці між країнами та правоохоронними організаціями для створення безпечного та захищеного кіберпростору. Даний аспект обумовлює необхідність запровадження новітніх технологій та сучасного обладнання, яким повинні бути забезпечені правоохоронні органи.

### Список використаних джерел:

1. Гуцалюк М.В. Протидія використанню учасниками злочинних угруповань мережі “Даркнет”. Інформація і право. № 3(26)/2018. С. 102-108.
2. Про основні засади забезпечення кібербезпеки України: Закон України від 05.10.17 р. № 2163-VIII. URL: <http://zakon2.rada.gov.ua/laws/show/2163-19> (дата звернення: 20.11.2023).
3. Збитки від глобальних кібератак у світі сягнули \$ 53 мільярдів – МВФ. UKRINFORM. 11.10.2017. URL: <https://www.ukrinform.ua/rubric-world/2322816-zbitki-vid-globalnih-kiberatak-u-sviti-sagnuli-53-milardiv-mvf.html> (дата звернення: 20.11.2023).
4. Гуржій, А.В., Гурич, І.М. (2018). Особливості попередження злочинів в \_ 290 даркнеті. Право і безпека, 2(86), 88-94. [http://nbuv.gov.ua/UJRN/Pr\\_ib\\_2018\\_2\\_18](http://nbuv.gov.ua/UJRN/Pr_ib_2018_2_18) (дата звернення: 20.11.2023)
5. Масоха, В.О. & Тінін, Д.Г. (2022) Протидія корупції та організованій злочинності для збереження національної безпеки держави. Протидія корупції: правове регулювання і практичний досвід : тези доп. Міжнар. наук.-практ. конф. (м. Вінниця, 28 жовт. 2022 р.) / МВС України, Харків. нац. ун-т внут. справ, Наук. парк «Наука та безпека». – Харків : ХНУВС. – 232 с., - с. 202-204. <https://dspace.univd.edu.ua/server/api/core/bitstreams/5bce4379-3731-4cac-89a3-a885625b0fd9/content#page=202>
6. Джафаров, Р.З., & Тінін, Д.Г. (2022) Боротьба з інформаційною війною в період воєнного стану. Протидія корупції: правове регулювання і практичний досвід : тези доп. Міжнар. наук.-практ. конф. (м. Вінниця, 28 жовт. 2022 р.) / МВС України, Харків. нац. ун-т внут. справ, Наук. парк «Наука та безпека». – Харків : ХНУВС. – 232 с., - с. 200-202. <https://dspace.univd.edu.ua/server/api/core/bitstreams/5bce4379-3731-4cac-89a3-a885625b0fd9/content#page=200>
7. Тінін, Д. Г., & Мислива, О. (2023). ДЕЯКІ АСПЕКТИ ІНФОРМАЦІЙНОЇ БЕЗПЕКИ УКРАЇНСЬКОГО НАСЕЛЕННЯ НА ТИМЧАСОВО ОКУПОВАНИХ ТЕРИТОРІЯХ. Матеріали конференцій МЦНД, (23.06.2023; Полтава, Україна), 137–138. вилучено із <https://archive.mcnd.org.ua/index.php/conference-proceeding/article/view/636>

## **SECTION 9.**

### **FIRE AND CIVIL SAFETY**

---

**Ostapov Kostiantyn Mykhaylovych**

PhD, Associate Professor of the Department

*National University of Civil Defence of Ukraine, Ukraine*

---

## **DISCUSSION OF RESULTS FROM APPLYING THE INSTALLATION WITH AN EXTENDED BARREL FOR EXTINGUISHING BY GEL-FORMING COMPOUNDS**

As it is known, the basic mechanisms of combustion termination are: cooling the zone of combustion or of burning substances, dilution of substances involved in combustion, insulation of combustible substances from the combustion zone, inhibition of chemical reaction of oxidation. Gel-forming compositions in various degrees have all the mechanisms of combustion termination. Since water is the basis of such compositions, they have a high cooling action. Water vapor that is formed during GFC evaporation ensures a dilution effect. The layer of the xerogel formed after evaporation of water from the gel layer has the insulating effect. It is possible to introduce the inhibitors of burning to the gel-forming composition, which makes it possible to increase the fire-extinguishing effect of such compositions. Thus, the organization of extinguishing fires with the use of gel-forming compounds is considered a rather promising direction, especially in multi-storey buildings and buildings for different functional purposes [1].

Existing means of fire extinguishing by gel-forming compounds ensure extinguishing by finely dispersed jets from the distance that is dangerous for a fire-fighter or by compact and by flat-radial jets from the distance that is safe for a fire-fighter, however, with excessive consumption of GFC component [1]. Given the above, the use of the existing means is not safe and is not sufficiently effective.

The solution of these problems is ensured by the use of the installation of extinguishing by gel-forming composition with the extended barrel of the cranked type. Its design makes it possible to extinguish a fire by GFC from the distance of 3–5 m, which is safe for a fire-fighter. The fact that it is compact in the folded state and easy to deploy to operating position ensures convenience of transportation and operation efficiency.

One of the most important indicators of the effectiveness of gel-forming compositions is their indicator of fire-extinguishing capacity, however, during previously conducted studies, the influence of the diameter of droplets and the intensity of GFC dispersion was not considered. That is why to determine the optimal value of dispersion and intensity of GFC spraying, we conducted comparative trials of extinguishing simulated fires A1, which characterized the efficiency of fire suppression in different modes of operation. Based on the results of comparative tests, we obtained the rational values of the dimensions of drops of 1 mm and intensity of GFC spraying of 0.6 kg/s, which allowed extinguishing the simulated fire 1A with the consumption of gel-forming compositions of 2.5 kg. Thus, the application of the designed installation makes it possible to decrease the losses of gel-forming substances by 1.5 times in comparison with the existing means of extinguishing by GFC and by 3.5 times in comparison with extinguishing by water. The obtained results of the study give grounds to consider that conducting subsequent work in this direction is relevant.

The difficulty with reliability of the cranked design of the extended barrel can occur during its practical application. Indeed, during the experimental trials of the operating sample of the new extinguishing installation, it was found that to ensure the convenience of variation of the barrel extension in practice, it is advisable to make a 3- or 5-cranked barrel. It is also advisable not to use in mass production the structures from aluminum and polymeric materials that are deformed during the lengthy influence of high temperatures. These problems are not difficult to solve by applying modern refractory materials. In addition, the cranked way of the barrel extension can be replaced with the telescopic, which is more convenient.

### **References:**

1. Ostapov K.M., Kirichenko I.K., Senchykhyn Y.M., Syrovyi V.V., Vorontsova D.V., Belikov A.S., Karasev A.G., Klymenko H.O., Rybalka E.A. (2019) Improvement of the installation with an extended barrel of cranked type used for fire extinguishing by gel-forming compositions. *Eastern-European Journal of Enterprise Technologies*. (100). P. 30–36. doi: 10.15587/1729-4061.2019.174592.

## SECTION 10.

### BIOLOGY AND BIOTECHNOLOGY

**Filimonova Yuliia Vasylivna** 

student at the Educational-Scientific Institute of Natural and Agrarian Sciences  
*Bohdan Khmelnytsky National University of Cherkasy, Ukraine*

**Sokolenko Vadym Leonidovych** 

Candidate of Biology, associate professor,  
associate professor at the Department of Cell Biology and Methods of Teaching  
*Bohdan Khmelnytsky National University of Cherkasy, Ukraine*

**Sokolenko Svitlana Viktorivna** 

Candidate of Biology, associate professor,  
associate professor at the Department of Cell Biology and Methods of Teaching  
*Bohdan Khmelnytsky National University of Cherkasy, Ukraine*

## FEATURES OF SEASONAL DYNAMICS OF SALMONELLOSIS IN THE CHERKASY REGION

Acute diarrhoeal diseases remain a serious public health problem. Infections caused by *Salmonella* spp. are one of the main causes of such diseases, despite the preventive measures implemented. They can be divided into minor and major diseases. Minor salmonellosis, caused by non-typhoidal strains of *Salmonella*, is characterised by moderate diarrhoea, which rarely leads to bacteremia or meningitis [1]. In recent years, outbreaks of salmonellosis have been reported worldwide, indicating the need to improve prevention and control programmes and epidemiological surveillance of infectious diseases [2]. In addition, there is a constant selection of bacteria for antibiotic resistance [3]. Dynamic models of the spread of normal microbiota and pathogenic infections are determined by both demographic factors and socio-behavioural factors (visiting crowded places, their occupation, etc.) [4-7]. The transmission of infection can also be affected by climatic changes throughout the year in accordance with seasonal fluctuations [8]. Accordingly, the impact of seasonal factors on the spread of certain infections is an important issue in sanitary monitoring. Weather conditions and seasonal changes lead to the compaction of the population in closed spaces. This creates new opportunities for the emergence of infectious diseases [9]. *Salmonella* is climate-sensitive and grows in a narrow temperature range with a pronounced seasonality. An increase in ambient temperature is associated with a surge in the incidence of salmonellosis in a number of regions, indicating a direct impact on the replication rate [10]. The impact of climatic, in particular, seasonal factors on the spread of salmonellosis, especially at the regional level, has not been sufficiently studied.

The study was conducted in the laboratory of the Cherkasy City Infectious Diseases Hospital. Detection was performed on the CFX96 Touch PCR amplifier using the appropriate test kits. We conducted the study between November 2022 and October 2023 (inclusive). To find out the etiology of diarrhoeal diseases in Cherkasy and Cherkasy region, we performed PCR analysis for the presence of *Salmonella* spp., *Campylobacter* spp., *Yersinia* spp. and enteroinvasive *E. coli*. The highest frequency of *Salmonella enterica* cases was observed in September. These cases mainly affected children of preschool and school age.

**Conclusions:** the identified features may be due to violation of sanitary standards in children's institutions at the beginning of the school year.

### References:

1. Wattiau, P., Boland, C., & Bertrand, S. (2011). Methodologies for *Salmonella enterica* subsp. *enterica* subtyping: gold standards and alternatives. *Applied and environmental microbiology*, 77(22), 7877-7885. <https://doi.org/10.1128/AEM.05527-11>
2. Popa, G. L., & Papa, M. I. (2021). *Salmonella* spp. infection-a continuous threat worldwide. *Germs*, 11(1), 88. <https://doi.org/10.18683/germs.2021.1244>
3. Laxminarayan, R., Duse, A., Watal, C., Zaidi, A. K., Wertheim, H. F., Sumpradit, N., ... & Cars, O. (2013). Antibiotic resistance – the need for global solutions. *The Lancet infectious diseases*, 13(12), 1057-1098. [https://doi.org/10.1016/S1473-3099\(13\)70318-9](https://doi.org/10.1016/S1473-3099(13)70318-9)
4. Mahmud, A. S., Metcalf, C. J. E., & Grenfell, B. T. (2017). Comparative dynamics, seasonality in transmission, and predictability of childhood infections in Mexico. *Epidemiology & Infection*, 145(3), 607-625. <https://doi.org/10.1017/S0950268816002673>
5. Mahmud, A. S., Martinez, P. P., He, J., & Baker, R. E. (2020). The impact of climate change on vaccine-preventable diseases: insights from current research and new directions. *Current environmental health reports*, 7, 384-391. <https://doi.org/10.1007/s40572-020-00293-2>
6. Соколенко, В., Соколенко, С., Кучер, В., Гончаренко, В., & Соколенко, Ю. (2021). Показники імунної системи та мікробіому як маркери стану здоров'я населення України. *Матеріали конференцій МЦНД*. <https://doi.org/10.36074/mcnd-11.06.2021.medicine.01>
7. Sokolenko, V. L., Sokolenko, S. V., Honcharenko, V. V., Kucher, V. V., & Kobal, I. V. (2022). Indicators of the skin microbiota and the phagocytic activity in meat and egg production workers. *Biotechnologia Acta*, 15(4), 41-43. <https://doi.org/10.15407/biotech15.04.041>
8. Baker, R. E., Mahmud, A. S., Wagner, C. E., Yang, W., Pitzer, V. E., Viboud, C., ... & Grenfell, B. T. (2019). Epidemic dynamics of respiratory syncytial virus in current and future climates. *Nature communications*, 10(1), 5512. <https://doi.org/10.1038/s41467-019-13562-y>
9. Rose, N. H., Sylla, M., Badolo, A., Lutomiah, J., Ayala, D., Aribodor, O. B., ... & McBride, C. S. (2020). Climate and urbanization drive mosquito preference for humans. *Current Biology*, 30(18), 3570-3579. <https://doi.org/10.1016/j.cub.2020.06.092>
10. Wang, P., Goggins, W. B., & Chan, E. Y. (2018). Associations of *Salmonella* hospitalizations with ambient temperature, humidity and rainfall in Hong Kong. *Environment international*, 120, 223-230. <https://doi.org/10.1016/j.envint.2018.08.014>

## SECTION 11.

### AGRICULTURAL SCIENCES AND FOODSTUFFS

---

**Триус Вячеслав Олегович**

здобувач III рівня вищої освіти (аспірант), спеціальність 201 «Агрономія»  
*Сумський національний аграрний університет, Україна*

**Ткаченко Вадим Олександрович**

здобувач II рівня вищої освіти (магістр), спеціальність 201 «Агрономія»  
*Сумський національний аграрний університет, Україна*

**Галіченко Карина Олегівна**

здобувач I рівня вищої освіти (бакалавр), спеціальність 201 «Агрономія»  
*Сумський національний аграрний університет, Україна*

**Науковий керівник: Бутенко Андрій Олександрович**

кандидат сільськогосподарських наук, доцент,  
доцент кафедри агротехнологій та ґрунтознавства  
*Сумський національний аграрний університет, Україна*

---

## ВПЛИВ СИСТЕМИ УДОБРЕННЯ НА ПРОДУКТИВНІСТЬ СОЇ В УМОВАХ ПІВНІЧНО-СХІДНОГО ЛІСОСТЕПУ УКРАЇНИ

Урожайність – це результат складної взаємодії рослин відповідно з їх генетичним потенціалом та комплексом факторів навколишнього середовища. Дія комплексу умов росту та розвитку на рослини проявляється в зміні параметрів елементів їх продуктивності [1].

Взаємозв'язок між основними групами факторів і визначає рівень урожайності сої. Проте сучасні вимоги щодо екологічної безпеки одержаної продукції, що адаптовані до європейських стандартів, передують розробці нових технологій щодо вирощування цієї культури – адже поява нових сортів сої та нових видів добрив, вимагає проведення цілого ряду досліджень щодо їх застосування [2, 3].

Отже є необхідність у тому, щоб розробити технологію вирощування сої, яка б забезпечила високу урожайність при максимально можливих екологічно безпечних системах її удобрення. Рівень урожайності сільськогосподарської продукції – це один із головних показників, за якими виявляється доцільність застосування тих чи інших агротехнічних заходів. Поряд із цим численними дослідженнями багатьох дослідників визначено вплив погодних умов та ряду елементів технології вирощування сільськогосподарських культур на їх продуктивність [4].

Основним показником, що показує енергетична ефективність вирощування сільськогосподарських культур є енергетичний коефіцієнт технології, який показує відношення отриманої з урожаєм енергії до кількості сукупної енергії, що була затрачена на вирощування даного урожаю. Даний показник дає більш ширші уявлення про енергетичні корективи сільськогосподарського виробництва. Технологія вирощування вважається енергетично ефективною, коли даний коефіцієнт більше одиниці [1, 3, 5].

Раціональне використання енергетичних ресурсів є однією із найважливіших передумов для зростання виробництва сільськогосподарської продукції. У зв'язку з цим необхідно проводити аналіз енергетичних витрат при вирощуванні сучасних сортів у тому числі і сої, із використанням вже відомих та нових елементів технології вирощування [2].

Збільшення потреб переробної і харчової промисловості у соєвій сировині спонукає дослідників до вивчення та адаптування різних груп сортів сої до певних ґрунтово-кліматичних умов. Розвиток селекції дає підстави для розширення посівних площ сої. Останнім часом на районування поставлено багато нових перспективних сортів сої інтенсивного типу [3].

В Україні є достатньо великий сортовий склад сої. Сучасні високопродуктивні сорти сої можуть дати високий врожай при правильному підборі для них тих елементів технології, які б створювали можливість для реалізації закладеного в них потенціалу і були узгоджені з ґрунтово-кліматичними умовами [4, 5].

Таким чином, за результатами проведених досліджень, встановлено вплив доз мінеральних добрив та різних способів оброблення комплексом мікроелементів Мікрофол Комбі на формування величини урожайності зерна сортів сої різних груп стиглості. Проведено енергетичний аналіз і встановлено, що найбільш ефективною є модель технології вирощування сої, як сорту Горлиця так і сорту Вінничанка, яка передбачає внесення мінеральних добрив у дозі  $N_{30}P_{60}K_{60}$ , передпосівне оброблення насіння комплексом мікроелементів Мікрофол Комбі (150 г/т) у поєднанні із позакореневим підживленням цим же препаратом у дозі (0,5 кг/га) у фазі бутонізації, що забезпечує одержання найвищого показника енергетичного коефіцієнту посіву - 2,53 у сорту Горлиця і 2,75 у сорту Вінничанка, що, відповідно, на 0,89 і 0,99 більше контролю.

#### **Список використаних джерел:**

1. Бахмат О.М., Чинчик О.С. (2008). Продуктивність сортів сої залежно від використання мінеральних та органо-мінеральних добрив. Фахові видання: Зб. наук. Праць, 69 (1), *Агрономія*, 105-108.
2. Позняк В. Особливий біб. (2011). *Агробізнес сьогодні*, 4(203), 7-18.
3. Петриченко В.Ф. наукові основи сталого соєсіяння в Україні. (2011). *Корми і кормовиробництво*, 69, 3-10.
4. Білявська Л.Г. Сучасні напрями та завдання в селекції сої. (2009). *Вісник Полтавської державної аграрної академії*, 2, 38-40.
5. Бабич А. Нові сорти сої і перспективи виробництва її в Україні. (2007). *Пропозиція*, 4, 26-28.

**Єгоров Дмитро Володимирович**

магістрант факультету агротехнологій та екології  
*Львівський національний університет природокористування, Україна*

**Огородник Наталія Зіновіївна** 

д-р. вет. наук., професор, завідувач кафедри тваринництва і кормовиробництва  
*Львівський національний університет природокористування, Україна*

## **ЛЮПИН – ПЕРСПЕКТИВНА КОРМОВА Й СИДЕРАЛЬНА КУЛЬТУРА ДЛЯ ЕКОЛОГІЗАЦІЇ ЗЕМЕЛЬ**

Люпин вважають однією із найкращих сидеральних культур, необхідних для покращення бідних на поживні речовини ґрунтів, що характеризуються підвищеною кислотністю ґрунтової витяжки [2, 6]. Алкалоїди, які входять до складу зеленої маси люпину, після переорювання й перебування у ґрунті, спричиняють зміну його рН, відбувається розкислення, а за тривалого вирощування цієї культури на одному місці субстрат набуває лужної реакції [4].

На сьогодні відомо понад двісті видів люпину, але в Україні з метою сидерації використовують лише чотири його види, причому три із них це однорічні культури. Переважно у якості сидеральної культури використовують білий люпин, вузьколистий, а також жовтий люпин [5].

Перевагою використання люпину крім нагромадження ним значної зеленої маси є його властивість накопичувати у ґрунті у доступній формі Нітроген, до того ж у значних об'ємах, які є достатніми для наступних культур у сівозміні, тому додаткового внесення мінеральних добрив у складі з цим макроелементом не потрібно [1].

Люпин має сильно розвинену кореневу систему, відповідно формуючи зелену масу може з глибоких шарів ґрунту засвоювати великі обсяги поживних речовин, тому здатний чудово рости без додаткового поливу майже на будь-яких типах ґрунтів [4]. Нітрогенфіксуючі бактерії, які знаходяться на бульбочках кореневої системи люпину зв'язують Нітроген повітря й перетворюють його у зв'язані форми. Окрім Нітрогену коренева система люпину розчиняє моногідрофосфати й транспортує їх у поверхневі шари ґрунту, завдяки чому Фосфор стає доступнішим для інших культур.

Ще однією із важливих властивостей цієї культури є її здатність завдяки потужній кореневій системі до розпушення й покращення структурних характеристик надмірно ущільнених ґрунтів і збагачення їх Нітрогеном [2].

Завдяки використанню люпину з метою сидерації вся зелена маса перегниває в ґрунті й перетворюється на добриво, тому на полях після вирощування цієї культури зростають врожаї [5].

На початку вегетації люпин повільно розвивається, що дозволяє його підсівати під овес, озимі культури, однорічні трави, після збирання яких він інтенсивно нагромаджує вегетативну масу [4]. Таким чином, на одній ділянці можна збирати врожаї різних культур.

Сорти люпину, які занесені до «Державного реєстру сортів рослин, придатних для поширення в Україні» переважно відносяться до кормових [3]. До кормових сортів білого люпину належать сорти Макарівський, Чабанський, Серпневий та нові сорти Барвінок і Снігур. Ці сорти є скоростиглими, їх вегетаційний період становить 100-120 діб.

Менша кількість сортів люпину належить суто до сидерального типу і зовсім мало винайдено сортів, які використовуються з харчовою метою [7]. Серед сидеральних сортів



люпину слід виділити вузьколистий Зірковий, розроблений селекціонерами «Інституту землеробства НААН» [3]. Він характеризується великою кількістю у складі алкалоїдів. Проте такі сорти білого люпину як Дієта та Піщевий можна застосовувати у харчових цілях, адже вони відрізняються низьким вмістом алкалоїдів.

**Висновок.** Загалом люпин є цінною кормовою й сидеральною культурою, яка особливо є перспективною для екологізації земель, адже сприяє підвищенню родючості ґрунтів без мінерального навантаження.

#### **Список використаних джерел:**

---

1. Бірта Г.О., Бургу Ю.Г. (2013). Основи рослинництва і тваринництва. Навчальний посібник, 338 с.
2. Корчинський А.А. (2001). Про екологізацію раціонального землекористування. *Економіка АПК*, № 3, С. 27–30.
3. Панцирева Г. В. (2016). Сорти люпину білого – національний ресурс рослинного білка. Зернобобові культури та соя для сталого розвитку аграрного виробництва України. Вінниця, 75 с.
4. Підпалій І.Ф., Липовий В.Г., Панцирева Г.В. (2015). Формування урожайності люпину білого залежно від технологічних прийомів вирощування. *Аграрна економіка*, Т 8, № 3-4, С. 83–87.
5. Ратошнюк В.І., Ратошнюк І.Ю., Ратошнюк Т.М. (2013). Вирощування люпину вузьколистого в умовах Полісся України. Посібник українського хлібороба, С. 275–277.
6. Титаренко В.П. (2006). Сучасне сільськогосподарське виробництво: навчальний посібник. Полтава, 457 с.
7. Sweetingham M., Kingwell R. (2008). Lupins – reflections and future possibilities. *Lupins for Health and Wealth: Proceedings of the 12 th ILCF Western Australia 14–18 September*, P. 514–522.

## SECTION 12.

### GENERAL MECHANICS AND MECHANICAL ENGINEERING

**Huliieva Nataliia Mykhailivna** 

PhD, Associate Professor

*Lutsk National Technical University, Lutsk, Ukraine*

**Ripolovskiy Fedir Vasylovych**

Student IM-22

Department of Applied Mechanics and Mechatronics

*Lutsk National Technical University, Lutsk, Ukraine*

## ANALYSIS AND APPLICATIONS OF MECHATRONIC SYSTEM SENSORS

**Position Sensor:** These sensors determine the object's position relative to a reference point, crucial for controlling movement in mechatronic systems. The sensor's design includes potentiometers, variable resistors that change resistance depending on the position, and encoders that convert angular or linear positions into digital signals, available in absolute sizes. Hall Effect sensors use magnetic fields to determine position changes [1]. Among the most popular manufacturers are companies like Renishaw, Heidenhain, Sick, and Omron.

**Velocity Sensor:** This device measures the speed of a vehicle or other transport. It's used to determine wheel rotation speed or transmission shaft speed and relay this information to the vehicle's control system, such as the ABS (anti-lock braking system).

There are various types of velocity sensors, including magnetic, optical, mechanical, and others. Magnetic sensors use magnetic fields to measure speed, optical ones rely on LEDs and photodetectors to measure wheel rotation, and mechanical sensors use physical contacts to determine rotation speed. Among the most popular manufacturers of velocity sensors are companies like Bosch, Continental, Delphi, Denso, Siemens, and others.

**Pressure Sensor:** This device measures pressure in a medium and converts it into an electric signal or transmits pressure information through other means.

There are several types of pressure sensors, with the most common being:

a) Piezoresistive pressure sensors that use changes in semiconductor material resistance with pressure. These sensors are widely used in the automotive industry and medical devices.

b) Capsule pressure sensors use a membrane or capsule that changes shape under pressure. The change in shape is measured and transmitted as a pressure signal.

c) Piezoelectric pressure sensors use piezoelectric crystals that generate an electric signal with pressure changes.

The most popular pressure sensor manufacturers are Bosch, Honeywell, Siemens, STMicroelectronics, Endress+Hauser.

**Force Sensor:** This device measures the physical force applied to it. These sensors are used in various fields, including industry, medicine, robotics, and scientific research. The principle of operation involves measuring deformation or changes that occur under the applied force. This can be done through various methods, such as measuring resistance changes, material deformation, pressure changes, or acoustic methods. These changes are then converted into an electric signal that can be analyzed to obtain information about the applied force. Among the most popular force sensor manufacturers are Honeywell, TE Connectivity, Futek, and Loadstar Sensors. These companies have different specializations and offer various types of force sensors according to consumer needs.

**Temperature Sensor:** This device measures temperature in a specific environment or object. They are used in various fields, from household devices to industrial systems. The principle of operation involves measuring changes in physical properties of materials depending on temperature. The most common types of sensors use thermistors, thermocouples, resistors, infrared sensors, and piezoelectric sensors. Among the most popular manufacturers of temperature sensors are Texas Instruments, Analog Devices, Maxim Integrated, and STMicroelectronics. These companies offer a wide range of temperature sensors for various needs.

**Motion Sensor:** This device is designed to detect motion in a specific area. It is mainly used for automatic lighting on/off, security systems, climate control, and other systems indoors or outdoors. The principle of operation relies on various technologies such as infrared radiation, ultrasonics, microwaves, optical sensors, etc. When the sensor detects changes in the environment related to an object's or person's movement, it triggers a specific reaction—activating a device, alerting the security system, etc. The most popular companies manufacturing motion sensors include Honeywell, Bosch, Philips, Panasonic, and many others.

Here's the translation of the remaining text:

They offer various models of motion sensors with different characteristics and capabilities.

**Light Sensor:** An electronic device designed to measure the level of illumination in the surrounding environment. It detects light and generates a signal about its intensity, allowing automation systems or lighting to control brightness. The principle of operation of a light sensor usually relies on using a photosensitive element such as a photodiode, photoresistor, or phototransistor [2]. These components respond to light, changing their electrical properties depending on the illumination level. The main idea is to convert the light signal into electricity, which is then processed by electronic devices for further use in control systems or lighting regulation. The most popular companies manufacturing light sensors are brands like Texas Instruments, Vishay Intertechnology, Osram Opto Semiconductors, Panasonic, STMicroelectronics, Honeywell, AMS AG, and many others.

**Humidity and Gas Sensors:** Devices that measure the humidity level or concentration of certain gases in the surrounding environment. Humidity sensors measure the amount of water vapor in the air. They can be used in various fields such as industry, agriculture, construction, and household use. Their principle of operation usually involves using special materials or sensors that react to changes in humidity, altering their properties that can be measured. Gas sensors are designed to detect and measure various gases in the air, such as carbon dioxide, methane, ammonia, and others. They are used for indoor safety, industrial processes, and environmental research. The working principle can vary from electrochemical reactions to optical methods, depending on the sensor type and the gas being measured. The most popular companies manufacturing humidity and gas sensors are Sensirion, Honeywell, Bosch, Siemens, Amphenol, and others.

As a result of the research, a wide range of sensors applied in various industries was identified. Mechatronic system sensors play a key role in ensuring the accuracy, reliability, and efficiency of such systems. They provide collection and transmission of crucial information, enabling automated systems to adapt to changes in the surrounding environment, enhancing their adaptability and productivity. The spectrum of applications for mechatronic system sensors includes industrial manufacturing, automotive industry, medicine, robotics, energy, and other sectors. Therefore, the use of sensors in mechatronic systems is an important step towards the development of modern technologies, contributing to the improvement of technical progress and enhancing quality of life.

## References:

1. Huliieva N.M. Analysis of optical and inductive sensors. Multidisziplinäre Forschung: Perspektiven, Probleme und Muster der Sammlung wissenschaftlicher Arbeiten «ΛΟΓΟΣ» zu den Materialien der II internationalen wissenschaftlich-praktischen Konferenz (B. 2), Wien, 26. November, 2021. Wien-Vinnytsia: List Verlag. in Ullstein Buchverlage GmbH & Europäische Wissenschaftsplattform, 2021. P. 26-27.
2. Loveykin V.S., Romasevych Y.O., Chovnyuk Y.V. (2012). URL: [https://elprivod.nmu.org.ua/files/mehatronics/1loveykin\\_v\\_s\\_romasevich\\_yu\\_o\\_chovnyuk\\_yu\\_v\\_mekhatronika.pdf](https://elprivod.nmu.org.ua/files/mehatronics/1loveykin_v_s_romasevich_yu_o_chovnyuk_yu_v_mekhatronika.pdf)

**SECTION 13.****ELECTRONICS AND TELECOMMUNICATIONS****Rusyn Volodymyr Bogdanovych** 

PhD of Engineering Sciences,

Assistant Professor of the Radio Engineering and Information Security Department

*Yuriy Fedkovych Chernivtsi National University, Ukraine***Strugar Vitalii Vitaliovych**

Graduate Student of the Radio Engineering and Information Security Department

*Yuriy Fedkovych Chernivtsi National University, Ukraine***COMPUTER MODELLING OF THE LORENZ  
CHAOTIC SYSTEM USING LABVIEW**

Theory of chaos theory has been established since the 1970's due to its applications in many different research areas, such as electronic circuits [1-11], optics [12], economy [13] etc.

A great interest is the simulation that using different software environments allows to demonstration different information properties of chaotic oscillations.

Chaotic Lorenz system is one of chaotic systems that can be used for security of the information carrier, and described by three nonlinear differential equations:

$$\begin{aligned}\frac{dx}{dt} &= a(y - x) \\ \frac{dy}{dt} &= x(b - z) - y \\ \frac{dz}{dt} &= xy - cz\end{aligned}, \quad (1)$$

where  $x, y, z$  – dynamic variables that determine the phase space;  $a, b, c$  – system parameters [14].

Fig. 1 shows block scheme of the chaotic Lorenz system realization for system parameters  $a = 10$ ,  $b = 28$ ,  $c = 2.67$ , and dynamic variables that equal  $x = y = z = 1$ , number of iterations  $N = 5000$ .

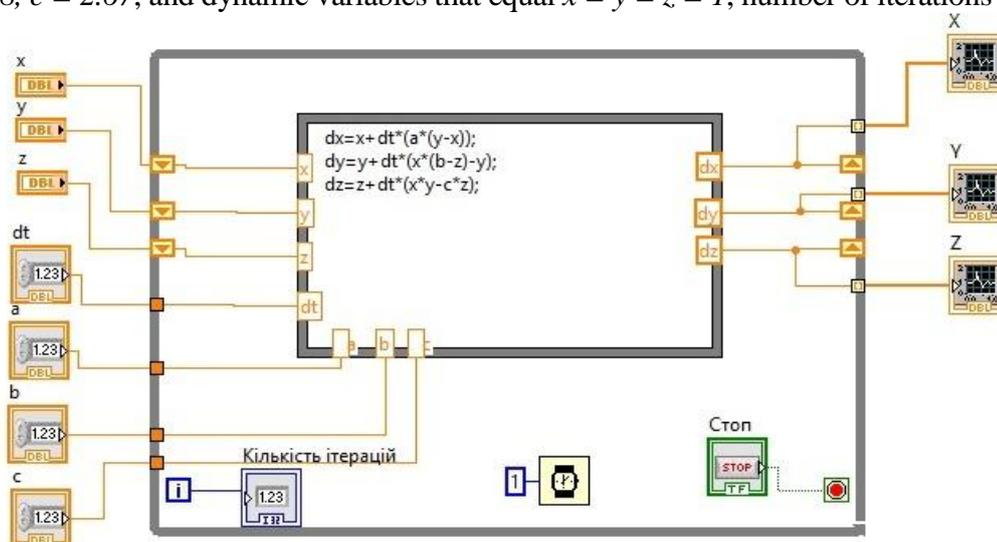

Fig. 1. Block scheme that realize chaotic Lorenz system

Fig. 2 shows computer modelling results using LabView [15].

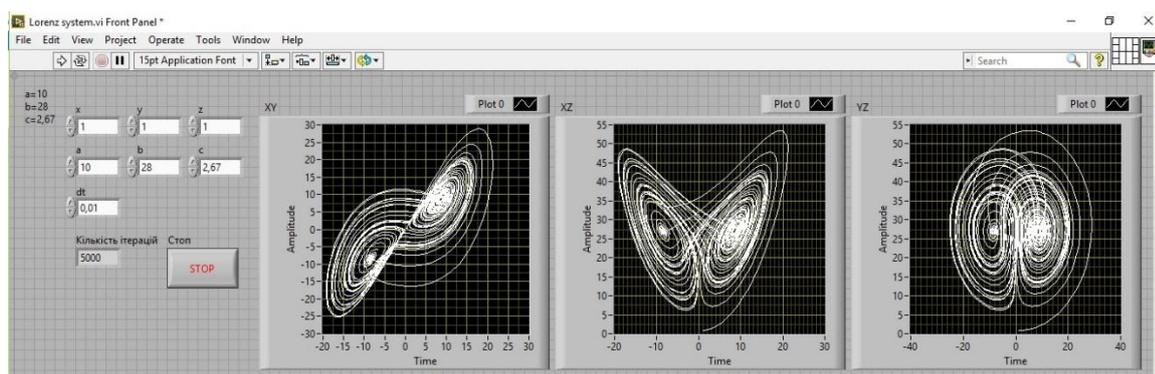

Fig. 2. Phase portraits of the chaotic Lorenz system

## References:

1. Sambas, A., Mamat, M., Vaidyanathan, S., Mohamed M.A., Mada Sanjaya, W.S., (2018) A New 4-D Chaotic System with Hidden Attractor and Its Circuit Implementation. *International Journal of Engineering and Technology (UAE)*, 7, 1245-1250. doi.org/10.14419/ijet.v7i3.9846
2. Rusyn, V., Sadli, M., Mamat, M., Mujiarto, M., and Sanjaya, W.S., (2020) Computer modelling of a new simple chaotic generator, *Journal of Physics: Conference Series*, 1477, p. 022010. DOI 10.1088/1742-6596/1477/2/022010
3. Sambas A., Vaidyanathan S., Mamat M., Mada Sanjaya W.S. (2018) A Six-term Novel Chaotic System with Hidden Attractor and Its Circuit Design. *Studies in Systems, Decision and Control*, Vol. 133, 365-373.
4. Kopp M., Kopp A. (2022) A New 6D Chaotic Generator: Computer Modelling and Circuit Design. *Int. J. Eng. Technol. Innov.*, 12, 288-307.
5. Rusyn, V., (2017) Modeling and Research Information Properties of Rucklidge chaotic system using LabView, *CHAOS Proceedings, 10th Chaotic Modeling and Simulation International Conference*, pp. 739-744.
6. Vaidyanathan, S., Sambas, A., Mohamed, M.A., Mamat, M., Sanjaya, W.S., (2018) A New Hyperchaotic Hyperjerk System with Three Nonlinear Terms, Its Synchronization and Circuit Simulation. *International Journal of Engineering and Technology (UAE)*, 7, 1585-1592
7. Guzan M., Hlavacka M., Maliakova M. (2019) Regions of Attraction for Two Hidden Attractors. *Proceedings of the International Conference on Modern Electrical and Energy Systems (MEES'2019)*, 346-349.
8. Vaidyanathan S., Sambas A., Mohamed M.A., Mamat M., Mada Sanjaya W.S. (2018) A New Hyperchaotic Hyperjerk System with Three Nonlinear Terms, Its Synchronization and Circuit Simulation. *International Journal of Engineering and Technology (UAE)*, 7, 1585-1592.
9. Rusyn, V., Mohamad, M.A., Purwandari, D., Mamat, M., Titaley, J., Pinontoan, B. (2020) Chaotic and Controlling Regimes of a New Modified Chua's Generator. *Journal of Advanced Research in Dynamical & Control Systems*, Vol. 12, Issue 02, 556-561.
10. Rusyn, V., Skiadas, Ch. (2020) Threshold Method for Control of Chaotic Oscillations. *Springer Proceedings in Complexity*. Springer, pp. 217-229.
11. Lien C.-H., Vaidyanathan S., Sambas A., Sukono, Mamat M., Sanjaya W.S.M., Subiyanto (2018) A New Two-scroll Chaotic Attractor with Three Quadratic Nonlinearities, Its Adaptive Control and Circuit Design. *IOP Conference Series: Materials Science and Engineering*, 332, 012010.
12. Rusyn, V., Samila, A., and Skiadas, Ch., (2020) Computer modeling and practical realization of chaotic circuit with a light-emitting diode, *Fourteenth International Conference on Correlation Optics, Chernivtsi*, pp. 113690D.
13. Rusyn, V., Savko, O., (2015) Modeling of Chaotic Behavior in the Economic Model, *CHAOS Proceedings, 8th Chaotic Modeling and Simulation International Conference*, pp. 705-712.
14. Lorenz, E.N. (1963) Deterministic nonperiodic flow. *Journal of the Atmospheric Sciences*, Vol. 20(2), 130-141
15. Bulut G.G., Şahin M.E., Güler H. (2018) An Implementation of Chaotic Circuits with Multisim-LabVIEW. *International Advanced Researches and Engineering Journal*, 02, 304-308.

**Кривцова Віталія Анатоліївна** 

здобувачка 3 рівня вищої освіти PhD кафедри  
радіотехнологій інформаційно-комунікаційних систем  
*Харківський національний університет радіоелектроніки, Україна*

**Науковий керівник: Цопа Олександр Іванович** 

д-р. техн. наук, професор кафедри радіотехнологій  
інформаційно-комунікаційних систем  
*Харківський національний університет радіоелектроніки, Україна*

## ОЦІНКА ПРОДУКТИВНОСТІ СИСТЕМИ ШИРОКОСМУГОВОГО ДОСТУПУ *VDSL2* НА БАЗІ СУЧАСНОГО ТЕЛЕКОМУНІКАЦІЙНОГО ОБЛАДНАННЯ

Зростання обсягів трафіка, яке зумовлене темпами розповсюдження широкосмугового доступу (ШД), постійно зростаючою кількістю користувачів і підключених до телекомунікаційної мережі пристроїв та значною кількістю різноманітного онлайн-контенту (*VoIP, Інтернет, VPN, IPTV, VoD* та ін.) , вимагає все більшої швидкості передавання інформації телекомунікаційними мережами.

Разом з вимогами до більшої швидкості передавання інформації телекомунікаційними мережами зростають і розширюються вимоги до якості надання широкого кола різноманітних інформаційних і мультимедійних послуг. Еволюційний розвиток існуючих телекомунікаційних мереж за рахунок конвергенції мереж і технологій призвів до створення мережі наступного покоління (*NGN – Next Generation Network*). Завдяки цьому забезпечується широкий набір послуг, починаючи з класичних послуг телефонії і закінчуючи різними послугами передачі даних або їх комбінацією.

Впровадження в Україні технології побудови мереж по концепції *NGN IMS (IP Multimedia Subsystem)* розпочали як оператори стільникового рухомого зв'язку, так і оператор ПАТ «Укртелеком», який розпочав перебудовувати міську телефонну мережу великих міст на повністю цифрову з пакетною комутацією. Для побудови абонентської ділянки мережі ШД багатоквартирних будинків, поряд з оптичними технологіями доступу по волоконно-оптичних кабелях, як правило, використовуються існуючі абонентські лінії по багатопарних телефонних кабелях, що доцільно з економічної точки зору [1].

Згідно з рекомендаціями Міжнародного союзу електрозв'язку (*MCE-T*) G.992 – G.993, використовуються при цьому системи передачі за технологіями передачі *xDSL (DSL - Digital Subscriber Line) – ADSL2+ і VDSL2* [2]. Але забезпечити потрібні швидкості передавання ці технології можуть лише при виконанні умов електромагнітної сумісності, тому що перехідні завади між системами передачі обмежують швидкість. З метою забезпечення високої швидкості передавання по телефонних кабелях *MCE-T* регламентована технологія компенсації перехідних завод «векторинг» і технологія передачі *G.fast*, яка забезпечує швидкість передавання по телефонних кабелях до *1 Гбіт/с* [2].

**Мета роботи** оцінка продуктивності системи ШД *VDSL 2* на базі сучасного телекомунікаційного обладнання при використанні інфраструктури абонентських ліній по існуючим багатопарним телефонним кабелях.

### **Основна частина.**

На рис. 1 представлено типовий сценарій розгортання системи абонентського доступу на базі *VDSL2* технологій при застосуванні обладнання компанії *PLANET VC-201A/CO/CPE*, яке забезпечує високошвидкісний Ethernet через *VDSL*.



Рис. 1. Сценарій та топологія розгортання системи абонентського доступу на базі VDSL2 технологій

*PLANET VC-201A* – VDSL2 конвертер. Стандарт *VDSL2* (*Very High Speed Digital Subscriber Line 2*) – це сучасне, недороге, надійне та високошвидкісне рішення, що дозволяє обійтися існуючим кабелем для підключення віддалених сегментів мережі. Ця технологія пропонує найшвидшу на сьогодні швидкість передачі даних існуючими мідними телефонними лініями без встановлення повторювачів [3]. Технологія *VDSL2* позиціонується як технологія «останньої милі», що застосовується разом із оптичними технологіями за концепціями побудови оптичних мереж *FTTx* (*FTTC* – *Fiber to the Curb*), які передбачають наявність мідних кабелів на абонентській лінії (на вітчизняних мережах – це кабелі типу ТПП).

Конвертер *VC-201A* є *Plug-and-Play* пристроєм який є повністю сумісний з усіма видами мережевих протоколів, може працювати як у *CPE* (*Master*), так і в режимі *CO* (*Slave*). Пристрій підтримує асиметричний (*Plan 998*) та симетричний (*Plan 997*) частотні плани для передачі даних у низхідному (*downstream*) / висхідному (*upstream*) - потоках. Конвертер забезпечує лінійне кодування (*Discrete Multi-Tone*).

Проведемо оцінку продуктивності системи ШПД для топології (рис. 1) розгортання системи на базі *VDSL2* технологій.

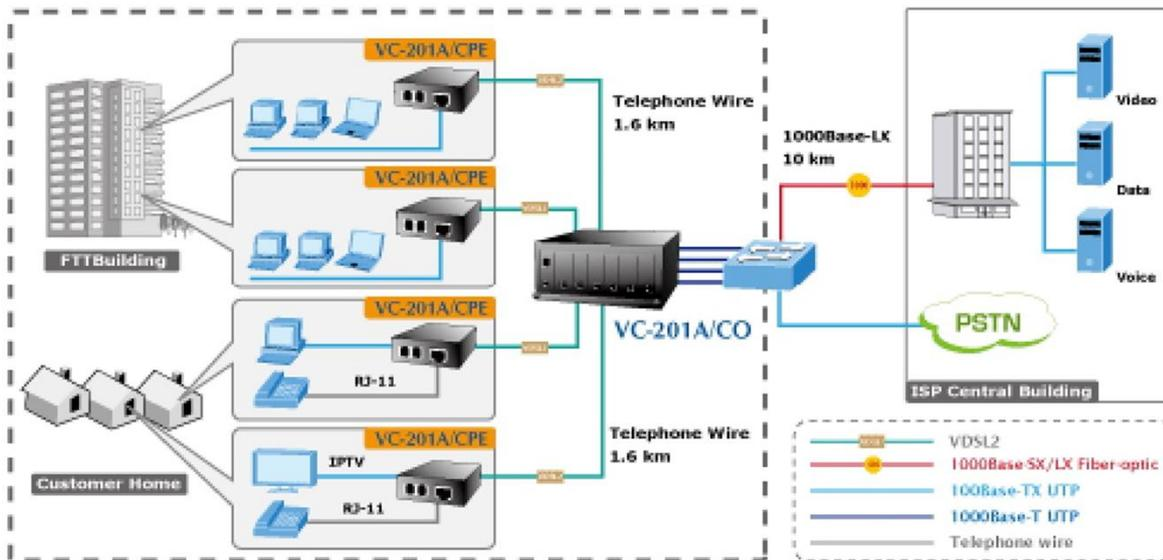
Пропускна здатність каналу *C* зв'язку без пам'яті зазвичай розраховується як максимальна пропускна здатність, виміряна в інформаційних одиницях за секунду [біт/с], припускаючи певну фіксовану швидкість символів, виміряну в символах за секунду [символ/с]. Пропускна здатність цифрових каналів зазвичай визначається за основною формулою пропускної здатності безперервних плоских каналів із кольоровим Гаусовим шумом [4, 5]:

$$\begin{aligned}
 C_{CHANNEL} &= \int_0^W \log_2(1 + SNR(f)) df \\
 &= \int_0^W \log_2 \left( 1 + \frac{|H_C(f)|^2 PSD_{S1}(f)}{|H_X(f)|^2 PSD_{S2}(f)} \right) df \quad [\text{bits/s}] \quad (1)
 \end{aligned}$$

де  $C_{CHANNEL}$  – пропускна здатність каналу,  $SNR$  – відношення сигнал/шум в реальному середовищі;  $W$  – верхня межа частотного діапазону смуги пропускання каналу;  $H_C$  – функція передачі каналу в комплексній формі;  $PSD_{S1}$  – спектральна щільність потужності інформаційного сигналу,  $H_X$  – функція передачі шляху перехресних перешкод у комплексній формі, а  $PSD_{S2}$  – спектральна щільність потужності сигналу перехресних перешкод.

Найпростішим випадком шуму є білий (тепловий) шум  $AWGN$  з фіксованим стандартним рівнем  $\sigma_{12} = -140$  дБм/Гц, при спектральній щільності потужності для підвищеного шуму  $AWGN$   $\sigma_{22} = N_0/2 = -110$  дБм/Гц.

Одним із основних факторів, що обмежують швидкість передавання в  $VDSL2$ , є перехідні завади під час паралельної роботи по багатопарним телефонним кабелем. Відзначимо, що впровадження нової технології, більш високошвидкісної і більш широкопasmової, на наявній уже мережі ШД гостро ставить проблему сумісності систем передавання  $VDSL2$ , що встановлюються, із вже наявним в кабелі системами передачі (СП)  $ADSL2+$  [6]. Перехресні перешкоди – це випадок шуму, який виникає внаслідок електромагнітного зв'язку сигналів на різних шляхах передачі, де обидві пари – перша пара (заважає) і друга пара (заважає) ліній – розташовані в одному пучку телефонного кабелю.

Наприклад, на рис. 2 наведено залежності перехідних загасань на ближньому рис. 2а (*Near-end crosstalk NEXT*) та дальньому 2б (*Far-end crosstalk FEXT*) кінцях кабелю ТППЗ-10х2х0,4 від частоти та довжини лінії, які дозволяють порівняти можливий внесок перехідних завад  $NEXT$  та  $FEXT$  у сумарну заваду.

Із рис. 2 видно, що  $NEXT$  не залежить від довжини лінії та є меншою від  $FEXT$  на (8...20) дБ у робочій смузі частот  $VDSL2$  за довжини лінії 100 м. У разі збільшення довжини лінії  $FEXT$  збільшується на величину власного загасання лінії.



Рис. 2. Залежності перехідних загасань на базі  $VDSL2$  технологій:  
а)  $NEXT$  та б)  $FEXT$

Шлях передачі  $NEXT$  може бути змодельований за допомогою його функції передачі  $H_{NEXT}$  у формі [7]

$$|H_{NEXT}(f)|^2 = K_{NEXT} \cdot f^{3/2} \quad (2)$$

де  $K_{NEXT} = 0,882 \times 10^{-14} \cdot N_d^{0.6}$ , а  $N_d$  – кількість заважаючих пар.

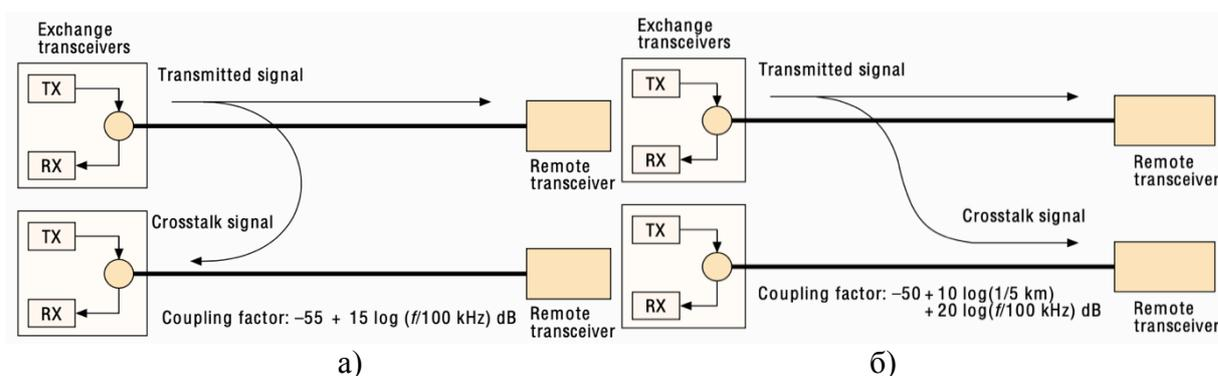
Перехресні перешкоди на дальньому кінці  $FEXT$  може бути змодельований за допомогою його функції передачі  $H_{FEXT}$  у формі [7]

$$|H_{FEXT}(f)|^2 = K_{FEXT} \cdot l \cdot 3280 \cdot f^2 \cdot |H_C(f)|^2 \quad (3)$$

де  $K_{FEXT} = 3,083 \times 10^{-20}$ , а  $l$  – довжина лінії в км.

На основі співвідношень (2) і (3) та за допомогою отриманих висновків про окремі типи шуму можна виконати аналітичні розрахунки та моделювання різних впливів шуму навколишнього середовища. Для моделювання використовуємо програмне забезпечення  $xDSL\ calc$  [8], що дозволяє провести розрахунок швидкісних характеристик цифрових абонентських ліній.

Для прикладу розрахуємо швидкісні характеристики цифрових абонентських ліній  $VDSL2\_8a$  у напрямку передачі *downstream*, виконаних кабелем ТЦПІ-4х2х0,5; при



захищеності від перехідних перешкод на дальньому кінці  $ELFEXT = 65$  дБ на частоті 300 кГц, запасі перешкоди захищеності  $SNR\_Margin = 6$  дБ, спектральної щільності перешкод на вході приймача мінус 140 дБм/Гц. Подати варіанти за кількістю завантажених пар  $m=1, 2, 3$  і 4.

Результати моделювання системи ШПД представлені на рис. 2 та рис. 3.



Рис. 2. Швидкісні характеристики системи абонентського доступу на базі VDSL2 технологій (*downstream*)



Рис. 3. Швидкісні характеристики системи абонентського доступу на базі VDSL2 технологій (*upstream*)

**Висновки:** Аналіз пропускної здатності каналу СП та швидкості передачі інформації при наявності впливів навколишнього середовища показує, що поточні швидкості передачі даних на металевих абонентських шунтах у мережі доступу в Україні значно нижчі за їх теоретичні межі. Цей висновок вказує на те, що треба розробляти нові методів модуляції та вдосконалювати адаптивні алгоритми, які використовуються модемами **VDSL**, щоб зменшити перехідні загасання в мережі доступу, що складається з металевих однорідних симетричних ліній ефективного використання яких дозволяє швидко та дешево розширити високошвидкісні дані та мультимедійні послуги для великої кількості абонентів.

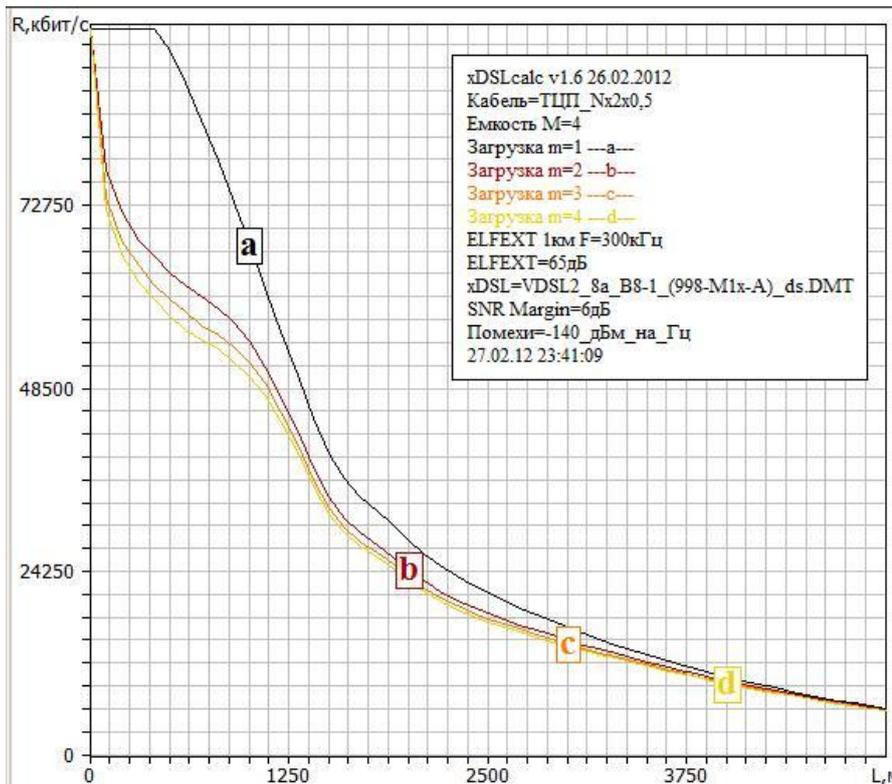
### Список використаних джерел:

1. Телекомунікаційні технології мереж широкопasmового доступу: монографія / [В.О. Балашов, І.Б. Барба, А.Г. Лашко, Л.М. Ляховецький, В.І. Орешков, В.В. Педяш, О.К. Яневич] – Одеса: ОНАЗ ім. О.С. Попова, 2018 – 276 с.
2. ITU-T. Recommendation G.993.2: Very high-speed digital subscriber line transceivers 2 (VDSL2). [Text]. – Appr. 2015, January. – Geneva, 2015. – 313 p.
3. Broadband Communication. Enjoy Triple Play Networking. PLANET Product Guide – 2011.
4. Цопа А.И. Оценка предельной производительности проводных каналов связи с различными *xDSL* технологиями // Радиотехника. Всеукраинский межведомственный научно-технический сборник. – 2010. – Выпуск № 160. – С. 234-246.
5. Кривцова В.А., Цопа О.І. Аналіз ефективності сучасних дротових телекомунікаційних мереж // Тези восьмої міжнародної науково-технічної конференції "Інформатика, управління та штучний інтелект" (16-19 листопада 2021 року); Харків-Краматорськ, 2021, с.142.
6. COOK, J. et al.: The Noise and Crosstalk Environment for ADSL and VDSL Systems, IEEE Communications Magazine, May 1999, pp. 73–78.
7. RÓKA,R.: Modeling of Environmental Influences at the Signal Transmission by means of the VDSL and PLC Technologies. In: International Journal of Electrical Communication Networks and Information Security – IJCNIS, Vol.1, No.1, 2009, pp.6-13.
8. Програмне забезпечення: *xDSL calculator* <https://www.yumpu.com/en/document/view/3657445/dsl-calculator>

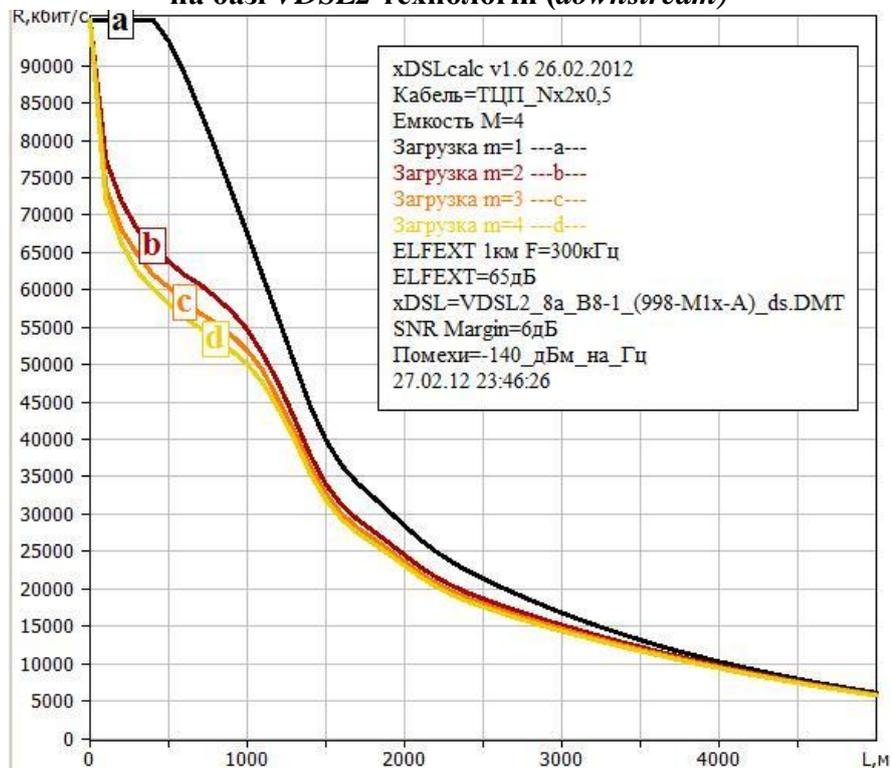
## SECTION 14.

### ECOLOGY AND ENVIRONMENTAL PROTECTION TECHNOLOGIES

**Барна Ірина Миколаївна** 

канд. геогр. наук,

доцент кафедри геоecології та методики навчання екологічних дисциплін  
Тернопільський національний педагогічний університет ім. В. Гнатюка, Україна

**Забігайло Олександр Борисович**

здобувач вищої освіти географічного факультету

Тернопільський національний педагогічний університет ім. В. Гнатюка, Україна

## ГЕОЕКОЛОГІЧНІ ОСОБЛИВОСТІ ПРИРОДОКОРИСТУВАННЯ КАЛУСЬКОЇ ТЕРИТОРІАЛЬНОЇ ГРОМАДИ

Сучасна екологічна ситуація у світі є сукупністю та синергією екологічних ситуацій локального рівня з одного боку, з іншого, локальні екологічні проблеми визначають ступінь придатності навколишнього середовища для життєдіяльності місцевого населення. Відтак, перманентно розв'язання глобальних екологічних проблем доцільно реалізовувати шляхом подолання екологічних проблем, зумовлених особливостями природокористування, на локальному рівні, як от, на рівні територіальних громад. Видається цікавим дослідження геоecологічних особливостей природокористування і його впливу на довкілля та умови проживання населення на прикладі Калуської територіальної громади.

Калуська територіальна громада (ТГ) розташована у Калуському районі Івано-Франківської області. Адміністративний центр – місто Калущ. Утворена 7 серпня 2019 року шляхом приєднання Кропивницької та Мостищенської сільських рад Калуського району до Калуської міської ради (рис. 1). Площа громади – 265,7 км<sup>2</sup>. Населення ТГ складає 88 921 осіб [4].



Рис. 1. Калуська міська територіальна громада [6]

Калуська ТГ громада входить до Прикарпатського гірничо-промислового регіону. Актуальними для цього регіону є проблеми мінерально-ресурсного природокористування. Розпочате в давні часи використання ресурсів калійних солей стало причиною формування населеного пункту Калуш саме як міської агломерації, а згодом комплексне використання мінеральних ресурсів родовища полімінеральних калійно-магнієвих солей посприяло утворенню Калуського промислового вузла, який став важливим елементом розвитку економіки держави. Одночасно із цим формувалася складна геотехногенна система, яка складалася із різноманітних підземних і надземних гірничо-технологічних об'єктів, що змінили природну структуру геологічного середовища та вплинули на зміну природних умов проживання населення. У Калуші було створено та певний період активно розвивалася значна кількість підприємств різного профілю, зокрема, діяли три підземні солевидобувні рудники, Домбровський кар'єр з відкритою розробкою покладів полімінеральних солей та супутніми йому відвалами розкривних порід №1, №4, два хвостосховища та шламонакопичувач (рис. 2) [3].

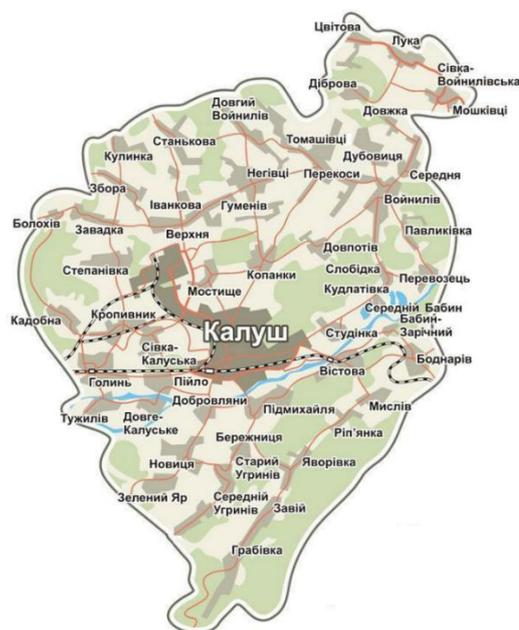

Рис. 2. Просторове розташування солевідвалів та хвостосховищ Калуш-Голінського родовища солей

Після припинення діяльності підприємств перестали здійснюватися заходи із підтримування гірничо-технологічних об'єктів у безпечному стані та спостерігається ряд негативних процесів, які згубно відображаються на стані навколишнього природного середовища та погіршують безпечні умови проживання людей.

Серед об'єктів, які негативно впливають на екологічну ситуацію Калуської ТГ, зазначимо наступні:

– «Домбровський кар'єр» (рис. 3) експлуатувався з 1967 до 2008 рік і був єдиним у світовій практиці відкритим кар'єром для видобутку калійних руд. За весь період експлуатації з Домбровського кар'єру видобуто 50,1 млн. м<sup>3</sup> гірничої маси. Балансові запаси, що залишилися, становлять 32 млн. тонн. Станом на листопад 2022 року в чаші Домбровського кар'єру нагромаджено близько 30 млн. м<sup>3</sup> розсолів з мінералізацією від 15 г/дм<sup>3</sup> до 400 г/дм<sup>3</sup> [2].

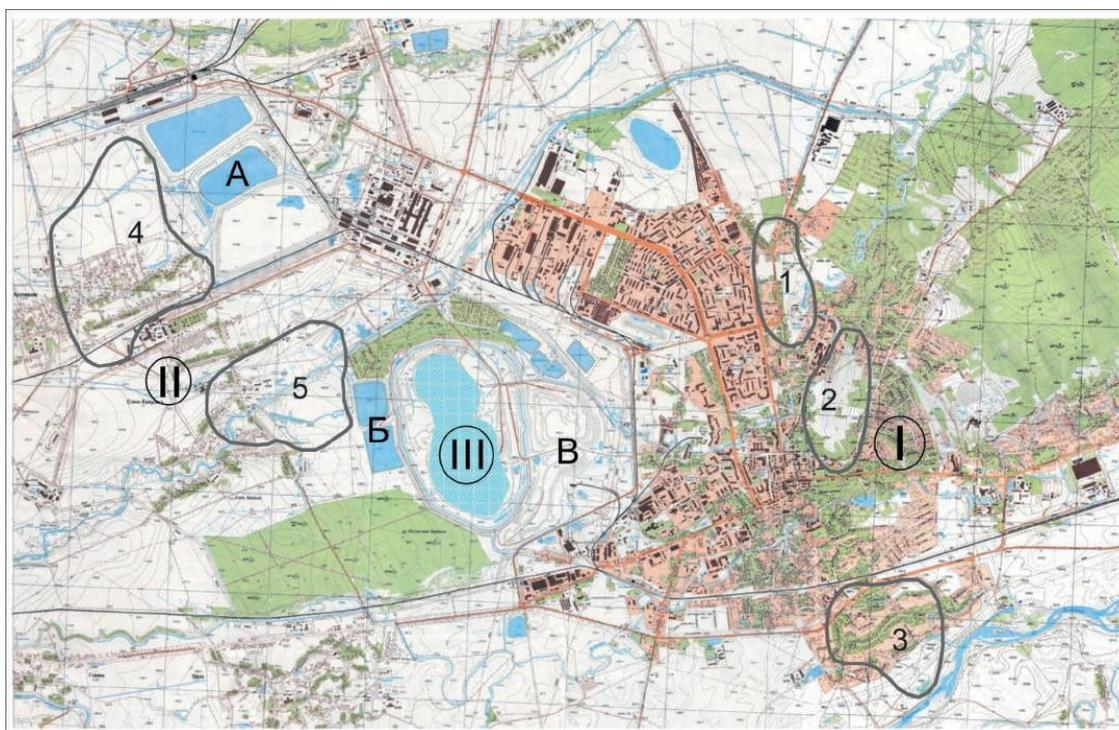

Рис. 3. Домбровський кар'єр

Щорічно, у залежності від інтенсивності атмосферних опадів, рівень дзеркала розсолів піднімається на 2-3 м, його обсяг збільшується на 2-3 млн. м<sup>3</sup>, а з урахуванням надходження в кар'єр вод річки Сівка через північний борт та дренажну траншею, загальний притік вод у кар'єр може сягнути 5 млн. м<sup>3</sup> в рік. Абсолютна відмітка рівня рідкої фази у кар'єрі на сьогоднішній день доходить до рівня 286 м. Площа дзеркала розсолів кар'єру становить близько 60 га, площа водозбору поверхневих вод, які в кінцевому підсумку потрапляють до кар'єру – 376 га [2].

– «Відвали розкривних порід Домбровського кар'єру». У зовнішньому відвалі №1, площею 48 га і висотою 55 м, заскладовано 11,3 млн. м<sup>3</sup> розкривних порід та солевмісних глин. У зовнішньому відвалі №4 площею 39 га і висотою 30 м, заскладовано 7,4 млн. м<sup>3</sup> розкривних порід та солевмісних глин. Мінералізація проб відібраних у різних точках відвалів і на прилеглий площі знаходилася у межах 120-437 г/л. На обох солевідвалах не завершено рекультиваційні роботи, що призводить до виникнення карстових провалів, вимивання солей та засолення навколишніх територій [9].

У контексті водогосподарського природокористування, актуальною екологічною проблемою є забруднення малих річок. Зокрема, однією з найбільш забруднених річок на території Калуської громади є р. Сівка (рис. 4).



Рис. 4. Річка Сівка у м. Калусь

Екологічний стан річки викликає тривогу внаслідок забруднення побутовими відходами, каналізаційними стоками Брошнева, Калуша і Войнилова та ропою з хвостосховищ і кар'єру. У межах Калуша русло річки переважно наповнюється стічними водами. В усті річки коло села Мошківці скидає відходи нафтохімічних виробництв «Карпатнафтохім» [7].

У досліджуваній громаді за 2022 рік використали близько 1,5 млн. м<sup>3</sup> свіжої води. У структурі водокористування громади переважає використання води на виробничі (68%) та санітарно-гігієнічні потреби (22%). Основними джерелами водопостачання міста Калуш є поверхневі води річок Лімниця та Чечва. На даний час для забору води служать чотири водозабірні насосні станції: насосні станції Блок 1, Блок 2, Блок 3 на водозаборі «Добровляни» (забезпечують 95% добової подачі води) та насосна станція на водозаборі «Парк» (5%). З водозабірних насосних станцій 1-го підйому в районі села Добровляни вода подається на резервуари чистої води загальним об'ємом 24 тис. м<sup>3</sup>.

Основною організацією, яка замається вивченням та врегулюванням питань щодо лісокористування на території Калуської громади є Державне підприємство (ДП) «Калуське лісове господарство», яке розташовано в північно-західній частині Івано-Франківської області. Загальна площа лісів державного підпорядкування складає 20987 га (площа вкрита лісовою рослинністю – 19524,3 га). Загальний запас деревини – 3750 тис. м<sup>3</sup> [5].

У структурі лісовкритих земель Калуської територіальної громади переважають рекреаційно-оздоровчі ліси (20887 га). Інша частка лісів, яка складає близько 100 га – це ліси природоохоронного наукового та історико-культурного призначення. На території громади площі, які є вкритими лісами, розділяють за певними категоріями:

- за віком: молодняки – 20%; середньовікові – 58%; пристигаючі – 12 %; стиглі – 10%;
- за породним складом: хвойні – 13%; м'яколистяні – 11%; твердолистяні – 76% [4].

Середній приріст на 1 га вкритої лісовою рослинністю площі – 3,1 м<sup>3</sup>. Згідно лісо-рослинного районування територія розташування лісів підприємства відноситься до лісостепової зони дубово-рівнинних лісів Придністров'я з висотами над рівнем моря 220-300 м і ялицево-букових рівнинних лісів центрального Передкарпаття з висотами над рівнем моря 300-500 м [5].

Галузева спеціалізація Калуської ТГ в минулому та сучасне водо- та лісокористування, як елементи сучасного природокористування, вимагають реалізації системного аналізу, що уможливить покращення екологічної ситуації в громаді та забезпечить її сталий розвиток [9].

Таким чином, беручи до уваги вищезазначене, можна зробити висновок, що сучасний стан природокористування Калуської міської територіальної громади є незадовільним та потребує запровадження оптимізаційних заходів, оскільки окремі об'єкти природокористування на території громади несуть негативний вплив та завдають шкоди навколишньому середовищу. Найбільш екологічно небезпечними є ділянки відпрацьованих кар'єрів та рудників, які є складовою забруднення головної водної артерії Калуської ТГ – річки Сівка.

### Список використаних джерел:

1. Барна І. (2021). Концепт оцінки впливу на довкілля через призму системного аналізу. Наукові записки ТНПУ ім. В. Гнатюка. Серія: Географія, №2(51), 15-23. DOI: <https://doi.org/10.25128/2519-4577.21.2.2>
2. Гайдін А.М. & Дяків В.О. (2010). Прісне озеро на місці соляного кар'єру. Науковий вісник Волинського національного університету, 17, 86-91.
3. Головач В.Ф. (2010). Стан гірничопромислових комплексів Калуш-Голинського родовища калійних солей та заходи для їх екологічної оптимізації. Екологічна безпека та збалансоване ресурсокористування, №2, 4-13.

4. Децентралізація. Офіційний сайт. Вилучено з: <http://decentralization.gov.ua>
5. Івано-Франківське обласне управління лісового та мисливського господарства. Державне підприємство. «Калуське лісове господарство». Вилучено з: <https://kalushlis.com.ua/?m0prgm=24>
6. Калуська районна рада. Офіційний сайт. Вилучено з: <http://kalushrr.gov.ua/index.php/pro-kaluskyu-rayon>
7. Малишевська О., Семчук Я. & Кнігініцька Л. (2004) Екологічні проблеми при ліквідації калійних видобувних підприємств Прикарпаття. Екотехнології і ресурсозбереження, 3, 51-56.
8. Савчук Л. Я. & Семчук Я.М. (2014). Джерела екологічної небезпеки хімічних підприємств міста Калуша. Науково-технічний журнал, 2, 107-111.
9. Семчук Я.М. & Долішня Л.Я. (2005). Проблема утилізації розсолів за рахунок солевідалів Домбровського кар'єру. Наукові вісті Інституту менеджменту та економіки «Галицька академія», 1(7), 201-203.

**Юрченко Анатолій Іванович**

завідувач лабораторії

*Науково-дослідна установа «Український науково-дослідний інститут екологічних проблем», м. Харків, Україна*

## **РЕКОМЕНДАЦІЇ ЩОДО ВПРОВАДЖЕННЯ СУЧАСНИХ ЗАХОДІВ ЗАХИСТУ ЧОРНОГО ТА АЗОВСЬКОГО МОРІВ ВІД ЗАБРУДНЕННЯ ДРЕНАЖНИМИ ВОДАМИ РИСОВИХ ЗРОШУВАЛЬНИХ СИСТЕМ**

Одним з ключових показників у вирішенні проблеми забезпечення екологічної безпеки Чорного та Азовського морів є впровадження прогресивних, екологічно безпечних технологій в основних видах економічної діяльності в приморських регіонах, зокрема в зрошувальному землеробстві [1].

Наразі, відчувається глобальний характер екологічної проблематики, соціальний прогрес не можливий без врахування екологічних обмежень. Екологічні проблеми сучасності стали першочерговими, обумовлюючи направленість соціального прогресу. Водні ресурси мають превалююче значення в забезпеченні соціально-економічного прогресу, оскільки водна складова є невід'ємною частиною соціальної, економічної, екологічної сфер суспільства.

В умовах інтенсифікації сільськогосподарського виробництва охорона водних ресурсів стає невід'ємною складовою під час розробки і виконання системи ведення господарства. Виключити антропогенне навантаження на водні об'єкти стічними водами сільськогосподарського виробництва на даний час не можливо, як і на перспективу.

Під час скиду дренажних вод у водні об'єкти підвищується мінералізація, вода забруднюється біогенними елементами і пестицидами, які виносяться зі зрошуваних полів [2]. Названі домішки можуть викликати зниження рибопродуктивності, погіршення санітарних і інших показників якості води. Вірогідність забруднення водних об'єктів при відведенні дренажних вод пов'язана, в першу чергу, з прийманням великих зосереджених об'ємів зворотних вод, а також з агротехнічними особливостями вирощування сільськогосподарських культур. Особливо це актуально в зоні рисосіяння, яка розташована на півдні України [3]. Розвиток господарсько-виробничого комплексу регіону рисосіяння повинен передбачати економне і комплексне використання природних ресурсів та зниження негативного впливу господарської діяльності на стан навколишнього природного середовища.

Актуальність роботи пов'язана з незадовільним екологічним станом шельфу Чорного та Азовського морів, що вимагає розробки заходів щодо попередження та зменшення антропогенного навантаження на прибережну частину Чорного та Азовського морів.

**Метою роботи** є розроблення наукових рекомендацій щодо впровадження сучасних заходів захисту Чорного та Азовського морів від забруднення дренажними водами рисових зрошувальних систем.

Не зважаючи на відносно невелику площу рисосіяння у порівнянні з площею зрошувальних систем, рисові зрошувальні системи складають найвищу екологічну небезпеку. Вони характеризуються великими об'ємами водокористування. Зрошувальні норми сягають 30 тис. м<sup>3</sup>/га. За різними даними з рисових зрошувальних систем скидається



від 30 до 70 % об'єму води, яка надходить на поля. До того ж, скид колекторно-дренажних вод відбувається безпосередньо до заток Чорного моря. Відведення зворотних вод з рисових зрошувальних систем відбувається на протязі всього вегетаційного сезону з кінця квітня до початку жовтня. Застосування на рисових зрошувальних системах мінеральних добрив та пестицидів приводить до забруднення поверхневих та підземних вод, порушуючи їх гідрохімічний та гідробіологічний режим. При цьому особливу небезпеку для навколишнього середовища становлять пестициди, якими обробляють більше 90 % посівів рису.

Узагальнення результатів багаторічних експериментальних досліджень на рисових зрошувальних системах дозволило запропонувати структурну схему заходів щодо запобігання та зменшення забруднення Чорного та Азовського морів дренажними водами рисових зрошувальних систем.

Враховуючи ту обставину, що більшість рисових систем прилягає до Чорного та Азовського морів, затоки яких використовуються для рекреації, особливу увагу слід звернути на використання хімічних засобів захисту рослин.

Алгоритм застосування заходів щодо запобігання та зменшення забруднення Чорного і Азовського морів має бути наступним.

Перш за все вирощування рису слід проводити за сучасною технологією, яка враховує вимоги охорони навколишнього середовища [4].

Різноманіття ґрунтово-меліоративних умов регіонів рисосіяння не дозволяє обмежуватись будь-яким універсальним прийомом, який би дозволив запобігти забрудненню водних об'єктів пестицидами. У зв'язку з цим необхідно використання комплексу водоохоронних заходів, включаючи попереджувальні заходи організаційно-господарського та адміністративного спрямування, агротехнічні та спеціальні інженерно-меліоративні заходи.

По-перше, необхідно передбачити раціональне використання зрошувальної води [5, 6], для того щоб зменшити норму зрошення до оптимальної 15000–18000 м<sup>3</sup>/га замість існуючих норм 25000–30000 м<sup>3</sup>/га. Із значною водоподачею пов'язаний великий обсяг непродуктивних технологічних скидів, які на рисових зрошувальних системах можуть сягати 50 % водоподачі.

По-друге, забезпечити відповідно до чинного законодавства нормоване водовідведення з рисових зрошувальних систем [7].

По-третє, розробка та впровадження водоохоронних заходів на рисових зрошувальних системах неможливі без прогнозів можливих наслідків застосування хімічних засобів захисту рослин. Таке прогнозування може відбутися лише за наявності розрахункового методу оцінки виносу хімічних засобів з рисових полів до колекторно-дренажної мережі і далі до водних об'єктів. Необхідність створення розрахункового методу, який дозволить за наявності доступної інформації обчислити рівень та час збереження пестицидів в елементах рисових зрошувальних систем, не викликає сумніву, однак для розробки методу оцінки виносу пестицидів необхідно мати всебічні глибокі дослідження щодо вивчення поведінки хімічних препаратів в умовах природного ландшафту.

УКРНДІЕП встановлені закономірності поведінки пестицидів в умовах рисової зрошувальної системи, використовуючи наявну неповну інформацію, та розроблена доступна для практичного використання методика оцінки виносу пестицидів до водних об'єктів [8].

В основу розрахункового методу закладені результати власних модельних експериментів та польові дослідження з фіксацією відповідних факторів та умов.

Серед попереджувальних заходів організаційно-господарського та адміністративного спрямування можна відзначити: суворе виконання інструкцій і рекомендацій

транспортування, зберігання та застосування засобів захисту рослин та агрохімікатів, реконструкції старих чеків, карт, рисових зрошувальних систем.

Система агротехнічних заходів повинна виключити нераціональне та нецільеспрямоване застосування засобів захисту рослин з дотриманням норм і правил їх внесення. Застосування хімічного методу захисту рослин повинно завершувати комплекс заходів щодо боротьби з бур'янами і застосовуватись в разі неефективної дії агротехнічних заходів [9].

Оброблення посівів рису хімічними засобами захисту рослин повинно проводитись наземним способом з виключенням авіації.

Первинне затоплення після посіву рису має проводитись при закритих скидних гідротехнічних спорудах на чеках і картах.

Виконання рекомендованого водного режиму сприяє економії зрошувальної води з одного боку і спрямування поверхневого стоку (поверхневих скидів) у підземну складову, що підсилює ґрунтову очистку води з наявністю застосованих пестицидів У зв'язку з цим зменшується надходження пестицидів до дренажних каналів.

В якості інженерно-меліоративних заходів використовуються ряд прийомів та способів локалізації і детоксикації пестицидів та агрохімікатів в межах рисової зрошувальної системи [10].

Відомо застосування традиційних методів очистки стічних вод для знезараження пестицидів у воді: хлорування, озонування, використання радіаційних методів, УФ-опромінення, магнітних полів з певною частотою, використання сорбційних методів з застосуванням активованого вугілля тощо.

На превеликий жаль, використання цих методів для знезараження дренажних вод не знайшло практичного застосування у зв'язку з великими об'ємами дренажних вод, значною вартістю зазначених методів очистки, необхідністю будівництва спеціальних споруд, утворення більш токсичних метаболітів в процесі очистки тощо.

Нами запропоновані для впровадження в рисівництві водоохоронні заходи, які ґрунтуються на використанні та інтенсифікації природних процесів (сорбції, розкладення та інші), які відбуваються у системі ґрунт-вода в умовах рисової зрошувальної системи.

Інженерно-меліоративні заходи об'єднують два напрямки:

1. Локалізація та детоксикація залишків пестицидів (агрохімікатів) в місцях їх застосування на рисовому чеці або карті [11, 12].

2. Знезараження забруднених пестицидами (агрохімікатами) дренажних вод перед відведенням їх до водоприймачів [13, 14].

Прийнятним для рисових господарств є спосіб локалізації та детоксикації пестицидів шляхом посіву рису по пласту багаторічних трав та сидератів [15, 16].

В результаті підвищення мікробіологічної активності ґрунтів значно знижується концентрація токсикантів у воді шару затоплення, покращується якість зворотних вод і запобігається винос забруднюючих речовин до водного об'єкту-водоприймача дренажних вод. Цей спосіб локалізації та знешкодження пестицидів на рисовому чеці чи карті може застосовуватись на всіх типах ґрунтів, не вимагає додаткових капітальних затрат.

За підвищеної дренажності рисових карт та при наявності малогумусних ґрунтів, де превалює винос пестицидів з рисового чека чи карти з дренажною складовою стоку, обмеження міграції токсикантів до дренажних каналів може бути забезпечена застосуванням сорбційних прошарків (протипестицидних екранів) [11, 12].

За наявності умов для улаштування акумулюючих ємностей (наприклад, відсікання дамбами ділянок лиманів, озер, ставків непридатних для риборозведення), знезараження дренажних вод може бути в акумулюючих ємностях. Це актуально, перш за все, на засоленних ґрунтах, де ймовірність забруднення дренажних вод збільшується у зв'язку з необхідністю повної зміни води на чеках, а застосування інших методів детоксикації (наприклад, повторне використання дренажних вод на зрошення) обмежене [11, 12].

В основних районах рисосіяння накопичений значний досвід із ефективного використання дренажних вод рисових зрошувальних систем для повторного використання на зрошення рису. При цьому лімітуючим фактором є мінералізація та якісний склад дренажних вод [13, 14, 17].

Знешкодження дренажних вод може відбуватись комбінованим способом: після повторного використання дренажні води можуть відводитись до акумулюючої ємності або на парове поле. Особливо цінний досвід єдиної в Україні замкнутої чекової рисової системи Маковського, яка побудована і функціонує в ДПДГ ІР НААН. Дренажні води багаторазово використовуються в замкнутій рисовій зрошувальній системі зі ставком-деструктором та з розведенням зрошувальною водою. Цей досвід може бути поширений при реконструкції існуючих рисових зрошувальних систем та проектуванні нових.

Таким чином, основними принципами створення екологічно безпечних рисових зрошувальних систем можуть бути:

1. Вирощування рису за сучасними технологіями з урахуванням вимог охорони навколишнього природного середовища.
2. Оптимізація водопостачання та нормування водовідведення.
3. Прогнозування наслідків застосування засобів захисту рослин.
4. Впровадження комплексу сучасних природоохоронних заходів:
  - попереджувальних заходів організаційно-господарського характеру;
  - системи агротехнічних заходів;
  - застосування інженерно-меліоративних заходів з урахуванням різноманітності ґрунтово-меліоративних умов району рисосіяння.

Моніторинг дренажних вод та води водоприймача в районі водовідведення.

Створення рисових систем з екологічно-безпечними технологіями та технологічними процесами дозволить:

- створити екологічно-безпечні системи захисту сільськогосподарських культур;
- втілити екологічно оправдані сівозміни;
- запланувати впровадження закритих чекових систем у відповідності із зонуванням прибережних територій;
  - виключити відведення за межі рисових зрошувальних систем дренажних і скидних вод;
  - підтримувати в належному стані гідротехнічні споруди згідно з експлуатаційними вимогами;
  - виконувати агротехнічні заходи у повному обсязі згідно з інноваційними технологіями.

Весь цей комплекс дозволить покращити екологічний стан Чорного та Азовського морів.

### **Висновки.**

1. Проведений аналітичний огляд науково-технічної літератури, відомчих матеріалів та результатів власних досліджень дозволив виявити специфіку рисових зрошувальних систем як точкових джерел забруднення шельфу Чорного та Азовського морів

2. Детальний аналіз складових технології вирощування рису дозволяє оптимізувати водокористування та врахувати особливості нормування водовідведення з рисових зрошувальних систем.

3. Розроблена УКРНДІЕП методика розрахунку виносу пестицидів дозволяє прогнозувати наслідки застосування засобів захисту рослин.

4. Для зниження та попередження забруднення дренажних вод рисових зрошувальних систем агрохімікатами і відповідно зниження антропогенного навантаження на затоки Чорного та Азовського морів складено перелік існуючих водоохоронних заходів.

5. Сформований комплекс водоохоронних заходів включає:
- попереджувальні заходи організаційно-господарського характеру;
  - систему агротехнічних прийомів;
  - застосування інженерно-меліоративних заходів з урахуванням різномірності ґрунтово-меліоративних умов району рисосіяння, які можуть бути розділені на два типи:
    - заходи локального характеру, які сприяють локалізації та детоксикації пестицидів в місцях застосування;
    - заходи щодо знезараження дренажних вод, які утворюються на рисовій зрошувальній системі.
6. Всі рекомендовані до застосування водоохоронні заходи адаптовані до сучасної технології вирощування рису в Україні, пройшли науково-виробничу перевірку і показали реальну ефективність в умовах рисових зрошувальних систем. Запропоновані водоохоронні заходи малозатратні, ресурсозаощадливі, які базуються на інтенсифікації природних процесів (сорбції агрохімікатів ґрунтами, мікробіологічного розкладання, інсоляції, розведення тощо).
7. За результатами досліджень розроблені «Наукові рекомендації щодо впровадження сучасних заходів захисту шельфу Чорного та Азовського морів від забруднення дренажними водами рисових зрошувальних систем».
- Розроблені рекомендації враховують специфіку природно-кліматичних умов рисових систем України (типи ґрунтів, їх засоленість, фільтраційні характеристики, гранулометричний склад ґрунтів, вміст гумусу тощо), конструктивні особливості рисових карт та специфіку подачі води на зрошення.

#### Список використаних джерел:

1. Лоева И. Д. Политика Украины в области охраны природной среды Черного моря / *Екологічні проблеми Чорного моря: зб. матеріалів до 6-го Міжнародного симпозіуму (м. Одеса, 11–12 листопада 2004 р.) / Одеський центр наук.-техн. та екологічн. інф.* – Одеса: ОЦНТЕІ, 2004. – С. 311–315.
2. Хільчевський В. К. Сполуки азоту і пестициди в природних водах України // *Меліорація і водне господарство.* – Київ: «Урожай», 1993. – Вип. 79. – С. 31–34.
3. Ванцовський А. А. Культура рису на Україні: монографія / А. А. Ванцовський. – Херсон: Изд-во «Айланта», 2004. – 172 с.
4. Технологія вирощування рису з врахуванням вимог охорони навколишнього природного середовища в господарствах України / Інститут рису УААН. – Скадовськ, 2011. – 84 с.
5. Технологія нормованого водокористування при вирощуванні рису з врахуванням вимог ресурсо- та природозбереження в господарствах України / В. В. Дудченко, В. Г. Корнбергер., В. В. Морозов та ін. За ред. професора В. В. Морозова. – Херсон: Вид-во ХДУ, 2009. – 103с.
6. Дудченко В. В., Корнбергер В. Г., Юрченко А. І. Оптимізація водокористування при вирощуванні рису в Україні / *Екологічна безпека: проблеми і шляхи вирішення: зб. наук. статей VI Міжнародної науково-практичної конференції (м. Харків, 6–10 вересня 2010 р.). У 2-х т. / УкрНДІЕП.* – Х.: «Райдер», 2010. – Т. 1. – С. 296–300.
7. Юрченко А. И. Нормирование водоотведения с рисовых оросительных систем Херсонской области как водоохраный фактор / *Екологічна безпека: проблеми і шляхи вирішення: зб. наук. статей V Міжнародної науково-практичної конференції (м. Алушта, АР Крим, 7–11 вересня 2009 р.). У 2-х т. – Х.: «Райдер», 2009. – Т. 1. – С. 328–333.*
8. Юрченко А. І. Прогнозування забруднення гербіцидами зворотних вод рисових зрошувальних систем // *Науковий вісник будівництва.* – 2017. – Т. 90, № 4. – С. 197–203.
9. Дудченко Т. В. Основні елементи технології вирощування та захист рису від шкідливих організмів: монографія / Т. В. Дудченко. – Херсон: ФОП Грінь Д. С., 2015. – 260 с.
10. Юрченко А. І. Застосування протифільтраційних заходів для підвищення екологічної безпеки рисових зрошувальних систем / *Екологічна безпека: проблеми і шляхи вирішення: зб. наук. статей XIV Міжнародної науково-практичної конференції (м. Харків, 10–14 вересня 2018 р.) / УкрНДІЕП.* – Х.: ФОП Столярова І. П., 2018. – С. 368–373.
11. Юрченко А. І. Принципові підходи до створення екологічно безпечних рисових зрошувальних систем / *Екологічна безпека: проблеми і шляхи вирішення: зб. наук. статей XV Міжнародної науково-практичної конференції (м. Харків, 9–13 вересня 2019 р.) / УкрНДІЕП.* – Х.: ПП «Стиль-Іздат», 2019. – С. 303–307.

12. Юрченко А. І. Рисові зрошувальні системи: шляхи підвищення екологічної безпеки / Екологічна безпека: сучасні проблеми та пропозиції: зб. наук. праць наукового круглого столу та II Всеукраїнської науково-практичної конференції (м. Харків, 29 квітня 2019 р.). – Х.: «Монограф», 2019. – С. 3–9.
13. Дементьева О. І. Дренажно-скидні стоки та можливість використання їх в рисових сівозмінах рекреаційної зони Причорномор'я / Сб. матеріалів Международной научно-практической конференции. – Херсон: ПП «ЛТ-Оффис», 2016. – С. 79–83.
14. Дудченко В. В., Корнбергер В. Г., Морозов В. В. та ін. Рисові зрошувальні системи: використання дренажно-скидних вод: монографія / В. В. Дудченко, В. Г. Корнбергер, В. В. Морозов, К. В. Дудченко. – Херсон: ФОП Грінь Д. С., 2016. – 212 с.
15. Воронюк З. С., Репніков А. Д. Зелене добриво в рисових сівозмінах / ТНВ. – 2004. – Вип. 34. – С. 166–170.
16. Вожегов С. Г. Теоретичне та агроекологічне обґрунтування технологій вирощування сільськогосподарських культур в рисових сівозмінах: монографія / С. Г. Вожегов. – Херсон: ФОП Грінь Д. С., 2017. – 255 с.
17. Підвищення ефективності функціонування рисових зрошувальних систем України: науково-методичні рекомендації / за заг. ред. Сташука В. А., Вожегової Р. А., Дудченка В. В., Рокочинського А. М., Морозова В. В. – Вид. 2-ге, перероб. та доповн. [Електронне видання]. – Київ–Херсон–Рівне: НУВГП, 2020. – 203 с. – Режим доступу: [https://ep3.nuwm.edu.ua/16836/1/Рекомендації\\_19.01%281zah%29.pdf](https://ep3.nuwm.edu.ua/16836/1/Рекомендації_19.01%281zah%29.pdf)

## SECTION 15.

### COMPUTER AND SOFTWARE ENGINEERING

**Kateryna Gorishnia** 

student of Faculty of Computer Science  
*Kharkiv National University of Radio Electronics, Ukraine*

**Supervisor: Oleksiy Lanovyy** 

Associate Professor of the Department of Software Engineering  
*Kharkiv National University of Radio Electronics, Ukraine*

## COMPARATIVE ANALYSIS OF TEXT ENCODINGS IN COMPUTER SYSTEMS

Modern information technologies are characterized by the processing of a huge amount of textual information. Information is one of the most valuable resources, and its management requires careful analysis and effective coding methods. Coding of information in electronic computing machines is essential for data storage, transmission and processing. In this work, we will consider the ways of encoding information, their features, as well as make a comparative analysis of the most popular encoding systems.

1. BCD (Binary Coded Decimal) is an encoding system used to represent numbers in binary form, where each decimal digit (0-9) is encoded using four bits [1].

2. EBCDIC (Extended Binary Coded Decimal Interchange Code) is an encoding that uses 8-bit codes to represent characters and numbers [1].

3. ASCII (American Standard Code for Information Interchange) is one of the most common encodings, using 7 or 8 bits to represent symbols, numbers, and special characters [2].

4. UNICODE is an encoding standard that uses 16, 32, or even 64 bits to represent characters, allowing many characters from any language to be encoded [3].

To benchmark encoding systems such as BCD, EBCDIC, ASCII, and Unicode, we use various criteria that provide a comprehensive assessment of the advantages and disadvantages of each encoding system, helping to determine their suitability for specific usage scenarios:

1. Volume of symbols and representation of numbers.

BCD uses blocks of four bits to represent decimal numbers. This is an efficient format for arithmetic operations with integers [1]. EBCDIC is used on IBM systems and covers a large character set, making it suitable for a variety of languages and characters [1]. ASCII is widely used to represent textual information in information technology. Unicode provides a wide set of characters for different languages and characters, making it a standard for international language applications [3].

2. Occupancy of space.

BCD takes up more space due to the use of four-bit blocks for each number. EBCDIC can be less efficient than ASCII, especially when processing text in modern applications. ASCII is simple and efficient for word processing, but its limited support for different languages can be a disadvantage [2]. Unicode takes up more space compared to ASCII or other encodings due to its wider character set.

3. Compatibility and prevalence.

BCD is used primarily for representing decimal numbers and is less popular in general applications. EBCDIC is used on IBM systems, but its lower compatibility with modern systems

may be a disadvantage [1]. ASCII is widely used in information technology and general applications. Unicode is supported by many programs and operating systems, making it the standard for working with text in modern systems [3].

#### 4. Efficiency of operations.

BCD is efficient for integer arithmetic and decimal processing [1]. EBCDIC may be less efficient when processing text in modern applications. ASCII is very efficient for text processing, but its limited support for a variety of languages can be a limitation [2]. Unicode is efficient for text operations, especially with characters from different languages, but may require more resources.

#### 5. Application.

BCD is used where efficient representation of decimal numbers is required. EBCDIC is commonly used on IBM systems where a wide character set must be supported [1]. ASCII is generally used to represent textual information in information technology. Unicode is the standard for representing text in modern systems, especially those that require support for different languages and characters [3].

Analysis of information encoding methods in computers is an important aspect of data processing and transmission. Each of these coding systems has its advantages and disadvantages, and the choice depends on the specific needs and requirements of the project. BCD provides precision for numbers, EBCDIC is used in older systems, ASCII is a common standard for textual information, and UNICODE allows the representation of characters from any language. Therefore, each method has its own characteristics and applications, and understanding them helps developers create effective and optimized solutions for storing and transmitting information in computers.

### **References:**

---

1. Petzold, C. (2022). Code. The Hidden Language of Computer Hardware and Software. Microsoft Press.
2. American National Standards Institute (ANSI). Retrieved from <https://ansi.org>.
3. Bose, R. (2016). Information theory, coding and cryptography.

Прудіус Владислав Юрійович 

здобувач вищої освіти факультету комп'ютерних наук  
Харківський національний університет радіоелектроніки, Україна

## ПЕРСПЕКТИВИ ВИКОРИСТАННЯ ГЕНЕРАТИВНОГО ШТУЧНОГО ІНТЕЛЕКТУ В РОЗРОБЦІ ІГРОВИХ ЗАСТОСУНКІВ

Загальним світовим трендом за останні кілька років є потужний стрибок у розвитку загальнодоступних мовних моделей, на основі яких будуються різноманітні, більш складні інструменти, що покликані перетворити запит користувача на різного роду контент.

Впровадження штучного інтелекту у різні сфери діяльності, може значно підвищити ефективність роботи. Так згідно з дослідженнями, проведеними Nilsen Norman Group [1], працівники що відповідають за роботу з клієнтами, у середньому підвищують свою продуктивність на 13.8% при використанні штучного інтелекту на робочому місці. Хоча слід зазначити, незначний приріст, у якості виконаної роботи (приблизно 1.3%), та значний розбіг у значеннях відповідно до попередньої ефективності працівника (найбільш ефективні працівники отримували приріст лише у декілька відсотків, в той час, коли найменш ефективні могли покращити свої показники у 2.5 рази).

Але як щодо сфер, де штучний інтелект, у різних його проявах, використовується вже протягом багатьох років. Зокрема найбільше нас цікавить розробка ігрових застосунків, адже одні з перших, найбільш примітивних моделей штучного інтелекту були використані в іграх ще у 80-х, а широкого розповсюдження набули у 2000-х [2]. Тож поглянемо як сучасні генеративні мовні моделі можуть стати в пригоді в цій індустрії.

Для початку розглянемо, яким чином штучний інтелект використовується в сучасній ігровій розробці. Найбільш очевидним варіантом є використання моделей штучного інтелекту для управління не ігровими персонажами (NPC). Це найбільш старий випадок використання, що дозволяє урізноманітнити ігровий процес, надати доступ до більш реалістичного ігрового досвіду та коригувати складність гри. Але чи можуть сучасні мовні моделі (на кшталт ChatGPT або Bard) бути тут корисними? Якщо враховувати пряме використання, то відповідь ні, через різну цільову спрямованість інструментів. Хоча опосередковано мовні моделі можуть допомагати у навчанні іншого штучного інтелекту, пропонувати алгоритми та підтримувати розробника на цьому шляху.

У ще одному розповсюдженому сценарії використання – процедурній генерації, ситуація дещо схожа. В загальному випадку стандартні мовні моделі, без додаткових інструментів складно використовувати для цього сценарію. Винятками є досить прості алгоритми, які приймають форматований текстовий ввід для генерації, хоча навіть в цьому випадку треба приділити достатньо часу для навчання моделей правильному сприйняттю та формуванню виводу. При цьому, навіть велика кількість вкладених зусиль, не гарантує стовідсоткового показника успішності використання, що також слід брати до уваги.

Далі перейдемо до сценаріїв використання сучасного генеративного штучного інтелекту напряму [3]. Використання цих інструментів для впровадження систем взаємодії між гравцем і не ігровими персонажами. Це один з найбільш цікавих та перспективних шляхів застосування мовних моделей, адже таким чином ігри що містять розгорнуті діалогові системи можуть продукувати з високою долею вірогідності унікальний досвід, не лише на рівні кожного окремого гравця, а й усієї гри в цілому. Ще одним плюсом у використанні таких інструментів, є значне зниження часу, потрібного нарративним



дизайнерам на розробку контенту для діалогових систем, але водночас з'являється додаткове навантаження необхідне для правильного налаштування та навчання нейронних мереж.

Ще одним сценарієм є обробка та генерація графічного контенту. На основі базових мовних аналітичних моделей створено багато інструментів, за допомогою яких можна перетворити простий текстовий запит на зображення. Використовуючи ці інструменти, можна покращувати, модифікувати та генерувати контент для впровадження в ігри. Це особливо актуально для невеликих студій з обмеженими ресурсами, адже значно пришвидшує генерацію контенту графічними дизайнерами, або також, дозволить перенести їх обов'язки на інших членів команди без особливої втрати в якості, але з необхідністю в доопрацюванні.

Також слід згадати низку сценаріїв притаманних усій ІТ індустрії, зокрема генерація коду, поради та допомога в проектуванні та прийнятті рішень, аналіз текстових даних, робота по зв'язку з клієнтами тощо. Кожен з описаних вище варіантів використання сучасних мовних моделей також актуальний і для ігрової розробки.

Отже, перейдемо до висновків. У світі зростаючого застосування штучного інтелекту, особливий акцент робиться на розвиток загальнодоступних мовних моделей, що відкриває нові перспективи.

У контексті ігрової розробки, сучасні генеративні мовні моделі виявляються корисними для різних сценаріїв використання, таких як покращення імерсивності та генерація графічного контенту на основі текстових запитів, спрощуючи процес розробки для проектів різного об'єму.

Однак, варто відзначити, що використання стандартних мовних моделей у деяких сценаріях, зокрема процедурній генерації, може бути досить складним і вимагати додаткового часу та зусиль для налагодження та навчання. Тому в деяких випадках від використання мовних моделей слід відмовитись, на користь більш спеціалізованих інструментів.

В цілому, використання сучасного генеративного штучного інтелекту в ігровій розробці відкриває нові можливості для творчості та оптимізації процесів, проте вимагає уважної адаптації та налагодження залежно від конкретного сценарію використання.

### Список використаних джерел:

1. Nielsen J. AI Improves Employee Productivity by 66%. *Nielsen Norman Group*. URL: <https://www.nngroup.com/articles/ai-tools-productivity-gains/> (date of access: 21.11.2023).
2. The Evolution of AI in Gaming - Big Cloud. *Big Cloud*. URL: <https://bigcloud.global/the-evolution-of-ai-in-gaming/> (date of access: 21.11.2023).
3. Srivastava S. How AI in Gaming is Redefining the Future of the Industry. *Appinventiv*. URL: <https://appinventiv.com/blog/ai-in-gaming/> (date of access: 21.11.2023).

## SECTION 16.

### SYSTEM ANALYSIS, MODELING AND OPTIMIZATION

**Беглов Костянтин В'ячеславович** 

канд.техн.наук, доцент

*Національний університет «Одеська політехніка», Україна*

**Хирний Валерій Іванович** 

аспірант

*Національний університет «Одеська політехніка», Україна*

## АВТОМАТИЗОВАНА СИСТЕМА ПРОГНОЗУВАННЯ ПОТОЧНОЇ ЯКОСТІ НАФТОПРОДУКТІВ В ЗАЛЕЖНОСТІ ВІД ПОПИТУ НА НИХ

**Вступ.** У сучасному швидкоплинному світі попит на нафтопродукти постійно змінюється. Як наслідок, для нафтопереробних заводів вкрай важливо мати точний прогноз поточної якості своєї продукції. Саме тут вступає в дію автоматизована система прогнозування поточної якості на основі попиту [1,2].

Автоматизована система прогнозування поточної якості нафтопродуктів може надати цінну інформацію для нафтопереробних заводів. Аналізуючи попит на різні види продукції, такі як бензин, дизельне паливо та авіаційне паливо, система може прогнозувати очікувану якість цих продуктів. Ця інформація може бути використана для оптимізації виробничого процесу та забезпечення виробництва потрібних продуктів у потрібний час.

Перевагою сучасних автоматизованих систем керування є їх здатність адаптувати виробниче підприємство до мінливих ринкових умов. Завдяки постійному моніторингу попиту та даних про якість, система може коригувати свої прогнози в режимі реального часу. Це може допомогти нафтопереробним заводам швидко реагувати на коливання попиту і гарантувати, що вони завжди виробляють продукцію найвищої якості [3].

**Викладення основного матеріалу.** Задача прогнозування поточної якості нафтопродуктів в залежності від попиту на них є важливою для планування та управління виробництвом та постачанням нафтопродуктів [4]. Основна мета цієї задачі - передбачити якість нафтопродуктів, яка буде відповідати поточному або майбутньому попиту, з урахуванням вимог і стандартів якості.

Основні аспекти задачі прогнозування поточної якості в залежності від попиту на нафтопродукти:

1. *Збір даних.* Збір відповідних даних про якість нафтопродуктів та попит на них є першим кроком у вирішенні цієї задачі. Ці дані можуть включати історичні дані про якість продуктів, статистику попиту, параметри виробництва та інші фактори, що впливають на якість.

Збір релевантних даних про якість нафтопродуктів та попит на них є важливим кроком у вирішенні завдання прогнозування поточної якості. Точна та актуальна інформація необхідна для прийняття обґрунтованих рішень та реалізації ефективних стратегій у нафтовій галузі. Збираючи дані про якість нафтопродуктів, фахівці галузі можуть виявити тенденції та закономірності, які допоможуть спрогнозувати майбутні рівні

якості. Ця інформація може бути використана для оптимізації виробничих процесів, підвищення якості продукції та забезпечення відповідності галузевим стандартам і нормам [4-6].

Крім того, розуміння попиту на нафтопродукти має важливе значення для прогнозування поточної якості. Аналізуючи ринкові тенденції та поведінку споживачів, фахівці галузі можуть передбачити коливання попиту та відповідно скоригувати виробництво. Такий проактивний підхід може допомогти запобігти дефіциту або надлишку певних продуктів, забезпечуючи стабільне постачання для задоволення потреб споживачів.

2. *Аналіз та вибір параметрів.* Після збору даних важливо визначити релевантні параметри, які впливають на якість нафтопродуктів. Ці параметри можуть включати склад сировини, технологічні параметри виробництва, умови зберігання та транспортування, а також економічні та соціальні фактори, що впливають на попит.

Один з найважливіших параметрів, які впливають на якість нафтопродуктів, – це їх хімічний склад. Різні сполуки, такі як сірка, ароматичні вуглеводні та металеві домішки, можуть негативно впливати на якість та властивості нафтопродуктів. Іншим важливим параметром є вміст вологи та інших домішок у нафтопродуктах. Волога може спричинити корозію та інші пошкодження обладнання, а домішки можуть впливати на ефективність та якість продуктів. Тому необхідно визначити та контролювати ці параметри, щоб забезпечити високу якість нафтопродуктів [7,8].

Узагальнюючи, визначення релевантних параметрів, які впливають на якість нафтопродуктів, є важливим кроком у забезпеченні безпеки, ефективності та якості цих продуктів. Контроль цих параметрів дозволяє уникнути можливих проблем та забезпечити надійність та якість нафтопродуктів у різних сферах використання.

3. *Розробка моделей прогнозування.* Наступним кроком є розробка моделей прогнозування, які використовуються для передбачення якості нафтопродуктів на основі визначених параметрів. Це можуть бути статистичні моделі, методи машинного навчання, нейромережі або комбінація різних методів. Моделі будуються на основі аналізу історичних даних та використовуються для прогнозування якості нафтопродуктів на основі попиту.

Однією з основних цілей цих моделей прогнозування є прогнозування якості нафтопродуктів на основі конкретних параметрів, таких як в'язкість, густина, вміст сірки та октанове число. Аналізуючи ці параметри, моделі можуть надати цінну інформацію про очікувану якість продуктів, що дозволяє вжити активних заходів для підтримки або покращення якості.

Точність і надійність цих моделей прогнозування є надзвичайно важливими. Будь-які неточності або помилки в прогнозах можуть мати серйозні наслідки, включаючи фінансові втрати і шкоду репутації компанії. Тому суворі процедури тестування та валідації мають важливе значення для забезпечення ефективності та надійності моделей.

4. *Валідація та вдосконалення моделей.* Після розробки моделей важливо перевірити їх точність та ефективність за допомогою валідації на незалежних даних. Якщо моделі не дають задовільних результатів, вони можуть бути вдосконалені шляхом внесення змін у параметри моделі або вибором інших методів прогнозування.

Процес валідації цих моделей передбачає перевірку їхньої точності та ефективності з використанням незалежних даних. Цей процес валідації допомагає визначити надійність та ефективність моделей у прогнозуванні якості нафтопродуктів.

Однак важливо критично оцінювати методи, що використовуються для валідації, щоб забезпечити достовірність і надійність результатів. Вибір відповідних методів валідації, таких як перехресна валідація або валідація з утриманням, має вирішальне значення для отримання надійних результатів.

5. *Прогнозування та управління.* Після валідації моделей їх можна застосовувати для прогнозування якості нафтопродуктів на основі поточного попиту. Прогнозована якість

нафтопродуктів може бути використана для планування виробництва, оптимізації постачання, контролю якості та прийняття рішень про використання ресурсів.

Важливо враховувати, що задача прогнозування поточної якості нафтопродуктів в залежності від попиту є складною, оскільки якість може бути вплинута багатьма факторами, такими як зміни в процесі виробництва, зміни в складі сировини, технологічні проблеми, недоліки в обладнанні та інші непередбачувані чинники. Також попит на нафтопродукти може змінюватися внаслідок економічних, політичних або соціальних факторів, що ускладнює прогнозування.

Однак, застосування аналітичних моделей та методів машинного навчання може допомогти вирішити цю задачу, забезпечуючи більш точні прогнози на основі наявних даних. Застосування цих методів може допомогти виявити закономірності між параметрами якості та попитом, а також зробити прогнози на основі цих залежностей.

**Висновки.** Автоматизована система прогнозування поточної якості нафтопродуктів на основі попиту може забезпечити значні переваги для нафтопереробних заводів. Швидко і точно аналізуючи великі обсяги даних, система може допомогти нафтопереробним заводам оптимізувати виробничий процес і гарантувати, що вони задовольняють потреби своїх клієнтів. Завдяки здатності адаптуватися до мінливих ринкових умов, ця система може допомогти нафтопереробним заводам залишатися конкурентоспроможними в сучасному швидкоплинному світі.

### Список використаних джерел:

1. Інструкція про порядок приймання, транспортування, зберігання, відпуску та обліку нафти і нафтопродуктів на підприємствах і організаціях України» від 20.05.2019р. №281/171/578/155;
2. Брожко, О.О., 2017. Економічна безпека критичних інфраструктур України: сучасний стан та напрямки покращення. Інвестиції: практика та досвід, № 4, с. 71-75.
3. Зелена книга регулювання ринку моторних палив. 2020 [https://cdn.regulation.gov.ua/2c/e5/e3/9f/regulation.gov.ua\\_GREEN%20BOOK\\_Motor%20Fuels%20Market%20Regulation.pdf](https://cdn.regulation.gov.ua/2c/e5/e3/9f/regulation.gov.ua_GREEN%20BOOK_Motor%20Fuels%20Market%20Regulation.pdf)
4. Контроль і керування хіміко-технологічними процесами: У 2 кн. Кн. 2. Керування хіміко-технологічними процесами [Текст] : навч. посіб. для студ. вищ. навч. закл., які навчаються за напрямом: «Хімічна технологія та інженерія» / М. В. Лукінюк. – К.: НТУУ «КПІ», 2012. – 336 с. : іл. – Біблігр.: с. 283–303. – 300 пр
5. Availability of the National Energy Modeling System (NEMS) Archive. URL: [https://www.eia.gov/outlooks/aeo/info\\_nems\\_archive.cfm](https://www.eia.gov/outlooks/aeo/info_nems_archive.cfm) (Last accessed: 10.08.2023)
6. Nowakowski M., Karasiewicz G., et al. Market Structure and Price-Cost Margins in European Retail Gasoline Industry. *Journal of Management and Business Administration, Central Europe*. Vol. 24, №3.2016. P. 105–124.
7. Іваниенко В.В. Управление эффективностью использования ресурсов производства : Науч. изд. - Харків : Изд. ХНЭУ, 2005. - 368с.
8. Інноваційні технології антикризового управління економічними системами. Монографія/ Під ред. проф. С.К. Рамазанова. – Луганськ - Київ: Вид-во СХУ ім. В. Даля, 2009. – 480 с.

**Максимова Оксана Борисівна** 

канд.техн.наук, доцент

*Інститут Військово-Морських Сил Національного університету  
«Одеська морська академія», Україна*

**Рябошапка Руслан Миколайович** 

аспірант

*Національний університет «Одеська політехніка», Україна*

## МОДЕЛІ ПОКАЗНИКІВ НАДІЙНОСТІ ТА ЕФЕКТИВНОСТІ АСУТП

**Вступ.** У сучасному суспільстві зростає рівень вимог до функціональних характеристик різних АСУТП.

Від сучасних АСУТП потрібна надійна адаптація до зміни середовища їх використання з відсутністю або мінімізацією втручання оператора під час функціонування. Сучасний рівень розвитку теорії оптимального керування, теорії адаптивних систем і також рівень досконалості АСУТП дозволяють розв'язати нове завдання керування технічними структурами яке відрізняється за своєю надійністю, і ефективністю. Метою керування є підтримка оптимального співвідношення в системі максимальної ефективності устаткування, що використовується та мінімуму втрати надійності [1,2,3].

Необхідність вдосконалення АСУТП при заданій ефективності та надійності визначає актуальність даної роботи.

**Аналіз досліджень.** Розв'язання завдань АСУТП може бути отримано шляхом використання взаємозамінного обладнання, яке працює незалежно одне від одного. Це робить доцільним об'єднання його в рамках єдиної системи для отримання оптимального співвідношення ефективності та надійності обладнання за рахунок постійної зміни структури технічних засобів.

Проведений аналіз показав, що під оптимальним керуванням АСУТП розуміється керування структурою регулятора і оптимізацією його поточних налаштувань. Аналіз літературно-патентних джерел показав, що дослідники в галузі автоматизації звернули увагу на завдання керування зміною структури ТЗ порівняно давно, на етапі класифікації автоматизованих систем, однак у відкритій літературі не виявлено ніяких моделей і методів керування структурою АСУТП для підвищення ефективності [1,2,3].

**Мета і завдання дослідження.** Метою роботи є вдосконалення методів моделювання АСУТП для підвищення ефективності за рахунок зміни структури об'єкта керування, кожна з яких характеризується своєю надійністю і ефективністю.

Досягнення мети здійснюється розробкою методів і моделей керування на основі показників ефективності і надійності.

Розглянемо множину всіх можливих планів перемикання ТЗ  $X = \{x, x = 1, \dots, 8^N\} \subset N$  та множину часу  $T = \{t, t = t_0 + \Delta\tau \cdot N \cdot i, i \in N\}$ , де  $N$  – множина натуральних чисел. Складемо математичні моделі кожного з показників для поточного плану перемикання  $x$ . Показники мають різну фізичну природу, тому їх для одночасного врахування потрібно нормувати.

Нормоване значення відмови системи  $R_n(x;t)$  технічних засобів визначається як

$$R_n(x;t) = \prod_{i=1}^n (1 - P(t_i)) / r_{\max}^n, \text{ де } n - \text{кількість одиниць, паралельно з'єданого обладнання,}$$

яке складає систему;  $t_i$  — загальний час роботи цієї одиниці обладнання на інтервалі часу  $[t_0; t]$ ;  $P(t_i)$  - імовірність безвідмовної роботи  $i$ -го обладнання плану перемикачів  $x$ , який розглядається на заданому інтервалі часу  $\Delta\tau \cdot N$ ,  $r_{\max} = 0,05$  — максимальне значення ймовірності відмови одиниці обладнання [1,2,3].

В основу розрахунку величини  $P(t)$  покладено співвідношення для сумісної дії раптових відмов і відмов спрацювання. Так сумісна ймовірність безвідмовної роботи елемента з урахуванням раптових відмов і відмов спрацювання у період від  $t = t_0$  за час  $t$  визначається виразом:

$$P(t) = e^{-\lambda t} \cdot P_u(t_0 + t) / P_u(t_0), \quad (1)$$

де,  $P_u(t) = \frac{1}{\sigma\sqrt{2\pi}} \int_t^{\infty} e^{-(t-M)^2/2\sigma^2} dt$ ;  $t$  — час напрацювання елемента,  $M$  — середнє значення його довговічності з урахуванням спрацювання.

Інтенсивність відмов залежить від зміни рівня навантаження на елемент щодо його номінального значення. Коли навантаження елемента перевищує номінальне, спостерігається зростання інтенсивності відмов і навпаки. Крім того на роботу елементів впливає зміна навколишнього середовища. Для моделювання таких властивостей елементів введено в вираз (1) поправочні коефіцієнти на поточну робочу потужність  $K_{ном}(N_{np})$  і на параметри навколишнього середовища  $K_{нс}(x_{np})$ :

$$P(t) = e^{-\lambda t} \cdot P_u(t_0 + t) / P_u(t_0) \cdot K_{ном}(N_{np}) \cdot K_{нс}(x_{np}),$$

де  $N_{np}$  — приведена робоча потужність,  $x_{np}$  — наведений параметр навколишнього середовища (температура, частота, вологість і т.д.).

$$N_{np} = N / N_{ном}; \quad x_{np} = x / x_{ном};$$

де  $N$  — поточна робоча потужність, Вт;

$N_{ном}$  — номінальна робоча потужність;

$x$  — поточне значення параметра навколишнього середовища;

$x_{ном}$  — номінальне значення параметра навколишнього середовища.

Апроксимація експериментальних даних для електричних та електронних елементів, які складають систему, дозволила отримати такі вирази для поправочних коефіцієнтів:

$$K_{ном}(N_{np}) = 3,7 \cdot 10^{-7} \cdot e^{3,8027N_{np}}; \quad K_{нс}(t_{np}) = e^{0,2572e^{(1,9157t_{np})} - 11},$$

де  $t_{np}$  — приведена температура навколишнього середовища.

Нормоване значення складової енергетичної ефективності визначалося за виразом:  $E_u(x;t) = 1 - \eta_e(t)$ , де  $\eta_e(t)$  — енергетичний коефіцієнт перетворення первинних енергоресурсів при поточній структурі  $x$  системи в корисне тепло, яке витратилось в процесі теплопостачання, обчислюється з урахуванням вхідних  $E^{ex}$  та вихідних  $E^{eux}$  потоків енергії:  $\eta_e(t) = \frac{\sum_{i=1}^N E_i^{eux}}{\sum_{i=1}^N E_i^{ex}}$ .

**Висновок.** Запропоновано методи і моделі комплексу показників ефективності і надійності для керування системою зі змінною структурою технічних засобів, який реалізує керування за рахунок зміни структури об'єкта в основу покладено розрахунок інтенсивність відмов та значенням складової енергетичної ефективності.

**Список використаних джерел:**

---

1. Maksimova O.B. Control of Heat Supply System with Structural Changeable Hardware [Текст] / O.B. Maksimova, V.O. Davydov, S.V. Babych // International Scientific Technical Journal «Problems of Control and Informatics». – 2014. – v.46, i.6. – P.37–48.
2. Maksymov M. Improvement of the control system over drum boilers for burning combustible artificial gases [Текст] / M. Maksymov, V. Lozhechnikov, O. Maksymova, O. Lysiuk // Eastern-European Journal of Enterprise Technologies. – 2017. – 4/8 (88) – P.10–16.
3. Babich S.V. Objective function for municipal heat supply system's structural optimization / S.V. Babich, V.O. Davydov // Пр. Одес. нац. політехн. ун-ту. – Одеса, 2015. – Вып. 1 (45). – С. 134 – 140.

## SECTION 17.

### INFORMATION TECHNOLOGIES AND SYSTEMS

**Скибун Олександр Жоржович** 

здобувач вищої освіти, кафедра Інформаційної та кібернетичної безпеки,  
Державний університет інформаційно-комунікаційних телекомунікацій, Україна

**Науковий керівник: Гайдур Галина Іванівна** 

д-р.техн.наук, проф.,  
завідуюча кафедри Інформаційної та кібернетичної безпеки,  
Державний університет інформаційно-комунікаційних телекомунікацій, Україна

**Гахов Сергій Олександрович** 

канд.військ.наук, доц. доцент кафедри Інформаційної та кібернетичної безпеки  
Державний університет інформаційно-комунікаційних телекомунікацій, Україна

## АНАЛІЗ ВИМОГ НОРМАТИВНИХ ДОКУМЕНТІВ ЩОДО ЗАХИСТУ ПЕРСОНАЛЬНИХ ДАНИХ

***Анотація.** В рамках вказаного дослідження було розглянуто питання нормативного забезпечення захисту персональних даних у контексті впровадження нових європейських вимог та критеріїв ІБ та КБ, обов'язкових для усіх учасників ринку, що працюють з персональними даними контрагентів Європейського Союзу. Відзначено, що питання захисту персональних даних стає глобальною проблемою, вирішення якої потребує спільних скоординованих дій національних урядів, приватних компаній. В рамках цього Європейським Союзом було впроваджено нові загальні критерії безпеки інформаційних технологій. Аналіз положень цих вимог показав, що їх дотримання сприятиме контрольованому та прозорому обігу персональних даних, а також дасть змогу контролювати їх використання та видалення з боку власників цих даних. Для цього вводиться жорсткий контроль та система штрафів для порушників. Зазначено, що вказані нововведення покладають на компанії/установи/організації досить значний обсяг додаткових вимог, виконання яких нестиме додаткові затрати та зміни у організації функціонування ІКС та БД, а також СУІБ. Але разом з цим дотримання вказаних рекомендацій підвищить рівень безпеки захисту персональних даних від несанкціонованого розповсюдження та обігу.*

**Вступ.** На сьогодні ми є свідками та учасниками постійного збільшення рівня віртуального (кіберпростору) простору в якому завдяки цифровізації інформаційних, комунікаційних та комунікативних процесів, коли обсяги цифрової інформації та цифрових даних зростають щорічно з геометричною швидкістю. Вказане обумовлює затребуваність збільшення кількості інформаційно-комунікаційних систем та баз даних (далі – ІКС та БД) для можливості ефективного оброблення зростаючої кількості обсягів інформації та даних. Це стосується державних, приватних, комерційних інформаційних ресурсів. При цьому все більше компаній переводять свій бізнес у віртуальний простір. Також зростає кількість компаній, основним видом діяльності яких є робота з інформацією та даними. Водночас віртуальний простір (кіберпростір) все насичується розважальними сайтами та контентом, соціальними мережами, соціальними медіа, онлайн-іграми, Інтернет торгівлею та надавачами різних послуг, де споживачі досить часто надають свої персональні дані (далі – ПД) для реєстрації та отримання персональних сторінок, кабінетів тощо. Тобто кількість обсягів ПД, які на сьогодні знаходяться у цифровому форматі у віртуальному



просторові досягла критичну масу, коли інформаційні процеси з ПД потребують врегулювання, унормування національному та глобальному рівнях.

**Аналіз останніх публікацій** показав, що питанням нормативно-правового забезпечення захисту персональних даних приділяє увагу багато науковців і дослідників, серед яких можна виділити таких як: В. Бурячок, Т. Гуржій, Р. Киричок, В. Кононенко, П. Копицька, Л. Новікова, П. Складанний, В. Сталіро, А. Тарасюк, О. Хошаба, В. Фісун тощо.

Незважаючи на досить широкий спектр проведених досліджень, питання нормативного забезпечення захисту персональних даних у контексті впровадження нових європейських вимог, обов'язкових для усіх учасників ринку, що працюють з персональними даними контрагентів Європейського Союзу **виступає частиною загальної проблеми**, котрій присвячується означена стаття.

**Формулювання завдань (мети) статті.** Метою статті є розгляд питання нормативного забезпечення захисту персональних даних у контексті впровадження нових європейських вимог та критеріїв ІБ та КБ, обов'язкових для усіх учасників ринку, що працюють з персональними даними контрагентів Європейського Союзу.

**Методи дослідження,** використані у процесі написання статті, передбачають застосування загальнонаукових та емпіричних прийомів, що ґрунтуються на системному підході. Також, у процесі роботи застосовувались такі загальні методи досліджень, як узагальнення та порівняння. У результаті проведеного аналізу нормативного забезпечення захисту персональних даних у контексті впровадження нових європейських вимог та критеріїв ІБ та КБ, обов'язкових для усіх учасників ринку було сформовано практичні рекомендації щодо створення умов для покращення стану справ у сфері захисту персональних даних.

**Виклад основного матеріалу.** Подальше збільшення рівня цифровізації інформації та даних разом із впровадженням у дію багатьох програм і проєктів з інформатизації створюють передумови для подальшого поширення ПД в цифровому форматі. В таких умовах виникає багато запитань щодо забезпечення належних умов для оброблення, передавання, зберігання та захисту інформації та даних, які циркулюють в численних ІКС та БД. В рамках нашого дослідження будемо розглядати лише питання захисту персональних даних, які на сьогодні є досить чутливим елементом, адже на сьогодні стрімко зростає рівень глобального світового кіберпростору, а разом з цим зростає рівень кіберінцидентів, кіберзловживань і кіберзлочинів.

Так, на сьогодні ПД розглядаються у контексті приватної власності та важливого чинника впливу на національну безпеку держави. Це пов'язано з тим, що разом із позитивом формування цифрового суспільства та цифрової держави, зростає рівень кіберінцидентів та кіберзлочинів, пов'язаних із спробами заволодіння, знищення, змінами ПД для подальшого використання їх протиправних корисливих діяч (фішинг, шантаж, булінг тощо). Для розуміння усієї складності та важливості треба враховувати, що сам кіберпростір є складною системою. Так, В. Бурячок розглядає кіберпростір «як комплексну систему з трьох рівнів: фізичного, межі та соціальної структури» [1, с.13], наповнення яких представлено ним нижче у таблиці 1.

Таблиця 1

Складові елементи кіберпростору [1, с.13]

Фізична структура	Межа	Соціальна структура
мережева інфраструктура	домснне ім'я	блог-сфера
сервери	URL	електронна комерція
бази даних	пошукові системи	інтернет-меми
комутація та маршрутизація	управління контентом	інтернет-залежність
DNS-сервера	безпека в мережі Інтернет	Online-ігри
оптоволокну та вита пара	реклама	психологія сприйняття
протоколи передачі даних	мульти-медіа контент	мережеві спільноти
IP-адреса	гіпертекст	Інтернет-субкультури

В свою чергу науковець А. Тарасюк пропонує власну «візію місця кібербезпеки в системі захисту інформації, ключових компонентів та взаємозв'язку із загальною інформаційною безпекою держави», яка представлена на рисунку.1. [8, с.75].



Рис. 1. Кібербезпека в системі захисту інформації [8к, с.75].

Це обумовлює потребу у надійному захисті ПД, які розміщуються не тільки у державних інформаційних ресурсах, а і у приватних. Крім того необхідно зважати на те, що багато ПД громадяни залишають на різних розважальних, навчальних, торговельних майданчиках за межами національних кордонів, а тому питання захисту та збереження ПД набуває все більшої актуальності. У зв'язку з цим зростає запит на «зміцнення регулювання у кіберпросторі на національному та міжнародному рівнях, а також зростання впливу приватного сектору на процеси формування та реалізації державної політики у сфері кіберзахисту» [8, с.80]. На сьогодні багато Інтернет-ресурсів, мобільних додатків (сфери послуг, розваг, мобільного банкінгу, навчання, медичних послуг, сфери торгівлі тощо) для реєстрації вимагають/збирають/використовують персональні дані. У світлі частих новин про витік ПД із тих чи інших інформаційних ресурсів у багатьох громадян виникають слушні питання не тільки до захисту ПД, а і питання щодо «права на видалення ПД та/або припинення їх поширення» [10] через законодавчо визначені механізми [10]. При цьому в умовах поширення програм та проєктів з інформатизації (е-суспільство, е-держава) «держава, як головний володілець інформаційних ресурсів з великим обсягом ПД громадян, попадає під жорсткі вимоги щодо збереження та запобігання поширенню ПД без згоди їх власника на це» [10]. Аналогічна ситуація відбувається і на глобальному світовому рівні, адже питання витоку ПД давно набуло глобального рівня. У зв'язку з цим питання обігу, розповсюдження (контрольоване та/або неконтрольоване, за згодою та/або без згоди власників даних), а також захисту ПД у контексті забезпечення основоположних прав людини є проблемою, яку необхідно вирішувати на всіх рівнях. В першу чергу це міжнародні майданчики на базі офіційних міжнародних організацій. Так, «ООН розглядає

міжнародну інформаційну безпеку як умову міжнародних відносин, що гарантує уникнення порушень світової стабільності та запобігає створенню загроз безпеці держав та глобальної спільноти у цифровому середовищі (віртуальному просторі)» [6, с.356]. Наразі кіберпростір не є статичним, а разом з цим і питання ІБ та КБ динамічного рухається, а тому міжнародна спільнота вимушена приділяти багато уваги питанням безпеки в кіберпросторі. Так, положеннями резолюції про стимулювання урядів держав до відповідальної поведінки у кіберпросторі в рамках зміцнення міжнародної безпеки визначається таке: «Потреба у створенні інформаційно-комунікаційного середовища, яке є відкритим, безпечним, стабільним та доступним, що сприяє встановленню довірчих відносин між державами. Це середовище також розширює можливості співпраці між країнами та підтримує використання передових цифрових, ІКТ та комунікативних технологій для зменшення ризику конфліктів і має велике значення для забезпечення міжнародної безпеки в цілому» [6, с.356]. А отже можна говорити про те, що питання захисту інформаційних ресурсів (ПД, чутливої для держави та приватного сектору інформації) вимагають спільних дій не тільки урядів усіх країн, а і приватного сектору, оскільки соціальні мережі та соціальні медіа разом і месенджерами є приватними. Зважаючи на перехід багатьох процесів та взаємовідносин у віртуальний простір, вимоги до цифрового вигляду ПД залишає їх сутність аналогічною до традиційних форм інформаційних процесів. Так, документ, який визначає основні права в Європейському Союзі (Хартія) закріплює, серед іншого, право на повагу до приватного життя (стаття 7) та право на захист ПД (стаття 8)» [12, 11]. При цьому цією статтею чітко визначаються такі положення: «усі особи мають право на захист своїх ПД», при цьому персональні «обробка ПД має відбуватися прозоро з визначеними цілями, базуючись на згоді зацікавленої особи та/або на законних підставах, передбачених законодавством», де «усі особи мають право на доступ до інформації, яка була зібрана щодо них, а також право на коригування цієї інформації», а питання «виконання цих правил перевіряється відповідним незалежним органом» [11, ст.8]. Разом з тим треба враховувати, що питання захисту ПД потребує комплексного вирішення у контексті ІБ та КБ на рівні держави, в рамках формування та реалізації національної державної політики за допомогою «прийняття законодавчих та нормативно-правових актів, які стосуються інформаційної безпеки та кібербезпеки; використання та дотримання міжнародних стандартів ISO в цій сфері; розробку та реалізацію національних стратегій та політик» оскільки «для безпеки громадян, суспільства та країни, важлива безпека інформації», а тому «добре налагоджена система організації та надійна правова база забезпечують стійкість сфери інформаційних відносин у внутрішньому та зовнішньому контекстах» [2, с.4]. Подальше удосконалення правових основ кібербезпеки знайшло відображення у відповідній конвенції щодо кіберзлочинності, прийнятою євроспільнотою, в рамках якої визначаються наступні дефініції: «порушення правових норм, що стосуються конфіденційності, цілісності та доступності комп'ютерних даних і систем, включаючи незаконний доступ до комп'ютерної системи або її елементів; незаконне отримання та/або перехоплення комп'ютерних даних; вплив на комп'ютерну систему та/або мережу, несанкціоноване використання в інформаційній системі та/або мережі незадекларованих приватних мобільних пристроїв; протиправні дії, які включають фальсифікацію та обман із використанням комп'ютерних технологій» [6, с.356]. Вказане знайшло подальше відображення у положеннях, прописаних у Загальний регламент про захист даних (GDPR) [4]. У GDPR до основних принципів відноситься таке: «легальність, справедливість та прозорість означають, що компанія отримує дані відповідно до закону, виконує свої зобов'язання зберігання та передачі даних та надає докладну інформацію про їх збір, обробку та зберігання»; «обмеження мети вказує на те, що компанія повідомляє своїм клієнтам про конкретні, чіткі та законні цілі збору даних, які можуть використовуватися лише для необхідних цілей, пов'язаних із наданням послуг»;

«мінімізація включає в себе збір лише необхідних та обов'язкових даних в мінімальній кількості»; «збереження тільки актуальної інформації та її оновлення за потребою відповідає принципу точності»; «встановлення обмеження терміну зберігання особистих даних та пояснення, чому цей період є необхідним для визначених цілей»; «для забезпечення цілісності та конфіденційності даних необхідно використовувати технічні засоби, які захищають інформацію від несанкціонованого доступу, втрати чи пошкодження»; «кожний етап обробки персональних даних має бути чітко описаний у відповідних документах: політиках конфіденційності, угодах про захист даних, внутрішніх правилах щодо захисту інформації для працівників, процедурах реагування та повідомлення про порушення безпеки», а «ці документи слугують підтвердженням відповідності GDPR і підлягають перевірці органами з контролю за дотриманням захисту даних» при цьому «недотримання може призвести до значних фінансових штрафів» [7, 5]. Таким чином GDPR «встановлюють жорсткі вимоги щодо обробки ПД» в рамках яких «збір ПД має здійснюватися в рамках існуючого законодавства, на умовах прозорості і чесності та мати цільове обмеження обсягів; ПД зберігаються впродовж періоду, необхідного для їх обробки, і знаходяться під захистом від несанкціонованого доступу» [10]. Важливість вказаного документа для нашої країни, бізнесу та громадян полягає в тому, що в сучасних умовах досить великий відсоток наших громадян перебуваючи за кордоном (в країнах ЄС) надають свої ПД, дія з якими підпадає під жорсткі вимоги GDPR. Позитивом для наших громадян є те, що їх ПД підпадають піз захист і вірогідність неправомірних дій з ними стрімко знижується. Водночас для вітчизняних компаній зростають вимоги, а разом з цим і відповідальність та витрати щодо роботи з ПД резидентів євроспільноти. Нижче представлено алгоритм застосування в компанії положень GDPR (рисунок 2).

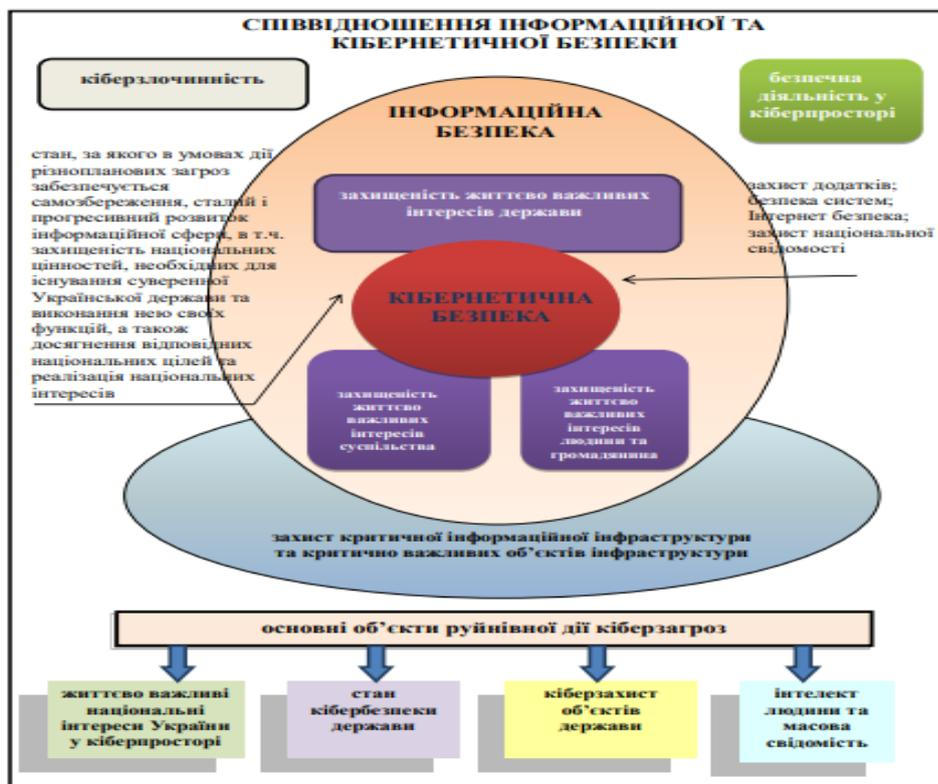

Рис. 2. Рекомендації щодо необхідності дотримання вимог GDPR [7]

Крім того в GDPR визначено такі рівні інформаційної безпеки (далі – ІБ) як: «базовий, середній і високий», де «ІБ вважається базовою, якщо заходи захисту мають змогу протистояти окремим випадковим атакам»; «ІБ вважається середньою, якщо заходи захисту спроможні протистояти атакам зловмисників, які мають обмежені здібності та ресурси»; «рівень ІБ вважається високим, якщо можна упевнено стверджувати, що заходи захисту можуть бути переборені лише зловмисниками з високим рівнем навичок, обширними можливостями та значними ресурсами» [3, с.24]. В залежності від цього і буде будуватися система управління інформаційною безпекою (далі – СУІБ) на підприємстві разом із елементами комплексної системи захисту інформації, технічного захисту інформації, які будуть відповідати виробничим процесам компанії, підприємства,

організації та установи тощо. Слід також враховувати, що вказаний документ є базовим, в рамках положень якого функціонує досить широкий спектр інших рішень, рекомендацій та стандартів, обов'язкових для виконання. Наприклад, В. Бурачок пропонує наступну «класифікацію стандартів в області інформаційної безпеки» (рисунок 3). Так, Стандарт ISO/IEC 27001 «встановлює критерії для розробки, впровадження, підтримки та постійного вдосконалення СУІБ в рамках однієї конкретної компанії», а також «містить вимоги щодо оцінки та управління ризиками ІБ, враховуючи потреби конкретної компанії» [9, с.181].



Рис. 3. Класифікація стандартів в області інформаційної безпеки [1, с.181].

В свою чергу ДСТС ЗІ СБУ «визначає критерії оцінки захищеності інформації, яка обробляється у комунікаційній системі (далі – КС), від несанкціонованого доступу; служить основою для встановлення вимог до захисту інформації у КС від несанкціонованого доступу; сприяє створенню захищених КС та засобів захисту від несанкціонованого доступу; оцінює захищеність інформації у КС і їхню придатність для обробки чутливої інформації та даних (яка потребує високого рівня захисту)» [1, с.172].

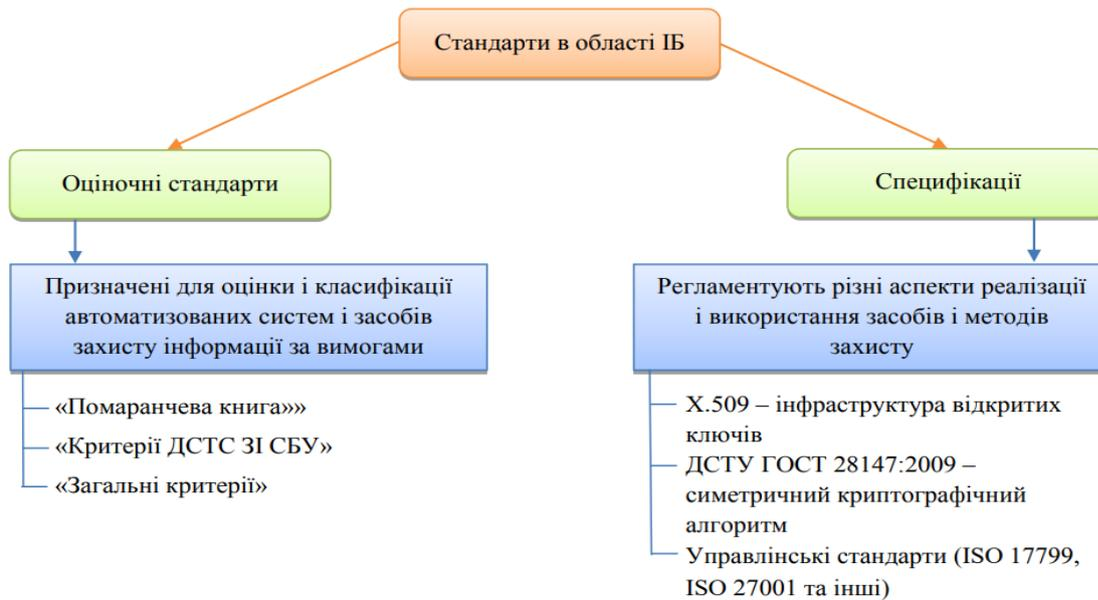

Рис.4. Складові загальної оцінки рівня безпеки системи [1, с.173]

**Висновки:** Підсумовуючи дослідження питання нормативного забезпечення захисту персональних даних у контексті впровадження нових європейських вимог та критеріїв, обов'язкових для усіх учасників ринку, що працюють з персональними даними

контрагентів Європейського Союзу можна відзначити таке. На сьогодні питання захисту персональних даних стає глобальною проблемою, вирішення якої потребує спільних скоординованих дій національних урядів, приватних компаній. У зв'язку з цим Європейських Союз розробляє та впроваджує нові загальні критерії безпеки інформаційних технологій, виконання яких сприятиме контрольованому та прозорому обігу, а також контролю використання і видалення з боку власників. Також вводиться жорсткий контроль та система штрафів за порушення. Вказані нововведення покладають на компанії/установи/організації досить значний обсяг додаткових вимог, виконання яких нестиме додаткові затрати та зміни у організації функціонування ІКС та БД, а також СУІБ. Разом з цим дотримання вказаних рекомендацій підвищить рівень безпеки захисту персональних даних від несанкціонованого розповсюдження та обігу.

### Список використаних джерел:

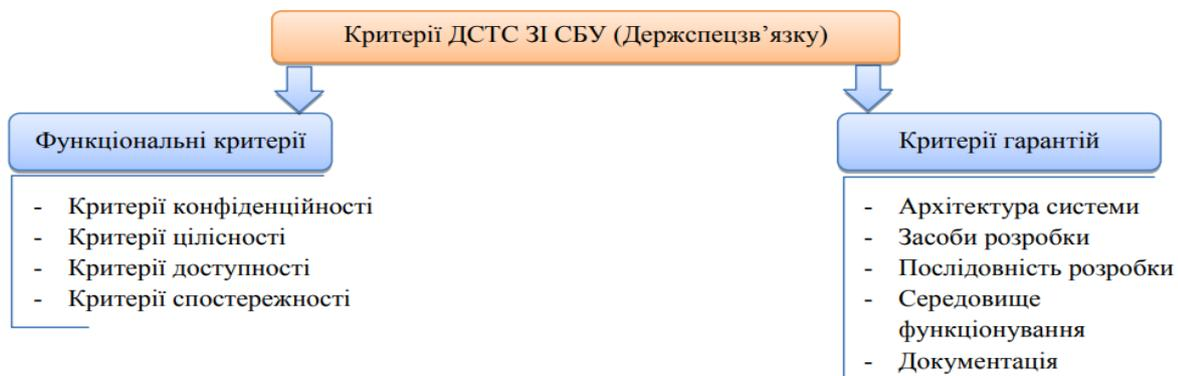
1. Бурячок В.Л. Основи інформаційної та кібернетичної безпеки. [Навчальний посібник]. / В.Л. Бурячок, Р.В. Киричок, П.М. Складанний Київ , 2018. 320 с.
2. Гуржій Т.О. Правовий захист персональних даних : монографія / Т.О. Гуржій, А.Л. Петрицький. Київ : Київ. нац. торг.-екон. ун-т, 2019. 216 с. URL: <https://knute.edu.ua/file/MjIxNw==/b73e21e42607356cffa97508e61515db.pdf>.
3. Захист інформації в системах електронного урядування / [О.М. Хошаба]. Київ: ФОП Москаленко О.М., 2017. 72 с.
4. Європейські критерії безпеки інформаційних технологій. (Information Technology Security Evaluation Criteria). URL: [http://ni.biz.ua/4/4\\_10/4\\_108660\\_европейские-критерии-безопасности-информационных-технологий.html](http://ni.biz.ua/4/4_10/4_108660_европейские-критерии-безопасности-информационных-технологий.html).
5. Загальний регламент про захист даних (GDPR). URL: <https://gdpr-text.com/uk/kmu.gov.ua/storage/app/media/uploaded-files/es-2016679.pdf> (дата звернення: 25.11.2023).
6. Кононенко В.П., Новікова Л.В., Копицька П.О. Політика міжнародних організацій з питань інформаційної безпеки. Том 65 (2021): Науковий вісник Ужгородського національного університету. Серія: Право. URL: <http://visnyk-pravo.uzhnu.edu.ua/article/view/242834>. (дата звернення: 26.11.2023)
7. Сталіро В. GDPR compliance: що це та кому потрібно виконати умови регламенту про захист персональних даних? (2022) URL: <https://stalirov.lawyer/uk/posts/gdpr-dlya-ukrayins-kih-it-kompanij>. (дата звернення: 25.11.2023)
8. Тарасюк А.В. Співвідношення інформаційної та кібернетичної безпеки. Інформація і право. № 4(31)/2019. С.73-82. URL: [https://ippi.org.ua/sites/default/files/11\\_13.pdf](https://ippi.org.ua/sites/default/files/11_13.pdf). (дата звернення: 26.11.2023)
9. Управління інформаційною безпекою: конспект лекцій [Електронний ресурс] : навч. посіб. для студ. спец. 125 «Кібербезпека» / КПІ ім. Ігоря Сікорського; уклад.: С. О. Носок, О. М. Фаль, В. М. Ткач. Київ : КПІ ім. Ігоря Сікорського, 2021. 258 с.
10. Фісун В. Проблеми захисту персональних даних: досвід України та інших країн. [Електронний ресурс] / В. Фісун // Юридична газета. URL: <http://surl.li/nccqj>. (дата звернення: 24.11.2023).
11. CHARTER OF FUNDAMENTAL RIGHTS OF THE EUROPEAN UNION. (2012/C 326/02). URL: <https://eur-lex.europa.eu/legal-content/EN/TXT/PDF/?uri=CELEX:C2012/326/02>. (дата звернення: 24.11.2023).
12. Study on the essence of the fundamental rights to privacy and to protection of personal data (EDPS 2021/0932). [https://edps.europa.eu/system/files/2023-11/study\\_en.pdf](https://edps.europa.eu/system/files/2023-11/study_en.pdf) (дата звернення: 25.11.2023).

**Курга О. Ю.**

студент факультету інформаційних технологій  
*Ужгородський національний університет, Україна*

**Науковий керівник: Завілопуло А.М.**

доктор фізико – математичних наук, професор  
*Ужгородський національний університет, Україна*

## **КЛІЄНТ-СЕРВЕРНА СИСТЕМА УПРАВЛІННЯ ПРОЄКТАМИ**

Появі технології “клієнт/сервер”, яка поєднує у собі передові методи обробки великих обсягів інформації з новітніми досягненнями в галузі комп’ютерних мереж. Опис окремих елементів цієї технології міститься здебільшого в розрізних виданнях, нечисленність яких спонукає програмістів віддавати перевагу англomовним HELP-ам [1,2]. Зростання потреби організацій в автоматизації процесів управління проєктами, підвищенні продуктивності та оптимізації використання ресурсів є основними викликами сьогодення. Саме впровадження клієнт-серверних систем управління проєктами стає від-повіддю на ці виклики, пропонуючи комплексний підхід до управління проєктами, що дозволяє досягати кращої взаємодії в команді та вищої ефективності проєктних процесів. Метою даної роботи було підвищення ефективності процесу створення проєкту за допомогою клієнт-серверної інформаційної системи управління, яка відрізняється від існуючих спрощеним інтерфейсом та розширеним модулем аналітики.

У сучасному світі часто виникає питання поліпшення робочого процесу для покращення ефективності розподілу робочого часу. Інформаційна система управління проєктами, це інструмент який допомагає спростити процес роботи над завданнями проєкту. Програмний комплекс "клієнт-сервер", в якому його функціональні частини взаємодіють за схемою: клієнт надає запит, сервер дає відповідь. Клієнт, виконує активну роботу, тобто формує деякі запити, а сервер відповідає на них у пасивному режимі. Ці ролі можуть змінюватися шляхом розробки блоків, які будуть одночасно виконувати як функції серверу, так і функції клієнту по відношенню до інших блоків [3]. Клієнти та сервери взаємодіють за допомогою протоколів зв'язку, таких як HTTP, HTTPS, TCP/IP тощо. Ця взаємодія може бути синхронною або асинхронною, в залежності від потреб системи. Клієнт-серверна система управління проєктами - це інформаційна система, яка використовує клієнт-серверну архітектуру для планування, моніторингу та управління [4]:

Клієнти: це програмні або апаратні компоненти, які використовуються для взаємодії з системою. Клієнти можуть бути веб-браузерами, десктопними додатками, мобільними додатками або іншими інтерфейсами.

Сервери: це централізовані компоненти, які забезпечують збереження, обробку та управління даними про проєкти та ресурси, а також безпеку даних та аутентифікацію.

Переваги клієнт-серверної системи управління проєктами:

- Масштабованість.
- Централізоване управління.
- Оптимізація ресурсів.
- Недоліки:
- Залежність від мережевої інфраструктури.
- Безпека даних.

В залежності від потреб організації необхідно створювати відповідну клієнт-серверну систему управління. Нами розроблена програма інформаційної системи управління, яка дозволяє управляти проектом, створювати завдання та моніторити прогрес по них. Відмінність нашої програми від аналогів – це обмежений функціонал, але вона легко масштабується та розширяється. Особливостями є сучасний дизайн, зрозумілий інтерфейс та простота використання, швидкість, відстежувати аналітику прогресу завдань.

**Висновки.** Аналіз практичних кейсів показує, що впровадження клієнт-серверних рішень може істотно зміцнити проектне управління, зокрема через поліпшення спілкування, планування та контролю.

### **Список використаних джерел:**

1. Д. Васкевич. Стратегии клиент/сервер. Руководство по выживанию для специалистов по реорганизации бизнеса - Киев: Диалектика, 1996. - 384 с.
2. В.Д. Вовк, Б.М. Голуб, А.В. Дубовик. Технологія “клієнт/сервер” ч. I. Основні ідеї та положення. Видавничий центр Львівського державного університету ім. І.Франка. Львів ЛДУ 1999. 20 с.
3. Client-Server Architecture. Advantages and Disadvantages of the Network Computing Model. Режим доступу: <https://kitrum.com/blog/client-server-architecture-advantages-and-disadvantages/>
4. What is Client/Server Software, Режим доступу: <http://www.taskmanagementsoft.com/solutions/technology/client-server-software.php>



**Штефанський Мирослав Юрійович**   
здобувач вищої освіти факультету інформаційних технологій  
ДВНЗ «Ужгородський національний університет», Україна

## ТЕХНОЛОГІЯ КОМПЛЕКСНОГО БАГАТОКРИТЕРІАЛЬНОГО ОЦІНЮВАННЯ ПРОЕКТІВ ТА ДОЦІЛЬНОСТІ ЇХ ФІНАНСУВАННЯ

Дане дослідження спрямоване на підтримку прийняття рішень щодо доцільності фінансування проектів структурними фондами для стійкого розвитку регіонів. Політика структурних фондів передбачає зменшення розриву в розвитку між різними регіонами та країнами, а також досягнення економічної та соціальної згуртованості. У цьому контексті, фінансування проектів, спрямованих на модернізацію та розвиток, стає ключовим елементом у досягненні цих цілей, але воно супроводжується значними ризиками. Для того, щоб мінімізувати ризики, необхідно мати відповідні системи підтримки прийняття рішень. Тому розробка технології комплексного багатокритеріального оцінювання проектів та доцільності їх фінансування є актуальною задачею.

Ця технологія буде базуватися на комплексній гібридній моделі оцінювання проектів, яка включатиме в себе різні критерії та показники, що оцінюють ефективність та доцільність фінансування проектів [2]. Модель буде враховувати такі фактори, як економічний вплив проекту, соціальну користь для регіону, екологічні наслідки та ризики. Комплексна гібридна модель дозволить об'єднати ці критерії в єдиний показник, що враховуватиме всі аспекти проекту та допоможе приймати обґрунтовані рішення щодо фінансування.

Математичну модель для запропонованої задачі оцінювання представлено наступним чином [1]:

$$\{P, K_P, K_R, K_T, M_P, M_R, M_T, G_P, G_R, G_T, L, M_A | Y(f)\} \quad (1)$$

де:

$P = (p_1; p_2; \dots; p_n)$  — набір проектів, поданих деяким експертам для фінансування інвесторами;

$K_P$  — інформаційні моделі критеріїв оцінювання проектів;

$K_R$  — інформаційні моделі критеріїв оцінки ризиків реалізації проектів;

$K_T$  — інформаційні моделі критеріїв (груп критеріїв) оцінки команд реалізації проекту;

$M_P$  — модель оцінювання проекту для покращення стійкості регіонів і міст;

$M_R$  — модель оцінки ризиків реалізації проекту;

$M_T$  — модель оцінки компетенцій команди реалізації проекту;

$G_P$  — мета важливості регіону, де буде реалізовуватися проект;

$G_R$  — мета прийнятних ризиків;

$G_T$  — мета компетенції суб'єктів реалізації проекту;

$L$  — експертні висновки щодо можливості досягнення мети підвищення стійкості регіону, шляхом реалізацією даного проекту за підтримки інвесторів та врахування їх цілей;

$M_A$  — модель агрегування вихідних даних для визначення рівня доцільності прийняття рішень щодо фінансування проекту.

В результаті отримаємо вихідну оцінку за формулою (2) та рівень  $Y$ , що містить зміст доцільності фінансування проекту, враховуючи цільові потреби інвесторів  $G$  та висновки експертів  $L$  [1].

$$f = \mu_Y(f(\varphi_e)) \quad (2)$$

Для отримання оцінок проектів по різних інформаційних моделях можна скористатися різними методами і підходами. Серед популярних методів багатокритеріального оцінювання можна виділити АНР (Analytic Hierarchy Process), TOPSIS (Technique for Order Preference by Similarity to Ideal Solution), ELECTRE (ELimination Et Choix Traduisant la REalité) та інші. Кожен з цих методів має свої особливості та сфери застосування [3-4]. Для подальших обчислень комплексною гібридною математичною моделлю вихідні дані запропонованих методів потрібно нормувати.

Розроблений алгоритм та програмне забезпечення на основі комплексної гібридної моделі оцінювання проектів буде корисним інструментом для практичного використання оціночними комісіями та особами, які приймають рішення на державних та місцевих рівнях, інвесторами, фінансовими організаціями, іншими науковцями та оцінювачами проектів, спрямованих на посилення стійкості регіонів.

**Висновки.** Технологія багатокритеріального оцінювання проектів, яка базується на математичній комплексній гібридній моделі, є інноваційним підходом у сфері оцінки проектів та доцільності їх фінансування. Її розробка та застосування може значно підвищити якість оцінювання проектів, забезпечуючи тим самим більш обґрунтоване та відповідальне фінансування проектів різними організаціями.

#### Список використаних джерел:

1. Поліщук В. В., Петранова М. Ю., Повханич В. І. Комплексна гібридна математична модель доцільності фінансування проектів. *Науковий вісник Ужгородського університету. Серія: Математика і інформатика*. 2022. Т. 41, № 2. С. 131–136. URL: [https://doi.org/10.24144/2616-7700.2022.41\(2\).128-140](https://doi.org/10.24144/2616-7700.2022.41(2).128-140)
2. Kelemen M., Gavurova B., Polishchuk V. A Complex Hybrid Model for Evaluating Projects to Improve the Sustainability and Health of Regions and Cities. *International Journal of Environmental Research and Public Health*. 2022. Vol. 19, no. 13. P. 8217. URL: <https://doi.org/10.3390/ijerph19138217>
3. Multi-Criteria Decision Analysis Methods Comparison / B. Zlaugotne et al. *Environmental and Climate Technologies*. 2020. Vol. 24, no. 1. P. 454–470. URL: <https://doi.org/10.2478/rtuect-2020-0028>
4. Taherdoost H., Madanchian M. Multi-Criteria Decision Making (MCDM) Methods and Concepts. *Encyclopedia*. 2023. Vol. 3, no. 1. P. 77–87. URL: <https://doi.org/10.3390/encyclopedia3010006>

**Ковтун В.В.**

магістрант, гр. ЗПЗм-22-1

*Державний університет «Житомирська політехніка», Україна*

**Чижмотря О. В.**

ст. викладач кафедри ІІЗ

*Державний університет «Житомирська політехніка», Україна*

## ШТУЧНИЙ ІНТЕЛЕКТ В ОСВІТІ

Сучасне суспільство все більше стає залежним від передових технологій, що включає не лише використання Інтернету чи потужних смартфонів. Кожен раз, коли ми переглядаємо новини в Instagram, використовуємо пошук у Google, отримуємо рекомендації від AliExpress або замовляємо поїздку в Uber, ми використовуємо штучний інтелект (ШІ). Він проник в усі сфери нашого життя, і сфера освіти не є виключенням.

Штучний інтелект (ШІ) визначається як здатність цифрового комп'ютера чи робота керувати завданнями, які зазвичай виконувалися людиною або виконувати їх [3]. Яскравим прикладом ШІ є роботи-гуманоїди, які можуть діяти самостійно, аналізуючи оточуюче середовище за допомогою різних сенсорів руху та світла.

Використання штучного інтелекту в освіті активно досліджується як в українських, так і в іноземних джерелах [4]. У дослідженні розглядаються можливості використання штучного інтелекту для автоматизації комунікаційних і інформативних завдань. Це дозволяє освітнім установам зменшити час, потрібний для виконання цих завдань, і тим самим надати викладачам можливість більше часу приділяти роботі зі студентами.

Штучний інтелект здатний обробити набагато більше інформації, ніж людина. Це означає, що він може виконувати завдання швидше і точніше [1]. Деякі розробники освітнього програмного забезпечення використовують ці переваги для створення програм, які автоматично адаптуються до індивідуальних особливостей кожного учня. Наприклад, компанія Enlearn розробила освітню платформу, що використовує машинне навчання для створення персоналізованих навчальних планів, що сприяють ефективнішому освоєнню матеріалу для кожного учня [2].

Важливо пам'ятати, що ШІ представляє собою не просто об'єкт, а складну галузь наукових досліджень, яка включає багато піддисциплін, кожна з яких має власну історію, сферу знань та темпи розвитку. Розуміння цього є ключовим при оцінці можливого впливу ШІ на освіту. Освіта є основою формування особистості та прогресу суспільства. З цієї причини не дивно, що уряди багатьох країн зростаюче зацікавлені у використанні ШІ, оскільки його впровадження сприяє удосконаленню навчального процесу [5].

Викладач витрачає значну кількість часу на оцінку домашніх завдань та тестів. ШІ може втрутитися та ефективно вирішити ці завдання, одночасно надаючи рекомендації щодо поліпшення навчання. Навіть оцінюючи тести з різними варіантами, машини наближаються до здатності оцінити письмові відповіді. Оскільки ШІ допомагає автоматизувати адміністративні завдання, це дозволяє вчителям віддати більше уваги індивідуальним розмовам з кожним студентом. Важливо також, що ШІ володіє великим потенціалом для вдосконалення процесів реєстрації та вступу [4].

Незважаючи на значний потенціал, використання штучного інтелекту має свої обмеження. Ефективність застосування залежить від обсягу наявних даних, які описують навчальні приклади. У сфері освіти, де немає місця для помилок, необхідно аналізувати різні сценарії, які можуть вплинути на навчальний процес. Освітні установи повинні розглянути можливі заходи для захисту особистих даних учнів [2].

Штучний інтелект в освіті використовується для виконання різноманітних завдань, включаючи інформаційні, комунікаційні та навчальні. Однією з ключових технологій у цьому контексті є використання чат-ботів. При цьому важливо приділяти особливу увагу безпеці обробки інформації, коли використовуються технології штучного інтелекту, зокрема чат-боти.

Якщо країна йде в ногу зі світовими тенденціями, то слід зауважити, що персоналізація стає загальноновизною [3]. Головною перевагою штучного інтелекту є можливість навчити виконувати довгий перелік завдань у більш простий та цікавий спосіб. Але, на нашу думку, незважаючи на значні переваги штучного інтелекту у сфері освіти, не можна стверджувати, що він може абсолютно замінити викладачів. Так, ШІ може допомогти та полегшити їхню працю, але ніколи не може стати повноцінним їхнім заміном.

### **Список використаних джерел:**

1. Ушакова. І. О. Підходи до створення інтелектуальних чат-ботів / І. О. Ушакова // Системи обробки інформації. – 2019. – Випуск 2 (157). – С. 76 – 83.
2. Як штучний інтелект може допомогти в освіті [Електронний ресурс] — Режим доступу: <https://osvitoria.media/ru/experience/yak-shtuchnyj-intelektmozhe-dopomogty-osviti-2/>.
3. Artificial intelligence [Електронний ресурс]. – 2019. – Режим доступу до ресурсу: <https://www.britannica.com/technology/artificial-intelligence>.
4. Artificial Intelligence (AI) [Електронний ресурс]. – 2020. – Режим доступу до ресурсу: <https://www.investopedia.com/terms/a/artificial-intelligence-ai.asp>.
5. 5 ways AI is changing the education industry. [Electronic resource] – Access mode: <https://elearningindustry.com/ai-is-changing-theeducation-industry-5-ways>.

## SECTION 18.

### SOCIOLOGY AND STATISTICS

**Рябокони Максим Сергійович**

здобувач вищої освіти гр. ПТ-22

*Відокремлений структурний підрозділ*

*«Дніпровський фаховий коледж інженерії та педагогіки*

*Державного вищого навчального закладу*

*«Український державний хіміко-технологічний університет», Україна*

**Марченко Валентина Олексіївна,**

канд.іст.наук, викладач суспільних дисциплін

*Відокремлений структурний підрозділ*

*«Дніпровський фаховий коледж інженерії та педагогіки*

*Державного вищого навчального закладу*

*«Український державний хіміко-технологічний університет», Україна*

## ДЕМОГРАФІЧНІ ПРОБЛЕМИ СУЧАСНОЇ УКРАЇНИ

На 1991 р., коли Україна здобула незалежність, її населення, за різними оцінками, становило 51,5-51,7 млн осіб. Станом на 2020 р. за оцінками уряду чисельність населення скоротилася до 37 млн осіб, і це без окупованих територій [1].

Демографічна криза в Україні набула особливо загрозливих масштабів через повномасштабне вторгнення Росії, розпочате у лютому 2022 р. Ця війна завдала величезних людських втрат та спричинила масове вимушене переселення мільйонів українців. За оцінкою Інституту демографії та соціальних досліджень НАН України на 2023р. в Україні проживало від 28 до 34 мільйонів осіб. За даними Фонду народонаселення ООН у нашій країні проживають 64,6% людей віком від 15 до 64 років; 20,2% людей віком від 65 років; 15,2% віком до 14 років [2].

Для демографічної ситуації в Україні є характерними наступні риси:

- зниження рівня народжуваності. За першу половину 2023 р. в країні народилося близько 93,5 тис. дітей, що на 28% менше, ніж за аналогічний період довоєнного 2021 р. Рівень народжуваності почав падати ще з 1990-х рр. Його спровокували такі фактори, як погіршення якості життя населення, його здоров'я і життєздатності. Економічні кризи збільшили еміграцію українців за кордон у пошуках роботи, а одна дитина в родині стала нормою [3];

- зростання смертності. У 2018 р. загальна смертність серед усіх груп населення в Україні перевищила народжуваність майже вдвічі. На 100 померлих українців припадало 59 новонароджених. Далі негативно на ситуацію вплинув COVID-19 ;

- відтік населення за кордон. З лютого 2022р. Україну залишило близько 6 млн людей, зокрема близько 2,5 млн дітей. Значна частина біженців – це люди переважно працездатного віку. Якщо вони не повернуться, економіка держави кожного року втрачатиме 13% ВВП або 20 млрд доларів [4]. Така масова міграція активного, працездатного та репродуктивного населення призводить до відтоку найбільш цінних трудових ресурсів, інтелектуального та економічного потенціалу української нації.

- загибель цивільного населення внаслідок російської агресії. ООН 31 жовтня 2023р. оголосила на засіданні Ради безпеки, що від початку повномасштабної війни Росії проти України було вбито понад 9900 мирних українців. Це еквівалентно майже 16 цивільним людям, які гинуть щодня[5].

- внутрішня міграція. Перший заступник міністра соціальної політики України Дарина Марчак зазначила: «У нас зареєстровано 4,8 млн внутрішньо переміщених осіб. ...1,1 млн осіб переселяються вже вдруге». Лідерами за кількістю ВПО є Донецька, Харківська та Дніпропетровська області [6].

Після нашої перемоги у війні з агресором, державі потрібно по-новому формувати демографічну політику. На думку науковців, для подолання демографічної кризи Україні необхідно здійснити заходи:

- стимулювання народжуваності;
- покращення матеріально-побутових умов молодих сімей;
- поліпшення медичного обслуговування, профілактика захворювань;
- створення нових робочих місць, підвищення зарплат для утримання молоді в Україні та зменшення міграції [7].

Отже, на демографічний стан України впливають проблеми, які формувалися довгий час, а саме: зниження рівня народжуваності, зростання смертності, відтік населення за кордон, загибель цивільного населення внаслідок російської агресії, внутрішня міграція. Ці проблеми вийшли на новий рівень та поглибилися у зв'язку із повномасштабним російським вторгненням. Подолання демографічної кризи має стати стратегічним пріоритетом держави після закінчення війни, адже йдеться про майбутнє української нації.

### Список використаних джерел:

1. 52 мільйони не буде: які прогнози щодо скорочення чисельності населення України. URL: <https://www.slovoidilo.ua/2023/09/29/infografika/suspilstvo/52-miljony-ne-bude-yaki-prohnozy-shhodo-skorochennya-chyselnosti-naselennya-ukrayiny>. (дата звернення: 25.11.2023).
2. Поя А. В Україні проживає понад 36 млн людей – Фонд народонаселення ООН. URL: <https://life.pravda.com.ua/society/2023/04/19/253893/>. (дата звернення: 25.11.2023).
3. Оприщенко А. Все більше українців мігрують за кордон (і, ймовірно, навряд чи повернуться після війни). Чи справді Україну чекає демографічна криза? URL: <https://zaborona.com/chy-spravdi-ukrayinu-chekaeye-demografichna-kryza/>. (дата звернення: 25.11.2023).
4. Боротьба за людей: Україна програла битву, але має виграти війну. URL: <https://uifuture.org/publications/borotba-za-lyudej-ukrayina-prograla-bytvu-ale-maye-vygraty-vijnu/>. (дата звернення: 25.11.2023).
5. Кузьменко Ю. Кількість загиблих цивільних через війну в Україні перевищує 10 тисяч — Моніторингова місія ООН. URL: <https://suspilne.media/622323-kilkist-zagiblih-civilnih-cerez-vijnu-v-ukraini-perevisue-10-tisac-monitoringova-misia-onn/>. (дата звернення: 25.11.2023).
6. В Україні зареєстрували 4,8 мільйона внутрішніх переселенців. URL: <https://www.ukrinform.ua/rubric-society/3692551-v-ukraini-zareestruvali-48-miljona-vnutrisnih-pereselenciv.html>. (дата звернення: 25.11.2023)
7. Яцевський В. Демографічні чинники післявоєнного відновлення нашої країни. URL: <http://www.golos.com.ua/article/364400>. (дата звернення: 25.11.2023)

## SECTION 19.

### PHILOLOGY AND JOURNALISM

**Dovhan Oleksii**

PhD in Philology,

Doctoral student at the Department of Slavic, Romance and Oriental Languages

*Drahomanov Ukrainian State University, Ukraine*

## AN ALGORITHM FOR STUDYING LINGUISTIC MARKERS IN POLITICAL INTERNET DISCOURSE

Political Internet discourse is a distinctive type of discourse, primarily because of its representativeness: it is a relevant source of data on sociopolitical paradigms, public opinion, peculiarities of political genesis, etc. The aforementioned, in turn, is a reliable basis for a whole range of humanitarian studies (political science, sociology, linguistics, etc.), as well as for identifying linguistic markers that illustrate certain political trends, processes, communication, etc.

At the same time, the actualization of linguistic markers in the process of studying political Internet discourse is determined by the *social order* within which the phenomenon of the communication process (for example, the specifics of its deployment in political Internet discourse) is developing. The latter highlights the transformational trends of modern language practice, which is characterized by the *expansion of dialogic* (including those mediated by information technology) *types of communication* [5].

At this point, it is advisable to mention the dialectical *category of movement*, which is a way of existence of any form (including the language poly system), the structure of which includes such concepts as “constancy” and “changeability”. Thus, in political Internet discourse, the above category is represented directly (neo-nominal processes within which established derivational relations change) and indirectly (we are talking about language play, which is a form of linguistic creative thinking, based on associative mechanisms, and expressed by the ability to consciously actualize a non-standard language code in practice).

Thus, political communication is characterized by speech activities aimed at propagating certain ideas or representing certain facts in a particular way, emotional influence on citizens and provoking them to political action, etc. The result of the aforementioned communication is the formation of social consent, adoption, and creation of socio-political decisions in the context of fluctuating (oscillating, lack of a single vision of the problem) points of view in society.

Formally, linguistic markers are certain constructions (words, phrases, etc.) that are relevant to the functioning of discourse (in our case, political Internet discourse). Such constructions can be actualized to represent certain political views, demonstrate emotional manifestations, and form a certain perception of the fact of ontological reality. In the context of linguistic analysis, it is advisable to talk about ranking the linguistic data of political Internet discourse by levels (grammatical, morphological, lexical, syntactic, etc.), which is a common practice in such cases [7].

In our opinion, the use of linguistic markers in political Internet discourse should be considered in the context of the categories of sense and absurdity, since the latter are representative of the analysis of texts and the use of false data in them. For example, sense is usually understood

as the ability to understand and recognize (epistemology), value (axiology), or react (dialectic) to something, especially within the physical senses (sight, hearing, smell, taste) [8].

For the purposes of our study, we understand this concept as “the internal logical content of something that is comprehended by the mind” [10]. In contrast, absurdity is perceived as something “stupid and unreasonable, constructed for humorous purposes” [1], or simply “senseless and nonsense” [9]. Our working definition of the latter is as follows: “elements of sense that discredit the meaning of each other in such an arrangement, causing breaks in semantics and logical and multilayered thoughts that are not connected to each other within the whole”.

Thus, the above suggests an informal approach to the concept of linguistic markers, in which the latter are understood as certain constructs (logical or intellectual formations). First of all, this allows us to position linguistic markers not formally (as used words, phrases), but informally – as certain centers of meaning, which by their nature is a language code: standard or non-standard [2; 3; 4].

In turn, then, such markers are representative of the analysis and use of linguistic data in political Internet discourse, in particular, true (i.e., sensible) and false (absurd, not correlated with ontological reality, carriers of russian disinformation narratives). Therefore, it is advisable to analyze the texts of political Internet discourse in the above manner by linguistic levels, studying [5]:

a) *semantics* – the representation of the linguistic and philosophical category of the new and its stratification in the categories of sense and absurdity (for example, the news about the children's battalion, covered on the banned website “Ukraina.ru” (it is noteworthy that even the name of our state is transliterated from russian) with hostile narratives, and, on the “Channel 5” website, objectively: even at the level of headlines, there is a difference in the representation of the facts of ontological reality and its interpretation – distorted, hyperbolized, etc;

b) *lexis* – the specifics of the selection of language tools, and stylistic features, c) *stylistics* – the originality of the representation of functional and stylistic means and their actualization in relation to the language norm, etc. (for example, the speech of belarusian propagandist g. azaryonok, who, as part of his program “Azaryonok. The Secret Springs of Politics” program, spreads false information that the First Lady of Ukraine, Olena Zelenska, is engaged in child trafficking, using reduced (negative), sometimes obscene (profane) vocabulary, as well as a copy of Ukrainian words to enhance the disparaging effect, etc.

Therefore, the study of the above-mentioned markers is promising and relevant, because their study produces an understanding of the specifics of the deployment, dynamics, etc. of political communication. The study of linguistic markers in the context of the categories of sense and absurdity is productive for highlighting, identifying, and preventing the functioning of disinformation, misinformation, propaganda, and hate speech [5]. In addition, these markers are representative in the context of updating the tools of data science (for example, for linguistic analysis of discourse texts, conducting analytical research, authenticating updated data, etc.) That is why the algorithm for studying language markers has such a phased implementation:

a) *pre-processing of textual data*, which consists in cleaning it from unnecessary elements (punctuation marks, numbers, stop words, etc.);

b) *quantitative parameterization* of the constructions used in such data, ranked within the categories of sense and absurdity, where the frequency of functioning of each formation or cell is determined;

c) work with *linguistic markers*, which consists of *identifying* the latter (the preliminary stage, where the frequency of constructions is found, becomes the basis for tracking their correlations with the sense of the analyzed text), which, in turn, allows *classifying* such markers by meaning, taking into account a number of paradigms within which they function.

It is noteworthy that the frequency of the latter's appearance in the analyzed textual data is important for positioning a particular construct as a linguistic marker. That is why it is advisable



to include the following linguistic markers of political Internet discourse: *terms* – the actual terminological and conceptual apparatus (“President”, “Vice Prime Minister”, “elections”, “Parliament”, etc.) and *socio-political slang* (“titushka”, “lustration”, “Eurocepticism”, “porohobot”, “zelenobot”, etc.) *emotionality* (“joy”, “anger”, “indignation”, “admiration”, etc.) and *expressive means* – words and constructions used to create a certain effect in political Internet discourse (“hyperbole”, “irony”, “sarcasm”, etc.), etc.

## References:

1. Absurd. *Cambridge Dictionary* : website. URL: <https://goo.su/3uAeXS> (date of application: 27.11.23).
2. Ali A. K. H. Discourse markers and politics (analytical article). *Norwegian Journal of Development of the International Science*. 2023. № 112. P. 55–59. *Norwegian Journal of Development of the International Science* : website. URL: <https://goo.su/lalge> (date of application: 27.11.23).
3. Ali A. K. H. Pragmatic functions of discourse makers in media information. *Norwegian Journal of Development of the International Science*. 2023. № 112. P. 60–65. *Norwegian Journal of Development of the International Science* : website. URL: <https://goo.su/lalge> (date of application: 27.11.23).
4. Ali A. K. H. The impact of discourse markers on the readability of news media articles versus entertainment media articles. *Norwegian Journal of Development of the International Science*. 2023. № 112. P. 65–69. *Norwegian Journal of Development of the International Science* : website. URL: <https://goo.su/lalge> (date of application: 27.11.23).
5. Argument mining from Amharic argumentative texts using machine learning approach/ M. L. Melie et al. *African Journal of Science, Technology, Innovation and Development*. 2023. P. 1–7. <https://doi.org/10.1080/20421338.2023.2215664> *Taylor & Francis Online* : website. URL: <https://goo.su/9WsDm> (date of application: 27.11.23).
6. Ebner J., Kavanagh C., Whitehouse H.. Measuring socio-psychological drivers of extreme violence in online terrorist manifestos : an alternative linguistic risk assessment model. *Journal of Policing, Intelligence and Counter Terrorism*. 2023. P. 1–19. <https://doi.org/10.1080/18335330.2023.2246982> *Taylor & Francis Online* : website. URL: <https://goo.su/fczRe> (date of application: 27.11.23).
7. Projection of Socio-Linguistic markers in a semantic context and its application to online social networks / T. Erseghe et al. *Online Social Networks and Media*. 2023. Issue 37. <https://doi.org/10.1016/j.osnem.2023.100271> *ScienceDirect* : website. URL: <https://goo.su/pOxdMfM> (date of application: 27.11.23).
8. Sense. *Cambridge Dictionary* : website. URL: <https://goo.su/KpL5T> (date of application: 27.11.23).
9. Абсурд. *Горох* : вебсайт. URL: <https://goo.su/EYkYtp> (date of application: 27.11.23).
10. Смысл. *Горох* : вебсайт. URL: <https://goo.su/AUGX4> (date of application: 27.11.23).

**Tsyhanok Anna**

Faculty of Trade and Marketing,  
second year of studying, group 2, specialty Philology  
*State University of Trade and Economics, Kyiv, Ukraine*

**Sidorova Diana**

Faculty of Trade and Marketing,  
second year of studying, group 2, specialty Philology  
*State University of Trade and Economics, Kyiv, Ukraine*

**Scientific supervisor: Mykhailova Nelia**

*State University of Trade and Economics, Kyiv, Ukraine*

---

## **PRESERVING AND PROMOTING LINGUISTIC AND CULTURAL HERITAGE IN THE 21ST CENTURY**

**Introduction.** In the dynamic and ever-evolving landscape of the 21st century, the imperative task of preserving and promoting linguistic and cultural heritage has become more pressing than ever. As the forces of globalization and technological advancements reshape the world, safeguarding our rich tapestry of languages, traditions, and expressions is paramount for maintaining diverse perspectives, fostering intercultural understanding, and enriching the human experience. This extended essay embarks on a thorough examination, delving into the intricate layers of the multifaceted challenges and unprecedented opportunities associated with preserving and promoting linguistic and cultural heritage in the modern era.

**Theoretical background.** Linguistic and cultural heritage, representing the cumulative wisdom and expressions of communities passed down through generations, is a cornerstone of human identity. This article aims to delve into the intricate layers of this heritage, encompassing languages, dialects, literature, folklore, art, music, customs, and beliefs that collectively shape the unique worldview of diverse communities. Beyond mere cultural conservation, the preservation and promotion of this heritage emerge as vital endeavors for ensuring the continuity of human knowledge, fostering social cohesion, and nurturing a sense of belonging in a rapidly changing global landscape.

As we navigate the complexities of the 21st century, the preservation and promotion of linguistic and cultural heritage encounter a myriad of formidable challenges. Globalization, in its pursuit of interconnectedness, has unwittingly contributed to the homogenization of cultures, imperiling the unique fabric of diverse traditions. The perilous decline of minority languages, exacerbated by the overshadowing dominance of global languages, particularly English, looms as a significant threat, pushing smaller linguistic communities to the brink of extinction.

The omnipresence of global languages not only jeopardizes linguistic diversity but also poses an existential risk to the rich tapestry of cultural expressions woven into these languages. The hegemony of a few dominant languages tends to overshadow the nuanced and intricate linguistic landscapes of smaller communities, often resulting in the gradual erosion of their linguistic identity and cultural distinctiveness. This erosion, if left unchecked, not only diminishes the variety of human expression but also threatens the very essence of cultural pluralism. [1]

Moreover, the advent of technological advancements, while opening new avenues for cultural expression, paradoxically introduces challenges to the preservation of linguistic and cultural heritage. Traditional forms of cultural transmission, once passed down through oral traditions, handwritten manuscripts, and tangible artifacts, now face the risk of being overshadowed by the digital revolution. The rapid pace of technological innovation has

transformed the way information is disseminated and consumed, potentially sidelining time-honored methods of cultural preservation.

The digital realm, while offering unprecedented opportunities for global visibility, also poses risks of cultural dilution and distortion. In the face of rapidly evolving digital platforms, there is a danger of certain cultural nuances being lost or altered in the process of adaptation to new media. The ephemeral nature of digital content, as opposed to the enduring nature of physical artifacts, introduces challenges in maintaining a tangible connection to cultural heritage.

These multifaceted challenges underscore the urgency for a comprehensive and nuanced approach to address the threats posed to linguistic and cultural diversity. It is imperative to recognize that the preservation of linguistic and cultural heritage is not merely a static act of conservation but an ongoing and adaptive process. Failure to navigate these challenges with thoughtful strategies risks the loss of invaluable cultural insights, languages, and traditions, with profound implications for the global human experience.

In light of these challenges, it becomes imperative to cultivate a heightened awareness of the fragility of linguistic and cultural diversity. Embracing the urgency of the situation, societies and policymakers must collaboratively formulate and implement strategies that foster the preservation and revitalization of endangered languages and cultural traditions. By doing so, we can actively contribute to the sustenance of our collective human heritage, ensuring that the rich tapestry of linguistic and cultural diversity remains vibrant and resilient in the face of the relentless currents of globalization and technological advancement.

Within the intricate tapestry of challenges faced by linguistic and cultural heritage in the 21st century, a realm of unprecedented opportunities unveils itself, offering innovative avenues for the preservation and promotion of our diverse human legacy. Technological advancements, when effectively harnessed, emerge as powerful tools capable of not only documenting but also revitalizing endangered languages and cultural traditions that stand at the precipice of extinction.

The digital revolution, with its transformative capabilities, offers an expansive stage on which the vibrant hues of diverse cultural expressions can be showcased. Digital platforms, endowed with global reach, become dynamic arenas for disseminating cultural narratives, fostering intercultural dialogue, and inspiring new generations to appreciate, embrace, and champion their heritage. This digital renaissance enables communities to transcend geographical boundaries, providing a virtual space where the richness of linguistic and cultural diversity can be celebrated and shared on a global scale.

Technological tools such as virtual reality, augmented reality, and immersive digital experiences hold the promise of breathing new life into traditional cultural practices. These innovations allow individuals to engage with cultural heritage in ways previously unimaginable, creating interactive and immersive experiences that resonate across generations. Through virtual platforms, ancient rituals, folklore, and linguistic nuances can be preserved and passed on, ensuring that the essence of cultural identity remains vivid in the minds and hearts of communities.

Moreover, the interconnected nature of the modern world facilitates collaborative efforts in heritage preservation. Digital communication serves as a conduit for global partnerships, enabling communities and organizations to share resources, best practices, and innovative strategies for cultural conservation. The potential for widespread collaboration transcends individual preservation initiatives, creating a synergistic and collective force dedicated to the protection and celebration of linguistic and cultural diversity.

The collaborative power of digital connectivity extends beyond borders, fostering a sense of shared responsibility for the safeguarding of global heritage. Through online networks and collaborative platforms, diverse communities can actively engage in a dialogue that transcends cultural, linguistic, and geographical barriers. This interconnectedness facilitates the exchange of knowledge, ideas, and experiences, empowering communities to draw strength from their shared heritage and collectively address the challenges that threaten linguistic and cultural diversity.

As we stand at the intersection of tradition and technology, the opportunities presented by the 21st century are transformative. Embracing these opportunities requires a forward-thinking approach that leverages the potential of technology as a catalyst for cultural resurgence. By harnessing the power of digital platforms, fostering collaborative partnerships, and embracing the interconnectedness of our global society, we can propel the preservation and promotion of linguistic and cultural heritage into a new era of vibrancy and resilience. In doing so, we not only honor the legacies of the past but also pave the way for a more inclusive, interconnected, and enriched future for humanity.

In navigating the intricate landscape of preserving and promoting linguistic and cultural heritage, a comprehensive and nuanced approach is indispensable. The amalgamation of strategies outlined below represents a multifaceted toolkit designed to address challenges and harness opportunities for the safeguarding of our rich human legacy:

- Language Education and Revitalization:

Language education serves as a linchpin in the preservation and revitalization of endangered languages. Incorporating minority languages into formal education systems is essential, fostering an environment where linguistic diversity is celebrated and embraced. Beyond academic settings, encouraging the practical use of these languages in daily life becomes a crucial step. Language immersion programs, both within educational institutions and community settings, play a pivotal role in ensuring that the intricacies of endangered languages are not only learned but lived. These programs facilitate a holistic approach to language acquisition, fostering fluency and cultural understanding simultaneously.

- Cultural Documentation and Archiving:

Establishing robust digital repositories becomes imperative in the digital age. Beyond traditional documentation methods, creating comprehensive online databases ensures the preservation of cultural traditions for future generations. This digital archive encompasses not only linguistic components but also visual and auditory elements, capturing the essence of cultural practices, rituals, and artistic expressions.[2] Tangible artifacts, considered custodians of cultural heritage, should be systematically cataloged and, where necessary, digitized to create a lasting and accessible record. This comprehensive approach guarantees that the totality of a culture's richness is documented and safeguarded.

- Community Engagement and Empowerment:

The active involvement of local communities is pivotal in the preservation of linguistic and cultural heritage. Establishing heritage preservation as a community-driven initiative ensures the authenticity and sustainability of these efforts. Initiatives should include fostering intergenerational dialogue, where elders share traditional knowledge and stories with younger generations. Empowering cultural custodians, often residing within local communities, involves providing them with the resources, recognition, and platforms necessary to continue their role as guardians of cultural heritage. Community-led initiatives, informed by a deep understanding of local dynamics, create a sense of ownership and pride in preserving linguistic and cultural identity.

- Policy and Legislation:

A supportive policy framework is essential to create an enabling environment for the safeguarding of linguistic and cultural heritage. Implementation of policies that actively promote linguistic diversity within education systems, public spaces, and media outlets is critical. Legislative measures can include the recognition and protection of minority languages, as well as the allocation of funding for language preservation initiatives. A comprehensive legal framework safeguards against the erosion of cultural identities and ensures that linguistic diversity is a recognized and protected aspect of a nation's heritage. [3]

- Public Awareness and Education:

Raising public awareness is paramount to garner widespread support for heritage preservation. Educational campaigns, both online and offline, should focus on the importance of

linguistic and cultural heritage, promoting intercultural understanding and appreciation. Educational programs in schools and community centers can instill a sense of pride in cultural identity from an early age. Media campaigns, cultural festivals, and interactive exhibitions can serve as powerful tools to engage the public, fostering a collective commitment to the preservation of linguistic and cultural diversity. The goal is to cultivate a societal mindset where the richness of heritage is not only acknowledged but actively celebrated.

In concert, these strategies form a robust framework for the preservation and promotion of linguistic and cultural heritage. By integrating education, documentation, community engagement, policy advocacy, and public awareness, societies can actively participate in the safeguarding of their unique cultural identities. In doing so, we contribute to a global narrative that cherishes and sustains the extraordinary diversity of human expression for the benefit of current and future generations.

**Conclusions.** Thus, preserving and promoting linguistic and cultural heritage in the 21st century is not merely an exercise in cultural preservation; it is a vital undertaking for ensuring a diverse, inclusive, and enriched future for humanity. By embracing the challenges and opportunities presented by the modern era, we can harness the power of technology, education, and community engagement to safeguard our linguistic and cultural tapestry, ensuring that the rich tapestry of human expression continues to thrive for generations to come. This collective effort becomes a testament to the resilience and adaptability of human cultures, showcasing the ability to evolve while preserving the essence of what makes each community unique. As we navigate the complexities of the 21st century, let our commitment to linguistic and cultural heritage serve as a beacon, guiding us toward a future that cherishes diversity, fosters understanding, and celebrates the extraordinary mosaic of human civilization.

### References:

1. Mahon S. What are the challenges of endangered language conservation? - preserving the voices of the past. Eat My News. URL: <https://www.eatmy.news/2023/09/challenges-preserving-endangered-languages.html> (date of access: 23.11.2023).
2. URL: <https://unesdoc.unesco.org/ark:/48223/pf0000130071> (дата звернення: 27.11.2023).
3. Insights G. Cultural rights: safeguarding heritage and diversity. Gray Group International. URL: <https://www.graygroupintl.com/blog/cultural-rights> (date of access: 27.11.2023).

**Бабич Тетяна Валеріївна**

кандидат філологічних наук, доцент кафедри екології,  
охорони навколишнього середовища та здорового способу  
*Центральноукраїнський національний технічний університет, Україна*

**Бабич Катерина Юріївна**

здобувач вищої освіти механіко-технологічного  
*Центральноукраїнський національний технічний університет, Україна*

## АНГЛІЗМИ У МОВІ ПРОФЕСІЙНОГО СПРЯМУВАННЯ

Як відомо, при формуванні значення слова надважливими стають загальнонаціональні смислові орієнтири, які за визначеннями відомих мовознавців Лариси Масенко, Володимира Манакіна, Олени Семенець, Тараса Марусика, Ірини Голубовської тощо зберігають енергетику усього народу та стають зрозумілими усім людям, які спілкуються цією мовою.

Але дійсність демонструє іншу практику. У науковому та повсякденному житті з покращенням комунікативних зв'язків стрімко заміщують давно відомі загально заведені лексеми слова або звороти, запозичені з англійської мови, так звані англізми [1, I, с.44]. Вони пов'язані у свідомості мовців з англійським джерелом незалежно від способів творення [2, с.25]. Часто іншомовні слова навіть витісняють словникові значення слів. Наприклад слово мітинг ми звикли розуміти як багатолюдне зібрання. Сьогодні це лексема переосмислена та набула у повсякденному використанні англомовного значення 'ділова зустріч'. І це не поодинокий приклад. Їх значно більше.

З метою мовної економії запозичені слова використовують у професійному мовленні «копірайт» у значенні «авторське право», «лейбл» у значенні «товарна етикетка з фірмовим знаком», «бейдж» – «посвідчення особи на конференції» тощо

Щоденно мовний простір демонструє нам іншомовні слова: мейстрім, масмедіа, офіс, шопінг, бакс, дисконт, лізинг, дайджест, сейл, екшн, тінейджер, флаєр, пірсинг, мультибрендингвий супермаркет.

Все частіше запозичені слова лунають від високопосадовців, які традиційно були взірцем мовної національної культури. Так, наприклад, слово «т'ютеринг» вживають замість «виховний, інститут наставництва», «сепот» - «підтримка дітям», «стекхолдс» замість «зацікавлення».

Врешті заміщення іншомовними словами українських найменувань стає масовим явищем у сфері обчислювальних технологій як наприклад: роумінг, баннер, і-мейл; у рекламі – біг-борд, слоган; у масовій культурі - трилер, блок-бастер, боді-арт, хепі енд тощо.

Особливо явище запозичення помітне в молодіжній культурі. Воно формує так звані англійські мовні покручі, які емоційні, яскраві, які стають комбінацією англійського та українського смислів. Такі слова удавано навіюють молоді відчуття особливості, яскравості. Наприклад: крейзі - ненормальний, паті – вечірка, рофл – іронія, чілити – відпочивати тощо.

**Висновки.** Наведені факти масового використання англізмів в економічній, науковій політичній сферах свідчать про складний механізм формування переосмисленого ставлення до дійсності. Змінюється матеріальна оболонка слова, переосмислюється його семантичне наповнення.

### Список використаних джерел:

1. Словник української мови: в 11-ти томах. (1970 – 1980), К: Наукова думка,
2. Українська мова. Енциклопедія. (2000) К, 460с.

**Кулінченко Дар'я Анатоліївна**

здобувач вищої освіти факультету лінгвістики та соціальних комунікацій  
Національний авіаційний університет, Україна

**Науковий керівник: Сітко Алла Василівна** 

кандидат філологічних наук, доцент кафедри англійської філології і перекладу  
Національний авіаційний університет, Україна

## ДОСЛІДЖЕННЯ ГРАМАТИЧНОЇ КАТЕГОРІЇ РОДУ В УКРАЇНСЬКІЙ МОВІ

Мова є не тільки засобом спілкування, а й «засобом впливу на свідомість, а, отже, на поведінку людини. Останніми десятиріччями у мовознавстві спостерігається перенесення акцентів у дослідницьких інтересах з вивчення мови як внутрішньої системи, в якій усе взаємопов'язане на вивчення мови-мовлення як діяльності або як дії» [5].

У статті розглянуто категорію роду та засоби її реалізації у сучасній українській мові. Вивчення категорії роду здійснювалось в галузі порівняльної граматики. Досліджено характерні явища та визначено зміни й тенденції розвитку категорії роду в українській мові.

Категорія роду – класифікаційна граматична категорія, яка позначає відношення між узгоджуваними та узгоджувальними словами [3]. Граматична категорія роду є однією з ознак, яка визначає і відносить іменники до частини мови. Існують три категорії роду для всіх іменників, за винятком одного невеликого винятку.

Морфологічне вираження роду в іменниках визначається насамперед характером їх основ і суфіксів. Рід іменників синтаксично визначається формою узгоджуваних з ними слів — прикметників, займенників, порядкових числівників: *сумлінний учень, старанна учениця, маленьке вікно, моє покликання, четвертий день*. У назвах істот, особливо людей, значення роду виражається ще за допомогою словотворчих суфіксів: *українець — українка, випускник — випускниця*. Наприклад: *"Твій рід український А ти — українець"* [2].

У деяких випадках віднесення слова до певного роду ґрунтується виключно на семантичних ознаках, а граматичні засоби не є вирішальними. Іменники *суддя, староста, воєвода* є чоловічого роду, хоча їх морфологічні ознаки спільні з іменниками жіночого роду. Це пов'язано із семантичним мотивом цього слова: *посади суддів, старост, губернаторів* раніше обіймали лише чоловіки. Більшість іменників поділяється за родами за характером основи та системою відмінювання.

Так, до **чоловічого роду** належать:

1) більшість іменників мають кореневі кінцеві приголосні: *край, вітер, вогонь, ступінь, стіл*;

2) частина іменників на *-а(-я)*, що семантично вказують на віднесеність осіб до чоловічої статі: *Микола, Ілля*;

3) деякі іменники на *-о*: *батько, Петро, Дніпро*.

До **жіночого роду** належать:

1) більшість іменників на *-а(-я)*: *Ганна, дочка, кравчиня*, крім деяких чоловічого роду із семантичною мотивацією та середнього роду;

2) частина іменників на приголосний: *сінь, радість, гордість, річ* та іменник *мати*.

До **середнього роду** належать:

1) майже всі іменники на *-о, -є*: *село, видавництво, золото, море, поле, сонце*;

2) частина іменників на *-а(-я)*: *знання, життя, теля, ягня, ім'я*.

Крім іменників чоловічого, жіночого та середнього роду, існують іменники **спільного роду** — слова, що вказують на осіб чоловічої та жіночої статі за ознаками їх поведінки:

писака, читака, задавака, позивака, базіка, трудяга, молодчага, ледацюга, роззява, невдаха, бідолаха та ін. Наприклад: "Соня та ледацюга — рідні душі" [Народна творчість].

Іменники спільного роду не виражають особливого граматичного значення роду. Позначаючи людей залежно від їхньої статі, вони поєднуються з означуваними словами у формах чоловічого або жіночого роду (*такий невдаха, така невдаха; надокучливий плакса, надокучлива плакса*). Розподіл іменників за родами в назвах тваринного світу не так сильно вмотивований семантично. *Крокодил, леопард, сом, кит, шпак, метелик* (іменники чоловічого роду), *куниця, сорока, гусениця та білуга* — це приклади тварин без визначення статі. Граматичний рід загальної назви, яка використовується для їх позначення, визначає родову приналежність власних назв, прикладами таких місць є *річка Міссісіпі* та *озеро Телбін*.

Абревіатури мають рід головного слова: МОН України. Деякі іменники мають паралельні форми роду (дані сформовано з [1]).

Таблиця

чоловічий	жіночий	середній
фальш — фальшу, фальшем	фальш — фальші, фальшою	
абрикос — абрикоса, абрикосом	абрикоса — абрикоси, абрикосою	
зал — залу, залам	зала — зали, залюю	
плес — плесу, плесом	плеса — плеси, плесою	плесо — плеса, плесом

Стилістичні можливості категорії роду іменника не однаково виявляють себе в мовній практиці. Назви осіб за професією, посадою, званням зазвичай утворюють паралельні форми чоловічого й жіночого роду: *учитель, співробітник, викладач, професор, лікар, аспірант, студент* (чоловічий рід) і *вчителька, співробітниця, викладачка, професорка, лікарка, аспірантка, студентка* (жіночий рід). Крім того, ці іменники використовуються не з однаковою частотністю і стилістичною вмотивованістю. Наприклад, іменники *викладачка, професорка*, на відміну від *викладач, професор*, сприймаються дещо менш офіційно й шанобливо. Іменники *інженер, шофер, директор, геній, педагог, пілот, вожак* належать до чоловічого роду, не розрізняються за статевою ознакою. З цим, однак, зовсім не узгоджується родова сутність іменників *педагог, лікар*. Вони належать до чоловічого роду, хоча значно частіше в цій сфері діяльності працюють жінки. Наприклад: " - Табун, кажеш? - перепитав голова. - А чи знаєш ти, дочко, що всякий табун за вожакком летить? Куди вожак, туди й ключ пташиний" [4].

Підсумовуючи розгляд категорії роду в українській мові можна зазначити, що описана граматична категорія дозволяє структурувати мовлення, визначаючи характер основ і суфіксальну систему. Важливим елементом визначення роду є семантичні мотиви, особливо в іменах істот, де використання словотворчих суфіксів відображає соціокультурні аспекти. В українській мові є іменники спільного роду, які не виражають особливого граматичного значення роду, а залежать від контексту та стилю мовлення. Цей аспект необхідно враховувати при виборі мовних конструкцій. Загалом вивчення категорій роду в іменниках сприяє правильності та виразності мовлення, а правильний вибір форм роду в різних стилях мовлення є запорукою успіху в спілкуванні та відтворенні відтінків мовленнєвого висловлювання українською мовою.

### Список використаних джерел :

1. Українська мова (профільний рівень) : підруч. для 11 кл. закл. загал. серед. освіти / С. О. Караман, О. М. Горошкіна, О. В. Караман, Л. О. Попова. Харків : Вид-во «Ранок», 2019. 272 с.
2. Українська мова : 600 диктантів із завданнями : 1-4 кл. Тернопіль: Bohdan Books. 112 с.
3. Морфологія української мови : підручник / В. О. Горпинич. Київ: Академія, 2004. 335 с.
4. Цюпа І.А. Вічний вогонь. К. : Молодь, 1960. 294 с.
5. Сітко, А. В. (2011). Відтворення комунікативної семантики англійських інтерогативних конструкцій у перекладі (автореф. дис. ... канд. філол. наук). Державний заклад «Південноукраїнський національний педагогічний університет імені К. Д. Ушинського». Одеса. Україна. 19 с.



**Ткач Єлизавета Олександрівна**

здобувач вищої освіти факультету лінгвістики та соціальних комунікацій  
*Національний авіаційний університет, Україна*

**Науковий керівник: Сітко Алла Василівна** 

кандидат філологічних наук, доцент кафедри англійської філології і перекладу  
*Національний авіаційний університет, Україна*

## ЕЛІПТИЧНІ РЕЧЕННЯ В АНГЛІЙСЬКІЙ ТА УКРАЇНСЬКІЙ МОВАХ

В останні роки лінгвісти все більше акцентують свою увагу на проблемі, пов'язаній з дослідженням речення. Об'єктом дослідження мовознавчої науки уже довгий час виступає речення як багатоаспектна одиниця. Багатоаспектність речення зумовлюється тим, що воно характеризується певним набором класифікаційних ознак [2].

Речення – мінімальна, граматично організована одиниця, яка слугує для вираження думки. Варто зазначити, що у лінгвістичній науці певна увага приділяється вивченню синтаксису простого речення в англійській та українській мовах, адже вони мають як спільні, так і відмінні риси на граматичному рівні, а саме, на рівні морфології та синтаксису.

Поділяємо точку зору А.В. Сітко, яка стверджує, що синтаксис має «надзвичайно широкі експресивні можливості, які закладені в синтаксичній сполучуваності окремих слів, словосполучень, висловлень, у типах зв'язку мовних одиниць, будові речення і т. ін. Проте синтаксис – одна з найменш опрацьованих ділянок у перекладознавстві та контрастивістиці» [3].

Сучасне мовознавство проявляє великий інтерес до проблем еліптичних речень, які можуть виникати як в усній розмовній мові, так і в науково-технічних текстах. Проблема еліптичних речень давно входить в коло найскладніших і спірних питань вітчизняної і зарубіжної лінгвістики. Незважаючи на те, що еліптичним реченням присвячено достатня кількість робіт, в даний час проблему еліпсу можна віднести до недостатньо вивчених, а перспективи дослідження даного питання – до широких і затребуваних.

Хоча значний обсяг наукових досліджень виявив структурно-семантичні та стилістичні параметри неповних речень (зокрема еліптичних), типологічні дослідження відповідних одиниць потребують подальшого розвитку, оскільки мовні порівняння не завжди мають системний характер.

Експресивні синтаксичні засоби включають еліптичні речення, які є реченнями, у яких пропущено слова чи фрази, але які зрозумілі з контексту чи конкретної ситуації.

Еліптичне речення – це речення, в якому один або кілька значущих компонентів синтаксичної конструкції пропущено та може бути пояснено синтагматично (з використанням контексту) або парадигматично (з використанням аналогічних типових конструкцій).

Визначено, що основною аломорфною ознакою еліптичних і одночленних речень є предикативний центр: в одночленному реченні один із головних членів конструкції взагалі відсутній, а в еліптичному – елементи просто опущені та підлягають поясненню. Еліптичне речення вважається різновидом повного речення, і є неповним лише з точки зору синтаксису, але не з точки зору семантики.

Еліптичні речення є типовою будовою різних стилів української мови: наукового, публіцистичного, художнього, комерційного тощо [1]. На відміну від українських текстів, в англійських художніх текстах зазвичай використовуються прості повні нееліптичні

речення. Українські тексти мають більшу кількість і різноманітність структурних варіантів виразів — безособових, неозначених тощо.

В українській мові також не позначаються структурно неповні речення, які зазвичай складаються зі сполучника та прикметника чи іменника (з прийменником чи без нього). Еліптичне речення не має одного або двох головних членів: присудка (або його частини) або присудка та підмета. Такі еліптичні речення можуть бути утворені з груп іменників і прикметників, а також дієслів, введених за допомогою сполучників *whether, whether ... or not, when, as, if, unless, though, once, although, while* або іноді без сполучника. Наприклад: *The results of such restrictions, whether self-imposed or not, can be seen in the book here and there.* – *Наслідки таких обмежень, незалежно від того, добровільно вони обрані чи ні, можна бачити в книгах повсюди.* *When in Paris, you should visit the Louvre.* — *When you are in Paris, you should visit the Louvre.* — *Коли ви будете в Парижі, Ви повинні відвідати Лувр*[4, с. 169].

В обох мовах сполучник, що з'єднує підрядне речення з головним, може бути опущений, наприклад: *Думаю, вона не приїде.* — *Думаю, що вона не приїде.* — *I think she won't come.* — *I think that she won't come.*

Англійські еліптичні конструкції типу *if any, if anything* мають експресивно-підсилювальне значення, наприклад: *If anything, it will be in their interests to follow this course* [4, с. 169].

Засобом компресії мови є еліптичні речення. З граматичної точки зору вона неповна, а з точки зору змісту — повна. Таке речення також можна вважати різновидом неповного речення, але воно відрізняється від неповного речення.

Отже, необхідно чітко розрізняти еліптичні речення від односкладних. Пояснення цієї різниці полягає в тому, що в односкладних реченнях є лише одне головне речення та немає імпліцитно вираженого другого головного речення, і немає потреби відновлювати його взагалі, оскільки воно не опущене. Односкладні речення повні: як лексично, так і граматично, тоді як еліптичні лише граматично неповні.

#### Список використаних джерел:

1. Дудик П.С. Синтаксис сучасного українського розмовного літературного мовлення К. : Наукова думка, 1973. 288 с.
2. Сітко А.В. Структурні особливості англійських та українських інтерогативів. *Нова філологія*, 2013. Вип. 58. С. 187–189.
3. Сітко А.В. Використання результатів контрастивних досліджень у перекладознавстві. *Наукові записки. Серія :Філологічні науки (мовознавство)*. Вип. 116. Кіровоград : РВВ КДПУ ім. В. Винниченка, 2013. С. 199–203.
4. Шпак В.К. Основи перекладу: граматичні та лексичні аспекти : навч. посіб. К. : Знання, 2007. 310 с.

**Федишин Катерина Володимирівна**

здобувач вищої освіти факультету української та іноземної філології  
Дрогобицький державний педагогічний університет імені Івана Франка, Україна

**Патен Ірина Михайлівна** 

канд. філол. наук, доцент, доцент кафедри української мови  
Дрогобицький державний педагогічний університет імені Івана Франка, Україна

## ЗІСТАВНИЙ АСПЕКТ ВИВЧЕННЯ ФРАЗЕОЛОГІЇ АНГЛІЙСЬКОЇ ТА ПОЛЬСЬКОЇ МОВ

Зіставне вивчення мов – одне із головних напрямків у сучасних лінгвістичних дослідженнях. Зіставлення дає можливість не тільки чіткіше розкрити специфіку досліджуваних явищ в кожній мові, але й пізнати їхні загальнономовні та індивідуальнономовні властивості. «...неможливо знайти «ідентичність» своєї власної культури (якою б різнорідною вона не була), доки глибоко і досконало не познайомишся з іншою культурою» (А. Вежбицька). Таке вивчення як споріднених так і неспоріднених має велике значення у мовознавстві, адже дуже важливо розмежувати елементи, які подібні в одному, але різняться в іншому; елементи, які мають тенденцію об'єднуватися в пізнанні обстежуваних мов. Не можемо не згадати і відоме соссюрівське формулювання одного із важливих постулатів мовознавства «увесь лінгвістичний механізм обертається виключно довкола тотожностей і відмінностей, причому ці останні є тільки зворотною стороною перших» [28, с. 109].

Та значення зіставного методу не можна обмежувати тільки практичними, прикладними результатами. Зіставне вивчення мов має також і самостійне теоретичне значення: дозволяє і далі розкривати закони мовного розвитку. Характеризуючи різні аспекти теоретичного значення зіставного методу, відмічаємо, що зіставне вивчення будь-яких мов (споріднених, близькоспоріднених, чи неспоріднених) – це шлях до найкращого пізнання, насамперед своєї рідної мови, і кожної окремо із досліджуваних мов, а також загальних законів мови.

Переваги зіставного дослідження мовних явищ полягають також у більш широкому, різноманітному матеріалі, який використовує дослідник, що сприяє глибшому висвітленню досліджуваних питань.

Саме зіставне вивчення мов дає різноманітні факти для вивчення не лише специфічних лінгвістичних моментів духовної творчості народу, але і багато з інтелектуально-логічних суджень, для пізнання системи образної мови, шляхів і способів метафоризації.

На основі даних зіставного аналізу лексичного і фразеологічного матеріалу англійської та польської мов можна виділити чотири типи білексем:

1) слова і стійкі вирази, які співпадають своїми компонентами: *(as) devoted as a dog // wierny jak pies; All roads lead to Rome // Wszystkie drogi do Rzymu prowadzą;*

2) слова і стійкі вирази, які збігаються за значенням, але розходяться лексичним значенням: *a lot of water has flown under the bridge // wiele wody upłynęło; cast the water into the sea // wozić wodę do morza;*

3) слова і стійкі вирази, які збігаються за значенням, стилістикою, але різняться числом або порядком слів: *muddy the waters // mącić komu wodę;*

4) слова і стійкі вирази специфічно англійські та специфічного польські, тобто безеквівалентні, їхній зміст не можна зіставити з будь-якою іншою мовою *run as swift as a*

*pudding would creep* – бігти так швидко як пудинг повзе. Нагадуємо, що пудинг – національна страва англійців, і такої реалії немає у польській мові // *dać drapaka*.

У фразеологічних системах англійської та польської мов з'являються елементи, які, з одного боку, є загальними для обох мов, а з другого – національно-специфічні для певної мови.

*Повні еквіваленти* – це моноеквіваленти, що співпадають за значенням, лексичним складом, образністю, стилістичним спрямуванням і граматичною структурою. Це фразеологізми-інтернаціоналізми, базовані на міфологічних текстах, біблійних легендах та історичних фактах: *Alpha i Omega* // *alfa i omega*; *white as a snow* // *biały jak śnieg*; *build on sand* // *budować na piasku*.

*Часткові еквіваленти* мають лексичні, граматичні чи лексико-граматичні розбіжності за наявності однакового стилістичного спрямування.

Мовознавці стверджують, що при визначенні фразеологічних еквівалентів треба враховувати всі мовні рівні (лексичний, граматичний, конотативний аспект, функціонально-стилістичну характеристику) [2, с. 223–224.].

Н. Любчук [1] пропонує таку класифікацію фразеологічних одиниць:

1. *Абсолютно тотожні фразеологічні еквіваленти* – фраземи, які співвідносяться за семантичним, функціонально-стилістичним, лексичним параметрами і мають певні відмінності у граматичній структурі, зумовлені відмінностями граматичних систем різних мов, та додаткові лексичні компоненти, що ніяк не впливають на семантику фразеологічної одиниці.

2. *Семантично тотожні фразеологічні еквіваленти* – фразеологічні одиниці, які різняться лексичним складом, але є співвідносними за семантичними і функціонально-стилістичними параметрами.

3. *Стилістично-відносні фразеологічні еквіваленти* – фраземи, які мають однакову семантику, проте відрізняються функціонально-стилістичною конотацією. Такі фраземи здебільшого належать до різних стилів і можлива їхня взаємозаміна: експресивніша фразема замінює більш нейтральну.

4. *Семантично-часткові фразеологічні еквіваленти* – фраземи, які мають вужче значення, за значення фразеологічної одиниці порівнюваної мови.

5. *Псевдоеквіваленти* – фразеологічні одиниці, що повністю або майже повністю співвідносяться за лексичним складом, а інколи і за граматичною структурою, але мають різні, а інколи й протилежні значення.

Фразеологізми з однаковим словниковим складом є відліком для зіставлення фразеологічних систем.

Семантична структура образно мотивованої фразеологічної одиниці розкривається у співставленні двох її смислових планів: актуального значення фразеологізму і первинного смислу семантики уже трансформованого словесного комплексу, який заснований на взаємодії лексичних значень компонентів цього словесного комплексу. У смисловій двоплановості фразеологізму знаходить вираження механізм формування цілісного переносного значення цієї мовної одиниці, яка має не тільки образну, але і лексико-семантичну мотивованість.

Науковці розмежовують поняття «типологічно ідентичні фразеологізми» і «міжмовні фразеологічні еквіваленти», адже друге поняття є видовим щодо першого. Типологічно ідентичні фразеологізми – це словосполучення, семантична структура яких поєднана загальною формотворчою моделлю.

Типологічна ідентичність фразеологізмів проявляється перш за все в загальній моделі формування при співпадінні логіко-семантичної і конкретно-образної форми її реалізації в різних мовах: *as stubborn as a mule* // *uparty jak osioł*.

Однак реалізація типологічної ідентичності фразеологізмів може проявлятися в загальній формотворчій моделі при співпадінні тільки логіко-семантичної форми її

реалізації, а фразеологічний образ має національне чи ареальне значення: *cast the water into the sea // lać wodę do studni*.

Таким чином, типологічна ідентичність фразеологізмів неблизькоспоріднених мов – це наслідок загальності логічних і образно-асоціативних зв'язків і процесів мислення різних народів, а також результат культурно-логічних контактів між ними.

Вивчення фразеологічного фонду будь-якої мови одне із найбільш вагомих елементів мовної культури. Фразеологічні норми не завжди співпадають із загальними нормами використання слів, словосполучень і речень. У зв'язку з цим проблема типології мовних помилок, пов'язаних із вживанням фразеологізмів, є сьогодні доволі важливою. Тут потрібно враховувати як усну так і писемну форму мовлення, фразеологічну специфіку природи стійких словосполучень, а також контекст, у якому використовуються фразеологізми.

Проаналізувавши фрази англійської та польської мов, висновуємо, що абсолютних еквівалентів фразеологічних одиниць є дуже мало, наприклад: *put on bread and water // skazać na chleb i wodę; draw water to one's mill // ciągnąć wodę na swój młyn*.

Проблема еквівалентності полягає в тому, що більшість фразем, як засвідчено у двомовних фразеологічних словниках є абсолютними паралелями, але насправді вони є далекі від еквівалентності.

Що детальніше проводять семантичний аналіз семантичної структури фразеологічної одиниці, то більше фразем є специфічними для певної мови. Науковці вважають, що при укладанні двомовних фразеологічних словників потрібно давати при реєстрі фразеологізмів якомога більше інформації щодо ситуації вживання, стилістичного забарвлення, можливих конотацій тощо [3, с. 253].

Відомі випадки, коли фрази виникають унаслідок найнесподіваніших асоціацій. Виявити причину таких асоціацій інколи неможливо, навіть використовуючи психолінгвістичний аналіз. Найбільші труднощі виникають саме при перекладі національно-забарвлених фразеологічних одиниць, бо вони народжені у різних культурних традиціях. Досліджувати культурно-національну конотацію фразем потрібно з урахуванням мовних і позамовних чинників. Відтак потрібно залучати лінгвокраїнознавчий коментар фразеологічного значення досліджуваних одиниць для уточнення семантики.

### Список використаних джерел:

1. Любчук Н. В. Еквівалентність фразеологізмів з етнокультурним компонентом. *Мовні і концептуальні картини світу* : зб. наук. праць. Київ, 2000. С. 223–224.
2. Сосюр Фердинант де. Курс загальної лінгвістики. Пер. з фр. А. Корнійчук, К. Тищенко. Київ : Основи, 1998. 324 с.
3. Тепляков І. М. Деякі нові тенденції у фразеографії слов'янських мов на сучасному етапі. *Проблеми слов'янознавства*. Львів, 2000. Вип. 51. С. 252–255.

**Кандур Софія**

здобувач вищої освіти факультету української та іноземної філології  
Дрогобицький державний педагогічний університет імені Івана Франка, Україна

**Патен Ірина Михайлівна** 

канд. філол. наук, доцент, доцент кафедри української мови  
Дрогобицький державний педагогічний університет імені Івана Франка, Україна

## МІСЦЕ КОМПАРАТИВНИХ ФРАЗЕОЛОГІЧНИХ ОДИНИЦЬ У ФРАЗЕОЛОГІЧНІЙ КАРТИНІ СВІТУ (НА МАТЕРІАЛІ УКРАЇНСЬКОЇ ТА АНГЛІЙСЬКОЇ МОВ)

Фразеологічний фонд мови як форма вираження концентрованого досвіду людського існування є незмінним об'єктом дослідження, інтерес до якого ніколи не згасне. Це невичерпне джерело, скарбниця мови. Фразеологізми роблять мову більш виразною та емоційною, вони забарвлені національним характером, відображають неповторний колорит матеріального та духовного життя етносу, що дозволяє відрізнити одну мову від іншої, і «водночас створюють те екстралінгвістичне тло, на якому об'ємніше виявляються й мовні вартості» [6]. Завдяки своїй образності й виразності, фразеологізми можуть багато розповісти в аспекті країнознавства.

На думку Н. Щербакової, у фразеології, «чи не найяскравіше відбивається досвід народу, своєрідність його світобачення, оскільки в ній найбільш чітко виявляються специфічні засоби відображення концептуальної картини світу» [7, с. 1].

Серед численних фразеологічних одиниць особливим розмаїттям експресивно-емоційних відтінків вирізняється компаративна фразеологія.

*Компаративні фразеологічні одиниці* (далі – КФО) – це особливий клас фразем (поряд з фразеологічними зрощеннями, єдностями, сполуками і виразами), які є максимально лексикалізованими зворотами мови, і спрямовані на пізнання об'єктивного світу за допомогою зіставлення предметів / явищ / процесів та є внутрішньо-організованою системою поняттєвих, емоційних структур; усі такі стійкі сполуки, які мають ідентичну модель у вигляді порівняльних сполучників або інших порівняльних конструкцій: укр.: *очі, як мадярські сливи; крутити, як жебрак бідою*; англ.: *grow up like a mushrooms; as round as a barrel*.

Ці найбільш розповсюджені «влучні» стійкі одиниці з погляду щоденного вжитку чуттєво доступніші, ніж довгі парафрази чи окремі слова. Вони виконують експресивно-емотивну функцію, роблять наші спостереження більш емоційними та яскравими і є цікавим матеріалом для лінгвокультурологічних досліджень. КФО заповнюють усі сфери людського життя. Важливе місце вони посідають при першому знайомстві з тим чи тим об'єктом, саме тоді ми найбільш експресивно та емоційно реагуємо на щось «нове», намагаючись найяскравіше його описати, схарактеризувати якість, дію або стан через конкретний образ. Але важливим є те, що група порівняння разом з компонентом отримує нове значення. Тому мовне порівняння об'єднує одночасно дві функції: пізнавальну та емотивно-оцінну [1, с. 23]: укр. *глухий як тетерев; рум'яна як ягідка*; англ. *as cold as a frog; work like a bee*.

Характерною для КФО є фіксована сполучуваність порівняльної частини з певним колом слів – прикметниками, віддієслівними прикметниками, іменниками та дієсловами –

та двосторонній зв'язок, що зумовлює їхні різні синтаксичні функції у реченні. З одного боку, вони завжди виявляють зв'язок із присудком речення, а з іншого – з яким-небудь іншим членом речення (підметом, додатком тощо).

Порівняльні сполуки яскраво відображають національно-культурну специфіку образної системи та реалій мови. Це утворюється завдяки наявності у їхньому складі лексем, що зберігають закодовану лінгвокраїнознавчу інформацію, необхідну для пояснення загального значення цих одиниць.

За твердженням Т. Кияка, компаративні фразеологізми ґрунтуються на переосмисленому стійкому порівнянні [4, с. 186], що є важливим та загальновизнаним принципом життєвого досвіду.

«Порівняння – це троп, який полягає в поясненні одного предмета через інший, подібний до нього за допомогою компаративної зв'язки, тобто єднальних сполучників: як, мов, немов, наче, ніби та ін.» [3, с. 561].

Порівняння завжди контролювано розумом (Ф.-М. А. де Вольтер), це пожива для розуму (У. Еко), вся робота людського розуму в кінцевому результаті зводиться до порівняння: сказати, наприклад, про якусь річ хороша чи погана, означає, що вона краща чи гірша за іншу, з якою її порівнюють (А. Сен-Сімон).

Французький дослідник Рене Жоржена вважає, що порівняння взагалі існує як найдавніший і найяскравіший спосіб висловлення думки, а також, що цей спосіб є спільним і зрозумілим для співрозмовників. «Це один з найвиразніших та найпрекрасніших засобів, щоб лінгвістично натякнути на ту чи ту характерну рису або якість предмета чи людини, яка виникає у свідомості співрозмовника (письменника) під впливом його власної фантазії» [2, с. 23–24].

Процес порівняння – невід'ємна частина пізнання навколишнього світу. Щодня людина порівнює нові предмети / явища з уже раніше відомими і виявляє як знайомі, так і нові характеристики тих чи тих об'єктів. Вона не замислюється довго над тими чи тими явищами, а швидко знаходить паралелі і вилучає спільні або від'ємні характеристики, адже компаративні одиниці це готові структурні мовні формули, які існують у нашій пам'яті. Саме за допомогою порівняння маємо змогу більш детально та глибше вивчити різноманітні явища. Порівняння має статус основної операції аксіологічного пізнання людиною навколишньої дійсності [5].

Основними рисами семантичної структури порівняння є вмотивованість, неочікуваність, наявність оцінювальної семи.

У КФО порівнюються або два несхожих явища, або схожих лише в одній якості і обов'язкова наявність порівняльних сполучників.

Для того, щоб порівняння було виразнішим, привертало увагу і викликало почуття, воно має бути неочікуваним. Об'єкт та предмет порівняння мають бути досить далекими, щоб зіставлення їх було непередбачуваним й актуалізувало у свідомості читача систему образів, які не залишать його байдужим і викличуть емоції. Такі порівняння діють «подібно поштовху: непідготовлене й неочікуване утворює перешкоди сприйняттю, переборювання цієї перешкоди потребує зусиль з боку читача, а тому сильніше на нього впливає»: укр. *кволий як осиковий пенъ; сліпий як курка*; англ. *as thin as a wand; chatter like a magpie; as sore as a boil*.

Національний колорит КФО може бути обумовлений специфічним забарвленням окремого компонента (реалія, власна назва) або ж характером самої одиниці, яка тим чи тим чином пов'язана з національними особливостями певного народу.

Головною ознакою КФО є їхня відтворюваність у процесі мовлення, адже вони існують в пам'яті як готові мовні формули, з них ми будемо речення і використовуємо їх для образної вторинної номінації реалій, власне, найчастіше – ситуацій. Вони також виконують емоційно-експресивну функцію: підсилюють експресивність висловлювання.

Компаративність є однією з універсальних мовних категорій, присутніх у будь-якій мові, тож компаративні фразеологічні одиниці посідають особливе місце в українському та англійському фразеологічному фонді. Це стійкі порівняння, які характеризуються специфічним різновидом семантичного перетворення і різняться високою образністю, і доволі влучно підкреслюють усі переваги або недоліки того чи того об'єкта пізнання. Головне призначення цих одиниць – виразити ставлення суб'єкта до інформації, яка акумулюється в процесі пізнання.

### Список використаних джерел:

1. Баранник Н. О. Сутність та структурні особливості компаративних фразеологізмів сучасної української мови. *Науковий вісник Міжнародного гуманітарного університету. Серія : Філологія*. 2014. Вип. 10. С. 8 – 11.
2. Вохевич А. І. Особливості перекладу компаративних фразеологізмів у сучасній іспанській мові. *Наукові записки. Серія: Філологічні науки*. Ніжин : НДУ ім. М. Гоголя, 2016. Кн. 2. 193 с.
3. Гром'як Р. Т., Ковалів Ю. І. та ін. Літературознавчий словник-довідник. Київ : ВЦ «Академія», 1997. 752 с.
4. Кияк Т. Р., Науменко А. М., Огуй О. Д. Теорія і практика перекладу німецької мови. Вінниця : Нова книга, 2006. 596 с.
5. Мізін К. І. Компаративна фразеологія : монографія. Кременчук : ПП Щербатих О. В., 2007. 168 с.
6. Ужченко В. Д., Авксентьев Л. Г. Українська фразеологія. Харків : Основа, 1990. 167 с.
7. Щербакова Н. В. Фразеологізми з назвами людей у лексичному наповненні : автореф. дис. на здобуття наукового ступеня канд. філол. наук : спец. 10.02.01. Харків, 2002. 18 с.



**Кручініна Ірина Олександрівна**

здобувач вищої освіти факультету лінгвістики та соціальних комунікацій  
Національний авіаційний університет, Україна

**Науковий керівник: Сітко Алла Василівна** 

кандидат філологічних наук, доцент кафедри англійської філології і перекладу  
Національний авіаційний університет, Україна

## ОСОБЛИВОСТІ ТА ФУНКЦІЇ ІМПЛІЦИТНОГО ЗАПЕРЕЧЕННЯ В АНГЛІЙСЬКІЙ МОВІ

Об'єктом дослідження мовознавчої науки уже довгий час виступає речення як багатоаспектна одиниця. Як стверджує А.В. Сітко, багатоаспектність речення зумовлюється тим, що воно характеризується певним набором класифікаційних ознак [1]. У сучасному інформаційному суспільстві, де способи сприйняття та обробки інформації змінюються на різних рівнях, адекватне розуміння літературних технік важливо для розкриття їхнього впливу на читача. **Актуальність** даного дослідження полягає у необхідності розуміння та вивчення виразних засобів у художньому тексті, зокрема імпліцитних заперечень, які становлять один із ключових елементів літературної форми.

**Метою** роботи є вивчення та систематизація існуючих видів імпліцитного заперечення, проведення аналізу ролі імпліцитного заперечення, як одного із важливих засобів, який створює глибину та різноманіття вираження думок і почуттів автора, дозволяючи людині сприймати текст на різних рівнях і з різних перспектив.

Імпліцитність, як стилістичний засіб, дозволяє збагатити мовлення, зробити його насиченим, образним та експресивним. Використання імпліцитних форм заперечення дозволяє мовцеві створювати нюансні висловлювання, передавати іронію та підкреслювати емоційний відтінок думок.

Аналіз лінгвістичної літератури засвідчує, що найдетальніше досліджено граматичні (експліцитні) засоби вираження заперечення в англійській мові, на відміну від неграматичних (імпліцитних) засобів, опис яких немає системного характеру та чіткого лінгвістичного підґрунтя. Зміст висловлення з імпліцитним запереченням як комунікативної одиниці мови, в якій це висловлювання функціонує, соціальний статус учасників процесу комунікації, їхній культурний та освітній рівень, вік, стать, особливості міжособистісних взаємовідносин. Вибір певних імпліцитних засобів вираження негативного висловлювання, здійснюваний мовцем у процесі мовленнєвої взаємодії, задається темою бесіди, формою та умовами комунікації, емоційним станом співрозмовників, мірою умовності тощо.

Досліджено, що імпліцитні засоби вираження заперечення не мають граматичного показника та відносяться до засобів вираження заперечення, виходячи виключно з їхньої семантики; тлумачення даних слів та виразів відбувається через заперечення.

Українська лінгвістка Г. Кришталюк вивчає лексеми з імпліцитними негативними значеннями (на лексичному рівні). Вона зазначає, що такі негативні одиниці в англійській мові належать до іншого лексико-граматичного класу [2, с. 38]:

• Дієслів: fail, refuse, reject, avoid, cease. Наприклад, речення зі словом *fail* – *not to succeed* та зі словом *avoid* – *not to accept*:

“Despite his best efforts, he didn't succeed”.

“The committee didn't accept his proposal”.

• Іменників: failure, refusal, rejection, avoidance, наприклад:

“*Her response was not a clear refusal*”.

• Прислівників: seldom, scarcely, hardly, наприклад:

“*I seldom go to the gym*”.

• Прикметників: hostile, lost, exempt, deaf, наприклад:

“*He seemed to have not entirely lost his way in the unfamiliar city*”.

На думку вченої, найчастіше використовуються імпліцитні заперечні дієслова, оскільки вони позначають різні види діяльності, які становлять основу взаємодії людей у світі [2, с. 39].

Також досліджено, що у певних випадках, імпліцитне заперечення може бути передано за рахунок умовного способу. Невідповідність у свідомості людини бажаного і дійсного дає змогу деяким представникам когнітивного напрямку в лінгвістиці інтерпретувати конструкції з умовним способами, як заперечувальні. Наприклад: “*She would be less stressed if she hadn't taken on so many responsibilities*”.

Ще одним засобом імпліцитного вираження заперечення є дієслівна форма *used to*, тому що вона виражає дію, яка відбувалася в минулому, але більше не існує, тобто із вживанням цієї форми мовець автоматично заперечує присутність цієї дії в теперішньому. Наприклад: “*She used to play the piano*”.

Також важливо відзначити, що імпліцитне заперечення є складною лінгвістичною концепцією, яка використовується для вираження відсутності чого-небудь без прямого використання заперечення.

**Висновок.** Відтак, варто зазначити, що «синтаксис має надзвичайно широкі експресивні можливості, які закладені в синтаксичній сполучуваності окремих слів, словосполучень, висловлень, у типах зв'язку мовних одиниць, будові речення і т. ін. Автори творів художньої літератури активно використовують ці можливості для досягнення конкретних цілей кожного художнього твору» [3]. Особливі труднощі для носіїв української мови у процесі вивчення англійської викликають відмінності у структурі речення. Речення, яке містить імпліцитне заперечення не є винятком. Імпліцитне заперечення є стилістичним прийомом, що дозволяє авторам та мовцям виражати складні або відчуттєві ідеї, уникаючи прямого висловлення. Цей підхід відкриває широкий простір для різноманітності та виразності в мові.

### Список використаних джерел:

1. Сітко А.В. Структурні особливості англійських та українських інтерогативів, *Нова філологія*. Вип. 58, 2013. С. 187–189.
2. Кришталоук Г. А. Заперечення в англomовному дискурсі: лінгвокогнітивний аспект: монографія. Кам'янець-Подільський: КПУ ім. І. Огієнка, 2011. 184 с.
3. Саманьего Д-М. А., Сітко А. В. Синтаксичні особливості перекладу творів художньої літератури. *Методологія та історіографія мовознавства*: зб. наук. праць Міжнар. наук.-практ конф. Слов'янськ: ДДПУ, 2018. С. 87-92.

**Титенок Дарина Володимирівна**

здобувач вищої освіти філологічного факультету  
Ніжинський державний університет імені Миколи Гоголя, Україна

**Науковий керівник: Талавіра Наталія Михайлівна**

канд. філол. наук, доцент,  
доцент кафедри германської філології та методики викладання іноземних мов  
Ніжинський державний університет імені Миколи Гоголя, Україна

## ПЕРЕКЛАД НОВОТВОРІВ ДЖ.Р.Р. ТОЛКІНА НА ОСНОВІ РОМАНУ “ВОЛОДАР ПЕРСНІВ”

***Анотація.** Стаття присвячена дослідженню способів перекладу авторських новотворів у літературі на матеріалах роману Дж.Р.Р. Толкіна “Володар перснів”. В статті розкривається суть та роль авторських новотворів, як вони сприяють розумінню і розширенню всесвіту роману. На прикладах новотвір Толкіна, показано основні методи перекладу українською мовою.*

Переклад англomовної літератури українською мовою є найбільш важливим у наш час. Після початку війни в Україні, попит на художню літературу українською мовою стрімко виріс. Тому, молодим перекладачам, важливо знати методи подання авторських новотворів на українську мову, і приваблювати все більше людей до читання книг рідною мовою.

Неологізми також служать культурними позначниками, відображаючи цінності, тенденції та ідеології свого часу. Автори можуть використовувати новотвори для передачі суті того чи іншого періоду, створюючи відчуття ностальгії або історичної достовірності.

Створення новотворів може бути актом творчого пошуку та гри для письменників. Це дозволяє авторам брати участь у грі слів, експериментувати зі звуками та значеннями, а також вводити гумор чи химерність у свої розповіді. Ця творча свобода може призвести до більш привабливого та творчого оповідання [4].

Новотвори дозволяють авторам відобразити унікальні та специфічні аспекти їх персонажів, обстановки чи сюжетів. Створюючи слова чи фрази, автори можуть створити мовну атмосферу, яка є ексклюзивною для їхньої роботи [4]. Ця унікальність не тільки додає глибини розповіді, але й занурює читачів у вигаданий світ, роблячи його більш зручним і таким, що запам’ятовується. Новотвір - це нове слово або вираз, які вживаються в літературі або повсякденному житті і ще не занесені до словників [5].

У романі «Володар перснів» новотвір — це більше, ніж просто мовні нововведення; вони необхідні для побудови детального та захоплюючого світу. Лінгвістична творчість Толкіна є свідченням його відданості побудові світу, оскільки він створив не лише історію, але й цілу міфологію з її власними мовами, історіями та культурами.

Його новотвори продовжують захоплювати читачів, встановлюючи високий стандарт використання вигаданих мов і слів у літературі та фентезі зокрема.

У романі “Володар перснів” можна виділити три основні методи утворення нових слів:

- Лексичні - насамперед створюються за допомогою словоскладання (*Appledore, Goatleaf, Wormtongue, Threebeard, Whachwood* та інші). Саме за допомогою цього методу створено більшість новотворів у романі.

- Фонетичні - створені за допомогою додавання дифтонгів нетипових для англійської мови (*Gilthoniel, Elbereth, Eilenach* та інші).

• Графічні - створені за допомогою додавання літер, не типових для сучасної англійської мови (*Tinúviel, Laurelindórenan, Orofarnë, Anárion*).

Серед досліджених 214 новотворів Толкіна можна виділити три основні методи їх подання українською мовою: транскрибування, калькування та описовий переклад.

### **Транскрибування**

Спосіб використання транскрипції для перекладу новотворів полягає у передачі звукової форми англійського слова за допомогою українських літер [1, с. 199].

Наприклад: *Gollum* - Голум, *Frodo* - Фродо, *Bilbo* - Більбо, *Sam* - Сем, *Pippin*-Піпін [3,6].

Винайдені Толкіном мови, зокрема Квенья та Сіндарін, є, мабуть, найвідомішими прикладами новотворів у «Володарі кілець». Ці мови не є просто лінгвістичними цікавинками, а є невід'ємною частиною світової міфології та культури. Новотвори Толкіна включають не лише слова, але й цілі сконструйовані мови з власними граматичними правилами.

*A Elbereth Gilthoniel,  
silivren penna miriel  
o menel aglar elenath!  
Na-chaered palan-diriel  
o galadhremmin ennorath,  
Fanuilos, le linnathon  
nef aear, sí nef aearon!*"[6]

*“А Елберет Гілтоніель,  
сіліврен пенна міріель  
О менел аглар елснат!  
На-гайред палан-діріель  
О галадреммін еннорат,  
Фануїлос, ле ліннатон  
Неф аер, сі неф аерон!”*[3]

Всі новотвори, які є ельфійською мовою у романі, перекладаються саме за допомогою транскрибування.

Цей метод перекладу авторських новотворів використаний найбільше, так як дозволяє залишити оригінальне звучання слова. Саме для жанру фентезі це особливо важливо, для того аби не втратити унікальності свого світу.

### **Калькування**

Наступний розповсюджений метод перекладу новотворів Толкіна виступає калькування. Калькування як прийом створення еквівалента схожий на буквальный переклад – еквівалент цілого створюється за допомогою простого складання еквівалентів його складових [1, с. 70] Наприклад: *halfling* – напіврослик, *Voffins* – Мудрінси, Мудрини, *Baggins* – Торбинс, Торбин *Hornblowers* – Дударі [3,6].

В перекладі Олександра Мокровольського переклад прізвища *Baggins* подається як *Злоткінс*, адже омонім *Vag End* можна перекласти як *Золотий куток*. Також це може бути пов'язаним зі статками Більбо, адже він був найбагатшим гобітом серед всіх. Хоча більшість інших перекладачів віддають перевагу саме перекладу *Baggins* як *Торбин*. Якщо взяти до уваги українську професійну озвучку фільмів Толкіна, то перекладачі подають інший варіант перекладу прізвища головного героя. Так у фільмах *Baggins* перекладено за допомогою метода транскрибування та звучить як *Бегінс*.

Калькування є другим розповсюдженим способом перекладу новотворів Толкіна. Більшість слів приведеним саме за допомогою калькування є прізвищами гобітів. Перекладачі використовують цей метод передачі новотворів, для того аби показати українському читачеві їх характер та стиль життя, який вклав Толкін при створенні персонажів.

### Описовий переклад

У випадках, коли прямий переклад неможливий, можна використовувати описові фрази, щоб передати значення. Це передбачає пояснення концепції неологізму кількома словами або коротким реченням [2]. Зазвичай описовий метод перекладу використовують тоді, коли перекладач не зміг передати новотвір завдяки іншим спробам. Прикладом описового перекладу можна назвати слово *tweens*, яке позначає людину віком від 20 до 30 років, у романі Толкіна перекладено як парубочі літа.

*By no means all Hobbits were lettered, but those who were wrote constantly to all their friends (and a selection of their relations) who lived further off than an afternoon's walk.*” [6]

*“Не всі гобіти знали грамоту, але вже ті, що знали, безперестанку писали своїм друзям (і окремим родичам), котрі жили на відстані, більшій за післяобідню прогулянку.”* [3]

У романі за допомогою описового перекладу подано найменше всього новотворів, так як більша частина нових слів які створив автор є власними назвами, тому не потребують такого способу перекладу.

Переклад неологізмів вимагає поєднання лінгвістичних знань, креативності та культурної чутливості. Важливо вибрати таку стратегію перекладу, яка найкраще відображає суть оригінального неологізму, забезпечуючи при цьому, щоб він був легко зрозумілий і прийнятий цільовою аудиторією в україномовній спільноті.

**Висновки.** Підсумовуючи, новотворами є не лише захоплюючим, але й необхідним аспектом літератури. Оскільки література продовжує розвиватися разом із суспільством, неологізми залишатимуться життєво важливим інструментом для авторів, щоб охопити складність людського існування та світу навколо нас.

### Список використаних джерел:

1. Барановська А.М. Основні способи адекватного та еквівалентного перекладу англomовної інноваційної лексеми. Збірник наукових праць з актуальних проблем економічних наук. Мелітополь: МДПУ, 2019. С. 68 — 72.
2. Кадуріна В. Жанрово-стилістичні особливості сучасного англomовного дискурсу фентезі. Перекладацькі інновації: матеріали V Всеукраїнської студентської науково-практичної конф. Суми : СумДУ, 2015. С. 95–96.
3. Толкін Дж. Р. Р. Володар Перстенів/пер. з англ. О. В. Фешовець. Львів : Астролябія, 2006. 1088 с.
4. Salich H. Authorial Neologisms in Translation: Is the Translator a Smuggler?. University of Warsaw. *Między Oryginałem a Przekładem* 2020, no. 1(47), pp. 59-78
5. Bednarska K. Author's neologisms in George R. R. Martin's *A Game of Thrones* and their polish and slovene translations. Uniwersytet Łódzki. Łódź. 2017
6. Tolkien J. R. R. *The Lord of the Rings. Parts 1–3* / J. R. R. Tolkien. New York : Ballantine Books, 2006. Part 1: 462 p.; Part 2: 402 p.; Part 3: 494 p.

**Фурман Тетяна Ігорівна**

здобувачка вищої освіти факультету лінгвістики та соціальних комунікацій  
Національний авіаційний університет, Україна

**Науковий керівник: Сітко Алла Василівна** 

кандидат філологічних наук, доцент кафедри англійської філології і перекладу  
Національний авіаційний університет, Україна

## ПОРЯДОК СЛІВ У ПИТАЛЬНОМУ РЕЧЕННІ В УКРАЇНСЬКІЙ ТА АНГЛІЙСЬКІЙ МОВАХ

Дослідження порядку слів у питальному реченні в українській та англійській мовах, особливостей їхньої структури та відмінностей будови є актуальним, оскільки дозволяє розкрити комунікативно-прагматичний потенціал інтерогативів і здійснити порівняльний аналіз граматичної структури англійської та української мов. Вивчення функціональної ролі та застосування питальних речень є важливим і необхідним з огляду на осучаснення мовленнєвих конструкцій, адже «об'єктом дослідження мовознавчої науки уже довгий час виступає речення як багатоаспектна одиниця. Багатоаспектність речення зумовлюється тим, що воно характеризується певним набором класифікаційних ознак» [4, с. 188], що також свідчить про *актуальність* даного дослідження.

За словами німецького філософа Ганса-Георга Гадамера, «Хто хоче мислити, повинен запитувати... Зрозуміти запитання значить поставити його. Зрозуміти думку значить зрозуміти її як відповідь на певне питання...» [3]. Інтерогативні конструкції виступають каталізаторами мислення та засобом досягнення глибокого розуміння в різних аспектах комунікації. Необхідність аналізувати думку як відповідь на певне питання і визначає проблематику вивчення питальних речень в мовознавстві та лінгвістиці.

Основна увага вчених, які займалися вивченням проблеми питальності найчастіше зосереджується на одній із складових: або на проблемі питальних речень у структурі діалогу (І. А. Королькова, О. Г. Почепцов, Н. Н. Самсонова, тощо), або на проблемі реплік у відповідь (Т. М. Власова, Р. І. Гафт, тощо), або на проблемі відтворення питальних речень (А. В. Сітко). При цьому відзначається особлива роль інтерогативів у «розгортанні процесу спілкування: питання виступає як елемент, який спонукає співрозмовника до повідомлення інформації, стимулює розгортання контексту, активізує мовленнєву дію в діалозі, виражає відношення комуніканта до предмета запити та співрозмовника» [5].

Питальне речення – це модальний різновид речення, за допомогою якого мовець, використовуючи спеціальні засоби, насамперед інтонацію та лексико-граматичні засоби, ставить питання з метою отримати потрібну інформацію [2]. Також, питальні речення відіграють ключову роль у будь-якому мовленнєвому процесі, сприяючи формуванню повних інформаційних структур. Саме ці речення становлять один із видів комунікаційного інструментарію, що використовується для вираження питань, визначення чогось невідомого та активізації взаємодії.

Порядок слів у питальних реченнях англійської та української мов відрізняється. Англійська мова визначається структурованим порядком слів в реченнях. В загальному, речення в англійській мові можуть бути з прямим та непрямим порядком слів. Прямий порядок слів зазвичай використовується для утворення розповідних речень. Досить часто інтерогативні конструкції формуються шляхом інверсії або, іншими словами, непрямим порядком слів, тобто перестановки підмета та допоміжного дієслова місцями. Наприклад, з розповідного речення "*He is cooking dinner*" утворюється загальне питання "*Is he cooking dinner?*".

Українська мова належить до слов'янської групи мов, і саме це зумовлює те, що порядок слів у питальних реченнях може варіюватися, залежно від контексту та стилю мовлення. За універсальним правилом, в інтерогативах питальне слово зазвичай виступає на початку. Загальні питання також можуть утворюватися шляхом додавання частки "чи" на початку речення [1]. До прикладу, "Чи ти йдеш в кіно сьогодні?". Також, задля емоційної та спонтанної передачі інформації використовується збереження оригінального порядку слів у розповідному реченні, але з додаванням знаку питання в кінці. Найчастіше таке явище можна зустріти в розмовній мові. Наприклад: «Ти читаєш підручник?», «Бабусю, на дворі вже зима?».

Важливим елементом питальних речень є інтонація. Інтонація – це сукупність звукових засобів, які використовуються для вираження смислового змісту й емоційного забарвлення речення. Інтонація саме питального речення характеризується підвищеним тоном на головному члені речення, який найчастіше стоїть на першому місці. У обох мовах питальні речення зазвичай закінчуються підйомом голосу. Проте, у деяких випадках інтонація може змінюватися залежно від контексту. Наприклад, риторичне питання, яке не вимагає відповіді, може закінчуватися зниженням голосу, оскільки воно виконує одночасно дві синтаксичні функції – функцію питання та функцію твердження.

Отже, питальні речення використовуються обома мовами для кращого розуміння та засвоєння даних та отримання певної інформації. Розглянуті відмінності та схожості в порядку слів визначають мовну структуру кожної з мов. Основна відмінність побудови питальних речень в англійській та українській мові полягає в тому, що англійська мова має більш структуровану форму порядку слів у реченні, на відміну від української, де розташування слів може варіюватися.

### Список використаних джерел:

1. Українська мова: Підручник для загальноосвітніх навчальних закладів / За ред. В.М. Русанівського. Київ: Освіта, 2007. 820 с.
2. Сітко А.В. Відтворення комунікативної семантики англійських інтерогативних конструкцій у перекладі : автореф. дис. на здобуття наук. ступеня канд. філол. наук : спец. 10.02.16 «Перекладознавство». Одеса, 2011. 19 с.
3. Гадамер Г.-Г. Істина і метод. Основи філософської герменевтики Київ : Юніверс, 2000. 459 с.
4. Сітко А.В. Структурні особливості англійських та українських інтерогативів. *Нова філологія*, 2013. Вип. 58. С. 187–189.
5. Сітко А. В. Прагматична інтерпретація вторинних функцій англійських інтерогативних конструкцій як проблема перекладу. URL.: <http://er.nau.edu.ua/bitstream/NAU/560/1.pdf>

**Лоппа Дар'я Костянтинівна**

здобувач вищої освіти факультету лінгвістики та соціальних комунікацій  
*Національний Авіаційний Університет, Україна*

**Науковий керівник: Сітко Алла Василівна** 

канд. філол. наук, доцент кафедри англійської філології та перекладу  
*Національний Авіаційний Університет, Україна*

## РИТОРИЧНЕ ПИТАЛЬНЕ РЕЧЕННЯ В АНГЛІЙСЬКІЙ МОВІ

Мовленнєве спілкування – складний процес, куди входять часто ситуації, коли той, що говорить, вимовляючи якесь речення, має на увазі зовсім те, що говорить. Питальні речення в англійській мові мають своєрідну специфіку, як з погляду їх побудови, так і з погляду їх комунікативної спрямованості, оскільки «однією з центральних у сучасній лінгвістиці є категорія питальності. Важливість вивчення інтерогативних конструкцій визначається не тільки тією ключовою позицією, яке займає питання в процесі комунікації, але й зв'язком проблеми питальності з багатьма іншими проблемами мовознавства» [2, с. 5]. Одним з таких феноменів є риторичне питання. В англійській мові риторичні питальні речення вживаються достатньо широко і можуть мати різні форми та функції.

Актуальність теми окресленого питання полягає в обумовленій потребі розширити розуміння мовних конструкцій та поглибленні вивчення лінгвістичних аспектів в інтеркультурному контексті.

Питальне речення займає важливу позицію у структурі граматико-синтаксичних одиниць мови. Кожна подібна одиниця, крім закладеного в ній граматичного сенсу, також має свою унікальну семантику, яка дозволяє питальному реченню виконувати важливу комунікативну функцію – запит інформації, необхідної для подальшого спілкування. Ця функція є основною у міжкультурній комунікації – процесі, що має особливу актуальність на сьогодні. Питальні речення англійської та української мов «є структурно-граматичним типом, який відрізняється від інших речень як за структурою, семантикою, так і за комунікативним призначенням» [7].

Риторичні питання можна назвати «прикордонним» явищем на стику між питальними і розповідними реченнями. На нашу думку риторичне питання є важливим засобом для вираження думок та почуттів у мовленні. Риторичне питання використовується не з ціллю отримати відповідь, а задля того, щоб висловити певну думку чи почуття. З точки зору риторики, риторичне питання можна визначити як ефективну діалогізацію монологічного мовлення, що слугує для смислового та емоційного відображення смислових центрів, емоційно-оцінного відношення адресата до предмета повідомлення. Тому термін «риторичне питання» позначає особливу синтаксичну конструкцію, сутність якої полягає у переосмисленні граматичного значення питальної форми [1].

Риторичні питальні речення можна зустріти в різних ситуаціях, включаючи публічні виступи, дискусії, лекції, рекламу та медіа. Китайський лінгвіст Йон Чжан дослідив стилістичні функції риторичних питальних речень, а саме:

- Вживання риторичних питальних речень для залучення уваги адресатів та збільшити їх зацікавлення в мовленні адресанта;
- Риторичні питальні речення забезпечують емоційну насиченість виступу, при цьому підсилюючи ефект драматизму;
- Використання риторичних питальних речень для нав'язування поглядів та ідей адресатам [6].



Приклади риторичних питальних речень, досліджуваних в нашій роботі, ми розподілили за класифікацією лінгвіста Ференца Кіфера, який виділяє чотири типи риторичних питальних речень [4]:

1. Адресант не знає відповіді, проте він переконаний, що адресату вона відома.
2. Ні автор, ні читач не володіють інформацією щодо відповіді на риторичне питальне речення.
3. Адресанту відома відповідь, проте він не впевнений у тому, чи відома вона адресату.
4. І адресант, і адресат володіють інформацією щодо риторичного питального речення.

Перший аспект використання риторичних питальних речень в англійській мові – це засіб вираження іронії, сарказму, недовіри, здивування, маніпуляції та інших емоційних станів.

Мешканці Великої Британії, коли хочуть підкреслити іронічний або саркастичний підтекст, послуговуються риторичними питаннями. Також риторичні питальні речення у спілкуванні використовують для натяків на неправдоподібність чи абсурдність певного твердження. Можемо розглянути такий приклад:

«*We are both queens, so who will hang out the laundry?*» [3].

У цій ситуації риторичне питальне речення було вжито для привернення уваги на скептичне сприйняття сказаного.

Окрім цього риторичні питальні речення часто зустрічаються в ЗМІ, проте їх використовують, зазвичай, для маніпуляції. Адже риторичне питання має властивість «підкреслювати» запроваджену тему або краще передавати думки та почуття саме шляхом прямого впливу. Таким чином комуніканти мають змогу привернути увагу слухачів на певні мовленнєві фрагменти. Так, було досліджено деякі виступи політичних англомовних діячів на предмет наявності риторичних питальних речень. Тому розглянемо такі приклади:

«*Don't you want to win?*» [5];

«*We are sure of our victory, aren't we?*» [5].

На нашу думку, причиною використання риторичних питальних речень є певне бажання викласти свої думки саме так, як того очікує реципієнт. Саме тому даний стилістичний засіб не виконує прямої питальної функції, яка полягає у запиті інформації.

Другий аспект використання риторичних питальних речень в англійській мові – це інтонація. Адже риторичні питання інтонаційно та структурно помітно виділяються на тлі звичайних оповідних речень, що можуть вносити елемент несподіваності у мовлення, і тим самим можуть посилювати виразність. Таким чином, приклади використання риторичних питань, що мають певну інтонаційну фігуру, можна помітити в текстах художнього та публіцистичного стилів. Варто зазначити, що риторичні питальні речення мають особливу експресивність та часто можуть супроводжуватись яскравою окличною інтонацією, що також виражає здивування і ще може викликати напруженість почуттів. Завдяки цьому посилюється емоційна тональність, такі як радість, подив, сумнів, обурення та навіть осуд.

Отже, риторичні питальні речення є дуже важливим інструментом у мовленні. Вони не лише збагачують структуру висловлювання, але й мають вплив на сприйняття інформації. Тому підтримуємо думку про те, що «риторичне запитання як універсальний функціональний тип синтаксичних одиниць має диференційні ознаки питальних (зовнішня питальна форма) і розповідних речень (значення повідомлення). Такі конструкції є одним із найяскравіших проявів функціональної транспозиції й результатом формально-семантичних співвідношень питальних і розповідних речень» [8, с. 234]. Ефективне використання риторично-питальних речень в комунікації може покращити якість спілкування та посприяти досягненню поставлених цілей в різних сферах людської діяльності.

### Список використаних джерел:

1. Базан О. М. Риторичне питання: логічний чи лінгвістичний феномен? / О. М. Базан // Мовні і концептуальні картини світу. - 2013. - Вип. 43(1). - С. 80-88. - Режим доступу: [http://nbuv.gov.ua/UJRN/Mikks\\_2013\\_43\(1\)\\_13](http://nbuv.gov.ua/UJRN/Mikks_2013_43(1)_13).
2. Сітко А.В. Відтворення комунікативної семантики англійських інтерогативних конструкцій у перекладі: дис. ... канд. філол. наук 10.02.16. Одеса, 2011. 279 с.
3. Admin. (2012, February 23). Genderblinded: “We’re both queens. So who will hang out the laundry?” URL: <https://www.kameronhurley.com/genderblinded-were-both-queens-so-who-will-hang-out-the-laundry/>
4. Kiefer F. Questions and Attitudes: / Crossing the Boundaries of Linguistics. Vol. 13. Reidel Publishing Company, 1981. P. 159–176.
5. The American Presidency Project. (2023). Presidential Candidate Ted Cruz Speaks at Liberty University. Retrieved from: <https://www.presidency.ucsb.edu/documents/press-release-presidential-candidateted-cruz-speaks-liberty-university>
6. Zhang, Y. (2012). The use of rhetorical questions in Chinese public speeches: A corpus-based study. *Journal of Pragmatics*, 44(10), 1201-1213.
7. Sitko A.V., Struk I.V. The principles of English and Ukrainian interrogative sentences classification // Науковий вісник Дрогобицького державного педагогічного університету імені Івана Франка. Серія: «Філологічні науки» (мовознавство): Збірник наукових праць. Дрогобич, 2018. № 10. С. 139-141.
8. Сітко А.В., Струк І.В. Комунікативне навантаження риторичних запитань (на матеріалі англомовної художньої прози) // Одеський лінгвістичний вісник, 2017. № 9, том 1. С. 231-235.

Деньга Олена Анатоліївна 

старший викладач

кафедри української мови та загального мовознавства  
*Черкаський державний технологічний університет, Україна*

Ісаєнко Тетяна Василівна 

старший викладач

кафедри української мови та загального мовознавства  
*Черкаський державний технологічний університет, Україна*

## РОБОТА З ПІСЕННИМ МАТЕРІАЛОМ ПІД ЧАС ВИВЧЕННЯ СКЛАДНОГО РЕЧЕННЯ НА УРОКАХ УКРАЇНСЬКОЇ МОВИ ЯК ІНОЗЕМНОЇ

Аналіз лінгводидактичних досліджень демонструє, що використання пісень (і народних, і літературних) сприяє продуктивності в опануванні іноземної мови та ефективно впливає на формування вторинної мовної особистості. Значний внесок у комплексне дослідження дидактичного потенціалу роботи з пісенними текстами при навчанні студентів мови зробили Дичківська І. М., Карпенко О., Посвистак Ю.С., Станкевич Н.І., Деньга О.А., які зауважили, що для підвищення ефективності навчального процесу і рівня знань студентів необхідно використовувати на заняттях інноваційні методи у поєднанні з традиційними [1; 2; 3; 4; 5]. Ю. Посвистак розглядає поетичні твори як позитивний практичний засіб формування іншомовної продуктивної компетентності [3].

Практична граматики є однією з ключових дисциплін у викладанні української мови як іноземної. Саме граматики формує у голові студентів мовну картину світу, передає особливості вираження відносин між об'єктами тощо. Розбіжність граматичних систем рідної мови і мови, що вивчається, є найбільшою перешкодою під час навчання. Вивчення таких синтаксичних розділів як «складне речення», «види складних речень», «пряма мова» потребує від студентів одноманітних дій, спрямованих на відпрацювання навичок через тренувальні граматичні вправи і тому не викликає належного інтересу.

З позиції функціонального підходу під час вивчення складних і простих речень студенти досліджують способи вираження смислових відносин: у простому реченні вони виражені через відмінки та прийменники, у складному – за допомогою сполучників або без них (безсполучникові складні речення). Йдеться про відносини часу, причини, умови тощо. Тому при вивченні складних речень виникає необхідність в умовно-графічних засобах наочності (таблиці та схеми, що визначають місце сполучника або сполучного слова, зв'язки між предикативними частинами), з'являються певні труднощі під час визначення суб'єктів у різних комунікативних ситуаціях у рамках складного речення.

На думку О. Вишневського, інтенсифікація навчання іноземних мов потребує стабільної уваги та концентрації зусиль студентів на предметі навчання, що закономірно спричиняє швидку втому студентів і втрату мотивації [5]. Доречно час від часу використовувати на уроках практичної граматики автентичні аудіо- та відеоматеріали невеликого обсягу із вираженим ідейним змістом, що мають естетичну цінність.

Відомі різні способи традиційного використання пісенного матеріалу на уроках української мови як іноземної:

- прослуховування пісень і спів (що додатково сприяє створенню позитивного емоційного мікроклімату на занятті) ;

- фонетична зарядка (на початку заняття доцільні вправи на диференціацію та закріплення в пам'яті звуків української мови);
- обговорення текстів та виконавців (роз'яснення змісту пісні, історії її створення, розповідь про співака);
- актуалізація історико-культурологічної інформації через пісню, зокрема знання про українські народні свята, традиції, символіку, менталітет;
- використання пісень як джерела роботи з лексикою та граматику, збільшення словникового запасу, запам'ятовування мовленнєвих формул, граматичних конструкцій.

Робота з піснями безумовно передбачає виконання різноманітних вправ з перекладу, оволодіння навичками аудіювання, що покращує рівень володіння студентами практичною стилістикою, допомагає тренувати «перемикання» на структуру іншої мови [7; 8].

Пісні мають невеликий обсяг, але часто містять складні речення зі сполучниками та сполучними словами, що дає можливість наочно демонструвати випадки вживання мовних явищ, що вивчаються. Це дозволяє, своєю чергою, простежити конкретну реалізацію того чи іншого граматичного значення як у рамках речення, так і в ширшому контексті. Ми рекомендуємо, відповідно до основних положень методики викладання української мови, добирати для прослуховування лише ті пісні, в яких є знайомий граматичний матеріал. Зазначимо, що римовані тексти легше запам'ятовуються, що сприятиме автоматизації навичок вживання мовних фраз і кліше у мовленні студентів.

Використання пісенного матеріалу мотивує студентів вивчати творчість письменників та поетів. Викладачеві стануть у нагоді джерела, у яких дібрано пісні популярних українських виконавців на вірші відомих поетів Ліни Костенко, Тараса Шевченка, Миколи Вінграновського, Івана Франка, Василя Стуса, Василя Симоненка, Євгена Плужника, Сергія Жадана тощо [9; 10; 11].

Наведемо декілька прикладів використання текстів сучасних українських пісень під час уроку української граматики.

Текст популярної пісні "Стефанія" гурту "Kalush" містить гарні приклади однорідних членів речення, вставних слів. Також рекомендуємо використовувати її під час вивчення кличного відмінку, наприклад, запропонувати студентам знайти помилку у тексті. А саме у формі звертання до мами: Стефаніє!

Матеріал тексту пісні "Місто весни" (виконують гурти "Океан Ельзи" та "Один в каное") може бути ефективно використаний у темі "Складне речення": складносурядне і складнопідрядне речення із обставинним підрядним причини: *Чому мені сниться, як знову і знову*

*Гуляєм з тобою по рідному Львову.*

*Там пахне весною і сонце сідає*

*На березі річки, якої немає.*

**Висновки.** Використання текстів українських пісень на уроках мови створює позитивну психоемоційну атмосферу та сприяє комунікації, знайомить з живою розмовною мовою, а також гарантує іноземним студентам поповнення словникового запасу, краще розуміння граматичних законів на практиці, краще сприйняття мови на слух, формування фонетичних навичок. Зазвичай пісні доволі емоційні, розповідають коротку історію і викликають певні асоціації, що допомагає краще запам'ятовувати варіанти синтаксичної організації мовлення, граматичні конструкції та усталені звороти.

### Список використаних джерел:

1. Дичківська І. М. (2004) Інноваційні педагогічні технології: навч. посіб. Київ: Академвидав. 352 с.
2. Карпенко О. (2004) Вивчення іноземної мови через пісню і музику. *Англійська мова і література*. (12), 2 – 3.

3. Посвистак Ю.С. (2013) Використання казок, віршів, пісень, прислів'їв і приказок для інтенсифікації вивчення лексичного і граматичного матеріалу на уроках англійської мови. Ярмолинці. 46 с.
4. Станкевич Н.І. (2016) Взаємопов'язане навчання видів мовленнєвої діяльності в курсі української мови як іноземної: теоретичний і практичний аспекти. *Теорія і практика викладання української мови як іноземної*: зб. наук. праць. Львів: ЛНУ ім. І. Франка, (12), 232-242.
5. Деньга О.А., Ісаєнко Т.В. (2021) Використання пісенного матеріалу на уроках української мови як іноземної. *Викладання мов у вищих навчальних закладах освіти на сучасному етапі. Міжпредметні зв'язки*. Харків: ХНУ ім. В.Н. Каразіна, (39), 42–56. Вилучено з: <https://doi.org/10.26565/2073-4379-2021-39-03>
6. Вишневецький О. І. (2011) Методика навчання іноземних мов: навч. посіб. Київ: Знання, 206 с.
7. Ісаєнко Т.В. (2023) Переклад на заняттях з української мови в іншомовній аудиторії. *Grail of Science* [Internet]. 2023. Oct. 25 [cited 2023 Nov. 22]. (32) Вилучено з: <https://doi.org/10.36074/grail-of-science.13.10.2023.044>
8. Ісаєнко Т.В. (2023) Специфіка навчального перекладу. *SCIENTIA*: матеріали IV Міжнародної наук.-теор. Конф. «Scientific forum: theory and practice of research» (Валенсія, 06 жовтня 2023). [Електронний ресурс], 40-42. URI: <https://previous.scientia.report/index.php/archive/issue/view/06.10.2023>
9. Добірка пісень, написаних на основі віршів Ліни Костенко. URL: <https://oselyaua.com/10-projmayuchyhpisen-napysanyh-na-osnovi-virshiv-liny-kostenko>
10. Добірка «44 пісні на слова українських поетів». URL: <https://nus.org.ua/articles/vchyty-virshi-legko-44-pisni-na-slova-ukrayinskyh-poetiv> 11. Добірка сучасних українських пісень на вірші українських письменників. URL: <https://buki.com.ua/news/pisni-shho-napisani-na-virsi-ukrayinskix-poetiv/>

**Столярова Анна Олександрівна**

здобувач вищої освіти факультету лінгвістики та комунікацій  
*Національний авіаційний університет, Україна*

**Науковий керівник: Сітко Алла Василівна** 

канд. філол. наук, доцент кафедри англійської філології і перекладу  
*Національний авіаційний університет, Україна*

## ФЕНОМЕН ІНВЕРСІЇ В АНГЛІЙСЬКІЙ МОВІ

Порядок слів в реченні є важливим елементом вивчення будь-якої мови, адже саме від нього залежать змістовність, чіткість та виразність тексту. Оскільки, англійська мова є аналітичною, то їй притаманна відома ригідність порядку слів. В українській мові відношення між словами визначаються граматичними флексіями, при цьому порядок слів не відіграє великої ролі, так як його зміна не призводить до докорінної зміни змісту речення <...>. В англійській мові, як відомо, викривлення змісту відбувається за елементарної перестановки підмета і додатка [3, с. 3]. Англійській мові характерний підмет–присудок–додаток (SVO) порядок слів у речення. Інверсія, як мовне явище, що полягає в порушенні прямого порядку слів в реченні, являється актуальним об'єктом для дослідження багатьох сучасних мовознавців.

В лінгвістиці існує багато різних трактувань цього терміну, наприклад, за Бетті Бірнером, інверсія – це явище, в якому логічний предмет з'являється в постпозиції, тоді як канонічно-поствербальний складник перебуває в іншому положенні [4].

Оскільки інверсія являється відхиленням від норми, це явище постійно вивчається і досліджується мовознавцями. Так, В. Павлов подає в своїй роботі такі існуючі підходи до інверсії:

- 1) інверсія – особливість давньоанглійської мови і частково середньоанглійської мови;
- 2) порядок слів розглядається як лінгвістичний феномен, пов'язаний з поняттям частин речення;
- 3) інверсія розглядається як стилістична фігура в літературі [2].

Інверсія в англійській мові має глибоке історичне коріння та еволюційні зміни в своєму використанні. В староанглійській мові існувала тенденція до SV порядку слів в речення, проте були нормою й інший порядок, такі як: VO, OV, VSO, OVS. Зі спрощенням мови та зникненням закінчень в англійській мові закріпився порядок SVO, а всі решта стали вважатися інверсією, відхиленням від норми [5].

Інверсія вивчається як в граматиці, так і в стилістиці. Граматична інверсія – це структура, у якій присудок у реченні стоїть перед підметом. Граматика розглядає інверсію як порушення граматичних правил будови пропозиції. Стилійстична інверсія – це навмисне порушення сталого порядку членів у реченні з метою виділити певний член речення [1]. Стилійстично релевантна трансформація порядку слів поширюється на випадки стилійстичної інверсії. Не кожна перестановка елементів речення відповідає певному стилійстичному завданню, оскільки порядок слів крім стилійстичної виконує ще й граматичну функцію. Між ними існує принципова різниця, так як граматична трансформація порядку слів призводить до зміни в самій структурі речення, тоді як стилійстична функція надструктурна [3, с. 5].

Інверсія в англійській мові є потужним стилійстичним засобом, тому найчастіше її можна зустріти в художній літературі. На прикладі твору М. Ріда «Вершник без голови» можна виділити такі найпоширеніші випадки вживання інверсії:

**1) Запитання.** Інверсія є поширеною при формуванні запитань, де порядок підмета та дієслова інвертується, що змінює речення зі стверджувального на питальне.

*Can it be the red-skinned marauders* [6, с. 5]?

*Don't you see them* [6, с. 10]?

**2) Негативна інверсія.** Використання негативних прислівників або дієприслівникових конструкцій на початку речення змушує змінити порядок слів для наголошення на цих словах чи фразах.

*Never was it more correctly illustrated than in that exchange of bow-shots across the channel of the Leona* [6, с. 154].

**3) Умовні речення.** Інверсія в умовних реченнях утворюється при опущенні сполучника “if” та винесенні дієслова перед підметом, зазвичай вживається з третім типом умовних речень.

*Had the sun been shining, the cypress might have been seen at the first glance* [6, с. 18].

*Had the young lady paused sooner in her speech, she would not have received an immediate reply* [6, с. 60].

**4) Інверсія при вживанні конструкцій “there is/are..”.** Перестановка слів у реченнях з вживанням конструкцій “there is/are” може відбуватися для підкреслення місця або об'єкту, що розглядається.

*There is nothing green — not a blade of grass — not a reed nor weed* [6, с. 6].

Проте існують й інші випадки вживання інверсії, наприклад, при прямій мові, при винесенні означення чи обставини на початок речення, при порівняннях тощо.

**Висновки.** Інверсія в англійській мові – це феномен, основна мета якого полягає в зміні стандартного порядку слів у реченні для досягнення певної емоційності, наголошення на певних аспектах мовлення та створення специфічного ефекту в мовленні чи літературі. Як складне лінгвістичне явище, зворотній порядок слів в англійській є важливим аспектом вивчення мови та являється предметом вивчення як в граматиці, так і стилістиці. Дослідження цього явища дозволяє краще зрозуміти глибину мовної структури та її вплив на сприйняття мовлення. Більше того, вміння використовувати інверсію надає різноманітність у мовленні, підсилюючи ефективність комунікації та літературного виразу. Історично інверсія має свої корені, які можна прослідити вивчаючи особливості староанглійською мови, якій було характерне використання різних типів порядку слів у реченні. Проте сучасній англійській притаманний SVO тип, тому використання інверсії допустиме лише в окремих випадках, як-то при вживанні конструкції “there is/are..”, в порівняннях, при прямій мові, в умовних та питальних реченнях тощо.

### Список використаних джерел:

1. Марущак С. О. Типологія та функції інверсії на матеріалах творів Сомерсета Моєма // Науковий вісник Міжнародного гуманітарного ун-ту. Сер.: Філологія. 2021. Вип. 48. Т. 3. С. 96-98.
2. Павлов В. В. Інверсія як мовне явище // Філологічні трактати. 2012. Вип. 1. Т. 4. С. 81-87.
3. Сітко А. В. Інверсія як прояв граматичних та стилістичних потенцій порядку слів в англійській мові та проблеми перекладу. *Гуманітарна освіта в технічних вищих навчальних закладах: V всеукр. наук.-практ. конф.*, 23–26 березня 2004 р. : тези доп. К., 2004. С. 3–5.
4. Birner, B. *The Discourse Function of Inversion in English*. New York : Garland, 1996. 204 p.
5. Crystal D. *Cambridge Encyclopedia of the English Language*. Cambridge University Press, 2018. 505 p.
6. Reid M. *The headless horseman: a novel*. London : Charles H. Clarke, 1869. 520 p.

**Ящишина Анастасія Костянтинівна**

студентка III курсу факультету української й іноземної філології та мистецтвознавства  
*Дніпровський національний університет імені Олеся Гончара, Україна*

**Науковий керівник: Палькевич Олена Сергіївна** 

ст.викладач кафедри романо-германської філології  
*Дніпровський національний університет імені Олеся Гончара, Україна*

## **ФОРМУВАННЯ ЛЕКСИЧНОЇ КОМПЕТЕНЦІЇ УЧНІВ В ІСПАНСЬКІЙ МОВІ ЗА ДОПОМОГОЮ КОНТЕКСТНОГО НАВЧАННЯ ТА АСОЦІАЦІЙ**

Володіння мовою значною мірою залежить від міцного словникового запасу. Оскільки слова формують фундаментальні елементи комунікації, їхнє засвоєння та запам'ятовування суттєво впливає на здатність розуміти, висловлюватись та ефективно спілкуватись мовою. Це особливо стосується іспанської, яка славиться своїм багатим словниковим запасом, мовними нюансами та культурним розмаїттям. Процес розширення словникового запасу у учнів, що вивчають іспанську мову, полягає не лише в накопиченні слів, але й у розумінні їхнього контекстуального використання, тонкощів та асоціацій у різних ситуаціях.

Таксономія Гу та Джонсона, створена в 1996 році, описує різні стратегії, що мають важливе значення для ефективного вивчення лексики: метакогнітивні, когнітивні, запам'ятовування та активація [1].

Метакогнітивні стратегії базуються на вибірковій увазі та самоініціації учнів [2]. Вибіркова увага передбачає визначення ключових слів, необхідних для повного розуміння документу або його уривка. Учні, які використовують цю стратегію, виділяють ключову лексику, необхідну для точного розуміння викладеної інформації. Натомість самоініціація передбачає використання різноманітних методів для з'ясування значень нових слів (*внутрішні особистісні стимули*, "управління" собою і своїм процесом розуміння слів тощо), що сприяє глибшому засвоєнню лексики.

Когнітивні стратегії включають здогадку, вміле використання словників і конспектування [2]. Стратегія здогадки спирається на лінгвістичні підказки для з'ясування значень слів, використовуючи контекст і граматичні структури. Вміле використання словників і нотаток допомагає закріпити знання, надаючи надійні посилання та впорядковані записи.

Запам'ятовування поділяється на категорії повторення та кодування [1]. Повторення допомагає утримати матеріал у пам'яті, а кодування передбачає використання асоціацій, образів, символів та інших форм контекстного кодування, підкреслюючи важливість зв'язку нової лексики з наявними знаннями для кращого запам'ятовування та пригадування.

Активізація фокусується на активному використанні нещодавно засвоєних слів у різних контекстах [1]. Використовуючи цю стратегію, можна покращити своє розуміння вивчених слів у різних реченнях та сценаріях, зміцнюючи володіння мовою.

Асоціації та контекст є важливими компонентами цих стратегій, оскільки перші з'єднують нову лексику з наявними знаннями, полегшуючи її запам'ятовування та застосування, а слова, вивчені в ситуаціях, що імітують реальне використання, набувають глибини, дозволяючи зрозуміти їх нюанси та багатозначність.

Існують різні типи стратегій асоціацій, такі як спільнокореневі слова, словосполучення, синоніми та семантичні поля.



Спільнокореневі слова – це слова, які мають однакову або схожу форму та значення у двох мовах, наприклад, “computadora” в іспанській мові та “комп'ютер” в українській [3]. Їх легко розпізнати та запам'ятати, але вони також можуть спричинити плутанину або помилки, якщо є хибними спільнокореновими словами, тобто словами, які виглядають однаково, але мають різні значення, наприклад, “éxito” (успіх) в іспанській мові та exit (вихід) в англійській.

Словосполучення – це поєднання слів, які часто зустрічаються в мові разом, наприклад, “hacer la cama” (застеляти ліжко). Вони допомагають звучати більш природно та вільно, а також уникати граматичних або семантичних помилок, але їх також може бути важко запам'ятати та правильно використовувати, якщо вони є ідіоматичними або культурно-специфічними, наприклад, “blanco y en botella” (ясно як день).

Синоніми – це слова, які мають однакове або схоже значення в мові, наприклад, “bonito” і “hermoso” перекладаються, як гарний. Вони допомагають збагатити свій словниковий запас і точніше виражати свої думки, але вони також можуть мати тонкі відмінності у використанні або конотації, які вимагають уваги та практики, наприклад, “lindo” (милий) і “bello” (красивий). Обидва слова мають схоже значення, проте “bello” може бути тільки прикметником, а “lindo” – прикметником, прислівником та іменником.

Семантичні поля – це групи слів, які належать до однієї категорії або теми, наприклад, “perro” (собака), “gato” (кіт) і “pájaro” (птаха). Вони допомагають упорядкувати словниковий запас та активізувати попередні знання, але також можуть включати багато слів, які відрізняються за частотою, складністю або специфікою, наприклад, “mascota” (домашній улюбленець) та “animal” (тварина).

Однією з головних переваг контекстного навчання є те, що воно допомагає засвоювати словниковий запас випадково, тобто без чітких інструкцій або наміру вивчити нові слова. Надаючи багатий і різноманітний матеріал, такий як тексти, відео або ситуації з реального життя, контекстне навчання дозволяє виводити значення незнайомих слів з навколишньої інформації, такої як зображення, жести, визначення, синоніми, антоніми або приклади.

Ще одна перевага контекстного навчання полягає в тому, що воно допомагає розвивати словниковий запас ширі і глибше, тобто збільшувати кількість і якість слів, які вони знають. Залучаючи учнів до різних типів контекстів, таких як академічний, професійний чи особистий, контекстне навчання дає можливість зустріти та вивчити широкий спектр слів, які підходять для різних ситуацій і цілей. На додаток, надаючи можливість бачити численні випадки вживання одних і тих самих слів у різних контекстах, контекстне навчання поглиблює знання про різні аспекти значення слова, такі як вимова, правопис, граматики, словосполучення та конотація.

Існує багато методів, які можна використовувати для впровадження контекстного навчання у збільшення словникового запасу іспанської мови. Найпоширенішими з них є читання текстів та перегляд відео.

Читання текстів, таких як статті, оповідання або книги, може надати багате і природне джерело поповнення словникового запасу. Читання текстів може познайомити з новими словами в різних контекстах, жанрах і стилях, а також допомогти їм з'ясувати їхнє значення зі структури, змісту та підказок тексту. Читання також може допомогти повторити та закріпити слова, які вони вже знають, а також розширити свої знання про вживання та варіації слів.

Перегляд відео, таких як фільми, шоу, документальні фільми або кліпи, може надати динамічне та цікаве джерело поповнення словникового запасу. Перегляд відео може познайомити з новими словами в різних ситуаціях і темах, а також допомогти визначити їхнє значення на основі візуальних, слухових і мовних сигналів. Перегляд відео також може допомогти покращити навички аудіювання та вимови, а також засвоїти культурні аспекти значення та вживання слів.

Поєднання цих двох стратегій покращує вивчення лексики, використовуючи переваги кожного з них і компенсуючи їхні можливі обмеження.

Використання картинок, малюнків або жестів, які ілюструють значення слів і пов'язані з ними візуально. Наприклад, можна показати малюнок яблука і вимовити слово “manzana” іспанською.

Використання пісень, віршків або ігор зі словами, що містять нові слова та асоціюються з ними на слух або в ігровій формі. Наприклад, можна заспівати пісеньку “Me gusta la fruta, la fruta es buena, me gusta la manzana, la manzana es roja” (Я люблю фрукти, фрукти хороші, я люблю яблуко, яблуко червоне), або пограти в гру на відгадування слів, які починаються або закінчуються на ту саму літеру, що й нове слово.

Використання концептуальних карт, семантичних мереж або категоризованих списків, які організують слова відповідно до їхнього значення і пов'язують їх логічно або ієрархічно. Можна створити концептуальну карту, яка показує зв'язок між словом “manzana” та іншими словами, такими як “fruta” (фрукт), “rojo” (червоний), “dulce” (солодкий), “redondo” (круглий) тощо.

Ці комбіновані стратегії дозволяють вивчати лексику більш ефективно, оскільки активізуються різні види пам'яті та зміцнюються зв'язки між словами та їх ментальними репрезентаціями.

#### **Список використаних джерел:**

1. Gu Y., Johnson R. K. Vocabulary Learning Strategies and Language Learning Outcomes. *Language Learning*. 1996. Vol. 46, no. 4. P. 643–679. URL: <https://doi.org/10.1111/j.1467-1770.1996.tb01355.x> (date of access: 09.11.2023).
2. Hadi H. u. R., Guo X. A survey of beliefs and vocabulary learning strategies adopted by EFL learners at Shaikh Zayed University. *Cogent Education*. 2020. Vol. 7, no. 1. P. 1829803. URL: <https://doi.org/10.1080/2331186x.2020.1829803> (date of access: 09.11.2023).
3. English Cognates-The Same Word and Meaning in Different Languages. Common Ground International Language Services. URL: <https://commongroundinternational.com/learning-english/english-cognates-same-word-different-languages/> (date of access: 09.11.2023).

**Домбровська Тетяна Олегівна**

магістрантка факультету української й іноземної філології та журналістики  
*Херсонський державний університет, Україна*

**Науковий керівник: Немченко Іван Васильович** 

канд. філол. наук, доцент,  
доцент кафедри української і слов'янської філології та журналістики  
*Херсонський державний університет, Україна*

## **ХУДОЖНІ ДИФЕРЕНЦІАЦІЇ ДРАМ У. САМЧУКА ТА Б. БРЕХТА**

Креативність світової драматургії, що вирощена на теренах Європи під час відходження від культу фізичної сили, ставить на перше місце гуманізм, а вже потім іронію та парадоксальні відношення між дійовими особами. На активних і перспективних теренах зрілого мислення письменники дали перевагу для розвитку інтелектуальної драми, з метою поєднати та водночас протиставити ідеалістичні та реалістичні її риси.

Своєю драматургічною спадщиною якраз із потужним імпульсом до інтелектуалізації мистецтва може похизуватись засновник «діалектичного» театру або ж представник мистецько-літературного руху Німеччини Бертольт Брехт (1898-1956). Якщо порівнювати з українськими представниками інтелектуальної драми, то першим, хто спадає на думку, то це видатний письменник і журналіст Улас Самчук (1905-1987) зі своєю шедевральною п'єсою «Жертва пані Маї». Обидва митці простежують у творах світоглядні обрії дійових осіб, їх естетичні смаки, що викликає «особливе зацікавлення для дослідників сутності і процесу формування ідейно-естетичних поглядів» [2]. Порівнюючи тексти «Жертва пані Маї» У. Самчука та «Життя Галілея», «Матінка Кураж та її діти» Б. Брехта, ми звертаємось до художніх часопросторів духовного вибору й інтелектуально-філософських ідеалів «нової драми», також виокремлюємо важливу роль емансипації жінки у суспільстві, зосередивши увагу на антивоєнній спрямованості світової драматургії.

Український драматург-епік У. Самчук мав великий успіх завдяки своїй незавершеній інтелектуальній драмі «Жертва пані Маї», де події пов'язані з «місцем арійських і неарійських народів у світі, чистотою раси, ідеалами жінки-матері, дружини, вищим щастям для якої було плекання сімейного вогнища» [3]. Саме таким відчував несправедливий світ письменник у своїх творах: агресивним, спроможним до вбивства або насильства, несумісного з компромісами, перемовинами або взаємопорозумінням.

«Жертва пані Маї» є морально-етичним твором, автор прагне відтворити реальну картину дійсності. Безліч епізодів можуть слугувати прикладами, котрі дають насагу читачеві повністю поринути у проблеми минувшини й сьогодення: «пані Мая висловлює низку думок щодо справедливості війни, чистоти раси, нижчості культури східних народів стосовно німецької, долання низьких інстинктів розмноження, активної боротьби за власне щастя тощо» [4]. Це дає підстави вважати У. Самчука націоналістом, який бажає передусім відродити й укоренити чисте українське генетичне древо.

Важливою тактикою для драматурга залишається той факт, що він «певний час прожив у Німеччині, вважав її, як і багато інших патріотів, чи не єдиною силою, що могла допомогти українцям у боротьбі проти більшовизму» [3]. Не залишається загадкою для нас поєднання порядності та моралі у яскравій позиції світобачення автора, тобто, мається на увазі примноження свідомого «правильного вибору» кожного героя.

Такої ж думки дотримується і Бертольт Брехт, який «пророчо застерігав людство від захоплення облудними ідеями, показував страшні сторони війни, адже той, хто думає

прожити війною, повинен платити страшну ціну. Ця ціна – людське життя» [6]. Завдяки таким засторогам письменник навіть був позбавлений німецького громадянства, що дало підстави Б. Брехту цуратись свого походження та називати свою Батьківщину крайною-агресором або «фашистською мамою».

У своїй драмі-пересторозі «Матінка Кураж та її діти» письменник офіційно виступив проти «війни», назвавши це явище звичайним прибутком для панівної верхівки або ж осучасненим терміном «бізнес». В образі головної дійової особи маркітантки Анни Фірлінг драматург поєднує всі негативні риси нікчемної людини, для якої немає нічого святого, крім наживи для власного гаманця. Вона навіть згодна поховати всіх своїх дітей, окропивши материнською кров'ю, тільки, щоб це не було ударом для її кишень.

Сучасна дослідниця Н. Черниш зазначає: «Матінка Кураж – породження цинічного духу війни. [...] Вона тонко розраховує, що треба солдатам чи офіцерам, завжди тримає потрібне під рукою і вигідно продає чи то шматок хліба голодному командувачу, чи то набої солдатам, яким нічим відбиватися від ворога» [6]. Пафос п'єси полягає у відсутності морально-етичних цінностей Анни Фірлінг, для якої немає нічого ріднішого ніж гроші, отримані для задоволення потреб.

Порівняти образ матінки Кураж Б. Брехта можна з пані Маєю У. Самчука. Дві примхливі жіночки схожі між собою, тим самим, що їх обох поєднує військовий час. Під час обстрілів, чужих смертей і нездійснених мрій матінка Кураж думає про матеріальні блага, у той час, як пані Мая марить вдало вийти заміж. Вони не помічають, не усвідомлюють своїх егоїстичних намірів і думають, що їм заздять, бо вони, мовляв, на правильному шляху. Наприклад, Анна Фірлінг виправдовує свою скнарість тим, що ризикує своїм життям на благо бізнесу, і вважає це нормою. А тридцятирічна пані Мая не може спокійно дивитись на свій вік і тому під час війни налаштована народити здорову дитину від люблячого чоловіка: «...стільки говориться про відновлення культу матері. Я готова понести цю жертву, але я не можу отак кожному першому ліпшому віддатись, аби тільки завагітніти. Ви погляньте на мене. Я мушу мати чоловіка, рівного собі» [5].

Зразком інтелектуальної драми можна вважати п'єсу Б. Брехта «Життя Галілея». Вперше твір було виставлено у театрі «Берлінер ансамбль». Критики мали різні думки з приводу сюжету драми, одні вважали п'єсу новаторською, а інші – твердили про доопрацювання письменником біографічних фактів про Галілея.

Українська літературознавиця В. Атаманчук щодо образу головної дійової особи у п'єсі пише: «У Галілея духовно-інтелектуальне співіснує із суто матеріальним. З одного боку він використовує своє вміння пристосовуватися, щоб створити собі необхідні умови для досліджень. [...] З іншого – він цінує свою здатність наповнювати шлунок за допомогою розуму» [1]. Тож образ Галілея залишається у філософсько-психологічному ракурсі, він спонукає слідкувати за активними стандартами сучасного вченого.

Головного героя Б. Брехта Галілея можна співставити з героєм У. Самчука Гріном. Вони обидва є раціоналістами та будівниками власної долі. Такі чоловіки ніколи не будуть слухати чужих порад, але можуть робити вигляд, що вони з усім згодні. Фальш для них – це руйнівна сила, прирівняна поразкою, бо «істина, як спосіб перетворення дійсності, зникає, адже саме від людей залежить, будуть вони її використовувати, чи ні. Поразка вченого – це водночас і поразка людства у його пошуках свободи» [1]. У драмі «Жертва пані Маї» Грін виступає у ролі «бунтівного Сократа». Він признає думку: щоб щось мати – треба вкласти якихось зусиль: «Скромним одягом чи одною тарілкою можна закрити найнескромніші смаки й хотіння» [5]. Традиційною проблемою у драмах, перш за все, залишається свідомий вибір кожного бути людиною.

Драматичне мистецтво обох авторів увиразнюється «художньо-естетичною системою [...] і опирається на такі принципи: об'єктивність, правдивість, щирість, лаконізм, пластичність, музичність, увага до детальних моментів тощо» [2]. Таким чином, німецько-

українська драматургія поєднує в собі міжнародний реверс інтелектуальної драми у сучасній світовій літературі.

Отже, художні диференціації драм У. Самчука та Б. Брехта схожі між собою жанрово-стильовими ознаками, але скеровані різними сюжетними картинами. Б. Брехт писав про вічні проблеми людства та пошук творчої особистості серед загниваючого побуту, а У. Самчук мав більш патріотичні звернення до земляків і зосереджував значну увагу на традиції та майбутнє українців.

### Список використаних джерел:

1. Атаманчук В. П. (2009) Проблема духовного вибору у п'єсі Бертольда Брехта «Життя Галілея». *Вісник Житомирського державного університету імені Івана Франка*. Житомир: Полісся. (46). 141-143. Вилучено з: [http://eprints.zu.edu.ua/3156/1/29\\_46.pdf](http://eprints.zu.edu.ua/3156/1/29_46.pdf).
2. Пангелова М. Б. (2011) Літературно-критична діяльність Уласа Самчука 60-70-х років XX століття крізь призму його епістолярію. *Науковий вісник кафедри ЮНЕСКО Київського національного лінгвістичного університету. Філологія, педагогіка, психологія*. (22). 174-178. Вилучено з: [http://nbuv.gov.ua/UJRN/Nvkyu\\_2011\\_22\\_30](http://nbuv.gov.ua/UJRN/Nvkyu_2011_22_30).
3. Руснак І. Є. (2016) До історії видання драми «Шумлять жорна» Уласа Самчука. *Літературний процес: методологія, імена, тенденції*. (3). 102-105. Вилучено з: <https://litp.kubg.edu.ua/index.php/journal/article/view/210>.
4. Руснак І. Є. (2010) Поетика інтелектуальної драми Уласа Самчука. *Слово і Час*. (6). 43-50. Вилучено з: <https://il-journal.com/index.php/journal/article/view/878>.
5. Самчук У. О. (2020) Драми. [Електронний ресурс] Вилучено з: [https://online-biblio.tk/bookid\\_58833784/?ysclid=lbmdj4lng5768253790](https://online-biblio.tk/bookid_58833784/?ysclid=lbmdj4lng5768253790).
6. Chernysh N. (2020) Anti-war trend of the play «Mother Courage and her children» by Bertolt Brecht. *Dynamics of the development of world science: VIII International Scientific and Practical Conference*. April 14-17, Vancouver, Kanada. 945-950. Вилучено з: <http://ephshair.phdpu.edu.ua/handle/89898989/6458>.

**Салова Анастасія Іванівна**

здобувач освітнього магістерського рівня  
факультету іноземних мов

*Черкаський національний університет ім. Б. Хмельницького, Україна*

## **ЧАСОВІ ТА ПРОСТОРОВІ ВЗАЄМОВІДНОСИНИ У СУЧАСНІЙ УКРАЇНСЬКІЙ ДРАМАТУРГІЇ**

Читач вже звик, що усі драматурги на початку п'єси описують місце дії. Цей опис може бути лаконічним чи детальним. Деякі автори надають режисерам практичні поради, як створити необхідні мізансцени. Подібні ремарки дуже різняться в залежності від задуму автора, від сюжету, типу хронотопа, творчої манери митця.

Хронотоп п'єси завжди вказує на місце та на час подій, які відбуваються на сцені [6, с. 23; 7, с. 15-16]. Опис місця дії частіше за все подається в авторських ремарках на початку твору та по ходу розвитку дії []. Такі ремарки можуть бути різними за обсягом [9, с. 45, 76, 89; 13, с. 14]. Століття, рік, місяць, години та хвилини, коли відбувається дія, також можуть бути зафіксовані у ремарках [1, с. 150-152; 9, с. 21].

Хронотоп як найважливіша композиційна частина сучасного драматургічного твору вже аналізувалася в численних роботах проф. Н.Л. Юган: досліджуються хронотопи п'єс П. Ар'є Н. Симчич, Ж. Безп'ятчук, Н. Максимчук та ін. [6, с. 34-41; 8, с. 263-265; 10, с. 342-344]. Також аналізу цій категорії присвятили свої роботи відома проф. О.С. Бондарева, О. Когут, Р.А. Козлов [2 – 5].

Зіставимо описи початкових ремарок з описом місця події у творі з реалістичним хронотопом та міфічно-релігійним.

У комедії А. Наумова «Кафедра для достойника» йдеться про наукове середовище. Мізансцена – кафедра університету. У творі говориться про заміну старого покоління вчених новим, яке робить свою наукову кар'єру за допомогою хабарів та зв'язків. Автор так описує місце дії у першій авторській ремарці: «Обидва засідання кафедри відбуваються в будинку культури хімзаводу, який тепер належить корпорації «Хімія – плюс», в залі репетицій. Сцена умовно розділена на три частини. Основну займає цей зал, в якому ще зберіглася дерев'яна поперечина-станок вздовж стіни для танцювальних вправ. Майже всю стіну в залі займає розпис, який вже вицвів від часу. На розписі зображено вокальний ансамбль бабусь, який захоплено співає. Ансамблю акомпанує гармоніст на максимально розтягненій вищій гармошці. А на передньому плані – хлопець та дівчина у вихорі танцю, він – навприсядки, вона – в напівоберті навкруг нього. Посередині залу – довгий стіл для засідань. В кінці залу ліворуч – двері у відсік, де раніше зберігались костюми самодіяльних артистів, там на столиках пляшки та страви, заготовлені для бенкету. Ми бачимо, що старий радянський інтер'єр приміщення вже не відповідає вимогам нових часів. Скоро герої п'єси починають обговорювати необхідність заміни розписів стін.

У творі О. Гончарова «Сім кроків до Голгофи» так описується місце події: «Десять в пустелі. На невеликому пагорбі доволі занедбана хатина з дірявою покрівлею та потрісканими від спеку та часу саманними стінами. Неподалік кволо бекають кози, розморено сюрчить цвіркун, нудно рипить давно не мащене колесо водяного підіймача, котре, з байдужістю приреченого до смерті, крутить сліпий віслук з посивілою мордою. В противагу цим лінощам та млявій розміреності всього, що коїться навкруги, жваво й майже весело дзюрчить вода, виливаючись з глеків, з колеса у дерев'яні жолоби, та м'яко шурхотить запашною сосною стружкою почорнілий від часу гнел, ним працює хазяїн хатини – здоровенний чолов'яга з червоним обличчям. Зробивши ще декілька вправних

рухів гиблем, чолов'яга кладе його на верстак і перевертає на бік свою роботу – величезного соснового хреста. Підставивши плече під хрестовиння, він, сопучи від натуги, розгинається і робить декілька не зовсім впевнених кроків по захаращеному подвір'ї. І хоча хрест доволі важкий, а його нижній кінець волочить по землі, чолов'яга задоволено посміхається. Пройшовши вже більш впевнено зворотній шлях, він обережно кладе хрест на землю і ще через якусь хвилину рішуче лягає на нього своєю широкою спиною. Розкидавши руки, довго вмощується, імітуючи розп'ятого, міцно стискає кулаки, кладе на бік голову й знову задоволено сміється. Коли читаєш цю ремарку, з'являється відчуття надлишковості опису. Автор намагається передати звуки, запахи, речові деталі. Гончаров описує місце події як поет. Але, з іншого боку, такий опис допомагає створити образ головного героя, образ доволі складний та суперечливий.

Детально описує Гончаров й інші локації свого твору – палац царя Іоада. Цар Іоад, відкинувшись на спинку свого трону, потроху дрімає, заколисаний далеким співом якоїсь пташини. Через якусь хвилину до зали починають долимати крики людей, брязкіт зброї та шалений гамір свійської птиці. Ще через якусь хвилину до зали швидко заходить сотник Едом. Затемнення. Спальня скарбника Рафаїла. Рафаїл, перебуваючи напідпитку, плямкаючи губами, вицілює Партинії голі стегна. Широчезне ліжко при цьому рипить, наче ось-ось розвалиться. Четверо напіводягнених рабинь, звиваючись у доволі екзотичному танці, пріють хіба що тільки для царя Іоада, котрий, не відриваючись, дивиться на їхні округлі, змащені оливковим маслом, животи. Поряд з царем, роблячи вигляд, що молиться, сидить Месія, спираючись спиною на приставлений до стіни хрест. Подібні настанови для акторів та режисерів покликані передати задум митця, вони створюють сюжет та емоційну атмосферу кожної окремої сцени п'єси.

С. Щученко у п'єсі «HELP» подає інформацію у ремарках з гумором. Наприклад, «Трійця цокається і заплющує очі. Кожен повільно підносить келих до своїх вуст. П'ють. ГАСНЕ СВІТЛО (не лише в очах, або в голові будь-якого з трійці) В ЗАЛІ Коли в залі знову вмикається світло – освітлення Міши змінено. Перераховувати нові нюанси – безглуздо. Реально лише звернути увагу на головне – Міша в колі світла. Музична тема трансформується в щось також легке, але ритмічніше та динамічніше. Якщо точніше – то це щось інструментальне, приблизно відповідне 60 – 70 рр. ХХ століття. Тому, хто зрозумів, що це таке – бонус. Смачний пиріжок (принести його повинен той, хто не зрозумів). Порожнє приміщення. У центрі – традиційна лавка, на яку ніхто майже не звертає уваги. Просто вона є, і все. Як земля, на яку можна сісти. Як вода, якою можна вмитися. Як повітря, яким можна дихати. Як вогонь, яким можна зігрітися (або обпектися). Лавка – стихія. Зрозуміло, що буквально режисеру втілити ці настанови на сцені не вдасться, але подібні коментарі передають панівний настрій твору.

Жанрові характеристики пов'язані з особливостями хронотопу твору. Дуже часто сучасні драматурги надають своїм п'єсам оригінальні жанрові найменування, з яких читач та глядач може одразу зробити певний висновок про особливість хронотопу твору. Наприклад: Я. Верещак «Душа моя зі шрамом на коліні» - «казково правдивий репортаж із того світу», С. Щученко «Повернення» - «маленька зручна п'єса», «HELP» - «п'єса в трьох інкарнаціях», А. Наумов «Кафедра для достойника» - «трагіфарс у двох засіданнях», «Вперед, в Обітоване» - «фарс-алегорія у двох аваріях і одній катастрофі», О. Миколайчук-Низовець «Зніміть з небес офіціанта, або Навіщо нам торішний сніг» - «майже моновистава».

Хронотоп організує простір твору, вводить читача в цей простір і при цьому вибудовує у його свідомості асоціативні зв'язки між художнім цілим й навколишньою дійсністю. Хронотоп є основою сюжету: саме в такому часі та просторі діють персонажі твору. Він стає найважливішою формально-змістовною категорією твору: читачем та глядачем він сприймається на асоціативно-інтуїтивному рівні як свого роду самостійний образ.

### Список використаних джерел:

1. Бабинська Г. В. Сучасна українська драматургія кінця XX – початку XXI ст.: реальність чи віртуальність. *Наукові записки ТНПУ ім. Володимира Гнатюка*. Серія : Мистецтвознавство. 2011. № 1. С. 148-153.
2. Бондарева О. Є. Міф і драма у новітньому літературному контексті: поновлення структурного зв'язку. К. : Четверта хвиля, 2006. 510 с.
3. Когут О. Поетика урбаністичного часу та простору у п'єсі Олексія Дроздовського «Батяри, брати батяри». *Волинь філологічна : текст і контекст*. Луцьк, 2015. Вип. 20. С. 129-136.
4. Козлов Р. А. Хронотопіка змістовних рівнів драматичного твору. *Наукові записки ХНПУ ім. Г. С. Сковороди*. 2011. Вип. 4(2). С. 73-79.
5. Козлов Р. А. Художній час і простір у видовій специфіці драматургії. *Вісник ЖДУ імені Івана Франка*. 2012. Вип. 61. С. 182-185.
6. Юган Н. Сучасна українська драматургія: конфлікт, герой, хронотоп. Beau Bassin: Lambert Academic Publishsng, 2019. 109 с.
7. Юган Н. Л. Компаративная поэтика русской и украинской драмы конца XIX – XX веков. К. : Интерсервис, 2019. 247 с.
8. Юган Н. Л. Мелодраматичні засоби та прийоми у п'єси сучасних українських драматургів. *Вісник університету імені Альфреда Нобеля*. Серія. Філологічні науки. 2018. № 2 (16).С. 262-272.
9. Юган Н. Л. Современная зарубежная и украинская драматургия: жанровые модели: монография. К. : Интерсервис, 2018. 396 с.
10. Юган Н. Л. Формування національної ідентичності українського суспільства засобами театру. *Вісник Національної академії керівних кадрів культури та мистецтв*. 2019. № 2. С. 341-345.
11. Hornby R. *Drama, Metadrama and Perception*. London; Toronto : Associated University Presse, 1986. 189 p.
12. O'Malley L. D. *Plays-within-Realistic-Plays: Metadrama as Critique of Drama in Pirandello and Chekhov. Twentieth-Century Literary Criticism*. Detroit : Gale, 2006. Vol. 172. P. 40–49.
13. Vieweg-Marks K. *Metadrama und englisches Gegenwartsdrama*. Frankfurt am Main : Lang Verlag, 1989. 221 p.



## SECTION 20.

### PHILOSOPHY AND POLITICAL SCIENCE

**Нестерук Валентин**

здобувач вищої освіти гуманітарно-технологічного факультету  
*Кременецька обласна гуманітарно-педагогічна академія ім. Тараса Шевченка, Україна*

**Науковий керівник: Мороз Олена Василівна**

кандидат філософських наук  
*Кременецька обласна гуманітарно-педагогічна академія ім. Тараса Шевченка, Україна*

## ФІЛОСОФСЬКО-СВІТОГЛЯДНИЙ АНАЛІЗ СИМВОЛІЧНОГО ЗМІСТУ ДЕРЖАВНОГО ГЕРБА ТА ДЕРЖАВНОГО ПРАПОРА УКРАЇНИ

*Анотація.* У статті осмислюється філософсько-світоглядний аналіз символічного змісту Державного Герба та Державного Прапора України.

**Актуальність дослідження.** Будь-яка країна, аби засвідчити свою самобутність та автентичність серед соціуму, повинна мати головні символи власної державності. Державні символи – це закріплені в законодавстві країни офіційні знаки (зображення, предмети) чи звукові вираження, що в стислій формі виражають одну чи кілька ідей політичного, національного й історичного характеру та символізують суверенітет держави [3, с. 89]. Ці ознаки в лаконічній і афористичній формі відображають унікальність та славетність її історії, неповторність багатовікових традицій та енергетичну складову народу. Окрім цього, у них можуть бути зашифровані основні принципи внутрішньої і зовнішньої політики, а також ключові аспекти сучасності – соціально-економічні та духовно-культурні виміри. Державними символами України традиційно вважаються Прапор, Герб та Гімн, у яких закладено глибокий сенс буття усіх поколінь нашого народу. Українська філософська думка у контексті формування, застосування і тлумачення символіки спільно з європейською та світовою науковою спільнотою пройшла складний еволюційний шлях розвитку від міфологічної алегорії через художній образ до наукової метафори.

Алегорія виражала абстрактне поняття через конкретний об'єкт: синьо-жовтий прапор у багатьох асоціюється з небом, що висить над пшеничним полем. Водночас художній образ, як засіб, форма і мета творчої діяльності, виражає абстрактне поняття через типовий об'єкт, зокрема через якості, притаманні людині: мужність та відважність в образі лицаря-козака, талановитість через призму поета або музиканта, гордість й патріотизм в образі поміркованого державця будь-якої епохи нашої історії – Володимира Великого, Данила Галицького чи Богдана Хмельницького, тобто тих, хто віддав усі сили, передусім духовні, заради держави.

Завдяки науковій метафорі національний характер знайшов своє вираження в концепті національного менталітету, державний суверенітет – у соборності держави. У наш час важливо пам'ятати історію наших предків та уміти трактувати закладений серед символіки шифр, такий собі генетичний код нації, аби збагатити його власною енергетикою й передати в руки наступним поколінням.

**Метою** даної статті є філософсько-світоглядний аналіз символічно-ментального змісту Державного Герба та Державного Прапора України.

**Вклад основного матеріалу.** Аналізуючи державну символіку нашої країни, варто розпочати зі значення самого поняття «символ». Символ – одне з центральних понять філософії, естетики, філології, без нього неможливо побудувати ні теорію мови, ні теорію пізнання. Однак для більшості з нас це, у першу чергу, знак, своєрідна сутність або явище, яка позначає іншу сутність. Символ – це не просто знак чи образ, він втілює у собі безмежний світ філософських роздумів і віддзеркалює глибинні реалії існування. З точки зору філософії, символ – це відкриті ворота до таємниць, до яких здатен лише розум, оснащений думкою та почуттям [4, с. 57].

Символ діє як плеяда виражень, кожна з яких віддзеркалює глибокий зміст, покладений в нього тисячоліттями культури, історії та філософії. Він є мовою, яка переходить межі слів, сприймається не лише раціональним розумом, але й душею. Символ у філософії стає віддзеркаленням нашої природи, почуттів і прагнень. Він – не просто предмет чи знак, але ідея, що розкриває глибину нашого існування. Символ – це не лише засіб комунікації між людьми, але і ключ до розуміння себе, світу і Всесвіту. Він витає в просторі філософського пізнання як світловий луч, що проникає у темряву невідомого, допомагаючи нам розкрити таємниці буття.

Державна символіка не замикається виключно на політичних чи соціально-економічних параметрах життєдіяльності суспільства, а спрямовується на вищі цінності вселенського буття та людського життя і, як правило, виконує три функції:

- теологічну – розкриває і тлумачить вищий смисл, вкладений Вищим Розумом у людський світ;
- аксіологічну – полягає у визначенні цінності та відповідності людських вчинків, в першу чергу державницьких;
- праксеологічну – забезпечує конкретний вплив символіки на мобілізацію та згуртованість всіх суспільних сил навколо національної ідеї з метою реалізації державних цілей і програм.

З вище сказаного безпосередньо підходимо до філософсько-світоглядного аналізу державних символів України, а саме Прапора та Герба. Загалом цілісно усі три державні символи є уособленням триєдності буття. Дане твердження простежується на прикладі тризуба, у якому зашифровано творчий характер державотворення у трьох складниках: началі, кульмінації та звершенні даного процесу.

Водночас двоколірний синьо-жовтий Державний Прапор вказує на двосутній характер життя, головними чинниками якого є рух та розвиток, воцаріння гармонії над хаосом, перевага конструктивних елементів над деструктивними.

Філософське осмислення тризуба виявляє його роль у втіленні культурного багатства та глибоких цінностей українського народу [2, с. 82]. Він є не лише гербом нації, але й важливим фактором у визначенні колективної ідентичності, яка сягає своїм корінням в старовинні традиції та розквітає у сучасному світі.

Тризуб – це своєрідна тріада різних сфер людського буття: релігійного, духовного та соціального. Зашифроване слово «воля» – це не лише символ незламності українського духу, його нескореності та бажання бути самостійним, але й може трактуватися як аббревіатура ключових князів-державників часів Київської держави: (В) – Володимир, О(л) – Ольга, Я – Ярослав).

Загалом, зашифрована трійка доволі популярне явище серед символіки здебільшого християнських країн, адже уособлює релігійно-духовні мотиви народу: Бог-Отець, Бог-Син і Бог-Святий Дух.

Незважаючи на те, що кожен символ тризуба можна вважати окремим елементом, разом вони утворюють єдине ціле, міцну, незворушну духовну синергію. У сучасному

розумінні Державного Герба можна простежити ідентичну формулу, де кожен елемент означає національну державність, національну культуру, національну політику та національну економіку – ключові сфери існування держави. Ця символіка вказує на глибокий зв'язок між минулим, сучасним і майбутнім, а також підкреслює сутність єдності та спадкоємності процесів, які заклали наші далекі предки [1, с. 67].

Водночас, Державний Прапор України – це не лише шматок полотна, але й величезна арена для філософських роздумів, яка розкриває глибинні аспекти ідентичності та історії нації. З точки зору філософії, прапор стає важливим символом, який несе на собі вагу культурних традицій, національної духовності та боротьби за незалежність. Синьо-жовтий прапор виступає символом двосутності життя, в основі якого лежить взаємодія протилежних одне одному начал, які, однак, не повинні вступити у конфронтацію. Прапор України – це не тільки блакитне небо та золоті лани, холодна вода та яскраве сонце, але й два начала, що у сумі дають живий енергетичний синтез.

Жовтий колір на Державному Прапорі України надає йому не лише виразного вигляду, але й є своєрідним відбитком сонячної енергії, символізуючи світле майбутнє та теплоту нашої національної спільноти. У філософському вимірі жовтий може вбачатися як відображення емоційного багатства та тепла у серцях людей.

Блакитний колір, який яскраво контрастує з жовтим, може бути розглянутий як символ небесної висоти та чистоти ідеалів. Цей колір несе в собі відтінки глибокого духовного розуміння та вищих цілей, які народ України ставить перед собою у своєму розвитку та спільноті.

Державний Прапор України стає своєрідним віддзеркаленням духу часу, він є не тільки емблемою нації, але й символом її єдності, адже об'єднує людей навколо спільних цінностей та надихає до особистого та національного розвитку.

**Висновки.** Отже, національні символи Державний Прапор та Державний Герб України несуть у собі глибокий філософський сенс, що віддзеркалює ідентичність та духовний світ нації. Символи України зберігають у собі не лише історичну спадщину, але й сприяють утворенню сучасного філософського дискурсу. Кожен елемент, кольоровий відтінок відбиває динаміку взаємодії минулого та сучасного, визначаючи нові аспекти світосприйняття та цінностей людини. Державні символи відображають глибокі філософські принципи, які допомагають нам краще розуміти наше минуле, теперішнє і майбутнє. Важливо пам'ятати, вивчати, вірно тлумачити істинний сенс національної символіки, адже у ній живе пам'ять минулих поколінь, завдяки яким ми можемо жити та гордо вважати себе українцями.

### Список використаних джерел:

1. Гречило А. Становлення українських національно-державних символів у 1917–1920 роках. Записки Наукового Товариства імені Шевченка. Львів, 2006. Т. 252: Праці комісії спеціальних (допоміжних) історичних дисциплін. С. 66–68.
2. Словник символів культури України / За заг. ред. В. П. Коцура та ін. 3-е вид. К. : Міленіум, 2005. 352 с.
3. Усенко Т. Державна символіка України та її історичне походження. «Національно-визвольна боротьба та становлення і збереження державності України»: зб. матеріалів XIV Всеукраїнської науково-практичної конференції, м. Харків, 19–20 листопада 2020 р. Харків : ХНУРЕ, 2020. 189 с.
4. Філософський енциклопедичний словник / В. І. Шинкарук (гол. редкол.) та ін. Київ: Інститут філософії імені Григорія Сковороди НАН України : Абрис, 2002. С. 742 с.

## SECTION 21.

### PEDAGOGY AND EDUCATION

---

**Larysa Kupriianova**

PhD in Medicine

Visitor Professor

in Humanitas University. *Milan, Italy*

Scholar in the frame of the International Visegrad Fund Research Grant Programme  
*University of Wrocław, Poland*

**Daryna Kupriianova**

Lawyer

Head of the Board of DAR for Peace and Equality

*Milan, Italy*

---

## DAR MULTILINGUA IN HEALING THE VICTIMS OF DOMESTIC AND SEXUAL VIOLENCE

***Annotation.** Nowadays, the postulate of domestic and in particular sexual violence against women remains an acute topic for social discussion. There are numerous education improvements introduced in the aim of increasing the support of actual victims of sexual violence and blaming the offenders. However, according to our current research results, the social awareness towards potential and actual victims are diametrically different. It often leads to the fact that the potential sufferer seeks for help at the moment, when the society is not radically ready to provide it, but, once the violence is committed and social representatives are ready to fight for women's right, this actual woman does not either need this kind of support, or does not believe in a truthfulness of the social awareness as it is. Anyway, the current stage of social development still expects various changes both in a social attitude to upbringing young individuals and developing qualitatively new methods of re-integration and re-socialization of actual victims of sexual violence in the aim of enabling them experience their after-violence life for full. The last two postulates we are going to disclose in a detailed way in the frame of our current research.*

**Research results.** “Violence against women is not inevitable. In fact, we have more evidence than ever on how to prevent and end it. States now need to take action with a comprehensive approach that is informed and monitored by data and which can be adapted to rapidly changing contexts. Policies and programs can include accelerating reform of discriminatory legal frameworks; ensuring essential services are available and accessible to survivors, as well as boosting efforts to prosecute offenders”. - Sima Sami Bahous, UN Women Executive Director [7]. Various kinds of violence particularly against women have become a serious risk to prosperity, well-being and sustainability of modern global society. Significant scientific data on cases of violence committed against women, presented by World Health Organization (WHO) indicate that globally about 1 in 3 (30%) of women worldwide have been subjected to either physical and/or sexual intimate partner violence or non-partner sexual violence in their lifetime [8]. Sexual violence may affect physical, mental health, societal well-being and future self-development of the victim. Nowadays political and social remedies introduce numerous tools to prevent cases of violence against women. However, we are still have to underline, that almost 80% of any violent act is still committed against girls/women by their family members, while only 40% of aforementioned cases are traditionally reported to police and/or other responsible structures and institutions. Despite the high level of

general development of global society, women still feel too intimidated to report sexual violence acts committed against them and, sometimes, even the fact of committing one against them is becoming revealed by their people of trust, friends and/or family members, they try to negate any act as it is, and continue claiming that the relationship “have white and black periods”. At the same time, multiple victims subconsciously still blame themselves for too revealing outlook, too outspoken behavior, not enough level of resistance. Moreover, in most countries, girls/women still believe “the violence is not possible inside relationships, and/or especially, in the married couple”. It means, that by entering a marriage the victim tacitly accepts all possible behaviors towards her, both good and evil ones.

There no doubts that societal attitude and family traditions play an important role in a way victim and/or potential victim behave before and after act of violence committed against her. The importance of signaling additionally potential victims is tightly connected with the fact that it is not a girl/women herself, who renders herself a victim of a violence; mostly it is a systematic influence of numerous social biases, prejudices and limitations that are being introduced to a girl in the early childhood and ones that she is brought up with. For example, if her mother was systematically becoming a violence victim from her father/step-father/partner, she, observing the mother doing nothing and even not blaming his behavior will continue treating this act as a justified, one, which was merited by mother and, implicitly, by a women. Sometimes, though, it is not family directly, by way of old-school beliefs and postulates that are widespread in a scientific, schooling or social area of the victim herself. Even the most appropriate upbringing and well-behaved family cannot guarantee that the girl will not become a victim of a sexual violence, until the whole society claim victim for blame for any illegal act committed against her.

Very important tendency which we definitely shall emphasize in the frame of our research is one, that literally distinguishes two various kinds of attitude towards victims and potential victims of sexual violence among women. According to the survey which we have led anonymously among respondents of various national, cultural and religious backgrounds on the territory of the EU, we were able to postulate an existence of the following tendency: (Diagram 1 and 2).

- Victim is never to blame! She must report an offender!
- I have nothing to say on this matter
- She might have personal responsibility for this act: specific looks, behaviors etc.

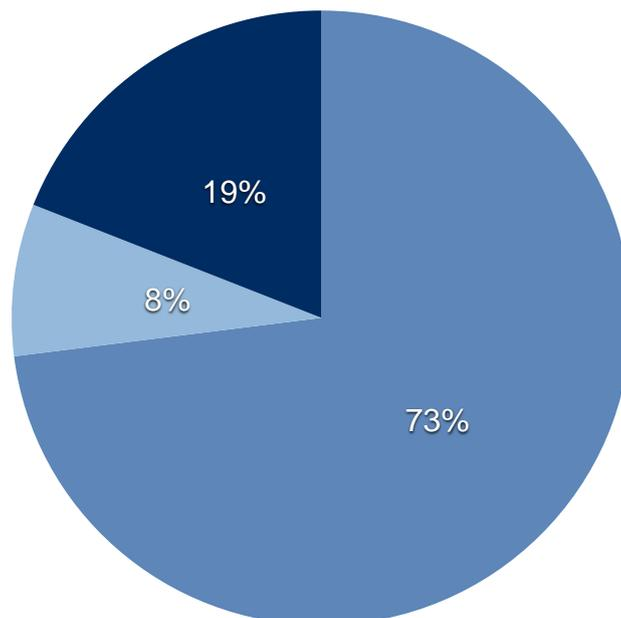

Diagram 1: **Data on social attitude towards an actual victim of sexual violence**

As we can clearly assume on the basis of aforementioned data, once the act of violence is committed, 73% of representatives of a given society claims that the offender is only one person to blame and he/she shall be reported to the police station. What is more, the data includes both female and male representatives of the society (as it was indicated in the surveys), therefore the view is common regardless sex and gender. It can successfully confirm that the global society and, European society in particular, moves forward in understanding the importance of preventing violence against girls and women and, what is more stops tolerating these acts. Therefore, the proper education which is year after being introduced in the analyzed sphere is working and policy is moving in a proper direction.

On the other hand, until today there still data on every 3 girl/woman suffering stably from domestic and, particularly, sexual violence, especially from the offender she knows and is close sensibly to. And still there are numerous unreported data, which, in case of revealing, could claim that even every second girls suffers from sexual violence in reality around the World. By treating the aforementioned mismatch as a starting point for our research, we have decided to lead one more anonymous survey among respondents from different cultural, national and religious backgrounds, by changing the main actor of the survey from “victim of the sexual violence” into “potential victim of the sexual violence”. Thus, in the following case, the question was postulated as follows: *“Who do you think is to blame, if the girl/woman you know will THEORETICALLY become a victim of a sexual violence? She is not already and may never be, keep our fingers crossed, but if so, will it be a victim or an offender?”*. (Diagram 2).

- Victim always does something to provoke acts of offender
- It is difficult to say
- Victim is probably not directly to blame, but maybe she did not refuse properly acts committed by offender
- The offender is always to blame!

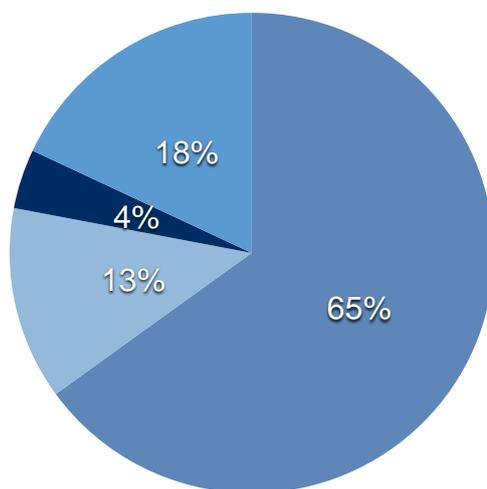

Diagram 2. **Data revealing the social attitude of respondents towards potential acts of sexual violence**

Thus, once we change the actor of sexual violence from “actual victim” into “potential victim” we can reveal a significant change of social attitude to people, suffering from sexual violence, particularly, inside any kind of relationships. Therefore, a dominant percentage of respondents (of different age and gender) still believe that the victims is rather to blame, in case

of any act of violence committed against her. She is to blame for her provoking behavior, special look, “not clear refusal towards actions of offender” etc. 13% of people find it difficult to express any opinion on the matter. And only 18% of respondents, under these circumstances are ready to blame exceptionally offender for his/her illegal act. As a result, we see, that until the given society “received a real victim to protect”, nobody really understands a significance of a problematic we are talking about. Most representatives of any given society, regardless any kind of background are ready to protect an actual victim and stand for her rights (as we, particularly, could see during international marches against sexual violence against women, which started in November 2023, in Italy, once a 19-years-old student became a victim of violence and was killed by her ex-boyfriend”. The society is literally ready to fight for actual victims. It can be explained by numerous arguments: first of all, once an actual victim is identified, every single person starts to think that the similar act is possible also against him/her his/her daughter, sister, mother, friends etc. Real danger usually makes a real difference. Secondly, it is always psychologically easier to blame a girl/woman in an act of sexual violence committed against her, until it is committed for real and/or until it is committed against a person we know or we sensibly belong to. Once we recognize that the social attitude plays really a significant role in behavior of offenders, not exceptionally, but inclusively those ones committing sexual violence acts, regardless their potential individualistic points of views (ones, making an individual think that the only one opinion for or against either cannot change the whole society, or is not important enough to make any significant difference). On the other hand, while we are analyzing the postulate of potential prerequisites of becoming victims of sexual violence, people usually do not feel “responsible enough for the way their words may impact the real society’s difference” and are ready to blame various behaviors of the girls/victims and try “to prevent them from behaving/wearing/looking in a provoking way”. The reality appears to be absolutely different: the moment, which is precisely important is the stage, when girl/woman has not yet become a victim of a sexual violence and not afterwards. It is undoubtedly a great achievement that the society realize an importance of blaming offender instead of victim once the violence is committed, it is an exact step forward, but it cannot be treated as a complete remedy for victim herself. Practically, the moment when the girl/woman really needs help, is a preventive step, when she could never have thought that she ever might become a victim. Thus, at the moment, when the society, family, friends are on the stage of claiming that “the victim is rather personally to blame”. Therefore, a young girl/woman keeps in mind that primarily society was ready to treat her guilty, people were not ready to give her a hand in help, consequently, any “begging for assistance and/or support” do not really matter and/or will not bring anyhow visible change into the victim’s situation. In simple words, at the moment of potential power of a social opinion, in a moment of significant opportunity to prevent any kind of violence thanks to a proper social blame of possible offender, the society is tended to blame potential victims for potentially provoking behavior towards offenders. Once the violence is committed though and the society is ready to support a victim, girl/woman does not look for any kind of support from people she does not believe any more. Thus, the society is ready to give a hand in help to victims at the moment when she barely needs it already.

Any time the victim is ready to report a violence and ask responsible institutions for proper psychological support, besides a generally professional methods applied for an aforementioned goals, there are still numerous cases confirming that even after successful recovery after suffering from sexual violence, the victim does not feel secure or anyhow completely happy in her own body. In the frame of our research, we are able to present trustworthy opinions of people, who have suffered from sexual violence from their family members.

**Main challenges victims face after violence:** *“I was introduced to a successful psychological recovery in the rehabilitation center. In half of the year I was already able to move along the streets, look into eyes of men walking around, going through crowded streets. It is not something, what makes me insecure anymore. Something, what does, is my attitude to my own body. It feels strange to me, sometimes I literally wake up with negating that it is my body, my life,*

*my fatum and my story. Since that day (the day of a violence act) I feel, as if my soul and my body were separated and cannot be united again". "My mother always told me that the girl/woman ALWAYS has a right to choose, therefore, since the very childhood I was pretty sure that the violence DOES NOT EXIST AS IT IS. She claimed that violence is called "violence" because women/girls try to use their sexual vulnerability in their selfish goals. My life was based on this postulate until the moment of my 23d Birthday. Just exactly during my Birthday party I was raped by a close friend of mine, whom I was dreaming to become my boyfriend some time ago. He became a monster for 15 minutes because of alcohol intoxication, his physical strength was too dominant and uncontrolled comparing to mine and it was the first moment, when I felt helpless in my life. I did not apply for any kind of psychological support and, of course, I will never tell it to my mom. Just the day before I was watching a great march for women's rights and against domestic violence against women, which held in P..., but I still cannot believe that they will protect my rights as strongly, as they protect ones of another girl. I still feel that I am one guilty of my own weakness. I still feel partially responsible for something, what was committed against me. I barely believe that I will ever be able to go through it"*

**Consequently, the psychological support of current victims of sexual violence does have a positive impact on their future re-integration into a given society, but does not guarantee a total "purification" from negative mantras, prejudices and biases that made from her an actual victim.**

Therefore, we shall strive for a method which will actually ensure a complete re-integration and starting the life experience from the very beginning, without grounding a future on the basis of victim-status foundation. Therefore, we in the frame of our current article we present a unique method of healing through learning foreign languages, which actually enables positive re-integration without bringing any negative realities from the past into the future. It literally allows a complete "purification" from guilts and self-blaming from the past.

**Method. DAR Multilingua** is a unique method of learning foreign languages developed on the basis of DARA School - school of luminaries of foreign languages (Odessa, Ukraine), in cooperation with DAR for Peace and Equality, a non-formal international group (Milan, Italy) dedicated to optimization and support of successful integration and social inclusion of migrants, refugees and forcibly displaced persons. The authors of the method are Daryna Kupriianova (lawyer, linguistic tutor, facilitator of integration and social inclusion with 8 years of experience in the sphere of Erasmus plus and volunteer with 8 years of experience in the sphere of social inclusion, integration of refugees forcibly displaced persons, migrants) and Larysa Kupriianova (University teacher, PhD in Medicine, mentor, lector, volunteer with 8 years of experience in the sphere of social inclusion, integration of refugees, forcibly displaced persons, migrants). The method is based on the postulates of combining spiritual practices and mentoring, psychological support dedicated to "purification of previous negative patterns" and complete immersing into the process of language learning.

**Why DAR Method? DAR Multilingua** through profound meditation practice alongside with developing a *positively new alter ego* allows to create a qualitatively new personality, separated from a basic one, founding it through learning new foreign language and being immersed into a new culture. Stably focusing on a creating of an alter ego, which will possess desirable skills, abilities and level of mental and physical resistance that the individual cannot allow/afford to possess in his/her basic personality enable development of a diametrically new life scenario, which, consequently, allows the victim not to be one anymore, to choose his/her social role on the basis of his/her own desires and beliefs and ensures gaining qualitatively new, profound and crucial linguistic skills that also support self-development on a new stage of life. However, the basic personality is not being forgotten by the ex-victim, it is being healed through whole process of developing a positive alter ego, alongside with allowing oneself to live a full live on his/her own conditions. The basic personality is subsequently being analyzed and observed as from the standpoint of a viewer than an actor, and, therefore, the ex-victim will be able to heal



him/herself from all negative experiences from the past. Finally, once the basic personality is mentally restored, the same practice can be applied in the process of “personalities’ switching” while making important decisions with a necessity to “observe and analyze a given situation from various perspectives”. In addition, the aforementioned practice allows a real immersion into a foreign culture, the healing practice is built around and, therefore, the profound linguistic skills gained in a such way are qualitatively better than ones gained in the process of an ordinary education.

Summing up, **DAR Multilingua-Multipersonalia** may definitely become an important remedy for victims of domestic and/or sexual violence allowing themselves subsequent positive after-violence re-integration and self-development regardless all negative limitations that were binding her/him in the past.

### Conclusions.

1. Every third woman around the world becomes a victim of a sexual violence according to official UN reports. However, due to multiple reasons, the number of cases which are being reported is not similar to one, that are committed around the World.

2. Domestic and in particular sexual violence keeps its origins in social prejudices, biases, beliefs, attitudes and family upbringing of boys and girls.

3. The tendency to protect victims of sexual violence is growing, what identifies a real positive impact of education on the social moral development, but, on the other hand, the tendency and desire to protect actual victims is drastically different from one in case of potential victim.

4. The postulate of actual protecting and fighting for rights of girls/women suffering from sexual violence is usually tightly connected with feeling a social responsibility by a given society for an illegal act, which was tacitly allowed by this society.

5. Once the society cannot assume its responsibility (especially, in case, when the girl/woman is not a victim yet), it is still ready to blame women for not clear refusal and/or provoking behavior towards men, which actually led to sexual violence against them.

6. Actions on successful prevention of sexual violence cases shall be spread, on one hand, on proactive rising the social awareness of their common responsibility for women/girls well-being in a given society and, on the other hand, on qualitatively new method of post-violence rehabilitation and re-integration into a given society of actual victims of sexual violence, what will literally allow them to live the life in full, regardless negative experiences from the past.

### References:

1. DAR MULTILINGUA - MULTIPERSONALIA, key practice for social inclusion of migrants, refugees and forcibly displaced persons//INTERCONF, Scientific Publishing Center//The VI International Scientific and Practical Conference "Scientific paradigm in the Context of technologies and society development"//November 26-28, 2023, Geneva, Switzerland
2. DAR MULTILINGUA as a prerequisite of social and cultural inclusion, integration and self-realization of migrants, refugees and forcibly displaced persons//SCIENTIA//The V International Scientific and Theoretical Conference “Current issues of science, prospects and challenges”//November 17th, 2023//Sydney, Australia
3. The problematic of foreign accent under the prism of the DAR MULTILINGUA-MULTIPERSONALIA: :Learning through healing as a way to full cultural immersion and successful societal integration//LOGOS//The III International Scientific and Practical Conference: “Theoretical and Practical Aspects of Modern Scientific Research”//November 24th, 2023//Seoul, Republic of Korea
4. European Commission//Gender Equality// [https://commission.europa.eu/strategy-and-policy/policies/justice-and-fundamental-rights/gender-equality/gender-based-violence/what-gender-based-violence\\_en#:~:text=It's%20estimated%20that%20one%20in,vio%20by%20an%20intimate%20partner.](https://commission.europa.eu/strategy-and-policy/policies/justice-and-fundamental-rights/gender-equality/gender-based-violence/what-gender-based-violence_en#:~:text=It's%20estimated%20that%20one%20in,vio%20by%20an%20intimate%20partner.)
5. The UN Refugee Agency//[https://commission.europa.eu/strategy-and-policy/policies/justice-and-fundamental-rights/gender-equality/gender-based-violence/what-gender-based-violence\\_en#:~:text=It's%20estimated%20that%20one%20in,vio%20by%20an%20inti%20mate%20partner.](https://commission.europa.eu/strategy-and-policy/policies/justice-and-fundamental-rights/gender-equality/gender-based-violence/what-gender-based-violence_en#:~:text=It's%20estimated%20that%20one%20in,vio%20by%20an%20inti%20mate%20partner.)
6. Types of domestic and family violence//<https://fullstop.org.au/get-help/about-violence-and-abuse/types-of-domestic-and-family-violence>
7. GLOBAL DATABASE ON VIOLENCE AGAINST WOMEN//<https://evaw-global-database.unwomen.org/en>
8. Violence against women //World Health Organization//<https://www.who.int/news-room/factsheets/detail/violence-against-women>

**Alina Kotkovets** 

Lecturer

*National Technical University of Ukraine  
“Igor Sikorsky Kyiv Polytechnic Institute”, Ukraine*

**Natalia Nikitina** 

Lecturer

*National Technical University of Ukraine  
“Igor Sikorsky Kyiv Polytechnic Institute”, Ukraine*

## **USE OF AI TOOLS FOR FORMATIVE ASSESSMENT OF FUTURE BACHELORS IN APPLIED MECHANICS ENGLISH LEXICAL COMPETENCE**

In the modern world, successful cooperation between experts of any field is a result of effective communication, which is impossible without strong vocabulary skills. This makes the formation of lexical competence in future bachelors in applied mechanics such an important topic. The assessment is an integral part of teaching and learning process and cannot be underestimated. It may, however, be associated with a number of challenges for teachers, such as lack of time or objectivity. The ability to keep up with innovative technologies in the realm of education, which is especially vital in our digital age, may help overcome some of the listed issues. The use of Artificial Intelligence (AI) has opened new opportunities in vocabulary assessment making it easier and faster for both the teachers and the students to track their progress. To study the use of AI in lexical competence assessment it is crucial to define the key concepts.

AI has a variety of definitions. According to one of them, AI is an extensive term which is used to describe a collection of technologies that can solve problems and perform tasks to achieve certain goals without explicit human control [2, p. 3]. AI has become an integral part of our everyday lives. From voice assistants in our smartphones to recommendation systems on e-commerce platforms, AI is transforming the way we interact with technology and simplifying various aspects of our lives. It has revolutionized communication, content consumption, photography, video, healthcare, transportation, and many other spheres. Obviously, educational sector is not an exception. Schmidt & Strasser believe that the combination of big data and advanced analytical methods offers the promise of a new era of personalized learning, formative assessment, and engaging, student-centered, and collaborative styles of learning [3, p. 165]. It has a huge potential for transforming lexical competence formative assessment techniques.

Assessment is useful for measuring and evaluating the progress of students. Depending on its primary purpose, assessment can be divided into formative and summative. Summative assessment is formal and aims to summarize students' accomplishments and evaluate the outcomes of what has been learned in order to put grades. In contrast to summative assessment, formative assessment according to Brown (2004), evaluates students while they are in the process of developing their abilities [1, p. 6] and is aimed at making any necessary changes to teaching techniques and methods. Assessment may be conducted by the teacher or by students (self-assessment and peer assessment). Some of the AI-based tools listed below may be of great help to teachers and students in vocabulary assessment.

One of the most common and popular among students tools is chat GPT. It may still be surprising how many useful functions it can offer. Chatbot GPT (Generative Pre-trained Transformer) is an AI language model developed by OpenAI. It has the ability to generate human-

like responses to text-based prompts. It uses transformer architecture, which allows it to capture the context and generate coherent and fluent responses. Chat GPT can be used to assess students' vocabulary skills by engaging them in a conversation and analyzing their use of words and comprehension of different terms (the variety and appropriateness of the words they use in their responses, their ability to use synonyms, antonyms, and contextually appropriate vocabulary). Teachers can use Chat GPT to check the spelling and appropriateness of lexical items in texts produced by students. This tool might as well be helpful in creating a variety of test tasks and activities for students. Among the most common are multiple-choice or fill-in-the-blank quizzes, matching tasks, puzzles and others.

Another online resource which is already being used by teachers around the world for vocabulary teaching, learning and assessment is quizlet.com. However, now it also offers live lessons with an AI tutor, Q-Chat, the main functions of which are assistance in material understanding, guidance in language learning and study coaching. So while quizlet flashcards, quizzes and matching tests are useful tools for teacher assessment and students' self-assessment, Q-chat is can help students work independently.

Two more free and absolutely indispensable tools for teacher and self-assessment are Grammarly and Write & Improve with Cambridge. The can analyze and help enhance a written text from the point of view of grammar, vocabulary, punctuation. These online resources provide an immediate feedback which means users can see mistakes and assess a piece of writing.

To sum up, various tools can be used by students and teachers for language learning and assessment. One of the popular tools is Chat GPT, an AI language model that can generate human-like responses to prompts and can be used to assess vocabulary skills and check the appropriateness of lexical items in student texts. Another useful tool is Quizlet.com, which offers live lessons with an AI tutor called Q-Chat for vocabulary teaching, learning, and assessment. Additionally, Grammarly and Write & Improve with Cambridge can analyze and help improve written texts in terms of grammar, vocabulary, and punctuation, providing immediate feedback for users.

### References:

1. Brown, H. D. (2004). *Language assessment: Principles and classroom practices*. White Plains, NY: Pearson Education.
2. Healey, J. (2020). *Artificial Intelligence*. Thirroul: The Spinney Press.
3. Schmidt, T., & Strasser, T. (2022) Artificial Intelligence in Foreign Language Learning and Teaching. *Anglistik*, 33, 1, pp. 165 – 184. DOI: <https://doi.org/10.33675/ANGL/2022/1/14>

**Дяченко Віра Анатоліївна**

здобувач вищої освіти факультету природничих наук  
Прикарпатський національний університет імені Василя Стефаника, Україна

**Бринська Наталія Дмитрівна**

здобувач вищої освіти факультету природничих наук  
Прикарпатський національний університет імені Василя Стефаника, Україна

**Науковий керівник: Мідак Лілія Ярославівна** 

канд. хім. наук, доцент, доцент кафедри хімії середовища та хімічної освіти  
Прикарпатський національний університет імені Василя Стефаника, Україна

## ВИКОРИСТАННЯ ІГРОВИХ ТЕХНОЛОГІЙ ПІД ЧАС ВИВЧЕННЯ ТЕМИ «РІЗНОМАНІТНІСТЬ ТВАРИН»

Одним із найперспективніших шляхів виховання мотивації учнів, озброєння їх необхідними вміннями та навичками є впровадження активних форм і методів навчання, в яких домінують навчальні ігри. Це один із способів зробити серйозний процес навчання цікавим. Гра виховує психологічну гнучкість, відкритість, комунікабельність, емоційність і вольовий вплив [1].

Метою роботи була розробка інтелектуальної гри з біології та дослідження ефективності використання ігрових технологій як однієї з форм організації пізнавальної діяльності здобувачів освіти під час вивчення нового матеріалу та узагальнення на уроках біології.

Інтелектуальна гра розроблена за принципом «Вгадай слово» та може використовуватися під час вивчення теми «Різноманітність тварин». Правилами гри передбачено три її етапи. Під час першого етапу учнівство знайомиться з цікавими фактами про тварин та правилами гри. Розгадуючи кросворд (рис.1), учасники гри встановлюють послідовність своєї участі у наступному етапі.



Рис. 1. Кросворд до теми «У павутинних сітках»: 1. Які судини є органами виділення у павуків...(мальпігієві). 2. Травна залоза у павуків...(печінка). 3. На черевці у павука є 6 павутинних...(бородавок). 4. Найбільший павук, що живе на Україні...(тарантул). 5. Представник класу, який має несеgmentоване тіло...(кліщ). 6. Скільки, в більшості випадків, пар очей у павука...(чотири)

Другий етап – гра «Вгадай слово». Завдання учасників – відгадати слово, назву одного із представників тваринного світу, за наведеними фактами. Переможець даного етапу змагається у фіналі. На цьому етапі відбувається п'ять ігор. Третій етап – фінал гри (проводиться змагання між п'ятьма учнями-фіналістами, які правильно назвали слова).

**Висновки.** Розроблена інтелектуальна гра, як метод навчання, сприяє підвищенню пізнавальної діяльності, мотивації учнів до вивчення біології. Запропоновані завдання здебільшого є пошуковими, вони ставлять учнівство перед необхідністю самостійно знаходити шляхи розв'язання, а отже, розпізнавати, аналізувати, досліджувати і формулювати висновки, а це розвиває ініціативність, формує впевненість, а отже, і бажання вивчати біологію.

#### **Список використаних джерел:**

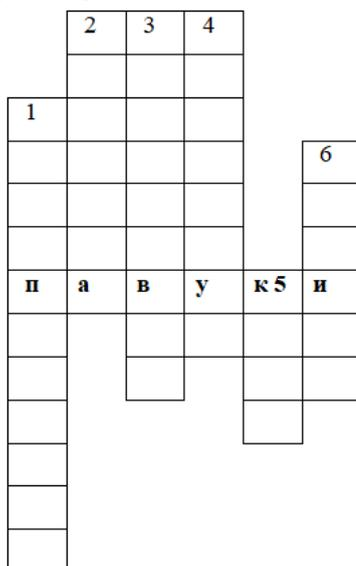
---

1. Задорожний К.М. Навчальні ігри на уроках біології. - Х.: Вид. група "Основа", 2006. – 224 с.

**Петелюк Вікторія Ігорівна**

здобувач вищої освіти

факультету природничих наук

*Прикарпатський національний університет імені Василя Стефаника, Україна*

## **ВИКОРИСТАННЯ ІНТЕРАКТИВНИХ МЕТОДІВ НА УРОКАХ ХІМІЇ**

Біологічно активні речовини або скорочено БАР – це такі хімічні речовини, які проявляють високу фізіологічну активність за малих концентрацій [1].

До даної групи речовин належить чимала кількість різного роду сполук – як природного, так і синтетичного походження, які необхідні для життєдіяльності людини, або служать для потреб людства. Прикладом біологічно активних речовин можуть виступати ліки (антибіотики), гербіциди, пестициди, наркотичні речовини, фактори росту та багато інших речовин [2]. У підручнику з хімії для 10 класу рівня стандарт [1] наведена класифікація біологічно активних речовин, яка спирається на фізіологічну дію та походження речовин: ферменти, алкалоїди, антибіотики, вітаміни, токсини та отрути, гормони [1].

Вітаміни і ферменти – біологічно активні сполуки, які вивчаються учнями на уроках хімії в межах теми «Загальні поняття про біологічно активні речовини» [6]. Вітаміни – це незамінні органічні сполуки різної хімічної природи, які або не синтезуються в організмі людини чи тварини зовсім, або утворюються в недостатній кількості, та повинні бути спожитими як складова частина їжі [3]. Ферменти або ензими – це біологічні каталізатори білкової або РНК природи, що синтезуються в клітинах живих організмів, координують і біохімічні реакції, що регулюють метаболізм [4].

У шкільному курсі хімії, біологічно активні речовини розглядаються в другому семестрі десятого класу рівня стандарту в межах теми «Багатоманітність та зв'язки між класами органічних речовин». Під час вивчення цієї теми засобами навчального предмета формуються ключові (насамперед екологічна грамотність і здорове життя, уміння вчитися впродовж життя, основні компетентності у природничих науках і технологіях) та предметні (знання про біологічно активні речовини) компетентності, прокладається наскрізна змістова лінія «Здоров'я і безпека».

Хімія – це наука, що вивчає хімічні сполуки та перетворення цих сполук, які постійно і повсюдно відбуваються як навколо нас, так і всередині нас самих [5]. Саме тому, розуміння основ хімії, хімічних процесів є важливим для кожної людини. У зв'язку із цим, озброєння учнів системою хімічних знань, формування в них відповідних умінь, навичок, пізнавальних здібностей і компетентностей є основною частиною процесу навчання хімії [6].

Сьогодні вчителі виступають не тільки як джерело знань, але й як організатори та керівники пізнавальної діяльності учнів. Сучасний вчитель створює такі умови, за яких учні можуть здобувати знання найбільш ефективно [8]. Готуючись до проведення уроку, вчителю потрібно пам'ятати про те, що хімія є наукою досить складною [7]. Тому, для успішного досягнення всіх поставлених цілей та завдань навчального процесу вчителем потрібно шукати такі шляхи і засоби навчання хімії, що підвищували б пізнавальний інтерес до цього предмету. Щоб уроки не тільки були корисними але й цікавими та не перевантаженими, вчителі, окрім класичних методів організації навчального процесу, повинні використовувати інноваційні методи.

Для підвищення інтересу до предмета використовуються різні прийоми і методи: проблемне навчання, дискусійні методи навчання, різноманітні ігрові методи (урок-диспут, урок-вікторина, урок-гра, урок-подорож), а також нетрадиційні уроки (урок-екскурсія, урок-семінар, урок-лекція).

Прикладом проблемних запитань до теми «Біологічно активні речовини» можуть бути: «Під час сезонного росту захворювань, а також під час пандемії COVID-19 спостерігався значний ріст попиту на вітаміни D та C. Чи дійсно ці вітаміни допомагають у боротьбі з захворюваннями?»; «Які продукти потрібно вживати, щоб отримувати достатньо вітамінів?». «Щодня ми готуємо та споживаємо їжу: яку інформацію про вітаміни потрібно знати перед початком приготування їжі?»; «Чи можна використовувати ферменти у промисловому виробництві?»; «Чому можна приготувати желе з консервованого ананаса, але зі свіжого не вийде?» [9].

У процесі навчання дуже важливо, щоб почута учнями інформація підкріплювалась якісним ілюстративним матеріалом. З цим завданням в наш час допомагають справлятися різноманітні онлайн-ресурси та інтерактивні технології. Одним із ресурсів, що можуть стати у нагоді під час вивчення теми «Біологічно активні речовини», є «Mozaik Education» [10], який пропонує користувачам велику кількість інтерактивних матеріалів: 3D сцени («Яка їжа повинна бути у вас на тарілці?», «Ферменти»), цифрові уроки («Як харчуватися правильно?» та «Вітаміни»), відео («Моделювання травлення білків у шлунку»).

Ферменти, в переважній більшості є молекулами білкової природи, що дозволяє створювати надзвичайно красиві 3D візуалізації їх молекулярної структури на сайтах «Protein Data Bank» [11] та «National Center for Biotechnology Information» [12].

Для проведення уроку на тему «Біологічно активні речовини» у роботі запропоновано на етапі актуалізації опорних знань використати «Хімічний диктант». Для хімічного диктанту розроблено завдання з використанням сервісу Classtime. Учні можуть відкрити тестування за посиланням, кодом або QR-кодом.

Також для актуалізації опорних знань будуємо «Асоціативний куш» (рис. 1).



Рис. 1. Варіанти асоціативних кушів до слів вітаміни (А) та ферменти (Б)

Одним завданням на етапі закріплення знань може бути розв'язання кроссенсу (рис 2).

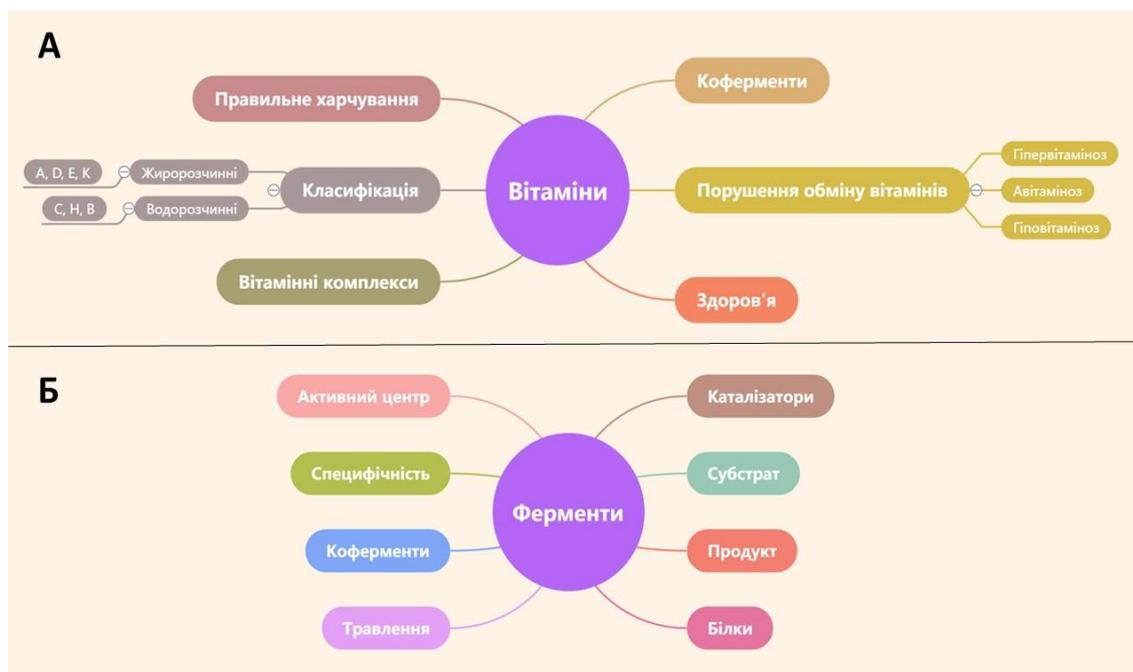

Рис. 2. Кроссенс на тему «Вітаміни». Зображення взяті із колекції безплатних стокових фотографій Freerik [96]

Інструментом організації навчальної діяльності також може бути лепбук «Біологічно активні речовини» (рис. 3).



Рис. 3. Внутрішня частина лепбуку у згорнутому (А) і розгорнутому (Б) вигляді

**Висновки.** У роботі розроблено методичні матеріали, призначені для проведення заняття з хімії на тему «Загальні поняття про біологічно активні речовини»: тестові завдання з використанням сервісу Classtime, кроссенс, «Асоціативний куш», виготовлено лепбук.

### Список використаних джерел:

1. Григорович О. В. Хімія (рівень стардарту): підруч. для 10 класу закл. загал. серед. освіти. Харків: Ранок, 2018. 240 с.
2. Galkina I. Fundamentals of chemistry of biologically active substances: Training manual for students of colleges and universities. 2006. 120 p.
3. Eggersdorfer M., Laudert D., Létinois U., McClymont T., Medlock J., et al. One Hundred Years of Vitamins – A Success Story of the Natural Sciences. *Angewandte Chemie International Edition* 2012. Vol. 51. P. 12960-12990. DOI:10.1002/anie.201205886.
4. Григор'єва М. В., Данилова В. М., Комісаренко С. В. Новий погляд на РНК: відкриття Сідні Олтмена і Томаса Чека 1989 року. *Ukrainian Biochemical Journal*. 2020. Том 92, № 5. С. 155-160. DOI:10.15407/ubj92.05.155.
5. Хімія в моєму житті [лауреат стипендії ім. О.О.Пашенка - Денис Савченко] | КПІ ім. Ігоря Сікорського: веб-сайт. URL <https://kpi.ua/1005-8> (дата звернення: 16.01.2023).



6. Гузенко О. М., Рахлицька О. М., Чеботарьов О. М. Сучасні технології навчання хімії: метод. вказівки для студентів ф-ту хімії та фармації першого (бакалавр.) рівня освіти. Одеса: Одес. нац. ун-т ім. І. І. Мечникова, 2021. 42с.
7. Самойленко П.В. Методика навчання хімії: навчально-методичний комплект: навчально-методичний посібник. Чернігів: Десна Поліграф, 2020. 320 с.
8. Наволокова Н. П. Енциклопедія педагогічних технологій та інновацій. Харків: Основа, 2012. 176 с.
9. Enzymes teaching resources: web-document. URL <https://thescienceteacher.co.uk/enzymes/> (accessed 1.31.23).
10. RCSB PDB: Homepage: web-document. URL <https://www.rcsb.org/> (accessed 11.1.23).
11. National Center for Biotechnology Information: web-document. URL <https://www.ncbi.nlm.nih.gov/> (accessed 11.1.23).
12. Цифрова освіта та навчання від Mozaik: веб-сайт. URL <https://www.mozaweb.com/uk/> (дата звернення: 15.02.2023).

**Скалецька Діана Олегівна**  
здобувач вищої освіти філологічного факультету  
студентка 4 курсу  
*Державний вищий навчальний заклад України*  
*«Донбаський державний педагогічний університет», Україна*

## **ІНТЕРАКТИВНІ МЕТОДИ НАВЧАННЯ АНГЛІЙСЬКОЇ МОВИ У ЗЗСО**

У сучасному освітньому середовищі, де технології швидко розвиваються, інтерактивні методи навчання стають необхідним елементом ефективного викладання англійської мови у закладах загальної середньої освіти (ЗЗСО). Ця тема є актуальною, оскільки вона віддзеркалює потреби інтеграції інноваційних підходів до навчання, які покликані покращити засвоєння мови та активізувати навчальний процес. Інтерактивні методи навчання не тільки сприяють залученню учнів до уроків, але й сприяють розвитку їхніх критичного мислення, комунікативних навичок та творчого підходу до вивчення іноземної мови.

У цьому контексті важливо враховувати різноманітність учнівських здібностей та індивідуальні особливості, а також використовувати інтерактивні методи, що стимулюють розвиток всіх компетенцій, необхідних для вивчення іноземної мови.

Подаємо приклади інтерактивних вправ, які можна використовувати при вивченні англійської мови у початкових класах [1].

Метод Розгадай загадку або Таємничі об'єкти (1-4 клас) передбачає завдання-запитання і пошук відповіді на нього. Відповідь подається по-різному: в чорному ящику або усно.

Приклад. Guess what is in the box? Look at my face and you see somebody. Look at my back and you see nobody. Answer: Mirror (is in a small black box).

Зіпсований телефон (1-2 клас) – вчитель поділяє дітей на дві команди, вони стають у дві ширенги. Школярам, які стоять перші, він шепоче у вухо слово (1-2 клас), коротке речення (2-4 клас). Учні передають по черзі це слово чи речення до останнього члена команди. Виграє та команда, у якої останній гравець називає правильну відповідь. Якщо обидві команди відповідають правильно, перемога зараховується обом командам.

Зупинимося більш детально на інтерактивних методах навчання англійській мові учнів старших класів [2].

Використання творчих завдань у навчанні мови розширює можливості учнів у розвитку креативного мислення та власної унікальної мовної ідентичності. Завдання, які вимагають від учнів високого рівня когнітивних навичок, стимулюють їхні мозкові процеси та сприяють активному засвоєнню мовних засобів.

Співпраця в невеликих групах визначається як ефективна стратегія, оскільки вона надає можливість участі всім учням, включаючи пасивних та сором'язливих. Цей підхід сприяє розвитку навичок співпраці, міжособистісного спілкування, а також розвиває як уміння слухати, формувати спільну думку та вирішувати конфлікти.

Використання відеоматеріалів на уроках дозволяє переглядати як художні, так і документальні відеофільми, фрагменти з них, а також відеоролики та відеосюжети. Це дає можливість вчителю створювати навчальне середовище, що сприяє розвитку різних мовних навичок, а також розширює кругозір учнів через використання візуальних засобів.

Тренінг, розглянутий нами як процес отримання навичок та умінь, визначається як послідовне виконання завдань, дій або ігор з метою досягнення конкретних результатів у

розвитку мовленнєвих навичок. Застосування тренінгу дозволяє створити систематичний підхід до навчання та допомагає учням досягати високих стандартів володіння англійською мовою.

Отже, усвідомлення важливості інтерактивних методів навчання англійської мови у загальноосвітніх школах визначає новий рівень якості освіти. Такі методи стають ключовим інструментом для вчителів, які прагнуть надати учням найефективніше вивчення іноземної мови, сприяючи не лише отриманню знань, але і розвитку креативності, критичного мислення та комунікативних навичок. Важливо пам'ятати, що інтерактивність у навчанні сприяє активізації інтересу учнів, роблячи навчання цікавим та захопливим. Такий підхід не лише забезпечує глибоке розуміння мови, а й формує позитивне ставлення до процесу вивчення, що є важливим елементом успішної освітньої стратегії.

### **Список використаних джерел:**

---

1. Зубрик, А. (2020). Інтерактивні методи і прийоми навчання англійської мови учнів початкових класів. *Humanities science current issues*, 2(28), 87–92. <https://doi.org/10.24919/2308-4863.2/28.208643>
2. Кійко, С., & Смаглій, В. (2022). Інтерактивні методи навчання іноземної мови учнів старших класів. *Вісник науки та освіти*, (2(2)). [https://doi.org/10.52058/2786-6165-2022-2\(2\)-140-156](https://doi.org/10.52058/2786-6165-2022-2(2)-140-156)

**Коваль Олена Олексіївна** 

здобувач вищої освіти гуманітарно-педагогічного факультету  
*Хмельницький національний університет, Україна*

**Науковий керівник: Руденок Алла Іванівна**

кандидат психологічних наук,  
доцент кафедри психології та педагогіки  
*Хмельницький національний університет, Україна*

## **ОСОБЛИВОСТІ АДАПТАЦІЇ УЧНІВ З ОСОБЛИВИМИ ОСВІТНИМИ ПОТРЕБАМИ У СЕРЕДНІЙ ШКОЛІ**

Дитина з особливими потребами на сучасному етапі розвитку суспільства розглядається як особистість, яка має ті ж права, що й інші члени спільноти, але через особливості індивідуального розвитку їй необхідно надавати особливі освітні послуги. У відповідності до закону України «Про освіту» сьогодні кожна дитина з порушеннями психофізичному розвитку має право на одержання освіти.

Період переходу учнів з особливими освітніми потребами з початкової до середньої школи припадає на вік здебільшого 11-12 років (підлітковий вік). Підлітковий вік для дітей з особливими освітніми потребами характеризується підвищеною емоційною збудливістю, імпульсивністю, швидкою зміною настрою, схильністю до афектів. Саме цей період зумовлений зміною навчальної і соціальної ситуації порівняно з початковою школою. В останні роки перехід учнів з особливими освітніми потребами з початкової школи до середньої викликає підвищений інтерес дослідників із різних країн, причому більшість із них розглядають цю зміну як одну з найскладніших подій, з якими стикаються молодші підлітки [1; 2; 3; 4, 5].

Період переходу дітей з особливими освітніми потребами з початкової школи до середньої важливий і важкий не лише для дитини але й і для батьків, вчителів і всіх інших учасників навчально-виховного процесу.

Спостереження за учнями, в цей період показує, що вони дуже розгублені, не можуть зрозуміти, як будувати стосунки з педагогами, які вимоги обов'язкові для виконання. З переходом до середньої школи учні переходять до системи класний керівник - вчителі предметники, уроки проходять в різних класах. До школяра вперше пред'являється багато вимог з боку багатьох людей [6].

Для емоційного комфорту дитини з особливими освітніми потребами важливо щоб поряд в навчальному закладі у цей важкий для неї період поруч був той кого вона вже знає, до кого може звернутися в разі потреби за допомогою, чи порадою. Такою людиною є асистент вчителя, адже цей педагог співпрацював з дитиною в початковій школі, знає особливості його характеру, може зорієнтуватися як діяти в тій чи іншій ситуації, розуміє дитину може бути в ролі перекладача, для кращого розуміння дитини вчителями предметниками і навпаки, оскільки до учнів п'ятикласників надходить багато нової інформації, від багатьох нових для них вчителів, нових термінів, які дитина нормотипова не завжди взмозі опанувати, а дитині з особливими освітніми потребами і поготів.

Адаптація дитини до навчання у середній ланці школи відбувається не одразу. Це досить довгий процес, пов'язаний зі значними проблемами як об'єктивного, так і суб'єктивного характеру.

Саме на педагогів, батьків, фахівців психологічної служби покладається велика відповідальність, щоб процес переходу учня з особливими освітніми потребами пройшов легко, швидко та "безболісно".

**Пам'ятка батькам для допомоги в адаптації дитини з особливими освітніми потребами до середньої школи:**

- Перша умова шкільного успіху п'ятикласника - безумовне прийняття дитини, незважаючи на ті невдачі, з якими вона вже зіткнулася або може зіткнутися.

- Якщо вас щось турбує в поведінці дитини, постарайтеся якнайшвидше зустрітися і обговорити це з класним керівником або асистентом вчителя а за можливості і з психологом.

- Якщо в сім'ї відбулися якісь події, що вплинули на психологічний стан дитини (розлучення, від'їзд у довге відрядження когось із батьків, народження ще однієї дитини тощо) повідомте про це асистента вчителя, не рідко так трапляється, що асистент вчителя з огляду на поведінку учня, помічає якісь проблеми особистого характеру, чи проблеми в сім'ї, за можливості може зателефонувати сам до батьків та дізнатися обставини, що зумовлюють таку поведінку учня, але якщо батьки заздалегідь повідомляють асистента вчителя, чи класного керівника, то це дає можливість уникнути деяких непорозумінь між учнем з особливими потребами і його однокласниками, чи іншими дітьми школи.

- Виявляйте інтерес до шкільних справ, обговорюйте складні ситуації, разом шукайте вихід із конфліктів. Організуйте неформальне спілкування зі своєю дитиною після шкільного дня.

- Допоможіть дитині вивчити імена нових вчителів, нових однокласників.

- Неприпустимість фізичних заходів впливу, залякування, критики на адресу дитини, особливо у присутності інших людей (бабусь, дідусів, однолітків).

- Виняток таких покарань, як позбавлення задоволень, фізичні та психічні покарання.

- Заохочення дитини, та не лише за навчальні успіхи. Моральне стимулювання досягнень дитини.

- Довіряйте дитині.

- Демонструйте зразки впевненої поведінки, будьте в усьому приклад для дитини.

- Будьте послідовні у вихованні дитини. Не забороняйте без жодних причин того, що дозволяли раніше.

- Використовуйте покарання лише у крайніх випадках, а караючи—не принижуйте [7]. Не забувайте з'ясовувати і інші деталі:

1. чи встигає дитина поїсти під час перерви в їдальні;
2. чи може без відчуття небезпеки зайти в загальний туалет;
3. чи може спокійно перевдягатися в роздягальні;
4. чи потрібна дитині допомога під час переодягання.

Пам'ятайте, що основними помічниками батьків в складних ситуаціях є терпіння, увага і розуміння.

Допомога педагогів учням з ООП повинна бути спрямована на зміцнення їхньої впевненості в собі, вироблення власних критеріїв успішності, вміння поводитись у важких ситуаціях, ситуаціях неуспіху. Необхідно допомогти дітям виробити індивідуальні моделі поведінки у значних ситуаціях.

**Пам'ятка асистентам вчителя та вчителям, які працюють з класом де навчаються учні з ООП.**

- Опрацюйте спеціальну психолого-педагогічну літературу. Відвідайте семінари, вебінари де вам допоможуть розібратися та нададуть певні консультації, як працювати з учнями з особливими освітніми потребами.

- Пам'ятайте: легше з першого уроку викликати до себе довіру, любов дитини, ніж потім подолати недовіру.

- Не змінюйте різко методи роботи, використовуйте ігровий матеріал, інструктажі, пам'ятки, алгоритми, картки-опори, зразки виконання.
- Протягом уроку та додому давайте конкретні доступні завдання й домагайтесь їх чіткого виконання.
- Щоденно перевіряйте письмові роботи учнів, домагайтесь систематичної роботи над помилками.
- Ретельно обміркуйте заходи та прийоми розвитку мислення, усного та писемного мовлення учнів. Розробіть відповідний роздавальний матеріал.
- Забезпечуйте систематичне повторення.
- Уникайте перевантаження дітей.
- Відвідуйте уроки колег, завітайте у школи свого міста, де навчаються учні з ООП, поспілкуйтеся з колегами, аби зрозуміти алгоритм роботи з учнями з особливими освітніми потребами[8].

**Висновки.** Освіта дітей з особливими потребами має передбачати включення їх у загальну діяльність разом з іншими дітьми. Організація інклюзивного навчання вимагає пристосування до потреб дитини з особливими потребами не тільки приміщення, відповідно облаштованого робочого місця для занять, а й програмно-методичного забезпечення, надання додаткових послуг такій дитині, організації індивідуального підходу до неї.

#### **Список використаних джерел:**

1. Підчасов Є.В. Динаміка психологічної адаптації особистості молодшого підлітка до навчання в основній школі: дис. ... канд. психол. наук: 19.00.07 Харків, 2010. 245 с.
2. Дзюбенко О. А. Психологічні особливості адаптації молодших підлітків до навчання в основній школі дис. ... канд. психол. наук : 19.00.07. Київ, 2013. 209 с.
3. З.Татьянчиков А.О. Особливості адаптації молодших підлітків до навчання в основній школі. Вісник Інституту розвитку дитини. 2013. Вип. 27. С. 163-169.
4. Evans D, Borriello G.A. and Field A.P. A Review of the Academic and Psychological Impact of the Transition to Secondary Education. *Front. Psychol.* 2018. No9. P. 1482-1493. doi: 10.3389/fpsyg.2018.01482
5. Цукерман Г.А. Переход из начальной школы в среднюю как психологическая проблема. *Вопросы психологии.* 2001. № 5. С. 19-34.
6. <https://nus.org.ua/articles/yak-pidtrymaty-ditej-z-oop-u-perehodi-do-serednoyi-shkoly/>
7. Андрощук О. В. Педагогічна та вікова психологія. *Загальна психологія, історія психології.* 2017. 54 с.
8. Якименко А. С. Психологічні особливості соціально-психологічної адаптації у середньому та старшому шкільному віці. *Психологія. Соціальні комунікації: Збірка наукових праць студентів.* 2013. С. 172-177.

**Паненко Ірина Анатоліївна**

магістрантка факультету початкового навчання

*Південноукраїнський національний педагогічний університет імені К.Д.Ушинського, Україна*

Науковий керівник: **Шпаляренко Юлія Анатоліївна**

кандидат пед.наук, доцент кафедри пед.технологій  
початкової освіти

*Південноукраїнський національний педагогічний університет імені К.Д.Ушинського, Україна*

## **ПРОБЛЕМА РОЗВИТКУ КРИТИЧНОГО МИСЛЕННЯ УЧНІВ МОЛОДШОГО ШКІЛЬНОГО ВІКУ НА УРОКАХ АНГЛІЙСЬКОЇ МОВИ**

***Анотація.** У статті розглядається проблема розвитку критичного мислення учнів початкової школи як найважливіша складова формування особистості та пропонуються технології розвитку критичного мислення молодших школярів.*

В даний час проблема розвитку критичного мислення в молодшому шкільному віці є актуальною, так як розвивати мислення означає розвивати вміння думати. В епоху інформаційного суспільства необхідно навчити учнів добувати інформацію самостійно, розвивати здібності учнів до самостійної роботи з інформацією будь-якої складності, розвивати критичність і логічність мислення. У сучасному суспільстві робиться запит на освічену, креативну, заповзятую людину, яка самостійно приймає рішення, може запропонувати нові ідеї, способи вирішення тієї чи іншої проблеми. Розвиваючи навички критичного мислення, учні можуть аналізувати інформацію, оцінювати аргументи та формувати власні аргументовані судження на основі доказів і логічних міркувань. Ця здатність мислити незалежно сприяє інтелектуальній автономії, дає людям можливість протистояти інтелектуальному конформізму та відстоювати свої ідеї, навіть незважаючи на опозицію [3].

В традиційній освітній системі переважає зубріння та запам'ятовування, а не розвиток у учнів здібностей критичного мислення та уяви. Ця проблема викликає необхідність вивчення ефективних стратегій та підходів для розвитку критичного мислення. Можна навести висловлювання відомого американського психолога К. Роджерса, який на одній зі своїх лекцій для вчителів шкіл сказав про те, що ніякі їхні зусилля не мають сенсу, оскільки основою стає тільки та частина інформації, яка прийнята дитиною. Вчитель не є транслятором інформації, а значить, він повинен допомогти учням оволодіти способами самостійної роботи.

Технологія розвитку критичного мислення є одним із способів перетворити навчання в особистісно орієнтоване. Реалізація особистісно орієнтованого навчання передбачає здійснення такого педагогічного керівництва діяльністю учнів, яке дозволило б їм проявити особистісні функції (шукати у всьому сенс, будувати образ і модель свого життя, проявляти творчість, давати критичну оцінку фактам).

Сьогодні в різних наукових дослідженнях можна знайти різне визначення терміна «критичне мислення». Дж. А. Браус і Д. Вуд визначають його як розумне рефлексивне мислення, сфокусоване на вирішенні того, у що вірити і що робити. Критичне мислення на їхню думку є пошуком здорового глузду і вмінням відмовитися від власних упереджень [1].

Психологічно критичне мислення базується на прагненні до творчого пошуку, жадобі до знань. Це відкрите мислення, яке не сприймає догм, розвивається шляхом накладення нової інформації на життєвий особистий досвід. У цьому і є відмінність критичного мислення від мислення творчого, яке не передбачає оцінювального аспекту, а продукує нові ідеї, які дуже часто виходять за межі життєвого досвіду, зовнішніх норм і правил. Однак, провести чітку межу між критичним і творчим мисленням складно. Критичне мислення – це відправна точка для розвитку творчого мислення, більше того, і критичне, і творче мислення розвиваються одночасно, вони взаємообумовлені. Люди із розвинутим критичним мисленням здатні висувати нові ідеї та побачити нові можливості, що є дуже необхідним при вирішенні нових проблем. Критичне мислення не означає негативність чи критику, під цим поняттям мається на увазі розумний розгляд різноманітності підходів з тим, щоб виносити основні судження і рішення. Орієнтація на критичне мислення передбачає, що нічого не приймається на віру і кожен учень незважаючи на авторитети, виробляє свою думку в контексті навчальної програми. [5]

Розвинуте критичне мислення дає учню:

- Вміння працювати у співпраці з іншими,
- Вміння відповідально ставитися до власної освіти
- Підвищення ефективності сприйняття інформації
- Підвищення інтересу, як до досліджуваного матеріалу, так і до самого процесу навчання
- Бажання і вміння стати людиною, яка вчиться протягом всього життя.

Запровадження технологій критичного мислення дає вчителю можливість:

- Створити в класі атмосферу відкритості і відповідальній співпраці
- Використовувати систему ефективних методик, які сприяють розвитку самостійності
- Допомогти школярам стати одночасно практиками та аналітиками, які одночасно вміють грамотно аналізувати свою діяльність.

У сучасній професійній діяльності важливо володіти не знаннями, а здатністю користуватися набутим досвідом, важливий не обсяг інформації, а вміння отримати її і моделювати; цінним є не «споживання інформації», а творення і співробітництво. В недалекому майбутньому, передбачає Р. Пауль, головним капіталом буде вже не сама інформація, а її ефективний виробник. Природне включення в систему шкільної освіти технології розвитку критичного мислення дає можливість кожному здобувачеві освіти особистісного зростання, адже така робота звернена насамперед, до дитини, до її індивідуальності [2].

Технологія розвитку критичного мислення (ТРКМ) розроблена американськими педагогами-практиками в 80-і роки 20 століття. Пізніше основу технології стали складати ідеї і теорії Ж. Піаже про етапи розумового розвитку дитини. Критичне мислення формується, перш за все, в дискусії, письмових роботах і активній роботі з текстами. З цими формами роботи учні добре знайомі, їх необхідно лише трохи змінити.

Якщо говорити про навчання іноземним мовам, то саме комунікативні методи отримали останнім часом новий імпульс. Відбувається поворот від засвоєння різних аспектів мови (лексики, граматики) до активного використання іноземної мови в житті. Іноземна мова стає, з одного боку, засобом отримання професійної чи іншої інформації, а з іншого боку, засобом здійснення комунікації. Однак про ефективну комунікацію можна говорити лише в тому випадку, якщо людина правильно сприймає або передає інформацію. У зв'язку з цим все частіше від педагогів і психологів можна чути, що комунікативна компетенція результативна лише в тому випадку, якщо людина володіє критичним мисленням.



Викладання іноземної мови в силу своєю комунікативної природи завжди відрізнялася творчим характером, більшою спрямованістю на створення своїх власних мовних продуктів. Все це, безсумнівно, вимагає креативності, самостійності і критичності мислення.

В основі впровадження технології розвитку критичного мислення є трифазова структура уроку.

1. Перший етап – виклик, тобто активізація інтересу до предмета. Завдання цього етапу:

- актуалізувати наявні в учнів знання;
- стимулювати пізнавальний інтерес до досліджуваного предмета;
- допомогти учням самим визначити напрямок у вивченні теми.

2. Другий етап – осмислення матеріалу під час роботи над ним. Завдання цього етапу:

- допомогти активно сприймати досліджуваний матеріал.
- допомогти співвіднести старі знання з новими.

3. Третій етап – рефлексія. Узагальнення матеріалу, підведення підсумків. Завдання цього етапу:

- допомогти учням самостійно узагальнити матеріал, що вивчається;
- допомогти учням самостійно визначити напрямки подальшого вивчення матеріалу

[4].

Різних прийомів і методик, що застосовуються на кожній стадії дуже багато. На уроках англійської мови використовують такі:

1. «Wordplay». Учні придумують для своїх однокласників питання і дають їм категорії на будь-які теми: назва країн, професій, числівники, колір, місяць, дні тижня і т.

2. «Асоціативний куш». Відомо, що дуже важко «розгойдати» учнів на початку заняття. Звичайно, що все нове сприймається на початку негативно. Але треба бути наполегливим і все буде належним чином. Цей метод використовується замість «мовної розминки» і замість питань типу: «Хто черговий? Хто відсутній?», ми стали давати для обдумування ключове слово, або ключову фразу заняття. Наприклад, якщо Тема уроку «Комп'ютери», учні говорять всі слова, фрази, думки, які з'являються у них, коли вони чують це слово і пояснити, чому саме так, а не інакше.

3. «Шість капелюхів мислення». Також одним з цікавих прийомів в технології критичного мислення є «шість капелюхів мислення», засновник якого – Е. де Боно. «Шість капелюхів мислення» – це можливість висловлювати свої припущення незалежно від припущень інших: всі точки зору будуть різними, так як «ролі», розподілені між учасниками, свідомо різні. Це дає можливість подумати про альтернативні погляди на проблему, обговорити різні точки зору, і якщо якийсь припущення виявиться оскарженим, то учень не буде відчувати в цьому помилку, адже він всього лише зіграв роль. Прийом добре проводити на початковому етапі розвитку рефлексії, щоб розкріпачити дітей. При такій формі організації рефлексії викладач отримує від учнів різні точки зору по обговорюваному питанню. В учнів немає побоювань висловлювання помилкових припущень. Також є актуальними і ефективними в сучасному освітньому процесі: «ромашка питань», «інсерт», «фішбон» (рибна кістка), «дерево передбачень», «зведена таблиця», «лист по колу», «лови помилку», «поляна сніжинок», «кубик» та інші. Ефективним засобом формування і розвитку критичного мислення є рольові ігри, конференції, телеміст, ток-шоу з досліджуваної теми, а також диспут і дебати. Також до методів розвитку критичного мислення належать так звані «ідейні сітки» «Mind-Map», «Mindmapping», роздум над цікавими цитатами і висловлюваннями, робота над приказками може стати хорошою основою для розвитку критичного мислення учнів, творча робота з піснями тощо.

**Висновки** Підсумовуючи, слід сказати, що розвиток навичок критичного мислення молодших школярів є важливим для їхнього інтелектуального зростання та майбутнього

успіху. Ці навички не тільки підвищують академічні досягнення, але й готують учнів до вимог професійного світу, сприяють особистому зростанню та сприяють активній громадянській позиції. Інвестуючи в розвиток навичок критичного мислення на ранній стадії, педагоги та суспільство можуть надати молодшим учням змогу навчатися все життя, бути здатними вирішувати проблеми та стати громадянами світу, які можуть ефективно орієнтуватися в викликах і можливостях 21-го століття.

#### **Список використаних джерел:**

1. Браус Дж. А., Вуд Д. Екологічна освіта в школах [Текст]: Пер. с англ. – НААЕЕ, 1994.
2. Клустер Д. Що таке критичне мислення? [Текст] // зміна: Міжнародний журнал про розвиток мислення через читання і письмо.– 2001. - №4. – с. 36-40
3. Пометун О. І. Застосування інтерактивних технологій у навчанні молодших школярів: 3-36 Методичний посібник для вчителів початкової школи. Тернопіль : Навчальна книга. Богдан, 2011. 304 с.
4. Савченко О. Я. Українська мова та читання : Підручник для 3 класу ЗЗСО (у 2-х частинах): Частина 2. К. : УОВЦ «Оріон», 2020. 160 с.
5. Терно С. О. Критичне мислення: методи та стиль навчання. Запоріжжя, 2019. Вип. 52. Том 2. С. 183-189.

**Ільніцька Катерина Сергіївна**

кандидат педагогічних наук, доцент

*Уманський державний педагогічний університет імені Павла Тичини, Україна*

**Краснобокий Юрій Миколайович**

кандидат фізико-математичних наук, доцент

кафедра фізики та інтегративних технологій навчання

*Уманський державний педагогічний університет імені Павла Тичини, Україна*

## **РАДІОЕЛЕКТРОНІКА В СИСТЕМІ ПІДГОТОВКИ МАЙБУТНІХ УЧИТЕЛІВ ПРИРОДОЗНАВЧОГО ПРОФІЛЮ**

Згідно з концептуальними засадами Нової української школи в учнів закладів загальної середньої освіти необхідно виробити усвідомлення ролі техніки і технологій у прогресивному розвитку суспільства, техносфері, сучасному виробництві тощо. Це завдання покладається на учителів, а їх відповідну підготовку мають забезпечити педагогічні університети.

Чільне місце у такій підготовці майбутніх учителів фізики та інших природничих наук має посідати така навчальна дисципліна як радіоелектроніка. Адже сучасна техніка, як правило, обладнана радіоелектронними системами управління з використанням мікропроцесорної техніки, які забезпечують автоматизацію технологічних процесів, зменшення затрат на виробництво і випуск виробів високої якості [1].

Звичайно, що ні школа, а ні педагогічні університети не можуть бути забезпечені всім сучасним технологічним обладнанням промислового типу, але й учні і студенти повсякденно стикаються з різноманітною побутовою технікою, яка в тій, чи тій мірі оснащена радіоелектронними пристроями. Саме на з'ясування фізичних принципів роботи таких пристроїв ми робимо акцент у процесі підготовки майбутніх учителів на кафедрі фізики та інтегративних технологій навчання природничих наук Уманського педагогічного університету. Для роботи в такому напрямі є широке практико-орієнтоване підґрунтя.

Аналіз глобальної торгової мережі засвідчує, що в ній вже майже не пропонується побутова техніка з «чисто» механічним чи електричним приводом - вся вона оснащена електронними системами контролю і управління роботою такого обладнання (швейні машини з мікропроцесорним керуванням, світлодіодні лампи, пральні машини, електронні ваги, мікрохвильові печі, індукційні плити, холодильні та морозильні камери тощо).

У такому обладнанні використовуються не лише радіоелектронні пристрої, але й принцип їх роботи, який базується на явищах і процесах радіоелектроніки. Тому без знання її основ майбутній учитель не зможе дохідливо пояснити учням, як працює таке обладнання, а отже й досягти результатів, передбачених концепцією Нової української школи.

Розглядаючи на лабораторно-практичних заняттях основні вузли деяких побутових приладів, виділяємо в них пристрої та елементи радіоелектроніки, знання яких фізичних принципів їх роботи учителями є необхідним для пояснення майбутнім учням. Так, у більшості випадків такі пристрої для встановлення і відображення режимів їх роботи застосовують рідкокристалічні індикатори. Не знаючи принципу їх роботи, не можливо пояснити технологію створення ними зображення. У всіх цих пристроях формування кольорового зображення, у тому числі й у телевізорах і моніторах, застосовується просторове змішування трьох основних кольорів: червоного, синього, зеленого. Тому

знання технології отримання кольорового зображення і пристроїв, які його реалізують, необхідне для пояснення роботи обладнання, яке використовує синтез кольорів.

Однією із сучасних тенденцій розвитку освітлювальних приладів слугує широке впровадження високоефективних джерел світла, виготовлених на базі напівпровідникових світлодіодів. Напівпровідникові прилади широко використовуються в якості датчиків контролю різних фізичних параметрів. Вони застосовуються в переносних і стаціонарних побутових джерелах світла, світловій рекламі тощо.

Широкий спектр побутової техніки використовує поєднання радіоелектроніки і джерел ультразвукових коливань. В ультразвукових пральних машинах, ультразвукових зволожувачах повітря, інгаляторах тощо для перетворення рідини в стан дрібнодисперсної суспензії застосовується розщеплення води за допомогою п'єзоелементів, які вібрують з ультразвуковою частотою. У цьому випадку крім розуміння принципу роботи п'єзоелементів необхідні ще й знання щодо будови і принципу роботи електронних генераторів.

На елементній основі радіоелектроніки базуються й принципи передачі, прийому, кодування і декодування інформації. Тому без розуміння цих принципів не можливо пояснити і правильно експлуатувати мобільні телефони (якими в даний час користуються не лише мільйони дорослих, а й учнів); побутові телеметричні системи (наприклад, побутові «станції погоди», які використовуються для вимірювання зовнішньої температури, вологості повітря та атмосферного тиску); пульти дистанційного управління, які використовуються практично у всьому сучасному обладнанні.

Окремо слід відзначити широке впровадження такої радіоелектронної системи як GPS-навігатори, які містять географічну карту, на якій координати знаходження GPS-приймача визначаються за сигналами із супутника. Варто рекомендувати застосування цієї системи у шкільній практиці за умов організації різних походів, екскурсій, військово-патріотичних ігор тощо.

На наше переконання, знання принципів будови основних побутових радіоелектронних пристроїв дозволить майбутнім учителям формувати в учнів компетентну базу для розуміння застосування радіоелектронних пристроїв в об'єктах промислових масштабів (верстатах, установках, виробничих комплексах, електромережах, логістиці тощо) та прогнозувати подальші шляхи використання в освітньому процесі пристроїв радіоелектроніки.

З цією метою у процесі підготовки учителів особлива увага нами приділяється таким темам курсу радіоелектроніки: «Принципи побудови сучасної напівпровідникової елементної бази»; «Функціональне призначення основних радіоелектронних пристроїв (підсилювачів, електронних автогенераторів різних видів коливань тощо)»; «Принципи і технології передачі, а також прийому сигналів у системах прийому-передачі даних»; «Елементи автоматики і цифрової електроніки»; «Вплив електромагнітних коливань на організм людини і заходи забезпечення безпечних умов праці відповідного персоналу» та ін.

### Список використаних джерел:

1. Ільніцька К.С., Краснобокий Ю.М. Ознайомлення з сучасними експериментальними методами і технологіями дослідження природних об'єктів у процесі підготовки бакалаврів освітньої галузі «Природознавство». *Dynamics of the development of world Science* : abstracts of the 5th International scientific and practical Conference (Vancouver, Canada, January 22-24, 2020). Vancouver, Canada : Perfect Publishing, 2020. P. 543- 553.

**Рибчук Леся Вікторівна**

здобувач вищої освіти факультету природничих наук  
*Прикарпатський національний університет імені Василя Стефаника, Україна*

**Мотрук Назарій Богданович**

здобувач вищої освіти факультету природничих наук  
*Прикарпатський національний університет імені Василя Стефаника, Україна*

**Науковий керівник: Мідак Лілія Ярославівна** 

канд. хім. наук, доцент,  
доцент кафедри хімії середовища та хімічної освіти  
*Прикарпатський національний університет імені Василя Стефаника, Україна*

## РОЗВИТОК КРИТИЧНОГО МИСЛЕННЯ НА УРОКАХ БІОЛОГІЇ

Головною метою сучасної освіти є розвиток особистості, яка здатна підтримувати, розвивати, розкривати і реалізовувати власні здібності в умовах сьогодення. Однією з необхідних навичок сучасного учня є критичне мислення, яке дозволить аналізувати та оцінювати величезний потік інформації, з яким стикається сучасна людина, вибирати потрібний та цінний матеріал, ефективно його засвоювати.

Формування критичного мислення – це системний процес, який повинен відбуватися на всіх уроках. Метою роботи було дослідження доцільності та ефективності використання прийомів для розвитку критичного мислення на уроках біології. Для дослідження обрано тему «Біоеlementи. Біоорганічні речовини. Білки, нуклеїнові кислоти: огляд будови і біологічної ролі» у 10 класі.

Оскільки в навчальній програмі прослідковується зв'язок даної теми з попередніми, то на етапі актуалізації знань учнівства було використано прийом «ЗХД» («Знаємо – Хочемо дізнатися – Дізналися»). Робота виконувалась індивідуально. Учні та учениці показали, що у них є певні знання про білки, (їхні функції, у яких продуктах вони містяться), про нуклеїнові кислоти (їх типи). У колонці «Хочемо дізнатись» можна було побачити такі відповіді:

- поглибити свої знання про біологічну роль білків та нуклеїнових кислот;
- пригадати їхню будову та властивості;
- з'ясувати, чи існує зв'язок між білками і нуклеїновими кислотами.

Наприкінці уроку на етапі підбиття підсумків учні заповнили третю колонку «Дізналися» аналіз якої показав, що відповіді на питання, які їх цікавили були отримані протягом уроку.

Застосування цього прийому дозволяє зрозуміти вчителю, як організувати роботу учнівства на уроці: які ключові поняття є вже відомими та зрозумілими, а які потрібно розглянути детальніше. Результати опитування показали, що учнівству подобається бути активно задіяним протягом всього уроку, аналізувати та систематизувати інформацію, узагальнювати та підбивати підсумки.

**Висновки.** Враховуючи системність та послідовність у навчальних програмах з біології, а також той факт, що певні знання з даного предмету учнівство отримує ще з інтегрованих курсів «Я досліджую світ», «Пізнаємо природу» або додаткових джерел інформації, то використання цього прийому є просто необхідним, адже це дозволить

зробити уроки насиченими за змістом, цікавими, пізнавальними, а також врахувати особисті інтереси кожного учня чи учениці.

### **Список використаних джерел:**

1. Костюшко, І., & Гандзілевська, Г. (2020). КРИТИЧНЕ МИСЛЕННЯ ЯК НЕОБХІДНА СКЛАДОВА ПРОФЕСІЙНОЇ КОМПЕТЕНТНОСТІ СУЧАСНОГО ВЧИТЕЛЯ. *ЛОГОС. ОНЛАЙН*. Вилучено із <https://ojs.ukrlogos.in.ua/index.php/2663-4139/article/view/3665>
2. Кузіна, С. (2018). Розвиток критичного мислення учнів закладів загальної середньої освіти. *Навчання і виховання обдарованої дитини: теорія та практика*, (1), 7-14.

**Тичук Тетяна Валеріївна**

здобувачка ОС «магістр» ОП «Початкова освіта і психологія»  
*Черкаський національний університет імені Богдана Хмельницького, Україна*

**Байдюк Наталія Василівна**

кандидат педагогічних наук, старший викладач, науковий керівник  
*Черкаський національний університет імені Богдана Хмельницького, Україна*

## **РОЗВИТОК НАВИЧОК 4К В МОЛОДШИХ ШКОЛЯРІВ ПІД ЧАС ВИВЧЕННЯ ІНТЕГРОВАНОГО КУРСУ «Я ДОСЛІДЖУЮ СВІТ»**

Сучасний світ складний. Дитині недостатньо дати лише знання. Ще важливо навчити користуватися ними. Знання та вміння, взаємопов'язані з ціннісними орієнтирами учня, формують його життєві компетентності, потрібні для успішної самореалізації у житті, навчанні та праці[1].

Відповідно до однієї з доповідей на World Economic Forum майже 50% сьогоdnішніх професій зникнуть до 2040-х років через роботизацію. В першу чергу, роботи замінять людей, що займаються монотонною ручною працею, — працівників заводів, прибиральників і кур'єрів. З часом буде повністю автоматизована робота, яку виконують іпотечні брокери, юристи та бухгалтери. І, відповідно, найменше автоматизація торкнеться фахівців у галузях, пов'язаних із соціальною взаємодією та креативом, — фахівців з HR, педагогів, лікарів тощо.

У майбутньому будуть затребувані навички, які можна віднести до «гнучких». Це здатність до лідерського та соціального впливу, комплексне бачення та здатність знаходити рішення складних задач, емоційний інтелект.

Окрім невідворотності технологічного тренду, на зміну карти професій майбутнього суттєво вплинуть і соціальні процеси: глобалізація, зміна моделей управління у бізнесі та на рівні держав, зростання конкуренції, екологізація способу життя, продовження середньої тривалості життя людини тощо.

Нові професії потребуватимуть досконалого володіння «м'якими» навичками та одночасно кількома професійними компетенціями, оскільки вони з'являтимуться на їх перетині: проектувальник особистої безпеки, science-митець, інфо-стиліст, медіа-поліцейський, урбаніст-еколог або сіті-фермер.

Отож, щоб підготуватися до майбутніх викликів суспільства, сьогоdnішнім учням доведеться розвиватися одночасно у кількох академічних напрямках та постійно поновлювати свої знання. А для конкуренції з роботами – розвивати «гнучкі» мета-навички, недоступні машинам: вміння працювати у команді, лідерство, критичне мислення, креативність, а найголовніше — емпатію та вміння комунікувати з людьми. Вони фундаментально закладаються у дитинстві та юному віці. Ось чому так важливо враховувати їх розвиток, обираючи майбутню професію та будуючи освітню траєкторію для своєї дитини[2].

На Всесвітньому економічному форумі у Давосі, що проходить під гаслом: «Освоєння четвертої промислової революції» дійшли висновку, що «у найближчому майбутті найзатребуванішими стануть ці 10 skills: комплексне вирішення проблем, критичне мислення, креативність, вміння управляти людьми, взаємодія з іншими, емоційний інтелект, уміння мислити та приймати рішення, клієнтоорієнтованість, вміння вести

переговори, гнучкість мислення» [3]. Серед цих ТОП-10 skills майбутнього є і навички 4К, що підтверджує актуальність нашого дослідження.

Програма освітнього альянсу «Партнерство з навчання у XXI столітті» досліджувала формулу 4К: креативність, критичне мислення, кооперація та комунікативні навички[4]. Розглянемо кожну із складових формули та можливості її розвитку під час вивчення інтегрованого курсу «Я досліджую світ» у освітньому середовищі НУШ.

*Креативність.* Найчастіше креативність розуміють як здатність продукувати інноваційні та корисні ідеї. Креативний потенціал людини залежить від її здатності мислити нестандартно і виходити за рамки; природного прагнення займатися креативною діяльністю; особистісних характеристик, таких як терпимість до невизначеності та бажання ризикувати, а також залежить від рівня підтримки особи іншими (вдома, у школі чи на роботі).

Ефективним способом підвищення креативності є пояснення, як можна навчитися мислитися інакше, та когнітивні вправи на зразок мозкового штурму (швидке вигадання ідей) і віднаходження справжньої суті проблеми[4]. Доцільними під час уроків з інтегрованого курсу також будуть застосування прийому «Зернятка думок», фішбоун, бриколаж, рольові ігри, застосування елементів тренінгових технологій, проєктна діяльність (виготовлення колажу, лепбуку, інфографіки, букрейлера тощо як кінцевий креативний продукт діяльності учня або групи учнів), вправи «Генератор маячні» та «Незвичне життя речей», виготовлення виробів із деталей конструктора LEGO та інші.

*Критичне мислення.* У широкому розумінні критичне мислення означає комплексну навичку, що допомагає вирішувати проблеми в умовах нестачі інформації. У наукових джерелах критичне мислення має чотири складові: системний аналіз (здатність визначати зв'язок між змінними у певній системі), аналіз аргументації (здатність доходити логічних висновків, спираючись на дані чи твердження); творчий процес (вміння вибудовувати стратегію, теорію, методiku чи лінію аргументації на основі сукупності супровідних даних (які повинні бути глибшими, ніж очевидна інформація на поверхні)); оцінка (здатність оцінювати якість процесів та рішень).

Під час розробки завдань, які б стимулювали розвиток критичного мислення, важливо враховувати різний рівень підготовки учнів. Важливо, щоб завдання були доступними для кожного[4]. Доступними та цікавими для учнів є використання дискусійної сітки Алвермана, заповнення Т-схеми, робота з кросенсом, прийом «Зернятка думок», фішбоун, участь в дискусії (наприклад, вправа «Займи позицію»), написання есею, створення мапи думок, вправи на вміння розрізняти фейки, прийоми «Бортовий журнал», «Порожнє крісло», метод «Шести капелюхів», використання кубика Блума, прийоми «Акваріум» та ««ЗаХід», вправа ««Думай, збирайся, ділись» та інші.

*Комунікативні навички.* Комунікацію визначають як суспільний процес, в якому відбувається обмін інформацією задля передачі смислів і досягнення бажаних результатів. Комунікація може відбуватися в будь-якій формі: від написання твору або читання книги до виступу з презентацією чи участі в дебатах. Ключовими навичками в комунікації є: визначення бажаних результатів комунікації; створення чіткого послугу (розробка повідомлення, яке би передавало необхідне значення, і використання невербальних засобів комунікації, як-от жести та наочні матеріали); моделювання свідомості інших (усвідомлення рівня освіченості, позиції та емоцій інших); конвенційність (вміння слідувати правилам, нормам та дисципліні, що підходять для певного контексту комунікації); усвідомлення соціальних та культурних відмінностей (вибір необхідних каналів комунікації); активне слухання; «глибоке читання» (вміння критично аналізувати текст чи мовлення) [4].

Комунікативні навички можна розвивати окремо та вони можуть бути розвинені паралельно із завданнями будь-якого типу. Наприклад, під час роботи над прийомом



«Зернятка думок» учні працюють в групах, обговорюють причини виникнення проблеми, факти (наслідки) та здійснюють пошук шляхів вирішення даної проблеми. Після групової дискусії триває міжгрупова дискусія.

*Кооперація або командна праця* складається з таких елементів: міжособистісна комунікація, здатність вирішувати конфлікти, управлінські здібності [4]. Для того, щоб кооперація була успішною варто не лише об'єднувати учнів у групи, використовуючи різні прийоми («Особиста відповідальність», «Випадковий поділ» чи «Різномірні групи») та розподіляти і виконувати різні соціальні ролі (голова, секретар, доповідач чи хранитель часу), а й приділяти увагу вмінням учнів самооцінювати свою роботу та взаємооцінювати роботу партнерів.

Отже, 4К-компетенції - це ключові навички, які допоможуть досягнути успіху в будь-якій сфері життя. До складу так званих давоських копетенцій входять: креативність, критичне мислення, кооперація та комунікація. Вони фундаментально закладаються у дитинстві та юному віці. Розвивати 4К-компетенції учнів можна вже з молодшого шкільного віку під час вивчення інтегрованого курсу «Я досліджую світ». Ці навички сприятимуть успішній самореалізації у житті, навчанні та в майбутній праці учнів.

### **Список використаних джерел:**

1. <https://mon.gov.ua/storage/app/media/zagalna%20serednya/nova-ukrainska-shkola-compressed.pdf> .
2. <https://osvitanova.com.ua/posts/2540-hard-soft-skills-5-navychok-iaki-dopomozhut-dytyni-staty-zatrebuvaui-u-maibutnomu> .
3. 4К — навички майбутнього. Частина 1. Креативність - цикл вебінарів МійКлас - URL : <https://www.youtube.com/watch?v=Z-Ph4eVO8vA> .
4. <https://osvitoria.media/experience/rozvyvayemo-navychky-4k-kreatyvnist-krytychne-myslennya-komunikatsiyu-ta-komandnu-pratsyu/> .

**Івах С.М.**

канд. пед. наук, доцент кафедри  
загальної педагогіки та дошкільної освіти  
*Дрогобицький державний педагогічний університет імені Івана Франка, Україна*

**Середяк І.І.**

магістрантка спеціальності 012 Дошкільна освіта  
*Дрогобицький державний педагогічний університет імені Івана Франка, Україна*

## **СОЦІАЛІЗАЦІЯ ДІТЕЙ СТАРШОГО ДОШКІЛЬНОГО ВІКУ У КОНТЕКСТІ СУЧАСНИХ НАУКОВО-ПЕДАГОГІЧНИХ ІДЕЙ**

У сучасних умовах в українському суспільстві формування особистості, її соціальний розвиток є одним із завдань педагогічної науки, теорії і практики виховання дітей дошкільного віку. Його вирішення потребує цілісного підходу до особистості у дошкільному дитинстві, забезпечення єдиного соціального простору, соціально-педагогічної взаємодії сім'ї і закладу дошкільної освіти, вихователів і батьків.

Зміст, способи та засоби соціалізації дитини знайшли висвітлення в освітніх документах сучасного дошкільця (Базова програма розвитку дитини дошкільного віку «Я у Світі», Базовий компонент дошкільної освіти в Україні, програмах «Впевнений старт», «Дитина», «Дитина в дошкільні роки», «Українське дошкільня» та ін.). У них визначено вимоги до формування у дітей соціальної поведінки, соціальних навичок, вміння орієнтуватися у взаєминах між дитиною та середовищем, спілкуватися з дітьми та дорослими. Освітня лінія Базового компонента дошкільної освіти в Україні «Дитина в соціумі» визначила основне завдання – розкрити соціальний світ дитині і допомогти їй здобути соціальний досвід, зрозуміти своє місце у соціумі.

Саме тому прилучення особистості дитини до процесу засвоєння соціального досвіду, цінностей суспільного життя потребує значних зусиль найближчого оточення, серед якого росте дитина. Основою успішної соціалізації дошкільників є співпраця закладу дошкільної освіти і сім'ї. Ці соціальні інституції мають свої завдання, функції, механізми і чинники у процесі соціалізації дітей.

Соціалізація має низку важливих компонентів: доброзичлива атмосфера у сім'ї, сприятливий психологічний клімат, любов і повага до дитини, до її прав і обов'язків, залучення до спільної діяльності, до праці, до відпочинку, спілкування.

У старшому дошкільному віці характерним є активна пізнавальна діяльність дитини, яка спрямована на ознайомлення з довкіллям, живою і неживою природою, соціальним середовищем, взаємодію з дітьми і дорослими.

Т. Грицишина стверджує, що у процесі соціалізації старших дошкільників доцільно враховувати:

- «– ставлення дитини до нових соціальних умов, особливостей емоційного стану;
- домінування настанов на взаємодію з дітьми (соціальна адаптативність);
- прояви ініціативності, активності, самостійності та соціальної компетентності з показниками;
- здатність вирішувати соціальні проблеми у запропонованих ситуаціях;
- ціннісні орієнтації дітей та їхні духовні потреби;
- сформованість соціальних норм поведінки» [1, с. 15].

Дитина живе у насиченому інформаційному середовищі. Вона захоплюється сучасними технічними засобами (мобільними телефонами, планшетами, комп'ютерами), Інтернет-ресурсами, які швидко опановує, під впливом яких розвивається. Усі ці засоби є не лише способом заповнення соціального простору, а мають розвиваючий потенціал.

Ігри у віртуальному просторі для дитини є також частиною її соціального досвіду. Для дітей цікавими є електронні музичні інструменти, які захоплюють її, дають можливість відчувати себе у світі музики і проявити свої здібності.

Слід пам'ятати, що багато передач у засобах масової інформації поширюють жорстокість, агресивність, всюдозволеність тощо. Часто негативні персонажі передач стають взірцем для наслідування для дитини, незважаючи на те, що вони не є моральними ідеалами суспільства. На це відреагували ЗДО, в діяльності яких відбулася зміна пріоритетних завдань освітнього процесу: з підготовки дитини до навчання у школі на розвиток її особистісних якостей.

Завдання процесу соціалізації старшого дошкільника полягає у забезпеченні простору соціального та особистого життя у навколишній дійсності, формуванні особистості, яка самостійно зможе зробити свій вибір, засвоїти правила поведінки у соціумі, стати ініціативною, самостійною, творчою особистістю.

У процесі соціалізації старший дошкільник повинен опанувати норми і правила поведінки, навчитися емоційно реагувати на життєві ситуації у різних сферах, брати участь в спільній ігровій діяльності, включатися у суспільні відносини, пізнавати предмети і явища об'єктивної дійсності, взаємодіяти з однолітками, спілкуватися з дітьми і дорослими. Дитина має радіти успіху колективної взаємодії, розмаїттю соціальних стосунків, формувати власну ціннісну ієрархію.

Одним із засобів соціалізації особистості дитини є розвивальне середовище, в якому живе дитина. Вхідження дитини у світ людей відбувається у найближчому середовищі, яким є сім'я, згодом заклад дошкільної освіти, соціальне й національне оточення, де вибудовуються стосунки з дорослими та дітьми. Для дитини важливим є соціалізація в період дошкільного дитинства [2, с. 5].

Сім'я виступає тим соціальним середовищем, у якому дитина здобуває первинний соціальний досвід. Сім'я повинна забезпечити дитині можливість пізнати світ, задовольнити її потреби, створити можливість для індивідуального розвитку. Сім'я здійснює соціалізацію дитини у звичних, природних умовах. Тут вона зростає, відчувається впевненою, щасливою, емоційно захищеною. Дитина відчуває любов своїх батьків, найближчих. Тут є умови для самостійної ігрової діяльності, для спільної діяльності з дорослими.

Перше розуміння соціальних відносин відбувається у сім'ї, де найрідніші оточують дитину постійною турботою, безупинною увагою. Спільними зусиллями вони створюють для нього психологічний клімат, у якому вона відчуває свою бажаність. Важливо привчити дитину до обопільного відчуття, з якою теплотою відносяться до тебе, відповідно твої поступки мають бути адекватними. Хоча дитяче уявлення дуже своєрідне, але при підтримці дорослих дитина швидко визначить різницю між хорошим і поганим, засвоїть норми поведінки, чого не слід робити взагалі.

Настанови і поради накладуть свій відбиток на психологічний розвиток дитини. Вона потроху почне аналізувати і коректувати потік інформації, що безупинно пливе у його свідомість, поступово включатися у суспільні відносини. Завдяки особистим прикладам рідні зможуть прищепити багато благородних рис, ввічливо звертатися до співрозмовників, бути врівноваженим і толерантним, у потрібний момент використовувати слова вдячності та прихильності.

Звичаї, що побутують у сім'ї, дають реальне відчуття приналежності до родинної спільності. Дитина усвідомлює на скільки важливо наслідувати своїх батьків, бути

причетним до сімейного вогнища, зберігати традиції. Намагатися бути відповідальним за свої вчинки, не створювати моральні і фізичні прикросі оточуючим, щоб не було соромно твоїм батькам за заподіяне зло. Уникати непорозумінь, що виникають між членами сім'ї, мати силу волі визнавати свої провини, вміти вибачатися самому і пробачати іншим їхні помилки.

Важливим у родині є взаємовідносини між поколіннями, між особами різного віку або різної статі. Бажано зважати на запити і потреби кожного. Навчитися уживатися і співіснувати з родичами у тісному колі і обмеженому просторі. Адже іграшки, телевізор, комп'ютери та інші побутові речі, не обов'язково повинні бути персональними, а загального користування. Дружня атмосфера у сім'ї проявляється у взаємовиручці, бажанню попросити про допомогу, одержати пораду і підтримку [3, с. 69].

Слід також залучати дитину до різноманітних робіт, щоб виникало бажання не тільки бути присутньому, але й братися за посильну допомогу. Заняття працею краще проводити спільно, так формується розуміння – ніщо ні звідки не приходить, на все треба заробити. Дитину варто потроху підготовлювати до життя поза порогом власної оселі, переступивши поріг він зануриться у круговерть подій, що панують у сучасному світі, із своїми законами, правилами і нормами. До набутих рис варто додати обачність, пунктуальність, охайність і відповідальність.

Отже, процес соціалізації дошкільника відбувається у сім'ї та закладі дошкільної освіти. Сім'я забезпечує індивідуалізацію і диференціацію соціального розвитку. Педагогічний колектив закладу дошкільної освіти допомагає інтегруватися дитині в соціум. Взаємодія цих інститутів первинної соціалізації дитини повинна відбуватися на виконання кожним з них певних функцій, гармонійно доповнювати один одного, допомагати дитині здобути соціальний досвід.

### **Список використаних джерел:**

1. Грицишина Т. Соціалізація дітей старшого дошкільного віку як соціально-педагогічна проблема. *Освіта та розвиток обдарованої особистості*. 2016. № 12. С. 12–15.
2. Карнаух Л. Соціальне середовище як чинник соціалізації дітей дошкільного віку в реаліях сьогодення. *Соціальна педагогіка: теорія і практика*. 2008. № 1. С. 4–9.
3. Нікітіна А. Взаємодія дошкільного закладу і родини як основа успішної соціалізації дошкільників. *Таврійський вісник освіти*. 2016. № 4. С. 67–71.

**Пешкова Ольга Володимирівна**  
Студентка факультету педагогічної освіти  
*Львівський національний університет імені Івана Франка, Україна*

## **СУЧАСНІ МЕТОДИ ФОРМУВАННЯ ЯКІСНОГО ЧИТАННЯ В ПОЧАТКОВІЙ ШКОЛІ**

**Актуальність.** Проблема формування якісного читання в початковій школі визначається сучасними викликами у галузі освіти, де конкурентоспроможність залежить від рівня читацької компетенції. У світі інформаційного суспільства ключове значення має розвиток навичок критичного мислення та взаємодії з різноманітними текстовими форматами. Зростаюче використання цифрових медіа та інтерактивних платформ вимагає адаптації методів навчання. Формування читацьких навичок також важливе для розвитку індивідуальних особливостей учнів та їх готовності стати активними громадянами, здатними критично оцінювати інформацію та висловлювати свої думки аргументовано.

**Мета** — розглянути та проаналізувати сучасні методи формування якісного читання в початковій школі з метою визначення їхньої ефективності у контексті сучасних викликів у галузі освіти.

Н. Ф. Попович, Г. Ю. Гудачок погоджуються з думкою О. Я. Савченко та зазначають: “Важливо усвідомити, що у початковій школі формується не просто учень, який вміє читати і писати, а мовна особистість, з достатніми комунікативними можливостями, мотивацією до самостійного читання. Ця якість увінчує зусилля вдумливих учителів, батьків, бібліотекарів, які мотивують дітей до спілкування з найкращими дитячими книгами. Але в інформаційно-насиченому суспільстві розвивати інтерес до самостійного читання у дітей 8-10 років складно. Це зумовлене передусім можливістю задоволення їхніх природних пізнавальних інтересів не через читання, яке вимагає неабияких зусиль, а через перегляд телевізійних програм, комп’ютерні ігри, неформальне спілкування”. Більше того, вони стверджують, що “виразне читання – один з головних етапів у вивченні художньої літератури. Це перша й основна форма конкретного, наочного осягнення багатств словесного мистецтва” [1].

Для організації ефективного виразного читання конкретного твору можна використовувати такий порядок дій. По-перше, важливо сприймати текст, отримуючи естетичне задоволення через уяву та почуття. Далі, необхідно провести аналіз тексту, розмірковуючи над твором, відтворюючи уяві створені автором образи, перечитувати окремі епізоди та порівнювати свої роздуми з висновками дослідників. Третім етапом є визначення виконавських завдань, включаючи значення засобів логіко-емоційної виразності читання та вдосконалення власної манери читання. Завершуючи процес, слід зосередитися на тренуванні в декламації, визначенні та уточненні питань, які вимагають пояснень та деталізації [1].

Для розвитку творчості учнів, відповідно до концепції "Нова українська школа", слід використовувати методи, що активізують пізнавальну та емоційно-чуттєву сфери учнів. С. М. Яцина запевняє, що один із стратегічних методів — "Щоденні 5". Важливим є створення "Я-схем" з прикладами правильної поведінки, а також використання піскових годинників та інших альтернативних матеріалів для читання з метою підтримки уваги учнів. Ці моделі сприяють вихованню самостійності. Використання інтерактивних технологій на уроках літературного читання допомагає покращити навички читання та розвиток динамічної та усвідомленої діяльності, зацікавлюючи учнів у вивченні предмета [2].

З метою активізації читацької діяльності та вдосконалення читацьких навичок учнів на уроках літературного читання С. М. Яцина рекомендує використовувати інтерактивні ігри. Наприклад, гра "Ми віримо і не віримо", де вчитель, читаючи текст, навмисно робить помилки, а учні у групах виявляють та виправляють їх, замінюючи слова або пропонуючи синоніми. Ще одна цікава гра – "Перерваний ланцюжок", де команди читають речення, зупиняючись, коли роблять помилку в наголошенні слів, а інші команди виправляють ці помилки та перевіряють орфографічно. Також можна застосовувати гру "Склади текст", де учні розширюють непоширені речення додаванням нових слів, що включають різні другорядні члени речення. Ці методи сприяють не лише розвитку читацьких навичок, але й навичок творчого мислення, сприяючи взаємодії та самовираженню учнів [2].

Спостерігаючи за навчальною діяльністю учнів на уроках літературного читання, О. М. Хома засвідчує, що формуванню читацької навички сприяють такі нестандартні види навчання, як: «Диктор телебачення», «Півник п'є водичку», «Намистинка», «Хвиля» [3].

**Висновки.** Розвиток читацьких навичок учнів початкової школи є складним завданням, яке вимагає спільних зусиль вчителів, батьків та бібліотекарів. Основна ідея полягає в тому, що у цьому процесі формується не лише навичка читання, але і мовна особистість з комунікативним потенціалом та мотивацією до самостійного читання. Активізація читацької діяльності може бути досягнута через використання різноманітних інтерактивних методів, таких як гри, моделі "Я-схем", технології "Щоденні 5" та інші. Важливо звертати увагу на розвиток не лише технічних навичок читання, але й виразності, розуміння та самовираження учнів.

#### **Список використаних джерел:**

1. Попович, Н. Ф. Особливості формування в молодших школярів навичок виразного читання / Н. Ф. Попович, Г. Ю. Гудачок // Науковий вісник Мукачівського державного університету. - Карпатська вежа, 2017. - № Випуск 23 (18). - С. 87-95
2. ЯЦИНА, С. М. (2023). ОСОБЛИВОСТІ МЕТОДИКИ ВИКОРИСТАННЯ ІНТЕРАКТИВНОЇ ТЕХНОЛОГІЇ НАВЧАННЯ НА УРОКАХ ЛІТЕРАТУРНОГО ЧИТАННЯ В ПОЧАТКОВІЙ ШКОЛІ. *АКАДЕМІЧНІ СТУДІЇ. СЕРІЯ «ПЕДАГОГІКА»*, (3), 127-132. — режим доступу: <https://doi.org/10.52726/as.pedagogy/2022.3.18>
3. Хома, О. М. Сучасні підходи до формування у молодших школярів читацької компетентності / О. М. Хома // Міжнародний науковий журнал "Освіта і наука" / гол. ред. Т.Д. Щербан, заст. гол. ред. J. Piwowarski, В.В. Гоблик. - Мукачево-Ченстохова : РВВ МДУ; Академія ім. Я. Длугоша, 2018. - № Вип. 24(1). - С. 218-222.

## SECTION 22.

### PSYCHOLOGY AND PSYCHIATRY

**Лазуренко Олена Олексіївна**

кандидат психологічних наук, доцент

доцент кафедри загальної і медичної психології

*Національний медичний університет імені О.О. Богомольця, Україна*

## **КОНЦЕПТУАЛЬНІ ПІДХОДИ ДО ВИЗНАЧЕННЯ ФЕНОМЕНУ САМОРЕГУЛЯЦІЇ У ПСИХОЛОГІЇ ПРОФЕСІЙНОГО РОЗВИТКУ ФАХІВЦЯ У СФЕРІ ОХОРОНИ ЗДОРОВ'Я**

Індивідуальний професійний розвиток фахівця – це безперервний процес навчання та вдосконалення професійних компетентностей фахівця після здобуття ним вищої освіти у сфері охорони здоров'я та післядипломної освіти в інтернатурі, що дає змогу фахівцю підтримувати або поліпшувати стандарти професійної діяльності відповідно до потреб сфери охорони здоров'я та триває протягом усього періоду професійної діяльності. Він включає участь у процесі формальної, неформальної та інформальної освіти у сфері охорони здоров'я.

У сучасному світі індивідуальна стратегія особистісного професійного розвитку фахівця суттєво змінилася. Зокрема, важливість постійного навчання та саморозвитку набула ще більшого значення. Сучасні стратегії професійного розвитку спрямовані на неперервне вдосконалення своїх знань, та використання все нових, актуальних до умов сьогодення методів та підходів. Ключовими аспектами, відтак, є самовдосконалення, вираження власної індивідуальності та реалізація власного потенціалу. Цей процес важливий для досягнення задоволення від життя та гармонії в професійній сфері.

Індивідуальна стратегія професійного розвитку передбачає визначення цілей розвитку та конкретні кроки щодо їх досягнення. Програма має бути розроблена індивідуально, з урахуванням усіх професійних особливостей фахівця. Розвиток передбачає не тільки набуття нових компетенцій, але й покращення вже наявних.

До проблем індивідуального професійного розвитку фахівця галузі охорони здоров'я, медичної освіти у сучасних реаліях є питання щодо професійної спрямованості та професійної самовизначеності і саморегуляції власного професіогенезу. Індивідуальна стратегія професійного розвитку фахівця є багатоаспектною. Важливими є заплановані цілі, задачі, методи їх виконання і сама реалізація.

Психологічна модель саморегуляції індивідуального професійного розвитку та формування професійних компетенцій, на нашу думку, полягає в набутті та підвищенні нових професійних знань, вдосконалення професіоналізму, творчого пошуку, креативності, самовдосконалення, самоосвіти впродовж усього життя. Так, саморегуляція як цілісна система психічних засобів, за допомогою яких фахівець має керувати своєю цілеспрямованою активністю, стає не перевагою, а життєвою необхідністю. Канадський психолог А. Бандура розглядає саморегуляцію в рамках соціально-когнітивної теорії і теорії соціального навчання. Поведінка на його думку визначається не лише факторами

середовища, але і самим індивідом, тобто люди здатні контролювати свою поведінку за допомогою процесу, відомого як саморегулювання [2].

Проблема саморегуляції діяльності людини за останні десятиліття стала однією з ключових у психологічній науці, її дослідження здійснювали ряд українських вчених таких як: І.М. Захарова, К.В. Злоказов, О.В. Зобков, Н.О. Киселевська, Т.В. Кириченко, О.О. Конопкін, В. Іванніков та ін. [1]. Вагомий внесок в розробку проблеми саморегуляції зробили представники вікової та педагогічної психології. В залежності від визначення змісту поняття саморегуляції, від цілей науковців, увага концентрується навколо різних видів цього процесу. Г.С. Нікіфоров визначає саморегуляцію як діяльність, що спрямована на приведення системи в стан, що дозволяє реалізовувати мету життєдіяльності [1]. Ефективність саморегуляції пов'язується з рівнем розвитку особистості [1].

Саморегуляція відноситься до фундаментальних категорій психології і вивчалась вченими різних психологічних шкіл (А. Маслоу, К. Роджерса, Г. Олпорта, В. Франкл та ін.). Водночас найбільш повно, як самостійний предмет дослідження, саморегуляція представлена у сучасних українських дослідженнях, які довели, що саморегуляція особистості формується за допомогою її поведінки, індивідуальних характеристик та становить собою цілісну систему психічних засобів, за допомогою яких людина здатна керувати своєю цілеспрямованою активністю (І.Д. Бех, М.Й. Боришевський, Ж.П. Вірна, Л.Г. Дика, С.Д. Максименко, В.О. Моляко, Л.А. Мойсеєнко, О.О. Прохоров, О.П. Саннікова, О.О. Сергієнко, О.Я. Чебикін). Як свідчать сучасні психолого-педагогічні дослідження, одним з найважливіших психологічних чинників, які впливають на ефективність самостійної діяльності особистості, є здатність до саморегуляції, а люди з розвинутою саморегуляцією досягають більшого успіху в роботі, навчанні, суспільному житті; вони є більш психологічно благополучними та професійно компетентними.

В залежності від визначення змісту поняття саморегуляції, наша увага концентрується навколо різних видів цього процесу. Зокрема, з огляду на нашу проблему саморегуляції професійного розвитку фахівця, цікавими та ваговими є такі, як емоційна (І. В. Бринза, Я. Рейковський, О.П. Саннікова, О.Я. Чебикін, О.А. Чернікова), моральна (М.Й. Боришевський, Б. С. Братусь, Т.В. Кириченко, П.М. Якобсон), мотиваційна (О.Г. Ксенофонтова, В.І. Степанський, А.А. Файзуллаєв), особистісна (К.О. Абульханова-Славська, Л. Е. Орбан - Лембрик, І.І. Чеснокова), інтелектуальна (В. О. Моляко, О. К. Тихомиров) та ціннісно-сміслова саморегуляція (Л.В. Долинська, І. С. Кон, В. Є. Семенов, В.А. Ядов).

У прикладному аспекті важливо відзначити, що саморегуляція як процес впливу на власний фізіологічний і психологічний стан, багато в чому залежить від бажання людини керувати власними емоціями, почуттями й переживаннями і, як наслідок, – поведінкою; Зазначимо, що здатність до саморегуляції формується протягом життя, а значить, піддається формуванню й удосконаленню.

Питання саморегуляції особистості продовжують досліджуватися сучасними вченими (М. Боришевський, В. Іванніков, О. Конопкін, Ю. Миславський, В. Моросанова, Г. Никифоров, О. Осницький, В. Татенко, Т. Титаренко, Н. Пов'якель та ін.), що дає нам підстави розглянути проблему саморегуляції професійного розвитку, спираючись на результати їхніх досліджень, зокрема – на необхідності урахування актуальних потреб, особистісно значущих цілей, життєвих відносин, установок у розвитку саморегуляції; стильової саморегуляції поведінки людини; її розуміння як професійно важливої властивості тощо. Так, Н.Н. Ярушкін під саморегуляцією особистості розуміє, насамперед, регуляцію особистістю своєї поведінки «у відповідності з ціннісно-нормативною системою її соціуму» і визначає її як регуляцію особистістю своєї поведінки «відповідно до власної ціннісно-нормативної системи для досягнення нового рівня взаємодії з соціумом»;



Г.С. Нікіфоров визначає саморегуляцію як діяльність, що спрямована на приведення системи в стан, що дозволяє реалізовувати мету життєдіяльності [1].

Незаперечною цінністю у дослідженні психології саморегуляції професійного розвитку становить науковий доробок, який має цілу низку підходів та напрямів до вивчення означеної проблеми, зокрема обґрунтування психічної регуляції та саморегуляції (І. Сеченов та І. Павлов), важливості системного дослідження психічної саморегуляції (П. Анохін). У контексті діяльнісного підходу (С. Рубінштейн) саморегуляція особистості є невід'ємною складовою принципу єдності свідомості та діяльності. Важливу роль у становленні сучасних уявлень про саморегуляцію відіграв суб'єктний підхід (К. Альбуханова-Славська), у рамках якого підкреслюється необхідність її розуміння як процесу.

Отже, сучасні тенденції розвитку психології саморегуляції є актуальними, втім, малодослідженими в питанні психології саморегуляції професійного розвитку фахівця.

З огляду досліджуваної нами проблеми, саморегуляція розглядається як системна якість, що виникає завдяки об'єднанню індивідуально-психологічних особливостей особистості в єдину психологічну систему, а її ефективність пов'язується з рівнем розвитку особистості фахівця.

Саморегуляція професійного розвитку – це системно-організований процес ініціації, побудови, підтримання і керування довільною активністю особистості, пов'язаною із досягненням нею власних цілей професійного вдосконалення. Важливо усвідомити, що саморегуляція професійного розвитку багато в чому залежить від бажання людини керувати власними професійними досягненнями, успіхами, мотивами тощо, вона піддається формуванню й вдосконаленню, відтак рівень психічної саморегуляції пов'язаний із підтриманням та мобілізацією психічної активності й полягає в здатності людини керувати власними діями й станами тощо.

Таким чином, проблема саморегуляції особистості, попри багаторічну історію вивчення, актуальність та значущість, вирізняється складністю, багатомірністю й неоднозначністю, зокрема це стосується питання саморегуляції професійного розвитку особистості фахівця у галузі охорони здоров'я.

### **Список використаних джерел:**

1. Вплив механізмів саморегуляції на процеси соціалізації та самоактуалізації особистості в період юності // Збірник наукових праць. Вип. 449-450. Педагогіка та психологія. Чернівці : ЧНУ, 2009. С. 15–20.
2. Bandura A. Social cognitive theory of self-regulation. 1991

**Матвієнко Анастасія Олегівна**

Офіцер-слухач факультету післядипломної освіти

*Військовий інститут*

*Київського національного університету імені Тараса Шевченка*

**Науковий керівник: Мельник Оксана Андріївна** 

д-р. психол. наук, старший науковий співробітник,

доцент кафедри загальної психології

*Київський національний університет імені Тараса Шевченка, Україна*

## РЕЗИЛІЄНТНІСТЬ ЯК ЧИННИК ПСИХОЛОГІЧНОГО БЛАГОПОЛУЧЧЯ РОДИН УЧАСНИКІВ БОЙОВИХ ДІЙ

Початок повномасштабної війни в Україні поклав початок терміновому вирішенню проблеми збереження психологічного здоров'я усіх громадян нашої держави, зокрема військовослужбовців та членів їх родин. Війна спричинила надмірне психологічне навантаження. Безперервна дія стрес-факторів призвела до виникнення інтенсивних емоційних реакцій, зокрема деструктивних. Сім'ї військових стикаються з стресовими факторами, впливають на їх психологічний та емоційний стан. Розлука з близькими, страх, переживання небезпеки, фінансові проблеми та зміни в динаміці сім'ї – це лише кілька з труднощів, з якими вони стикаються. Ці чинники можуть викликати тривогу, депресію, посттравматичний стресовий розлад та проблеми в міжособистісних взаєминах.

Дослідження та вирішення проблеми психологічної резилієнтності особистості в умовах війни обумовлена запитом зниження емоційної напруги і підвищення психологічного благополуччя кожної окремої людини.

Сучасними науковцями здійсненні дослідження з зазначеної проблематики [1; 2; 3; 4]. Зокрема, S. Southwick, D. Charney напрацювали значну емпіричну базу досліджень резилієнтності та створили моделі резилієнтності з детальним описом їх застосування.

Steven M. Southwick, доктор медицини та видатний експерт у галузі психологічної травматизації та життєстійкості. Разом із колегами, зокрема доктором медичних наук D. Charney, визначив психологічні, біологічні та соціальні процеси, що сприяли формуванню стійкості до згубного впливу стресу під час досліджень ветеранів бойових дій, бійців американського спецназу тощо – перших реагуючих на події 11 вересня 2001 року в США. Ця робота призвела до нового бачення людської життєстійкості, що викладена у фундаментальних публікаціях, зокрема у книзі «Resilience: The Science of Mastering Life's Greatest Challenges». Зазначена модель відображає ідею про те, що стійкість не є фіксованою якістю, її можна розвивати і зміцнювати за допомогою різних стратегій поведінки. Вона базується на наступних факторах:

- *Оптимізм.* Збереження надії та оптимізму навіть перед обличчям негараздів може допомогти людям вистояти і знайти конструктивні рішення проблем.
- *Життєстійкість.* Передбачає протистояння та подолання страхів, а не їх уникнення.
- *Моральні та духовні переконання.* Для більшості наявність мети і зв'язок з моральними або духовними переконаннями створюють основу для розуміння і подолання життєвих викликів.

- *Соціальна підтримка.* Міцні соціальні зв'язки, мережа підтримки друзів та сім'ї відіграють життєво важливу роль у емоційному благополуччі та слугують джерелом сили у важкі часи.

- *Фізична підготовка.* Регулярні фізичні вправи та здоровий спосіб життя можуть сприяти загальній стійкості, сприяючи психічному та емоційному благополуччю.

- *Когнітивна гнучкість.* Життєстійкі люди легко адаптуються і здатні змінювати своє мислення та стратегії, коли стикаються з перешкодами; дозволяє людям розглядати різні перспективи та підходи до вирішення проблем, розвинути здатність адаптуватися та змінювати своє мислення і стратегії при зіткненні з різними перешкодами.

- *Особистий контроль.* Сприятиме розвитку віри людини у свою здатність впливати на результати і робити проактивні кроки, щоб впоратися з викликами та подолати їх [4].

Таким чином, вивчення резилієнтності в учасників бойових дій та членів їх родин залишається актуальною проблемою і привертає все більше уваги дослідників на тлі війни в Україні. Подальші наукові дослідження мають бути спрямовані на розробку ефективних копінг-стратегій, які сформують здатність в учасників бойових дій протистояти складним життєвим обставинам та знаходити ресурси для відновлення після травмуючої або стресової події.

### **Список використаних джерел:**

1. Connor K. M., Davidson J. R. T. Development of a new resilience scale: The Connor-Davidson Resilience Scale (CD-RISC). *Depression and Anxiety*. 2003. Vol. 18, no. 2. P. 76–82. URL: <https://doi.org/10.1002/da.10113>
2. Richard N. *Lift Your Impact: Transform Your Mindset, Influence, and Future to Elevate Your Work, Team, and Life*. McGraw-Hill Education, 2023. P. 3–12
3. Richardson G. E. The metatheory of resilience and resiliency. *Journal of Clinical Psychology*. 2002. Vol. 58, no. 3. P. 307–321. URL: <https://doi.org/10.1002/jclp.10020>
4. Charney D. S., Southwick S. M. *Resilience: The Science of Mastering Life's Greatest Challenges*. Cambridge University Press, 2018. P. 240

**Шандигаєва Катерина Романівна**  
здобувач вищої освіти факультету психології  
*Collegium Humanum - Szkoła Główna Menedżerska, Жешув, Польща*

## **РОЛЬ САМОСПРИЙНЯТТЯ У РОЗВИТКУ ПОЗИТИВНОЇ ЛЮБОВІ ДО СЕБЕ: ПСИХОЛОГІЧНІ АСПЕКТИ**

### **Вступ**

У сучасному світі питання психічного здоров'я, самосприйняття та внутрішньої гармонії стають все більш актуальними в контексті підвищення якості життя та загального благополуччя особистості. Однією з ключових складових психічного здоров'я є позитивне самосприйняття, яке, у свою чергу, взаємодіє з рівнем любові до себе. Ці концепції не тільки відображають внутрішню картину світу людини, але й мають значущий вплив на її життєвий шлях, стосунки з іншими людьми та самореалізацію.

Розуміння ролі самосприйняття та його взаємозв'язку з любов'ю до себе є ключовим завданням для психологів, психотерапевтів та всіх, хто цікавиться психічним здоров'ям та особистісним розвитком. Ця тема є об'єктом активного дослідження в рамках сучасної психології і надає можливість глибше розкрити внутрішній світ людини, розглядаючи його як складний механізм, що визначає її ставлення до себе та інших.

Самосприйняття включає в себе віру в власні можливості, реалістичне сприйняття своїх сильних і слабких сторін, а також вміння впоратися з власними недоліками. Любов до себе, у свою чергу, передбачає прийняття себе таким, який ти є, з усіма власними перевагами і недоліками. Обидві ці аспекти є важливими для забезпечення психічної стійкості, гармонійних відносин та внутрішньої рівноваги.

Самосприйняття є складною та багатогранною концепцією, яка охоплює сприйняття власної фізичної, психічної та соціальної ідентичності. Однією з ключових теорій в цьому контексті є теорія самосприйняття Карла Роджерса. Згідно з його підходом, самосприйняття формується через сприйняття власних думок, почуттів, цінностей та досвіду, що є важливими для самореалізації. Іншою важливою складовою є саморефлексія, яка означає здатність аналізувати власні внутрішні стани та переживання.

Поняття "любов до себе" в психології може бути розглянуте з різних точок зору. В контексті гуманістичної психології (зокрема, за поглядами Е. Фромма), любов до себе визначається як здатність бути відкритим до власних почуттів та досвіду, що є передумовою для позитивних міжособистісних відносин. У психоаналітичній парадигмі, виникнення любові до себе пов'язане із здатністю переборювати внутрішні конфлікти та приймати власні психічні потреби.

Самоцінність, яка є відображенням внутрішньої оцінки себе. Якщо особистість має позитивне самосприйняття, вона може розвивати глибоку і стійку любов до себе, що впливає на загальний стан її психічного здоров'я та життєве щастя.

Перш за все, важливо розглянути позитивне самосприйняття як фундамент, на якому ґрунтується любов до себе. Якщо людина сприймає себе позитивно, вона вірить у свої можливості, поважає себе та приймає свої недоліки як нормальні аспекти людської природи. Позитивне самосприйняття створює відчуття внутрішньої безпеки, яка сприяє розвитку глибокої любові до себе.

Любов до себе виступає як внутрішній прояв самолюбності - стану психічної стабільності та прийняття власної ідентичності. Коли людина полюбить себе, вона відчуває

глибоку повагу до своєї особистості, що, у свою чергу, впливає на її ставлення до інших людей. Любов до себе є внутрішнім паливом, яке надає сили важливим життєвим виборам і сприяє здатності до взаємодії в позитивний спосіб.

Особливу увагу слід приділити взаємодії емоційного інтелекту (EI) та любові до себе. Люди з розвиненим емоційним інтелектом здатні краще розпізнавати свої власні емоції та реагувати на них. Це розуміння власних почуттів та їхній конструктивний вираз можуть сприяти формуванню глибокої і стійкої любові до себе.

Соціальна взаємодія грає ключову роль у процесі розвитку любові до себе. Позитивні міжособистісні відносини, спілкування з підтримливими людьми та взаємодія з оточуючим світом можуть стимулювати самолюбство та сприяти формуванню позитивної самооцінки.

Останнім аспектом взаємодії між самосприйняттям та любов'ю до себе є вплив на рішення та дії людини. Коли особистість вірить у себе та любить себе, вона більш схильна до прийняття здорових рішень, які сприяють її психофізіологічному здоров'ю та добробуту. Позитивне самосприйняття є каталізатором для особистісного зростання та досягнень.

Узагальнюючи, взаємодія між самосприйняттям та любов'ю до себе формує внутрішній світ людини, впливаючи на її ставлення до себе, до інших та до життя загалом. Ця взаємодія слідує за внутрішньою гармонією, допомагає переживати негаразди та виклики більш конструктивно та сприяє загальному психічному благополуччю особистості. Вивчення цих складних відносин дозволяє глибше розуміти психологічні механізми, що визначають внутрішню сутність людини, та розробляти ефективні методи підтримки та психотерапії.

### Список використаних джерел:

1. Браун, Б. (2003). "Подарунок імперфекції: твоє особливе життя наповнене сенсом." Нью-Йорк: Готам.
2. Нефф, К. (2011). "Самомилосердя: що воно таке і чому це важливо." Нью-Йорк: William Morrow.
3. Фредріксен, Б. (2013). "Любов до себе: 30 днів, щоб полюбити себе." Нью-Йорк: Grand Central Life & Style.
4. Ніколь, Ш. (2001). "Драгоцінні подарунки життя: як розкрити свою справжню сутність." Нью-Йорк: Warner Books.
5. Розенберг, М. (2015). "Самооцінка: за що ти цінуєш себе?" Нью-Йорк: Harmony.
6. Бренке, В. (2010). "Танці з невизначеністю: як прийняти свою справжню сутність." Сан-Франциско: Беррет-Кохлер.
7. Нефф, К., & Герцель, Д. (2009). "Самосприйняття: з чого починається любов до себе." *Journal of Personality and Social Psychology*, 92(4), 744-755.
8. Блант, А., & Росс, М. (2016). "Розвиток самосприйняття та його вплив на емоційне благополуччя." *Journal of Happiness Studies*, 17(4), 1269-1291.
9. Джервіс, Р., & Лей, Л. (2009). "Самовизначення і його вплив на ставлення до себе та інших." *Psychological Science*, 20(10), 1236-1242.
10. Хартер, С. (2012). "Дев'ять аспектів самосприйняття та їхній вплив на психічне здоров'я." *Psychological Review*, 119(4), 724-744.

Дригус Марія Трохимівна 

канд. психол. наук, старший науковий співробітник, старший науковий співробітник  
лабораторії психології особистості імені П.Р. Чамати  
Інститут психології імені Г.С. Костюка НАПН України, Україна

## ТЕОРІЯ ОСОБИ Ф. ЛЕРША: КОНЦЕПТУАЛЬНА ОСНОВА

*Анотація.* У статті уперше здійснено аналіз концептуальної основи теорії особи німецького психолога Філіпа Лерша. Окреслена історіогенеза створення Ф. Лершем теорії особи та шлях її репрезентації у вітчизняному психологічному просторі. Висвітлене концептуальне підґрунтя теорії особи у модусі феномену переживання та ініційованого Ф. Лершем «функційного кола переживання».

**Вступ.** Проблема особистісного становлення набуває особливої значущості для вітчизняного суспільного простору воєнного часу і зумовлює конструктивність/деструктивність особистісного статусу в усіх системах взаємодії «Я – Я», «Я – діяльність», «Я – соціум», «Я – інші». Актуальність цієї проблеми не має часових меж і є гостро злободенною як для сьогодення, так і в повоєнний період вітчизняного суспільного розвитку. Проблема особистісного становлення набуває особливої ваги у контексті продуктивного розв'язку стрижневих психологічних векторів сучасності – становлення психологічного благополуччя та психічного здоров'я особистості. Це з необхідністю вимагає наукових розвідок бачення цієї проблеми у різних концептуальних парадигмах.

**Мета статті** – уперше здійснити аналіз концептуальної основи теорії особи Ф. Лерша.

**Виклад основного матеріалу.** Теорія особи була створена у європейському просторі Філіпом Лершем, професором психології і філософії, директором психологічного інституту Мюнхенського університету, і охоплює часові межі кінця 30-х - середини 50-х років ХХ століття. Роман Трач, говорячи про свого вчителя Філіпа Лерша, зазначає: «Починаючи з 1930-х рр. Філіп Лерш (1898-1972) був головним представником гуманітарної (geisteswissenschaftliche) течії в німецькомовному науковому світі психології. Він був найвідомішим німецькомовним психологом того періоду. Коли психологічне видавництво Гогрефе вирішило видати «Посібник з психології в 12 томах», Лерш стає його головним редактором» [8].

Первісно у науковому просторі з'являється фундаментальна праця Ф. Лерша «Побудова характеру» (1938 р.), яка впродовж 10 років поспіль має три перевидання. У 1951 році виходить - перероблене і розширене видання - книга Ф. Лерша «Побудова особи», яка до 1956 року витримує 7 перевидань. Як зазначає П.М. Пелех, «книга викликала великий інтерес до себе, дехто називав її навіть “епохальним” твором в історії психології» [7]. У 1956 році з'являється уточнене Ф. Лершем заключне видання «Aufbau der Person» [5].

В чому полягав непересічний феномен Ф. Лерша? Учений концептуально торував свій, неповторний досі, шлях науково-психологічного бачення особистості. Тому він не приєднався до жодного із сучасних йому напрямків, які були домінантними у європейському і світовому просторі. Про цю його своєрідність аргументовано пише у 1959 році відомий вітчизняний психолог П.М. Пелех. Учений дає аналіз різним напрямкам зарубіжної психології у період творення Ф. Лершем «системи психології особистості». «Сучасна зарубіжна ... психологія поділена на цілий ряд окремих напрямків і течій. Вони

виникли в кінці 19-го і в першій половині 20-го сторіччя як вияв її кризи. Представники цих напрямків сперечаються між собою про предмет психології, про шляхи її основних проблем та систему її понять. Так, біхевіористи вважають, що предметом психології є поведінка, а не психіка, свідомість людини. Гештальтисти доводять, що треба вивчати не психічні процеси, як це робила традиційна психологія, а цілісні психічні «структури». Представники динамічної психології висунули як засіб подолання кризи вивчення рушійних сил психічної діяльності: потреб, інстинктів і т. д. Персоналістична психологія ратує за вивчення особистості як носія психічних явищ і т. д. В останні часи почали з'являтися спроби створити єдину психологію шляхом об'єднання існуючих напрямків довкола психології особистості як носія всіх психічних процесів і властивостей. Одну із таких спроб зробив Ф. Лерш...» [7]. Квінтесенцію його підходу П.М. Пелех репрезентував у назві своєї рецензії: «Спроба побудувати *систему психології особистості*» (курсив наш. – М. Дригус).

Про непересічність наукового доробку Ф. Лерша свідчить, зокрема, те, що науково витончений аналіз, здійснений П.М. Пелехом, з'явився через три роки, у 1959 році у Наукових записках «Питання психології», редактором яких був фундатор сучасної вітчизняної психології Г.С. Костюк. Саме він, неперевершений знавець тогочасної європейської і світової психології разом з видатним українським психологом, знавцем історії психології П.М. Пелехом, здійснив включення унікальної системи Ф. Лерша у вітчизняний психологічний простір. Як для того часу – інноваційний сміливий науковий дискурс. Зазначимо, що це був єдиний випадок для Наукових записок за весь час їх видання за редакцією Г.С. Костюка. У цьому репрезентувалася оцінка Г.С. Костюком значущості наукового доробку Ф. Лерша.

Віднайдена нами опублікована у 1959 році рецензія П.М. Пелеха «Спроба побудувати систему психології особистості» на книгу «Структура особи» Ф. Лерша (видання 1956 року [5]), непересічна за своїм змістовним аналізом. Вона уперше була включена до розгляду парадигми особистісної ефективності у контексті теорії особи Ф. Лерша [1].

Прошло понад півстоліття з часу обсягової рецензії П.М. Пелеха і лише у 2014 році завдяки зусиллям Р. Трача у вітчизняному психологічному просторі з'явилася книга Ф. Лерша «Структура особи» [3]. Вона вийшла за науковою редакцією Романа Трача – учня Ф. Лерша і Валерії Андрієвської – учениці Г.С. Костюка, чию співпрацю як співредактора він назвав «неабияким подвигом»: «Я дуже радий, що доля звела п. Валерію з Інституту психології імені Г.С. Костюка в далекому від мене Києві і мене, в далекому від України через океан м. Рочестері, штат Нью-Йорк, США» [9].

Яка доля теорії особи Ф. Лерша? «На жаль, – констатує Р. Трач, – про внесок Лерша забули в сучасній психології, його прізвище не згадують у сучасних підручниках, психологічних словниках...» [8]. Серед причин Р. Трач називає лінгвістичну, термінологічну складність нарративу Ф. Лерша: «читати його вимагає надзвичайно великого зусилля» [9]; «Лершова мова важка для розуміння і перекладу, він використовує усі тонкощі німецької мови і сам часто творить нові слова» [8].

Книга Ф. Лерша «Структура особи», що вийшла у Києві у 2014 році, перекладена за прижиттєвим виданням 1970 року [6], за структурою ідентична книзі 1956 року видання, яка була предметом блискучого аналізу П.М. Пелеха. У ній є також ще одна непересічна праця «Пролегомени до психології як людинознавчої науки» [4]. Такий рідкісний, двоїтий – 55-річний – шлях включення наукових здобутків епохальної праці Ф. Лерша «Структура особи» у вітчизняний психологічний простір.

Прикметно, настільки П.М. Пелех був точним у аналізі підґрунтя наукових розвідок Ф. Лерша як «спроби створити єдину психологію шляхом об'єднання існуючих напрямків довкола психології особистості», знаходимо у тотожності обґрунтування Р. Трачем наукового доробку Ф. Лерша. «Праці Лерша, зокрема його книга «Структура особи» є

найкращим антидотом одномірного раціонально-технологічного мислення (сцієнтизму) у психології. В ній Лерш показує, якою може бути психологія як людинознавча наука. Книга витримала 11 видань. Тут знаходимо дані з біології, (зокрема з фізіології нервової системи), психопатології, різних психологічних технологій, фрейдистського та неофрейдистського психоаналізу, індивідуальної психології А. Адлера, аналітичної психології К.Г. Юнга, феноменологічної та екзистенційної психології. Ці дані Лерш пов'язує в одну структурну модель» [8].

Конституційним модусом психологічної системи Ф. Лерша, і теорії особи зокрема, є феномен переживання. Акцентуємо: переживання є моно-концептом у визначенні Ф. Лершем предмету психології. «Як предмет психології ми визначили сферу переживань і окреслили основні аспекти її вивчення» [4].

Прикметно, що розкриваючи розуміння сутності особи, конституційним, за Ф. Лершем, є переживання: «натомість особою людина є в набагато ширшому розумінні, а саме в розумінні онтологічної побудови світу, як унікальна, неповторна і своєрідна істота, яка осмислює, реалізує і переживає своє життя у світі й зі світом завдяки різноманітним процесам і формам переживання» [4].

Аналізуючи теоретико-методологічне підґрунтя системи Ф. Лерша, Р. Трач підкреслює: «Лершів підхід до психології феноменологічний. Він пише: “Феноменологія – це (як спершу розумів Гуссерль) дескриптивна психологія, опис того, що присутнє у переживанні...”. Йдеться про те, щоб розглядати змісти душевних переживань у їхній внутрішній подобі та визначати їхні істотні риси» [8]. Визначальність переживання у контексті предмету психології підкреслив у 1959 році і П.М. Пелех: «На думку Лерша, психологія – це наука про переживання» [7].

Звертає на себе увагу введення Ф. Лершем у контекст розгляду моделі переживання – концептуально інноваційного, авторського поняття «функційне коло переживання» і розкриття ученим його змісту. З метою збереження авторської своєрідності Ф. Лерша, наведемо його визначення.

«Поняття функційного кола переживання описує певний процес, його перебіг. Прагнення, сприймання, емоції та діяльність – це душевні процеси, які відбуваються між двома полюсами, що ними є одушевлена жива істота і світ. Проте ця модель переживання буде повною лише тоді, коли усвідомимо, що цілісний циклічний процес душевного переживання вбудований (вміщений) у щось, що само по собі вже не є процесом, а саме – у притаманний переживанню душевний настрій. Цей настрій, який весь час супроводжував і, в дійсності, власне й несе переживання, є відносно стаціонарним дифузним тлом, з якого виокремлюються (виходять) процеси прагнення, сприймання, емоцій та діяльності. Він стає тим забарвленням, яке формує цілісність переживання, що розгортається у часткових процесах та змістах (феноменах)» [4].

Підкреслимо універсальність феномену функційного кола переживання, яке є матрицею екологічного особистісного становлення та його перебігу в різних системах взаємодії.

Різновекторна побудова Ф. Лершем структури особи та її архітектоніка є, за Г.С. Костюком, «структура структур» і «система систем» [2] та потребує різнобічних наукових розвідок.

Зауважимо, що розгляд концептів «особа» – «особистість», їх тотожність, сумірність, диференційованість, вимагає окремого аналізу [10]. У даному контексті, за Г.С. Костюком, П.М. Пелехом, вони складають синонімічний ряд.

**Висновок.** У психологічному просторі середини ХХ століття була створена німецьким психологом Філіпом Лершем унікальна теорія особи, в якій репрезентовано «систему психології особистості». Модус переживання як концептуальне підґрунтя побудови структури особи, ініціація та розробка Ф. Лершем проблеми «функційного кола



переживання» відкриває нові сенсові змісти особистісного становлення, забезпечення психічного здоров'я особистості від деструкції у кризовий час. Розгляд Ф. Лершем феномену переживання як моно-концепту предмету психології, а також розуміння особи у концептуальній парадигмі переживання відкриває нові горизонти для сучасних наукових розвідок.

### Список використаних джерел:

1. Дригус М. Т. Парадигма особистісної ефективності у контексті теорії особи Ф. Лерша. *Grail of Science*. 2021. №5. С. 313-316. DOI: <https://doi.org/10.36074/grail-of-science.04.06.2021.060>
2. Костюк, Г. С. (1989). *Навчально-виховний процес і психічний розвиток особистості*. Л.М. Проколієнко (ред.). Київ : Радянська школа.
3. Лерш, Ф. (2014). *Структура особи*. Трач Р. & Андрієвська, В. (ред.). (І. Іващенко, пер. з нім.). Київ: Університетське видавництво ПУЛЬСАРИ.
4. Лерш, Ф. Прологмени до психології як людинознавчої науки (1914). *Структура особи*. Трач Р. & Андрієвська, В. (ред.). (І. Іващенко, пер. з нім.). Київ: Університетське видавництво ПУЛЬСАРИ. С. 23-86.
5. Lersch, Ph. (1956). *Aufbau der Person*. Siebente durchgesehene Auflage. München.
6. Lersch, Ph. (1970). *Aufbau der Person*. Elfte Auflage. München: Johann Ambrosius Barth.
7. Пелех, П. М. (1959). Спроба побудувати систему психології особистості. *Питання психології: Наукові записки Науково-дослідного інституту психології МО УРСР*, (10), 233–237.
8. Трач, Р. (2014). Переднє слово. В кн.: Лерш, Ф. *Структура особи*. Трач, Р. & Андрієвська, В. (ред.). (І. Іващенко, пер. з нім.). (с. 15-20). Київ: Університетське видавництво ПУЛЬСАРИ.
9. Трач, Р. (2014). До читачів книги. В кн.: Лерш, Ф. *Структура особи*. Трач, Р. & Андрієвська, В. (ред.). (І. Іващенко, пер. з нім.). (с. 21-22). Київ: Університетське видавництво ПУЛЬСАРИ.
10. Трач, Р. & Балл, Г. (2021). Розуміння особи у психології. В кн.: *Гуманістична психологія*. Т.1.(с. 102). Київ: Пульсари,2001.

## SECTION 23.

### MEDICAL SCIENCES AND PUBLIC HEALTH

---

**Nakonechnyi Serhii**

Ph.D. of Medical Sciences

Associate Professor

Department of Propaedeutics of Internal Medicine,

Radiation Diagnostics and Therapy

Zaporizhzhia State Medical and Pharmaceutical University, Ukraine

**Sokolovska Iryna**

Ph.D. of Medical Sciences

Department Assistant

Department of Obstetrics and Gynecology

Zaporizhzhia State Medical and Pharmaceutical University, Ukraine

---

## CONGENITAL HEART DEFECTS AND CLINICAL AND ANAMNESTIC DETERMINANTS OF GESTATION COMPLICATIONS

***Abstract.** Pregnant women with low- and moderate-risk congenital heart defects have a statistically significantly higher number of comorbid somatic pathologies (urinary tract diseases, thyroid diseases and disorders of the autonomic nervous system), and are also more likely to report tobacco smoking both before pregnancy and during gestation. Patients with low- and moderate-risk congenital heart defects are statistically significantly more likely than pregnant women in the control group and women with high maternal risk congenital heart defects to terminate a previous pregnancy by induced surgical abortion and have a higher rate of delivery by cesarean section in the past.*

Diseases of the cardiovascular system in pregnant women complicate the gestational period in 0.2–10% of women and still remain one of the main causes of complications of pregnancy, delivery, intrauterine damage to the fetus and high rates of maternal and perinatal mortality [1, 2]. Congenital heart defects occupy the first place in the structure of cardiovascular diseases in pregnant women and range from 5.0 to 25.5% [3].

However, the clinical and anamnestic determinants of the development of gestational complications in pregnant women with heart defects of varying maternal risk remain unstudied. [4].

The purpose of the study is to identify clinical and anamnestic determinants of complicated pregnancy in women with congenital heart defects of varying maternal risk.

To achieve this goal, a prospective cohort clinical and laboratory examination of 138 pregnant women with congenital heart defects and delivery was carried out.

All patients were divided into 3 groups according to a modified classification to assess the risk of cardiovascular complications for the mother and offspring in pregnant women with cardiovascular diseases [4]: group 1 consisted of 79 women with heart defects and a low risk of complications; group 2 – 39 pregnant women with risk II; the remaining patients (20), who had a

high risk of complications, were included in group 3 (risk III). The control group (group 4) consisted of 66 pregnant women without somatic and gynecological pathologies.

All women underwent a clinical and laboratory examination, which included electrocardiography, echocardiography, examination by a therapist and a cardiac surgeon [5].

For statistical processing, the following statistical software packages were used: SPSS 22 and Statistica for Windows 6. Values with  $p < 0.05$  were considered statistically significant.

All patients were of reproductive age. In group 1, the average age of pregnant women was  $27.0 \pm 3.37$  years, in group 2 –  $27.08 \pm 2.98$  years, in group 3 –  $27.65 \pm 3.14$  years, in group 4 –  $26.93 \pm 3.52$  years. In the groups of women with low and high risk of complications, pregnant women aged 23–34 years were more common, while in the group of pregnant women with moderate risk and in the control group, they were 18–34 years old ( $p < 0.001$ ).

All patients were comparable in terms of education level. Most pregnant women had higher education, but it was more common in pregnant women from group 4 – 57.6 versus 44.9% in patients with congenital heart defects ( $p > 0.05$ ).

By social status, the majority of patients were engaged in mental work, while the frequency of women with a working profession was the smallest (19.47%) in group 4 ( $p < 0.05$ ), and the highest (40%) in group 3 ( $p < 0.05$ ).

Single episodes of drinking low-alcohol drinks during pregnancy were noted by 6.3% of women in the low-risk group, 7.7% in the moderate-risk group, and 5% in the high-risk group. Among pregnant women from the control group, only 3% consumed such drinks during pregnancy,  $p > 0.05$ . Tobacco smoking before pregnancy is statistically significantly higher among women with heart defects - 28.3 versus 4.5% in the control group ( $p < 0.001$ ), while women from group 2 smoked more often before pregnancy - 46.1% versus 22.7% and 15% in groups 1 and 3, respectively ( $p = 0.022$ ;  $p = 0.011$ ). The incidence of secondhand smoke was about 40% in all groups.

Pre-pregnancy weight ( $57.84 \pm 2.19$  kg) and body mass index ( $21.15 \pm 0.72$  kg/m<sup>2</sup>) were significantly lower in group 4 compared to patients with cardiac pathology -  $61.98 \pm 2.06$  and  $22.85 \pm 0.69$  kg/m<sup>2</sup>, respectively, while among the studied groups the lowest values were in group 2 ( $p < 0.05$ ). Weight before birth was also lower in the control group ( $71.4 \pm 3.66$  kg) and in the WHO II risk group ( $70.66 \pm 3.37$  kg), but the differences were not significant.

In patients with congenital heart defects, comorbid somatic pathology was statistically significantly more common than in women from group 4: 15.2% – pathology of the urinary tract ( $p = 0.034$ ), 8.7% – varicose veins of the lower extremities ( $p = 0.020$ ) and 15.2% – thyroid disease ( $p = 0.002$ ). In the study groups, among patients with WHO risk I, 83.5% had chronic diseases of the upper and lower respiratory tract, 13.9% had thyroid diseases ( $p = 0.012$ ), 8.9% had disorders of the autonomic nervous system ( $p = 0.016$ ). In patients with a moderate risk of complications, childhood infections were most often observed (76.9%), urinary tract pathology in 23.1% ( $p = 0.005$ ), thyroid diseases in 20.5% ( $p = 0.001$ ), gastrointestinal diseases - intestinal tract (23.1%), myopia (20.5%). Patients with WHO III risk were more likely than other groups to have a history of myopia (20%) and varicose veins of the lower extremities (10%). In more than 70% of cases, patients were in a registered marriage; unregistered marriage was more common in the group with a high risk of complications - 15% ( $p > 0.05$ ). Moreover, in group 3 there was the largest number (15%) of patients under the age of 18 and over 30 years old living in an unregistered marriage. In group 4, the number of single pregnant women was the smallest - 1.5% ( $p = 0.006$ ).

Complications during pregnancy occur significantly more often in patients with congenital heart disease ( $p < 0.001$ ). Acute respiratory infections complicated pregnancy in every fifth patient from groups 1 and 4, and in every third patient from groups 2 and 4 ( $p > 0.05$ ). Every tenth woman in all groups registered vomiting of pregnancy, while its frequency in patients with heart defects is higher compared to the control group. Symptoms of threatened abortion occurred significantly more often in women with heart pathology compared to group 4,  $p < 0.001$ . At the same time,

pregnant women from group 3 more often (15%) had a permanent threat of miscarriage ( $p>0.05$ ). Urinary tract infections during pregnancy were recorded more often in patients with congenital heart disease ( $p>0.05$ ) compared to healthy women, and especially often in the low maternal risk group (16.4%). Cases of gestational diabetes mellitus were observed mainly in patients with congenital heart disease. Moreover, the highest frequency was in the group with moderate risk (25.6%),  $p<0.001$ . Pregnancy-induced hypertension without significant proteinuria was more often recorded in patients with cardiac pathology ( $p>0.05$ ). Moderate preeclampsia was detected in 6.3% of women with low-risk heart defects and in 5% of high-risk patients ( $p>0.05$ ). There were no cases of severe preeclampsia. Anemia, predominantly mild, significantly more often complicated the course of the gestational period in patients with congenital heart disease, most often in patients from the high-risk group ( $p = 0.009$ ). Pregnancy-induced edema occurred significantly more often after 32 weeks of pregnancy in patients with congenital heart disease, most often in groups 1 – 37.9% and 3 – 35% ( $p<0.001$ ).

Based on the totality of clinical and instrumental data, placental disorders were also significantly more often detected in women with congenital heart defects ( $p<0.001$ ).

Thus, pregnant women with low- and moderate-risk congenital heart disease have a statistically significantly higher number of comorbid somatic pathologies (urinary tract diseases, thyroid diseases and disorders of the autonomic nervous system), and are also more likely to report tobacco smoking both before pregnancy and during gestation. Patients with congenital heart disease of low and moderate risk are statistically significantly more likely to terminate their previous pregnancy by induced surgical abortion compared to pregnant women from the control group and women with congenital heart disease of high maternal risk

## References:

1. Mcilvaine S, Feinberg L, Spiel M. Cardiovascular Disease in Pregnancy. *Neoreviews*. 2021 Nov;22(11):e747-e759. doi: 10.1542/neo.22-11-e747.
2. Morton A. Physiological Changes and Cardiovascular Investigations in Pregnancy. *Heart Lung Circ*. 2021 Jan;30(1):e6-e15. doi: 10.1016/j.hlc.2020.10.001. Epub 2020 Nov 4.
3. Hagen IM, Roos-Hesselink JW. Pregnancy in congenital heart disease: risk prediction and counselling. *Heart*. 2020 Dec;106(23):1853-1861. doi: 10.1136/heartjnl-2019-314702. Epub 2020 Jul 1.
4. Parikh NI, Gonzalez JM, Anderson CAM, Judd SE, Rexrode KM, et al. Adverse Pregnancy Outcomes and Cardiovascular Disease Risk: Unique Opportunities for Cardiovascular Disease Prevention in Women: A Scientific Statement From the American Heart Association. *Circulation*. 2021 May 4;143(18):e902-e916. doi: 10.1161/CIR.0000000000000961. Epub 2021 Mar 29.
5. Faiola S, Casati D, Nelva Stellio L, Laoreti A, Corti C, et al. Congenital heart defects in monozygotic twin pregnancy complicated by selective fetal growth restriction. *Ultrasound Obstet Gynecol*. 2023 Apr;61(4):504-510. doi: 10.1002/uog.26098.

**Kovalenko Kateryna**

Higher education student of the School of Medicine  
*Kharkiv National Medical University, Ukraine*

**Piddubnyi Danylo**

Higher education student of the School of Medicine  
*Kharkiv National Medical University, Ukraine*

**Scientific supervisors: Didenko Kateryna**

Assistant of the Department of General Practice - Family Medicine and Internal Medicine  
*Kharkiv National Medical University, Ukraine*

**Marchenko Anastasia**

Assistant of the Department of General Practice - Family Medicine and Internal Medicine  
*Kharkiv National Medical University, Ukraine*

---

## **THE INFLUENCE OF THE THYROID GLAND ON THE HEMATOLOGICAL PROFILE**

The thyroid gland is very closely related to hematology, as it is involved in erythropoiesis. If there is a disorder of the thyroid gland function, it can lead to anemia, erythrocytosis, leukopenia, thrombocytopenia, and in some cases pancytopenia. For example, hypothyroidism manifests itself in erythroid cells hypoplasia in the bone marrow or proliferation of immature erythroid progenitor cells, while hyperthyroidism manifests itself in hyperplasia. At the same time, patients experience reduced levels of iron, folic acid, and vitamin B12.

Therefore, this study, which was conducted at Menelik II Referral Hospital (Addis Ababa, Ethiopia), aimed to assess the hematologic profile of patients with thyroid dysfunction. The study was conducted from June to September, 2021, using a comparative cross-sectional study. The study enrolled 360 participants, including 120 healthy people (55 men, 65 women) and 240 patients with thyroid dysfunction (110 men, 130 women). Among the participants with thyroid disease, 50% had hypothyroidism and 50% were diagnosed with hyperthyroidism. The average age of the participants was 30 years.

The results of this study show certain hematologic changes in patients with health disorders:

- RBC, Hgb, HCT, MCV, MCH, MCHC and PLT are decreased, but RDW is increased;
- total leukocyte count and neutrophil percentage are significantly increased;
- the results of lymphocytes, monocytes, eosinophils and basophils showed no significant difference between the two groups of participants.

Further, based on the results of a cross-sectional study conducted in laboratories from July 2016 to July 2020 in the Asir region of Saudi Arabia, we can summarize that women are more likely to have thyroid diseases and, therefore, they have characteristic hematological changes compared to men. The average age of the participants ranged from 30 to 40 years. Moreover, subclinical hypothyroidism was the most common type of thyroid dysfunction, followed by primary hypothyroidism.

Therefore, it can be concluded that it is recommended to conduct medical education and public awareness of the nature of thyroid disease and related factors. Patients who already have thyroid disorders should have routine hematologic tests to detect complications and take certain

treatment measures. This is especially true for women under the age of 40, as they are more likely to suffer from thyroid disease with anemia.

### **References:**

1. Ahmed, S. S., & Mohammed, A. A. (2020). Effects of thyroid dysfunction on hematological parameters: Case controlled study. *Annals of Medicine and Surgery*, 57, 52-55 Available at: <https://www.sciencedirect.com/science/article/pii/S2049080120301825>
2. Tewabe, H., Mitiku, A., & Abebaw, A. (2021). Effect of thyroid dysfunction on hematological profiles at Menelik II Referral Hospital, Addis Ababa, Ethiopia. Available at: <https://www.researchsquare.com/article/rs-1193193/v1>
3. Alqahtani, S. A. M. (2021). Prevalence and characteristics of thyroid abnormalities and its association with anemia in ASIR region of Saudi Arabia: a cross-sectional study. *Clinics and practice*, 11(3), 494-504. Available at: <https://www.mdpi.com/2039-7283/11/3/65>

**Гапотченко Маргарита Олександрівна**  
здобувач вищої освіти І медичного факультету  
*Харківський національний медичний університет, Україна*

**Пустова Наталія Олександрівна**  
кандидат медичних наук,  
доцент кафедри дерматології, венерології та медичної косметології  
*Харківський національний медичний університет, Україна*

**Науковий керівник: Біловол Алла Миколаївна**  
Професор,  
зав.кафедри дерматології, венерології і медичної косметології  
*Харківський національний медичний університет, Україна*

## **ВАЖЛИВІ АСПЕКТИ ПАТОГЕНЕЗУ АТОПІЧНОГО ДЕРМАТИТУ**

**Вступ.** Атопічний дерматит – є поширеним у наші часи захворюванням та характеризується сверблячим дерматитом зі спадковою схильністю.

АД є хронічним та рецидивуючим захворюванням це надає актуальності в наші часи. Вважається дуже поширенішою формою дерматиту. Найчастіше зустрічається у дітей , але також є у дорослих. Пацієнти які хворіють на це захворюванням, як правило, мають суху, сверблящу шкіру, схильну до інфекцій. Тобто це може призвести до рецидивуючих інфекцій та поганої якості життя, якщо його не лікувати.

**Мета роботи.** Вивчення механізму та етіології виникнення атопічного дерматиту та вивчення ланок патогенезу.

**Матеріали та методи.** Дослідження проводили шляхом аналізу наукових закордонних літературних джерел.

**Результати та обговорення.** Атопічний дерматит (АД) має генетичні фактори виникнення. Тобто якщо в родині батьки дитини, мають атопічне захворювання одного з підтипів АД, ризик розвитку подібного фенотипу у дитини становить 70%.

Також дослідили материнський тип успадкування, який може бути наслідком батьківського геномного імпринтингу або материнської модифікації розвитку імунної відповіді внутрішньоутробно або через грудне вигодовування. Зв'язок атопії з геном 11q13 не може бути показаний коли хворі з атопічний дерматит брали за пробанд. Тобто задіяно більше ніж один ген.

У хворих з атопічним дерматитом мають значення імунологічні аномалії реакцій типу І та ІV. Імуними тригерами є аероалергени та харчові алергени, мікробні, аутоалергени та контактні алергени. Імунні реакції визначають багато особливостей атопічного дерматиту. Фактори, такі як вплив алергенів, беруть участь у фенотиповій експресії атопічного дерматиту. Наприклад, показник інфікування гельмінтами може бути обернен пропорційності поширеності атопічного захворювання. [1]

Цитокіни Th2 стимулюють тяжкість АД, сприяючи запаленню шкіри, викликаючи зниження регуляції молекул шкірного бар'єру (філагрин, лорікрин та інволукрін та перемикання класу IgE). Клітини Th2 є первинними цитокінами, що стимулюють гуморальні реакції. Функція клітин Th2 потенціюється молекулами, які походять з кератиноцитів та ІL-4-продукуючими клітинами, такі як базофіли, вроджені лімфоїдні клітини. Останні відкриття показали, що цитокіни Th2 сенсibiliзують сенсорні нейрони та сприяють розвитку хронічного свербіння [2].

Патогенез АД є складний та багатофазний процес. Є різні підтипи atopічного дерматиту. Внутрішній тип не пов'язаний з IgE, а зовнішній тип - пов'язаний з IgE. Ці імунні реакції включають сповільнену гіперчутливість. Прийнята на даний момент модель передбачає переважне середовище цитокінів Th2 на початкових стадіях уражень гострого atopічного дерматиту та змішаний тип Th1 і Th2 при хронічних ураженнях. Двофазна модель включає ініціацію Th2 із залученням макрофагів і еозинофілів, які, у свою чергу, продукують інтерлейкін E2, який є активатором відповіді типу T1.

Шкіра при atopічному дерматиті містить підвищену кількість IgE несучих клітин Лангерганса, які зв'язують алергени через високоафінний рецептор IgE. Клітини Лангерганса відіграють важливу роль у презентації шкірного алергену клітинам Th2 через основні молекули гістосумісності. На еозинофілію та вироблення IgE впливають цитокіни 2 типу.

Дегрануляція еозинофілів відбувається в дермі з вивільненням токсичних білків, таких як головний основний білок, і може бути причиною більшої частини запалення. Тучні клітини збільшуються в кількості та виробляють інші медіатори, крім гістаміну, які викликають свербіж і можуть впливати на експресію гамма-інтерферону. Тучні клітини виробляють ряд прозапальних цитокінів.

Спостерігається підвищена продукція простагландину E2 периферичними моноцитами. Простагландин E2 відіграє щонайменше дві потенційні ролі в ініціації atopічного дерматиту.

Багато уражень atopічного дерматиту є результатом подряпин, тому иожемо припустити, що порушення імунітету у генетично схильних осіб провокують викид цитокінів, отриманих із кератиноцитів які потім ще більше загострюють описану раніше імунну відповідь [3].

Чи зумовлене АД головним чином імунними аномаліями (теорія «зсередини-назовні») чи дисфункцією епідермального бар'єру (теорія «ззовні-всередину») є суперечливим питанням.

Модель «ззовні всередину» показує що властиві дефекти бар'єрної функції та диференціації кератиноцитів дозволяють проникнути антигенам з подальшою імунною сенсibilізацією та активацією. Модель «зсередини назовні» навпаки передбачає, що активація клітин T2 і імунологічний каскад, що виникає в результаті, призводять до фенотипу АД.

Очевидно, що фенотип захворювання та його хронічність, пов'язана з імунними аномаліями, ще більше сприяють епідермальним аномаліям, і на них тепер спрямовані спеціальні методи лікування, які зараз розроблені для АД [4].

**Висновки.** Патогенез atopічного дерматиту є багатофакторним процесом та можете зрозуміти що, це є результатом складної взаємодії між дисфункцією епідермального бар'єру, навколишнім середовищем та порушенням імунної регуляції.

### Список використаних джерел:

1. Pastar Z, Lipozencić J, Ljubojević S. Etiopathogenesis of atopic dermatitis--an overview. *Acta Dermatovenerol Croat.* 2005;13(1):54-62. PMID: 15788148.
2. Makowska K, Nowaczyk J, Blicharz L, Waśkiel-Burnat A, Czuwara J, Olszewska M, Rudnicka L. Immunopathogenesis of Atopic Dermatitis: Focus on Interleukins as Disease Drivers and Therapeutic Targets for Novel Treatments. *Int J Mol Sci.* 2023 Jan 2;24(1):781. doi: 10.3390/ijms24010781. PMID: 36614224; PMCID: PMC9820829.
3. J.D. Bos, J.H. Sillevius Smitt, M.L. Kapsenberg, Pathogenesis of atopic eczema, *The Lancet*, Volume 343, Issue 8909, 1994, Pages 1338-1341, ISSN 0140-6736.
4. Guttman-Yassky, Emma & Waldman, Andrea & Ahluwalia, Jusleen & Ong, Peck & Eichenfield, Lawrence. (2017). Atopic dermatitis: Pathogenesis. *Seminars in Cutaneous Medicine and Surgery.* 36. 100-103. 10.12788/j.sder.2017.036.



Герасименко Ольга Ігорівна 

канд.біол.наук, доцент, доцент кафедри гігієни та екології № 1  
Харківський національний медичний університет, Україна

Бондаренко Ярослав Дмитрович

здобувач вищої освіти III медичного факультету  
Харківський національний медичний університет, Україна

## ВЖИВАННЯ АЛКОГОЛЬНИХ НАПОЇВ ЯК ФАКТОР РИЗИКУ РОЗВИТКУ ПОДАГРИ

**Актуальність:** Подагра - хронічне прогресуюче захворювання, що пов'язане з порушенням пуринового обміну і характеризується гіперурикемією та відкладанням кристалів сечової кислоти уратів у тканинах опорно-рухового апарату та внутрішніх органів. У свою чергу, це призводить до розвитку гострого артриту та утворення подагричних вузлів. Етіологічних факторів цього захворювання багато, зокрема: зміна активності ферменту ФРДФ синтази, часткова недостатність ферментів "запасного" шляху синтезу пуринів, недостатність ферменту глюкозо-6-фосфатази, хронічна ниркова недостатність та інші [1]. Такі патологічні процеси можуть формуватися через різні причини, зокрема і пов'язані з харчуванням, що становить приблизно 12 % випадків подагри [2]. На думку вчених, вони дуже тісно пов'язані з уживанням солодких напоїв на основі фруктози, м'яса, а також алкоголю, оскільки етанол збільшує утворення сечової кислоти шляхом збільшення обороту нуклеотидів аденіну [2]. Він також зменшує екскрецію сечової кислоти нирками, що частково пов'язано з виробництвом молочної кислоти. В сучасних умовах, як показує статистика, вживання алкогольних напоїв в усіх вікових групах дорослого населення є вкрай актуальною проблемою.

**Мета дослідження:** Визначити ймовірність зв'язку між вживанням алкоголю та наявністю ризику розвитку подагри серед чоловіків дорослого та старечого віку.

**Матеріали та методи:** Було проведено анонімне добровільне опитування пацієнтів відділення внутрішньої медицини в умовах стаціонару лікарні.

**Результати:** В результаті опитування і аналізу історії хвороби встановлено, що серед пацієнтів, які не вживали алкоголь, скарги на біль в суглобах пред'являли 25%. Серед пацієнтів, які зазнавалися у вживанні алкоголю, скарги на біль в суглобах та прояви артриту були відмічені у 80% опитуваних. З них подагру було діагностовано у 9% опитаних, 41% пацієнтів має діагностований артрит, 50% мають скарги на біль в суглобах. Щодо характеру вживання різних алкогольних напоїв - 91% пацієнтів вживають алкогольні напої щодня, з них 23% відповідаючих вживають вино 1-2 рази на тиждень, 64% респондентів вживають пиво кожен день, 36% опитаних вживають пиво 4 рази на тиждень.

**Висновок:** В результаті аналізу одержаних даних було підтверджено робочу гіпотезу дослідження, а саме встановлено, що вживання різних видів алкогольних напоїв сприяє ризику розвитку станів-попередників подагри.

### Список використаних джерел:

1. Біологічна і біоорганічна хімія: у 2 кн.: підручник. Кн. 2. Біологічна хімія / Ю.І. Губський, І.В. Ніженковська, М.М. Корда, В.І. Жуков та ін.; за ред. Ю.І. Губського, І.В. Ніженковської. – К.: ВСВ «Медицина», 2016. – 544 с.
2. Syed AAS, Fahira A, Yang Q, Chen J, Li Z, Chen H, Shi Y. The Relationship between Alcohol Consumption and Gout: A Mendelian Randomization Study. *Genes (Basel)*. 2022 Mar 22;13(4):557. doi: 10.3390/genes13040557. PMID: 35456363; PMCID: PMC9028689.
3. Singh JA, Reddy SG, Kundukulam J. Risk factors for gout and prevention: a systematic review of the literature. *Curr Opin Rheumatol*. 2011 Mar;23(2):192-202. doi: 10.1097/BOR.0b013e3283438e13. PMID: 21285714; PMCID: PMC4104583.

**Біловол Алла Миколаївна**

Професор, доктор медичних наук,  
зав.кафедри дерматології, венерології і медичної косметології  
*Харківський національний медичний університет, Україна*

**Пустова Наталія Олександрівна**

канд. мед. наук, доцент кафедри дерматології, венерології та медичної косметології  
*Харківський національний медичний університет, Україна*

**Рожко Ксенія Романівна**

Студентка I медичного факультету  
*Харківський національний медичний університет, Україна*

## **ДОСЛІДЖЕННЯ ВПЛИВУ СИСТЕМИ ОПАЛЕННЯ НА СУХІСТЬ ШКІРИ: ФАКТОРИ, МЕХАНІЗМИ ТА ШЛЯХИ ЗНИЖЕННЯ РИЗИКУ**

**Актуальність.** Розпочинається сезон опалення та у зв'язку з цим виникають проблеми сухості шкіри, що потребують вирішення.

**Мета.** Метою є розуміння факторів та механізмів виникнення сухості шкіри у сезон опалення та методи зниження ризику цієї проблеми.

Чинники які впливають в умовах опалення на сухість шкіри:

1. Знижена вологість повітря у приміщенні
2. Температурні зміни
3. Використання опалювальних приладів
4. Найменша кількість свіжого повітря
5. Доглядаючі засоби
6. Гормональні фактори

Дослідження цих факторів може допомогти зрозуміти механізми впливу опалення на сухість шкіри та розробити методи її запобігання.

Механізм впливу опалення на сухість шкіри включає такі процеси:

1. Зменшення вологості повітря: Опалювальні системи, особливо під час використання центрального опалення, часто призводять до зниження вологості всередині приміщення. Сухе повітря може призвести до швидкої втрати вологи з верхніх шарів шкіри.
2. Збільшення випаровування вологи: В умовах сухого повітря вода зі шкіри випаровується швидше, що може призвести до втрати природних масел і вологи.
3. Вплив тепла: Високі температури, які створюються опалювальними системами, можуть розширювати судини шкіри, що сприяє втраті вологи.
4. Використання обігрівачів та конвекторів: Прямий вплив тепла на шкіру може спричинити подразнення та сухість.
5. Зменшення доступу до свіжого повітря: Закриті приміщення з опаленням можуть обмежувати доступ кисню, що є шкідливим для здоров'я шкіри.
6. Використання засобів для догляду за шкірою: Деякі засоби можуть впливати на сушіння, що при посиленні опалення може бути особливо шкідливим.

Всі ці фактори спільно погіршують гідратацію шкіри, знижують її захисні властивості і можуть призводити до сухості, лущення, подразнення і навіть серйозніших проблем зі шкірою.

Для зниження ризику сухості шкіри в опалювальний сезон слід вживати наступних заходів:

1. Використовуйте зволожувачі повітря: Встановлення зволожувача у приміщенні допоможе підтримувати більш комфортний рівень вологості повітря.

2. Пийте достатньо води: Збільшіть споживання води, щоб забезпечити вологою зсередини.

3. Уникайте гарячої води: При прийнятті душу або ванни використовуйте прохолодну або теплу воду, а не гарячу, щоб не зневоднювати шкіру.

4. Обмежте час під душем: Тривалі душі або ванни можуть видалити природні олії зі шкіри, тому намагайтеся скоротити час у водних процедурах.

5. Використовуйте м'які миючі засоби: Користуйтеся м'якими та зволожуючими гелями для душу та засобами для вмивання, які не пересушують шкіру.

6. Використовуйте зволожуючі засоби: Після душу або ванни наносите зволожуючі креми або лосьйони на шкіру, особливо на схильні до сухості області.

7. Носіть натуральні тканини: Вибирайте одяг з натуральних матеріалів, які дозволяють шкірі дихати.

8. Уникайте перегрівання приміщення: Намагайтеся підтримувати більш помірну температуру всередині приміщення, щоб не надто сушити повітря.

9. Правильне харчування: Включіть у раціон їжі багаті на вітаміни та мікроелементи продукти, які сприяють здоров'ю шкіри.

10. Захист від сонця: Не забувайте використовувати засоби із захистом від ультрафіолету, навіть у зимовий час.

Ці заходи допоможуть зменшити сухість шкіри та підтримувати її здоров'я в умовах опалювального сезону.

**Висновок:** правління вологою повітря, правильний догляд та здоровий спосіб життя є важливими елементами для збереження здоров'я шкіри в умовах опалення.

**Кузьміна Софія Олександрівна**

здобувач вищої освіти І медичного факультету  
*Харківський національний медичний університет, Україна*

**Пустова Наталія Олександрівна**

кандидат медичних наук,  
доцент кафедри дерматології, венерології і медичної косметології  
*Харківський національний медичний університет, Україна*

**Науковий керівник: Біловол Алла Миколаївна**

професор,  
зав.кафедри дерматології, венерології і медичної косметології  
*Харківський національний медичний університет, Україна*

## **ЕФІРНІ ОЛІЇ ЯК ЛІКУВАЛЬНИЙ ЗАСІБ У ДЕРМАТОЛОГІЇ**

**Вступ.** Фармакологічні компанії сучасності пропонують великий вибір лікарських засобів для місцевої терапії різних шкірних патологій, проте на сьогоднішній день у світі набирає обертів тренд натуральності, тому у науковців зростає інтерес до створення дерматологічних препаратів, що будуть містити ефективні та безпечні натуральні компоненти.

**Мета роботи.** Дослідити безпечність та ефективність ефірних олій як потенційних компонентів дерматологічних лікувальних засобів.

**Матеріали і методи.** Були оглянуті та оброблені дослідження закордонних фахівців та вітчизняні наукові праці.

**Результати та обговорення.** Ефірні олії - це багатокомпонентні органічні речовини, що накопичуються в органах ефіроносів, плодах цитрусових та деревах хвойних порід. Розповсюдженими техніками отримання ефірних олій є перегонка з водяною парою, анфлераж та пресування, під час яких використовують сировину, що може бути у трьох видах: сира, висušена або попередньо ферментована [1]. Одержана ефірна олія може бути використана у створенні лікарських засобів, зокрема дерматологічних.

За результатами южнокорейського наукового дослідження щодо ефективності ефірних олій проти збудника паразитарного захворювання шкіри - *Pediculus humanis capitis*, було виявлено, що ефірні олії евкаліпту кулястого, майорану, розмарину звичайного та кардамону справжнього мають педикуліцидну дію *in vitro* [2].

В Італії науковці вивчали ефективність натурального педикуліцидного спрею, до складу якого входили ефірні олії анісу та кананга запашного. Вчені один раз нанесли засіб на 20 хвилин на всю довжину волосся п'ятьом дівчаткам, які хворіли на педикульоз. Через 7 днів відбувся контрольний візит, під час якого лікар не виявив життєздатних паразитів у жодного індивіда [3].

Певні ефірні олії мають антибактеріальний та протизапальний ефекти, які є вкрай важливим для місцевого лікування вульгарних вугрів. Одним з етапів патогенезу вугревої хвороби є гіперколонізація таких бактерій, як *Cutibacterium acnes*, *Staphylococcus aureus* та *Staphylococcus epidermidis*, що викликають запальну реакцію шкіри.

Ефірні олії розмарина та тим'яна викликають пошкодження бактерії *Cutibacterium acnes* [4,5]. На золотистий стафілокок має сильний антибактеріальний вплив ефірна олія перцевої м'яти, а на епідермальний стафілокок - тим'яну [5,6].

Головним механізмом протизапальної дії ефірні олії є інгібування каскаду арахідонової кислоти. Наприклад, ефірні олії анісу, лаванди, бергамота, листя кориці та кананга западного пригнічують ліпооксигеназний шлях метаболізму арахідонової кислоти, а ефірна олія тореї японської селективно інгібує утворення простагландину E2 [7,8,9].

Було виявлено, що ефірні олії мають вплив на цитокіни, які утворюються під час імунної відповіді запалення. Наприклад, олія чайного дерева одночасно, але по-різному впливає як на антизапальні, так і на прозапальні цитокіни: інгібує синтез IL-2 та сприяє утворенню IL-4 і IL-10. На виділення IL-1 $\beta$  негативно впливають ефірні олії кориці, гвоздики та лемонграсу. Також олійки кориці та гвоздики інгібують утворення TNF- $\alpha$  [7].

Існує певний потенціал у використанні ефірних олій у лікуванні простого герпесу: ефірна олія орегано руйнує оболонку його збудника, а 1% ефірна олія із шипів лаванди вузьколистого пригнічує реплікацію вірусу *in vitro* [10,11].

У 2020 році в Індії науковці досліджували ефективність лавандової ефірної олії під час лікування псоріазу у мишей. У результаті місцевого нанесення 10% олійки індекс поширеності та тяжкості псоріазу зменшився у 73% гризунів. Завдяки дослідженню відомо, що основні фітокомпоненти ефірної олії впливали на гістологічні зміни шкіри: 2% ліналоол відновив епідермальну гіперплазію та паракератоз до фізіологічного стану, а 2% ліналілацетат - гранульоз [12].

Незважаючи на те, що ефірні олії мають велику кількість біологічних ефектів з позитивним впливом на організм людини, вони також мають схильність до токсичності.

Задokumentовано один випадок анафілактичного шоку після нанесення коричневого альдегіду (фітокомпонент ефірної олії кориці) [13].

Варто зазначити, що будь-яка ефірна олія з плином часу може викликати сенсibiliзацію. У жінки, що протягом 25 років торгувала продуктами харчування, під час приготування яких використовувалась олія ялівця, з'явилися симптоми бронхіальної астми. Під час комплексної діагностики була проведена шкірна проба, що продемонструвала чутливість до ялівця [14].

У ефірних оліях, які були отримані із шкірки цитрусових зустрічаються фурукумарини. Дані компоненти є фототоксинами, тому шкіра, на нанесені олійки цитрусових стає вкрай фотосенсибілізованою [15].

**Висновки.** Більшість ефірних олій мають широкий спектр дій, що робить їх доволі ефективними компонентами для дерматологічних лікарських засобів. Однак, як і будь-який лікарський препарат, ефірні олії мають протипоказання для застосування та побічні дії.

### Список використаних джерел:

1. Ароматерапія і здоров'я людини / Ю. М. Панишко, В. І. Ковцун, Р. С. Козій, В. В. Тарасов // Здоровий спосіб життя : зб. наук. ст. - Львів, 2009. - Вип. 39. - С. 36-39.
2. Yang, Y.C., H.S. Lee, J.M. Clark, and Y.J. Ahn, 2004. Insecticidal activity of plant essential oils against *Pediculus humanus capitis* (Anoplura: Pediculidae). *J. Med. Entomol.*, 41. - С. 699–704.
3. Scanni, G. and E. Bonifazi, 2006. Efficiency of a single application of a new natural lice removal product. Preliminary data. *Eur. J. Pediatr. Dermatol.*, 16. - С. 231–234.
4. Fu, Y.; Zu, Y.; Chen, L.; Efferth, T.; Liang, H.; Liu, Z.; Liu, W. Investigation of Antibacterial Activity of Rosemary Essential Oil against *Propionibacterium acnes* with Atomic Force Microscopy. *Planta Med.* 2007, 73, 1275–1280.
5. Abdelhamed, F.M.; Abdeltawab, N.F.; ElRakaiby, M.T.; Shamma, R.N.; Moneib, N.A. Antibacterial and Anti-Inflammatory Activities of *Thymus vulgaris* Essential Oil Nanoemulsion on *Acne Vulgaris*. *Microorganisms* 2022, 10, 1874.
6. Y. Shahbazi Chemical composition and in vitro antibacterial activity of mentha spicata essential oil against common food-borne pathogenic bacteria *J. Pathog.*, 2015 (2015), Article 916305
7. Miguel MG. Antioxidant and anti-inflammatory activities of essential oils: a short review. *Molecules*. 2010. December;15(12):9252–87. 10.3390/molecules15129252
8. Yoon WJ, Moon JY, Kang JY, Kim GO, Lee NH, Hyun CG. Neolitea sericea essential oil attenuates LPS-induced inflammation in RAW 264.7 macrophages by suppressing NF-kappaB and MAPK activation. *Nat Prod Commun.* 2010. August;5(8):1311–6. 10.1177/1934578X1000500835

9. Juergens UR, Dethlefsen U, Steinkamp G, Gillissen A, Reppes R, Vetter H. Anti-inflammatory activity of 1.8-cineol (eucalyptol) in bronchial asthma: a double-blind placebo-controlled trial. *Respir Med.* 2003. March;97(3):250–6. 10.1053/rmed.2003.1432
10. Siddiqui, Y. M., M. Ettayebi, A. M. Haddad, and M. N. Al-Ahdal. 1996. Effect of essential oils on the enveloped viruses: antiviral activity of oregano and clove oils on herpes simplex virus type 1 and Newcastle disease virus. *Med. Sci. Res.* 24185-186.
11. Grabowska, K.; Janeczko, Z. Essential oils with antiviral activity. *Aromaterapia PTA* 2009, 58, 9–20.
12. Rai, V.K.; Sinha, P.; Yadav, K.S.; Shukla, A.; Saxena, A.; Bawankule, D.U.; Tandon, S.; Khan, F.; Chanotiya, C.S.; Yadav, N.P. Anti-psoriatic effect of *Lavandula angustifolia* essential oil and its major components linalool and linalyl acetate. *J. Ethnopharmacol.* 2020, 261, 113127.
13. Diba V, Statham B. 2003. Contact urticaria from cinnamon leading to anaphylaxis. *Contact Dermatitis.* 48(2):119
14. Roethe A, Heine A, Rebohie E. 1973. Oils from juniper berries as an occupational allergen for the skin and the respiratory tract. *Berufs-Dermatosen.* 21(1):11-16.
15. Libster M.M. In: *Clinical aromatherapy essential oils in healthcare.* 3rd edition. Buckle J., editor. Elsevier; St Louis (MO): 2015. Toxicity & contraindications; pp. 73–94.

**Чумак Маргарита Василівна**

студентка 4 курсу І медичного факультету  
*Харківський національний медичний університет, Україна*

**Пустова Наталія Олександрівна**

кандидат медичних наук,  
доцент кафедри дерматології, венерології і медичної косметології  
*Харківський національний медичний університет, Україна*

**Науковий керівник: Біловол Алла Миколаївна**

доктор медичних наук, професор,  
зав.кафедри дерматології, венерології і медичної косметології  
*Харківський національний медичний університет, Україна*

## **ЗАСТОСУВАННЯ АНТИБАКТЕРІАЛЬНИХ ПРЕПАРАТІВ У ТЕРАПІЇ ДЕРМАТОЗІВ**

Антибактеріальні засоби є одними з головних препаратів у терапевтичному арсеналі дерматологів. До них відносяться, насамперед, різні антибіотики (АБ). АБ набули широкого поширення при лікуванні різних шкірних захворювань. Серед усієї різноманітності дерматозів, у лікуванні яких застосовуються АБ, на перше місце, безумовно, варто поставити гнійничкові захворювання шкіри – піодермії. Однак сфера застосування АБ в дерматології значно ширша: вугрі, розацеа, туберкульоз шкіри, лейшманіоз, склеродермія, псоріаз, червоний плоский лишай, ангіти шкіри, саркоїдоз шкіри, хронічна доброякісна сімейна пухирчатка Гужеро-Хейлі-Хейлі, слід мати на увазі та ускладнення вторинною інфекцією поширених дерматозів, що супроводжуються свербінням, наприклад, атопічного дерматиту, корости, екземи або при бульозних дерматозах [1, с. 340].

Механізм дії АБ складний і залежить від хімічної структури препарату та групи, до якої він входить. Більшість АБ, що застосовуються в даний час, є напівсинтетичними або повністю синтетичними сполуками, які іноді значно активніші, ніж їх природні аналоги.

Враховуючи досить часті випадки виникнення стійкості до АБ, перед призначенням препарату доцільно проведення антибіотикограми, тобто визначення чутливості до різних АБ штамів мікроорганізмів, що виділяються у хворих.

Неправильний вибір АБ, його дози або тривалості курсу лікування може призвести до хронічного перебігу захворювання, формування антибіотикорезистентності бактерій до конкретного АБ, а також значного почастишення побічних явищ, переважно алергічного характеру.

У дерматологічній практиці знайшли застосування представники всіх груп АБ (пеніциліни, тетрацикліни, стрептоміцини, цефалоспорини, аміноглікозиди, макроліди та ін.) [2, с. 118]. Напівсинтетичні пеніциліни дуже ефективні при інфекційних дерматозах, викликаних стафілококами та стрептококами, а також у тих випадках, коли останні ускладнюють перебіг неінфекційних дерматозів. В останні роки спостерігають збільшення числа стафілококів, стійких до напівсинтетичних пеніцилінів та похідних тетрацикліну. При виявленні таких штамів рекомендують застосовувати рифампіцин та фузидову кислоту, а також поєднання гентаміцину та амікацину з цефалоспоринами. Дійсно, препарати групи цефалоспоринів перевершують за антибактеріальною та протизапальною дією багато з відомих АБ. У дерматології знайшли широке застосування цефтріаксон, цефтазидим, цефотаксим, цефуроксим та ін [1, с. 344].

Останнім часом з успіхом застосовують комбінації АБ, наприклад, суміш рівних кількостей еритроміцину і окситетрацикліну дигідрату. Причиною високої лікувальної активності комбінованого застосування АБ є одночасна дія компонентів на окремі структурні елементи, ферментні системи та біохімічні процеси у клітинах мікробів-збудників. Крім того, застосування поєднання АБ з різною спрямованістю дії гальмує розвиток антибіотикостійкості мікроорганізмів, сприяє відновленню їхньої чутливості до АБ. Цим пояснюється хороший терапевтичний ефект ерицикліну, який призначається при хронічних формах піодермії, у т. ч. у комбінації з імуномодуляторами.

АБ, особливо широкого спектра дії, при тривалому застосуванні можуть спричинити кандидоз різної локалізації. Основною причиною розвитку кандидозу при лікуванні АБ є дисбактеріоз, що виникає внаслідок придушення ними кишкових мікроорганізмів – конкурентів дріжджоподібних грибів, унаслідок чого порушується процес утворення бактеріями вітамінів комплексу В, переважно В1 і В2. У той же час АБ стимулюють вплив на зростання дріжджоподібних грибів як у травному тракті, так і в інших місцях. Не виключена можливість токсичної дії АБ на слизову оболонку травного тракту, що полегшує впровадження та розвиток стійких до них грибів, тому при тривалому лікуванні АБ широкого спектра дії з метою профілактики кандидозу хворий повинен приймати антимікотичні препарати.

Крім АБ до антибактеріальних засобів відносять також сульфаніламідні, сульфони, метронідазол, фторхінолони [3, с. 89].

Сульфаніламідні препарати, особливо з пролонгованим ефектом, можуть застосовуватися при лікуванні інфекцій шкіри та захворювань, що передаються статевим шляхом, але останнім часом їх використовують набагато рідше за АБ. Крім того, ці засоби нерідко викликають сульфаніламідну еритему.

Сульфони в основному застосовуються при лепрі та герпетиформному дерматиті Дюрінга, хоча спектр захворювань, при яких сульфони дають хороший терапевтичний ефект, розширюється; наприклад, отримано вражаючий результат при кропив'янці [5, с. 1264].

Фторхінолони ( офлоксацин, норфлоксацин, ципрофлоксацин та ін.) - Сучасні антимікробні препарати з широким спектром дії, що дозволяє застосовувати їх при різних інфекціях, особливо стійких до інших антибактеріальних засобів.

Метронідазол є препаратом вибору при лікуванні висипу вугрів, а також основним засобом у терапії трихомоніазу і гарднереллезу.

Недоліком АБ будь-якої групи є ускладнення токсико-алергічного характеру - дерматити, токсидермія, аж до токсичного епідермального некролізу (синдром Лайєлла), кропив'янка, свербіж, анафілактичний шок, тому для запобігання подібних ускладнень доцільним є антисумісно [4, с. 21].

**Висновки.** Антибактеріальні препарати займають міцні позиції у практичній діяльності лікаря-дерматолога при лікуванні широкого спектру дерматозів.

### Список використаних джерел:

1. Дерматовенерология. Національне керівництво/За ред. Ю.К. Скрипкина, Ю.С. Бутова, О.Л. Иванова. К., 2014, С. 319-356.
2. Sunderko .. tter C., Becker K. Systemic therapy with antibiotics. Перегляд важливої антибіотики в дерматології // Hautarzt . 2014. Vol. 65(2). 113–124 P.
3. Шкірні і венеричні хвороби / Під . ред . О.Л. Иванова. К., 2016. С. 83-97.
4. Edge R., Argáez C. Topical antibiotics for impetigo: a review of the clinical effectiveness and guidelines. Ottawa: CADTH, 2017. 21 p.
5. D'souza A.A., Shegokar R. Polyethylene glycol (PEG): A versatile polymer for pharmaceu- tical applications. Expert Opinion on Drug Delivery. 2016. Vol. 13, Iss. 9. P. 1257–1275.



**Іваненко Марина Олегівна**

канд. біол. наук, доцент,  
доцент кафедри нормальної анатомії та фізіології людини  
*Харківський національний університет імені В.Н. Каразіна, Україна*

**Наконечна Світлана Анатоліївна**

канд. біол. наук, доцент,  
доцент кафедри нормальної анатомії та фізіології людини  
*Харківський національний університет імені В.Н. Каразіна, Україна*

## **ІННОВАЦІЇ В НАВЧАННІ: РОЛЬ ВИКЛАДАЧІВ ТА СТУДЕНТСЬКИЙ ДОСВІД**

Сучасне суспільство - це викладачі та науковці вищих навчальних закладів несуть відповідальність за впровадження інновацій у навчальний процес. Це робиться з метою прищеплення молодим науковцям компетенцій, які з часом сформуєть всебічно розвинену особистість. Першочергове завдання сучасного університету - навчити студентів творчо мислити та адаптуватися до викликів у різноманітних ситуаціях [1]. Тут викладач відіграє роль мотиватора та організатора, а роль студента - когнітивна.

Дослідження, які проводять студенти в сучасному контексті, є важливим елементом університетської освіти. Вони сприяють розвитку наукового мислення та особистому професійному зростанню, розвивають творче мислення та індивідуальні здібності, формують навички, необхідні для проведення самостійних досліджень, а також залучають талановиту молодь до науково-дослідницької роботи на кафедрах. Навчальні та дослідницькі зусилля студентів спрямовані на підготовку нового покоління соціально активних дослідників, відомих своєю динамічністю та відданістю пошуку.

Крім того, впродовж усього навчально-дослідницького процесу студенти повинні набути навичок користування науковими, довідковими та методичними ресурсами, а також техніки пошуку інформації та навичок роботи з комп'ютером. Варто зазначити, що на сучасному етапі залучення студентів до науково-дослідницької діяльності, особливо на перших курсах, не має чіткого зв'язку з їхньою майбутньою професією та належної мотивації.

На формування мотивації студентів до ефективного здобуття знань можна впливати через вербальне заохочення та оцінювання з боку викладачів. Однак важливо застосовувати ці інструменти з обережністю, враховуючи унікальні особливості та вік кожного студента, оскільки вони відіграють певну роль у формуванні його самосприйняття та інших якостей. Основна мета - прищепити студентам усвідомлення значущості та престижності обраної професії, вселити впевненість у їхньому рішенні вступити до університету [2]. Вони повинні розуміти, що Національний університет імені В. Н. Каразіна пропонує виняткові умови для навчання, реалізації свого потенціалу та здобуття однієї з найкращих професій у світі.

Досвідчені викладачі надають великого значення розвитку внутрішньої мотивації, яка може бути зумовлена прагненням до знань, допитливістю або внутрішнім потягом. Сьогодні актуальним є не просто безперервне навчання, а прихильність до навчання впродовж усього життя. За такого підходу вирішальне значення має здатність майбутніх фахівців у галузі вищої освіти до самостійного й ефективного пошуку та опрацювання необхідних джерел інформації. Це підкреслює, що значення самостійної роботи студентів виходить далеко за межі конкретних дисциплін. Студенти демонструють результати своїх

досліджень, беручи участь у конференціях, симпозиумах та форумах. Це змушує студентів ретельно готуватися до майбутніх презентацій, а викладачі повинні звертати увагу на ораторські навички студентів і розробляти стратегію представлення результатів їхніх досліджень [1, 2].

Участь у таких заходах є безцінною, оскільки розвиває у молодих дослідників такі важливі якості, як творче мислення, відповідальність, вміння формулювати і відстоювати свою точку зору, ефективно спілкуватися з аудиторією, а також здатність до освітньої діяльності в різних командах і до виступів у ЗМІ.

### **Список використаних джерел:**

1. Коваленко Т.І. Комунікативна компетентність викладача вищої школи: матеріали XII Міжнародної науково-методичної інтернет-конференції, Харків, 5-6 грудня 2019 р. Харків: ХНМУ, 2019. С. 24-25.
2. Комишан А.І., Абрамова Є.О. Важливість організації самостійної роботи студентів в умовах екстремального дистанційного навчання: матеріали XIII Міжнародної науково-методичної інтернет-конференції, Харків, 25 листопада 2020 р. ХНМУ ім. Харків: ХНМУ, 2020. С. 38-39.

**Біловол Алла Миколаївна**

зав.кафедри дерматології, венерології і медичної косметології, професор  
*Харківський національний медичний університет, Україна*

**Пустова Наталія Олександрівна**

канд.мед.наук, доцент кафедри дерматології, венерології і медичної косметології  
*Харківський національний медичний університет, Україна*

**Юрко Євгеній Андрійович**

Студент

*Харківський національний медичний університет, Україна*

## КОРОСТА НА СУЧАСНОМУ ЕТАПІ

Короста, є ектопаразитарною інвазією, що викликається кліщем *Sarcoptes scabiei*. Вона є дуже заразною і характеризується сильним свербінням та ураженням шкіри, що вражає мільйони людей у всьому світі. У цьому документі досліджується сучасний стан корости з урахуванням її епідеміології, клінічних проявів, методів діагностики, варіантів лікування та ширших наслідків для громадського здоров'я.

Епідеміологія корости: Короста є широко розповсюдженим захворюванням, про яке щорічно реєструється близько 100 мільйонів випадків у світі. Найвразливішими є групи населення з перенаселених громад, біженці. Загострюють ситуацію обмежений доступ до медичної допомоги та погані умови життя в країнах де короста є ендемічним захворюванням. У більшості це тропічні та субтропічні регіони.

Патогенез та клінічні прояви: Передача відбувається через тісний особистий контакт, кліщі зариваються в епідерміс, що призводить до інвазії. Організм дає імунну відповідь, що призводить до свербіжу та ураження шкіри у вигляді папул, везикул, пустул та вузликів. Типовими місцями локалізації проявів є міжпальцеві ділянки кистей, згинальна поверхня передпліч і ліктьових суглобів, передній і задній край аксилярної западини.[1,с. 111] Поширеними ускладненнями є пневмонія, енцефаліт, кон'юнктивіт, опоясуючий лишай, вторинні бактеріальні інфекції та постскабіотичний свербіж.

Діагностика корости: з метою діагностики корости застосовують такі лабораторні методи: ідентифікація коростявих ходів(на уражену шкіру наносять розчин йоду або іншого анілінового барвника); мікроскопічна ідентифікація збудника та його личинок(з цією метою кліща витягують з рогового шару шкіри за допомогою зішкрібання сліпого кінця коростяного ходу, або зрізу рогового шару епідермісу); якщо не вдалося виділити збудника, але є типові для цього захворювання симптоми, призначається пробна протикоростяна терапія. У разі регресії симптоматики діагноз підтверджується.

Лікування: місцеві скабіциди(крем з перметрином, наноситься повністю на все тіло, через 8-15 годин треба змити водою, повторити через 7-14 днів); пероральні препарати(івермектин, застосовується у дозі 200 мкг/кг маси тіла, повторно через 7-14 днів); свербіж та вторинний дерматит лікуються глюкокортикоїдами з низькою активністю та кремом з хлоргексидином, глюкокортикоїди з більшою активністю можуть використовуватися при лікуванні поодиноких папул.[2,с. 3]

Наслідки для громадського здоров'я: Через свою високу вразливість, короста може призвести до епідемії, особливо легко їй поширюватись в закритих колективах, таких як школи, дитячі садки, робочі установи. Як наслідок втрачається загальна продуктивність у суспільстві, оскільки особи які хворіють, зазвичай відсутні на роботі та навчальних закладах, і створюється навантаження на систему охорони здоров'я. Ситуацію покращує те

що короста, є хворобою яку можна уникнути за допомогою вакцинації. Також здійснюються профілактичні заходи, наприклад, ізоляція хворих для запобігання поширення, особливо у закладах масового перебування. Системи охорони здоров'я проводять епідеміологічний моніторинг для виявлення випадків захворювання, вивчення їх поширення та розробки стратегій контролю.

Висновок: короста залишається значною проблемою глобальної охорони здоров'я, яка вражає мільйони людей і спричиняє значний тягар для систем охорони здоров'я та окремих осіб. Сучасні дослідження спрямовані на покращення діагностики та лікування, включаючи розробку нових методів лікування для боротьби з резистентністю. Профілактичні заходи, санітарна освіта населення та інтегровані стратегії контролю мають важливе значення для зменшення поширеності та впливу корости на сучасному етапі.

#### **Список використаних джерел:**

1. Степаненко В. І. Дерматологія і венерологія: підручник / В. І. Степаненко, А. І. Чоботарь, С. О. Бондарь - Київ: Всеукраїнське спеціалізоване видавництво «Медицина». - 111 с..
2. Настанова 00269. Короста // Протоколи МОЗ [Веб-сайт]. - URL: <https://guidelines.moz.gov.ua/documents/3154> (дата звернення: 21.11.2023).

**Феденько Світлана Миколаївна** 

доцент кафедри фармацевтичного управління, технології ліків та фармакогнозії  
*Івано-Франківський національний медичний університет, Україна*

**Феденько Вікторія Василівна** 

здобувач вищої освіти медичного факультету  
*Івано-Франківський національний медичний університет, Україна*

## **НАДАННЯ ПСИХОЛОГІЧНОЇ ДОПОМОГИ В ІФНМУ В УМОВАХ ВОЄННОГО СТАНУ**

Сьогодні частина території України незаконно анексована та тимчасово окупована, на частині ведуться бойові дії, це спричинило масове переміщення – громадяни лишають свої домівки в пошуках безпеки та захисту [1]. Станом на 31 травня 2023р. лідером за кількістю зареєстрованих ВПО є столиця України, де зареєстровано приблизно 380 тис. осіб [2]. Незважаючи на факт, що східні регіони є лідерами по кількості переселенців, за останній рік кількість ВПО у західних областях України значно підвищилась.

Багатьом внутрішньопереміщеним особам (ВПО) потрібна психологічна підтримка та допомога. Адаптація до нових умов проживання у кожного відбувається по-різному. Тривога, розпач, неможливість самостійно впоратися зі своїми негативними нав'язливими думками, сум за рідними – це те, що відчуває кожна ВПО [3]. Тому, доцільним є дослідити роль закладу вищої освіти у наданні психологічної допомоги ВПО, напрямки та етапи її здійснення в умовах воєнного часу, адже психоемоційний стан ВПО є дуже важливим для формування в майбутньому здорового покоління (учнів, студентства та працездатного населення).

Спеціально для ВПО місцеві влади, заклади вищої освіти та різні благодійні організації надають психологічну та соціальну допомогу [4-6].

Надання психологічної допомоги ВПО включає кілька етапів, спрямованих на підтримку емоційного стану та їх адаптацію до нової ситуації. Перший, це оцінка ситуації. На даному етапі психологи проводять оцінку потреб та ризиків для ВПО, аналізуючи їхню психологічну та емоційну стійкість. Важливо зрозуміти, які конкретні проблеми та страхи мають дані особи; другий - створення безпечного середовища, досить важливо створити атмосферу довіри та розуміння, де ВПО можуть відчувати себе комфортно для висловлення своїх почуттів та думок, третій етап - емоційна підтримка. На цьому етапі психологи працюють з ВПО над усуненням стресу, страхів та тривоги. Вони слухають та допомагають розуміти та виражати емоції, четвертий етап - розробка стратегій копінгу, тобто психологи допомагають ВПО розвивати позитивні способи подолання труднощів та негативних емоцій. Це може включати в себе вивчення технік релаксації, медитації, позитивного мислення тощо. П'ятий етап – психоосвіта. На цьому етапі психологи надають ВПО інформацію про реакції на стрес, особливості психологічного благополуччя, способи підтримки та засоби подолання труднощів. І на останньому етапі здійснюється підготовка до адаптації. Психологи допомагають ВПО готуватися до нових життєвих викликів, адаптуватися до нового середовища та знаходити позитивні аспекти в ситуації. Ці етапи можуть варіювати в залежності від конкретної ситуації та потреб ВПО. Важливо враховувати індивідуальні особливості та потреби кожної людини під час надання психологічної підтримки.

В умовах воєнного стану розширюється роль закладу вищої освіти (ЗВО). Сьогодні навчальні заклади не тільки надають освітні послуги, але і беруть участь у вирішенні

проблем ВПО, які вимушено покинули свої домівки. ЗВО здійснюють потужну волонтерську діяльність: збір продуктів, засобів гігієни, одягу, медикаментів, дитячого харчування. Кожен заклад має накопичений унікальний досвід допомоги постраждалим від наслідків війни. Величезний вклад у вирішенні проблем ВПО здійснює і Івано-Франківський національний медичний університет (ІФНМУ).

3 березня 2022 року відбулася координаційна зустріч психологів Івано-Франківська і на базі ІФНМУ розпочав свою роботу Центр психологічної підтримки для переселенців та волонтерів. Координатори і ведучі груп - фахівців з медичної психології ІФНМУ [7].

Також, ІФНМУ організовує навчання для евакуйованих учасників освітнього процесу. У зв'язку з воєнними діями на території України чимало студентів не мають змоги продовжувати навчання у своїх вишах, тому ІФНМУ у 2022 році запропонував навчання майбутніх медиків, які могли доєднатися до навчального процесу за відповідною процедурою. В результаті студенти зможуть отримати довідку про результати внутрішньої академічної мобільності, яка буде підставою для визнання та перезарахування здобутих результатів навчання у їхньому закладі [8]. Крім того, університетом створена Платформа електронної реєстрації здобувачів освіти для академічної мобільності з числа ВПО [9].

Цінним та особливо важливим для ВПО з числа студентства є розроблені Положення про освітні центри «Крим-Україна», «Донбас-Україна» ІФНМУ (з 07.06. до 23.09.2022 р.) [10].

**Висновки.** Психологічна підтримка ВПО є необхідною для відновлення гідності, позитивного відношення до майбутнього та створення стійкої основи для подальшого розвитку. ІФНМУ здійснює активну підтримку ВПО, свідченням є створення Центру психологічної підтримки для переселенців та волонтерів, розробка Платформи електронної реєстрації здобувачів освіти для академічної мобільності з числа внутрішньо переміщених осіб, розробка Положення про освітні центри «Крим-Україна», «Донбас-Україна» ІФНМУ.

### Список використаних джерел:

1. Внутрішньо переміщені особи. [Електронний ресурс] – Режим доступу: <https://www.msp.gov.ua/timeline/Vnutrishno-peremishcheni-osobi.html>
2. У яких містах найбільше переселенців: рейтинг (інфографіка). [Електронний ресурс] – Режим доступу: <https://glavcom.ua/country/society/u-jakikh-mistakh-najbilshe-pereselentsiv-rejtinh-931135.html>
3. 5,3 мільйона дітей в Україні обмежені в доступі до освіти – ЮНІСЕФ. [Електронний ресурс] – Режим доступу: <https://suspilne.media/365610-53-miljona-ditej-v-ukraini-obmezeni-v-dostupi-do-osviti-unisef/>
4. Лазос Г.П. Психологічна допомога внутрішньо переміщеним особам (на прикладі роботи з переселенцями з Криму) // Психологічна допомога постраждалим внаслідок кризових травматичних подій: методичний посібник / З. Г. Кісарчук, Я. М. Омельченко, Г. П. Лазос, Л. І. Литвиненко... Царенко Л. Г.; за ред. З. Г. Кісарчук. К. : ТОВ «Видавництво «Логос». 206 с. С.26-46 [Електронний ресурс] – Режим доступу: <https://neurocorrection.com.ua/publikatsii/item/66-psikhologichna-dopomoga-vnutrishno-peremishchenim-osobam-na-prikladi-roboti-z-pereselentsyami-z-krimu>
5. Як переселенцям допомагають впоратися з травмами війни. [Електронний ресурс] – Режим доступу: <https://armyinform.com.ua/2022/06/23/yak-pereselencyam-dopomagayut-vporatysya-z-travmamy-vijny/>
6. Тетяна КАМЕНЦУК. Роль і місце психологічної допомоги для внутрішньо переміщених сімей в умовах воєнного часу. Науковий вісник Вінницької академії безперервної освіти. Серія «Педагогіка. Психологія», Вип. 1, 2022. С. 21-27. [Електронний ресурс] – Режим доступу: <https://journals.academ.vinnica.ua/index.php/ped-psyh/article/view/22>
7. В університеті запрацював Центр психологічної підтримки. Електронний ресурс] – Режим доступу: <https://www.ifnmu.edu.ua/uk/4165-v-universyteti-zapratsiuvav-tsentri-psykholohichnoi-pidtrymky>
8. ІФНМУ запрошує студентів-переселенців на навчання. [Електронний ресурс] – Режим доступу: <https://www.ifnmu.edu.ua/uk/4190-ifnmu-zaproshuie-studentiv-pereselentsiv-na-navchannia>
9. Платформа електронної реєстрації здобувачів освіти для академічної мобільності з числа внутрішньо переміщених осіб. [Електронний ресурс] – Режим доступу: <https://www.ifnmu.edu.ua/uk/oholoshennya/4182-platforma-elektronnoi-reiestratsii-zdobuvachiv-osvity-dlia-akademichnoi-mobilnosti>
10. Освітні центри «КРИМ-УКРАЇНА», «ДОНБАС-УКРАЇНА». [Електронний ресурс] – Режим доступу: <https://www.ifnmu.edu.ua/uk/prymalna-komisija/arkhiv-vstup-2022/osvitni-tsentri-krym-ukraina-donbas-ukraina>

**Зделова Ганна Стефівівна** 

Аспірант наукового відділу організації медичної допомоги  
*Державної наукової установи «Науково-практичний центр профілактичної та клінічної медицини» Державного управління справами, Україна*

**Науковий керівник: Дячук Дмитро Дмитрович** 

*Державної наукової установи «Науково-практичний центр профілактичної та клінічної медицини» Державного управління справами, Україна*

д-р. мед. наук, с. н. с  
академік

*Національна академія медичних наук України, Україна*

## **ОКРЕМІ ЕЛЕМЕНТИ УДОСКОНАЛЕНОЇ МОДЕЛІ СИСТЕМИ МЕДИЧНОГО ОБСЛУГОВУВАННЯ ПАЦІЄНТІВ З ЦУКРОВИМ ДІАБЕТОМ ОФТАЛЬМОЛОГІЧНОГО ПРОФІЛЮ НА ОСНОВІ ІНТЕГРОВАНОГО ВЕДЕННЯ ПАЦІЄНТІВ**

Аналіз численних літературних джерел щодо епідеміології, факторів ризику розвитку, перебігу та профілактики діабетичної ретинопатії (далі –ДР) свідчить, про те, що, по-перше, відбувається глобальне поширення цукрового діабету, а по-друге, це призводить до втрати зору, зумовлену діабетичною ретинопатією, насамперед така ситуація фіксується у високорозвинених країнах [1, 2.]. Це спричинено тим, що ДР є досить поширеним ускладненням ЦД та має пряму залежність від рівню гіперглікемії, що доведено в різних популяціях і дослідженнях, а моделі оцінки факторів ризику розвитку ДР увесь час змінюються, разом із використанням сучасних методів математичної статистики в різних дослідженнях, і нарешті – проблема профілактики ДР із використанням сучасних технологій, не лише діагностики та лікування а й організації медичної допомоги, потребує подальшого вдосконалення навіть у високорозвинених країнах [3, 4].

Переважна більшість дослідників прийшли до висновку, що ДР є загрозливим мікросудинним ускладненням ЦД та основною причиною погіршення зору і розвитку сліпоти. Майже всі пацієнти із ЦД 1-го типу та понад 60 % пацієнтів із ЦД 2-го типу мають ризик розвитку ДР упродовж перших 20 років тривалості основного захворювання.

Втрата зору та сліпота спричинені діабетичною ретинопатією зазвичай є результатом патологічного ураження судин або ішемії. Рутинний скринінг ретинопатії варто розпочинати упродовж трьох-п'яти років після початку ЦД 1 типу та через 5 – 7 років після діагностики ЦД 2 типу. Рутинний скринінг повинен включати щорічні контрольні обстеження для обох типів діабету.

У пацієнтів з ДР важкі порушення зору є менш поширеним, проте вони важче піддаються корекції, аніж легкі порушення зору, окрім цього ДР є більш поширеною і гірше коригується у літніх пацієнтів із ЦД, ніж у молодих осіб. Модифіковані фактори ризику діабетичної ретинопатії включають гіпертензію, тютюнопаління та дисліпідемію. Суворий контроль концентрації глюкози в крові та артеріального тиску може зменшити ризик розвитку та прогресування діабетичної ретинопатії. Окрім цього рекомендується терапія аспірином і відмова від куріння, а корекція дисліпідемії покращує роботу серцево-судинної системи у пацієнтів з діабетом.

Саме тому для організації ефективного медичного обслуговування пацієнтів з ДР доцільним є розробка та впровадження міждисциплінарних профілактичних та лікувальних програм ведення пацієнтів з цукровим діабетом на основі застосування інноваційних технологій в діагностиці хвороб ока та високотехнологічного мікрохірургічного лікування захворювань органу зору.

Лазерна фотокоагуляційна терапія знижує ризик втрати зору у пацієнтів з діабетичним макулярним набряком, важкою непроліферативною діабетичною ретинопатією або проліферативною діабетичною ретинопатією, а інтраокулярна хірургія може бути використана для пацієнтів з крововиливом у склоподібне тіло та відшаруванням макули сітківки.

Для забезпечення ефективного нагляду за пацієнтами із ДР потребує суттєвого доповнення існуюча система медичного обслуговування пацієнтів з цукровим діабетом офтальмологічного профілю та впровадження аспектів персоніфікованого ведення таких пацієнтів.

**Висновок:** Терапевтичні підходи, що застосовуються для пацієнтів із діабетичною ретинопатією або групою ризику розвитку, включають медикаментозну терапію для зменшення модифікованих факторів ризику, лазерну фотокоагуляцію та інтратретинальну хірургію. Рутинний скринінг відіграє важливу роль у ранньому виявленні та втручанні для запобігання прогресуванню діабетичної ретинопатії, а впровадження персоніфікованого ведення таких пацієнтів потребує злагодженої роботи мультидисциплінарної команди. Саме ці фактори є основними складовими удосконалення системи медичного обслуговування пацієнтів офтальмологічного профілю з цукровим діабетом.

#### Список використаних джерел:

1. Reuterving CO, Kratholm J, Wachtmeister L. Ophthalmic health care in diabetes mellitus: a cross-sectional study in northern Sweden. *Ophthalmic Epidemiol.* 1999 Dec;6(4):267-78. doi: 10.1076/opep.6.4.267.4183. PMID: 1054434
2. Lee, J., Callaghan, T., Ory, M., Zhao, H., & Bolin, J. N. (2020). The impact of Medicaid expansion on diabetes management. *Diabetes care*, 43(5), 1094-1101
3. Lee, J., & Callaghan, T. (2020). Response to Comment on Lee et al. The Impact of Medicaid Expansion on Diabetes Management. *Diabetes Care* 2020; 43: 1094–1101. *Diabetes Care*, 43(6), e71-e71
4. Bloomgarden ZT. Screening for and managing diabetic retinopathy: current approaches. *Am J Health Syst Pharm.* 2007 Sep 1;64(17 Suppl 12):S8-14. doi: 10.2146/ajhp070331. PMID: 17720893.



**Пилипенко Віталій Сергійович**

здобувач вищої освіти медичного факультету №2  
*Донецький національний медичний університет, Україна*

**Пефті Юлія Сергіївна**

здобувач вищої освіти медичного факультету №2  
*Донецький національний медичний університет, Україна*

## **ОСОБЛИВОСТІ КЛІНІЧНОЇ КАРТИНИ ГОСТРОГО РОЗСІЯНОГО ЕНЦЕФАЛОМІЄЛІТУ**

Гострий розсіяний енцефаломієліт (ГРЕМ) зазвичай описується як захворювання з монофазним перебігом, без клінічних рецидивів чи нових субклінічних пошкоджень в подальшому. Але все таки існують випадки повторного захворювання та рецидивів. Рецидивні епізоди відбуваються протягом декількох місяців і зазвичай з аналогічним клініко-лабораторно-рентгенологічними характеристиками.

Початок захворювання може бути гострим (90-95%): блискавичний початок та розвиток неврологічних симптомів протягом декількох годин, та підгострим (5-10%): з непомітним початком, повільним прогресуванням та максимальним неврологічним дефіцитом до 30 дня з моменту захворювання. Зазвичай, в більшості випадків захворювання розпочинається полісимптомно.

Для гострого початку характерно: лихоманка, виражені загальноомозкові прояви: головний біль (58%), блювання (32%), головокружіння (13-47%), потьмарення чи пригнічення свідомості, можливо аж до коми, менінгеальні симптоми (до 43%). Нерідко виникають парціальні чи генералізовані епілептичні напади. Вогнищева симптоматика (парези, ураження черепних нервів, порушення чутливості, атаксія), залежить від локалізації ураження. Також можуть бути прояви порушення психіки у вигляді гострих психотичних розладів, порушення вищих коркових функцій з розвитком апраксії, аграфії, акалькулії, афазії, появою емоційно-вольових розладів. Таким чином клінічна картина при ГРЕМ у зв'язку з вираженою дисимінацією патологічного процесу поліморфна. Можуть уражатися всі відділи ЦНС та периферичної нервової системи (ПНС), при цьому у одних випадках переважають півкульові, а в інших симптоми ураження стовбура мозку чи спинного мозку. Клінічно поперечний мієліт зазвичай розглядається як самостійна нозологічна одиниця, але в одній четвертій випадків він може представляти клінічні прояви ГРЕМ. Ураження спинного мозку в педіатричній практиці зустрічається в ¼ випадків захворювання ГРЕМ, у дорослих його частота досягає 70-83%.

Залучення в процес ПНС досить часто зустрічається при ГРЕМ (5-43%). Характер ушкоджень може бути демієлінізуючим, аксональним або змішаним, з клінічними проявами у вигляді болі, розладу чутливості в стопах та кистях, зниження сухожилкових та надкiсткових рефлексів, м'язових гіпотрофій. При цьому за даними досліджень з використанням нейрофізіологічних методик, частота виявлень полірадикулоневропатії становить 43%, в той час коли клінічні ознаки відмічаються тільки у 26%, що пояснює подібний широкий діапазон частоти виявлень ПНС при ГРЕМ.

В рідких випадках спостерігається прогресуюче, а у тяжких зустрічаються блискавичні перебіги з швидким летальним наслідком внаслідок масивного церебрального набряку та наростаючої внутрішньочерепної гіпертензії. Також тяжкий фульмінантний перебіг зазвичай має гострий геморагічний лейкоенцефаліт Харста- одна з форм лейкоенцефаліта, яка характеризується фібринозним некрозом стінок мілких судин

головного мозку з джерелами крововиливу та демієлінізації. Гострий геморагічний лейкоенцефаліт характеризується гострим початком, швидким наростанням картини ураження головного мозку. Починається це з періоду катаральних явищ в зіві ( протягом 2-4 днів), потім виникає сильний головний біль, менингеальні симптоми, порушення свідомості, судоми, гемі або тетрапарез, псевдобульбарний синдром. У лікворі спостерігається поліморфно-ядерний плеоцитоз, збільшення концентрації білка. Тривалість захворювання становить в середньому від 2-х днів до 2-х тижнів. Захворювання проявляється швидким початком та загально мозковою неврологічною симптоматикою ( порушення свідомості, судоми, парези). Підгострий перебіг проявляється гіперкінетичним синдромом, парезами та паралічами, децеребраційною ригідністю. Також спостерігається наростаюче зниження інтелекту аж до деменції. Захворювання частіше всього виникає у молодому віці.

**Висновки.** Клінічна картина гострого розсіяного енцефаломієліту поліморфна, це пов'язано із вираженою дисимінацією патологічного процесу. ГРЕМ є небезпечним захворюванням, тому що уражає як центральну, так і периферичну нервову систему.

#### **Список використаних джерел:**

1. Bevan C.J., Cree B .A. Fluminant demyelinating diseases of the central nervous system\\ Semin. Neurol. 2015. Vol. 35, N 6. P. 656-666.
2. Cree B.A Acute inflammatory myelopathies\\ Handb.Clin.Neurol. 2014. Vol. 122. P. 613-667.
3. Goh C., Desmound P.M., Phal P.M. MRI in transverse myelitis \\ J.Margn. Reson. Imaging 2014 Vol.40, N 6.P. 1267-1279.

**Богачова Ольга Сергіївна** 

канд. мед. наук, доцент кафедри гігієни та екології №1  
*Харківський національний медичний університет, Україна*

**Удовиченко Анастасія Олексіївна**

Здобувач вищої освіти I медичного факультету  
*Харківський національний медичний університет, Україна*

**Полякова Анастасія Олександрівна**

Здобувач вищої освіти II медичного факультету  
*Харківський національний медичний університет, Україна*

## ОЦІНКА ВПЛИВУ ІНТЕРНЕТ-ПРОСТОРУ НА ЗДОРОВ'Я МОЛОДІ

**Актуальність.** Тема дослідження залежності від інтернету є вкрай актуальною і важливою в сучасному світі. Зростання використання цифрових технологій та вільного доступу до мережі суттєво змінюють спосіб, яким люди взаємодіють між собою, працюють та розважаються. Це викликає ряд соціальних, психологічних та поведінкових аспектів, які потребують уваги та розуміння.

**Мета.** Оцінити вплив інтернет-простору на здоров'я молоді, користуючись сучасними літературними джерелами; провести онлайн опитування, проаналізувати дані та запропонувати заходи, спрямовані на дотримання здорового способу життя, зменшення негативного впливу при користуванні мережею інтернет.

**Матеріали та методи.** Для досліджено було задіяно 42 респонденти, студентська молодь, які відповіли на питання анкети, зробленої за допомогою Google forms. Застосовано бібліографічний метод – аналіз сучасних літературних джерел щодо залежності від інтернету, статистичний метод – обробка даних опитування та підведення підсумків.

**Результати та їх обговорення.** Залежність від Інтернету – це психічний розлад, який характеризується нав'язливим бажанням користуватись мережею і неможливістю контролювати кількість часу проведеного онлайн, а при відсутності доступу людину часто охоплюють відчуття тривожності або депресії [1]. Інтернет-залежність може впливати на різні сфери життя, включаючи соціальні відносини, психічне здоров'я, академічну та професійну продуктивність. Це призводить до зміни настрою, прокрастинації, симптомів абстиненції, зменшення рівня соціальної активності та негативних наслідків для роботи чи навчання, а також впливає на самооцінку. Чим більше людина занурюється в Інтернет-павутину, тим гіршими стають її соціальні навички, зменшується інтерес до взаємодії з реальним світом і зникає бажання покидати тенета мережі на користь дійсності. Людина поступово замикається в собі, що має негативний вплив на її продуктивність в професійній чи навчальній діяльності, з'являються проблеми зі сном, розподілом власного часу та концентрацією. В деяких випадках неконтрольоване споживання Інтернет-ресурсами призводить до нанесення самошкоджень користувачами або навіть суїциду [2]. Опитування показало, що Telegram, Instagram, TikTok і YouTube виявилися найбільш популярними серед наших респондентів. Деяка частина зазначає, що проводить більшу частину часу на навчальних платформах і сайтах, що може свідчити про високий рівень впливу цих платформ на їхній щоденний режим та актуальні інтереси. При цьому 73,8%, визначають, що витрачають в Інтернеті забагато часу: 40,5% учасників відповіли, що проводять в мережі більше восьми годин на день, 38,1% – від п'яти до восьми годин, 16,7% – від трьох до п'яти годин, і всього 4,8% час від однієї до трьох годин. Такі результати

можуть бути пов'язані із загальним збільшенням використання Інтернету для навчальних цілей (вимушене дистанційне навчання) або, можливо, є наслідком інтернет-залежності, про що говорять і наступні результати: 83,3% вважають, що могли б використовувати згаданий час на більш приємні і корисні речі; 59,5% респондентів зазначили, що відчували необхідність обмежити час, який вони проводять в Інтернеті, але більшість таких спроб не була успішною. Натомість певна частина зазначає, що мали короткочасний успіх завдяки використанню таких методів, як: надання переваги спілкуванню в реальному житті, абстрагування від соціальних мереж, використання спеціальних застосунків для таймінгу проведеного часу в мережі. Розрізняють низку симптомів (фізичних і психологічних), що характерні для інтернет-залежних людей. Фізичні прояви залежності включають у себе погіршення фізичного стану, такі як: синдром карпального каналу, проблеми з опорно-руховою системою (сколіоз, остеохондроз, артроз і т. д.), захворювання серцево-судинної системи (тахікардія, аритмії, варикозні вузли тощо), сухість очей, мігренозні головні болі, а також прояви порушень режиму харчування, занедбання особистої гігієни та порушення сну. Психологічні симптоми включають: відчуття задоволення чи ейфорії від використання Інтернету, нездатність зупинитися, проведення великої кількості часу, використовуючи гаджети, відчуття порожнечі, тривоги та роздратованості в періоди зменшення або припинення онлайн-активності, систематична брехня оточуючим про різні аспекти свого життя, використання мережі як засобу для уникнення проблем або полегшення емоцій (гніву, депресії) [3]. Про вагомий вплив повсякчасного користування інтернетом говорять зміни в психологічному і фізичному здоров'ї, які спостерігаються у опитаних користувачів: половина респондентів погоджується з твердженням впливу залежності на їхнє здоров'я, а саме: 42,9% відзначають, що помічають в себе тривожність, коли не мають доступу до мережі; 64,3% вважають, що використання Інтернету пагубно впливає на їхній сон та відпочинок, 26,2% зазначали, що стали суттєво менш активними. Натомість 35,7% опитаних не відзначали негативних наслідків у вигляді зниження фізичної активності, а 38,1% зовсім не помітили значної різниці. Щодо впливу на соціальну сферу: 9,5% опитаних зазначили, що мали конфлікти з родиною чи друзями, 47,6% помічали, що повсякчасне користування мережею інтернет негативно вплинуло на їхні академічні чи професійні обов'язки, а половина респондентів не побачили здорового балансу між використанням Інтернету та іншими аспектами життя.

**Висновки.** Залежність від Інтернету є актуальною та важливою проблемою сучасності. Цей феномен впливає на різні сфери життя, від психічного здоров'я до соціальних взаємин, може призводити до соціальної ізоляції, втрати реальних зв'язків, впливати на самооцінку через соціальні мережі та викликати проблеми з фізичним та психічним здоров'ям. Вчасне усвідомлення та прийняття проактивних заходів стосовно власного інтернет-використання є важливими етапами в запобіганні виникненню залежності. Формування здорових звичок, планування часу та відповідальне спілкування з Інтернетом можуть сприяти створенню збалансованого підходу до використання цифрових технологій. Профілактика інтернет-залежності передбачає застосування різноманітних стратегій для забезпечення збалансованого та обмеженого використання онлайн-ресурсів. Важливо враховувати такі аспекти, як самоконтроль, створення балансу, використання функцій обмеження, введення правил "без телефону", участь у здоровому способі життя, самоаналіз та підтримка від оточуючих.

### Список використаних джерел:

1. Young, K. S. (2009). Assessment and treatment of internet addiction. Browne-Miller, a.(Ed.), *The Praeger international collection of addictions*, 4, 217-234.
2. Kuss, D. J., & Griffiths, M. D. (2011). Online social networking and addiction—a review of the psychological literature. *International journal of environmental research and public health*, 8(9), 3528-3552.
3. Lu, J., Zhang, Q., Zhong, N., Chen, J., Zhai, Y., Guo, L., ... & Zheng, H. (2022). Addiction Symptom Network of Young Internet Users: Network Analysis. *Journal of Medical Internet Research*, 24(11), e38984.

**Бурлаков Назар Олегович**

студент 5 курсу, III медичного факультету  
Харківський національний медичний університет, Україна

**Лантухова Наталія Дмитрівна**

канд.мед.наук, доцент  
Кафедра медицини катастроф,  
військової медицини (з курсами медицини невідкладних станів та анестезіології)  
Харківський національний медичний університет, Україна

## ОЦІНКА ЕФЕКТИВНОСТІ МЕТОДІВ МОНІТОРИНГУ ІНТРАНАРКОЗНОГО ПРОБУДЖЕННЯ У ПАЦІЄНТІВ, ЯКІ ПЕРЕНЕСЛИ ХІРУРГІЧНІ ВТРУЧАННЯ НА СЕРЦІ

**Вступ.** Інтранаркозне пробудження — доволі загадкове явище в анестезіології, яке передбачає повернення пацієнтів до свідомості під час дії анестезії. Незважаючи на значний прогрес у розробці як дієвих анестетиків, так і великої кількості технологій моніторингу, поняття про інтраанестезіологічне прокидання під час кардіологічних операцій актуальне й досі. Це створює серйозну проблему як для пацієнтів, так і для медичних працівників.

**Метою** даної дослідницької роботи є аналіз базових методів моніторингу епізодів інтраанестезіологічного пробудження пацієнтів під час операцій на серці. Ці методи спрямовані на раннє виявлення цього феномену з метою запобігання негативних наслідків для самих хворих, а також на забезпечення максимально можливого рівня їх безпеки.

**Матеріали та методи.** У ході проведення даного наукового дослідження було проаналізовано 102 пацієнти, які перенесли різноманітні оперативні втручання на серці. Віковий діапазон досліджуваних складав 25-60 років, статеву приналежність включала 62 чоловіків (60,8%) та 40 жінок (39,2%). Серед них були 8 пацієнтів, у яких були зареєстровані випадки інтранаркозного пробудження. Нами були розглянуті різноманітні методи моніторингу, що використовувалися для раннього виявлення пробудження під час анестезії: *вегетативні ознаки, такі як частота серцевих скорочень (ЧСС), артеріальний тиск (АТ), пітливість, слюзотеча, мідріаз, наявність або відсутність м'язових рухів, електроенцефалографія (ЕЕГ), параметри внутрішньочерепного тиску (ВЧТ), а також концентрація анестетиків в анальгезійній системі.*

**Результати.** Пацієнти були розподілені на 2 групи: I (n = 45) — інгаляційна анестезія на основі севофалурану (2–3 об.%) зі штучною вентиляцією легень (ШВЛ), II (n = 57) — тотальна внутрішньовенна анестезія на основі пропофолу (2 мг/кг/год) зі штучною вентиляцією легень (ШВЛ). В обох групах: анальгезія — фентаніл (1 мкг/кг/год), релаксація — атракуріум. Наша робота ставила за мету аналіз стандартних методів моніторингу для запобігання можливих негативних наслідків та забезпечення максимального рівня безпеки хворих. Ми застосували інтегрований підхід до моніторингу, розглядаючи різні сучасні методи для забезпечення найвищої ефективності у вирішенні цієї медичної проблеми.

У ході аналізу отриманої інформації ми визначили, що у *групі №1* показники ЧСС сформували діапазон від  $70 \pm 5$  уд/хв, значення САТ змінювались від  $110 \pm 15$  (мм.рт.ст.). Пітливості та слюзотечі не спостерігалось, Тобто усі параметри були у межах норми та відповідали базовим очікуванням у відповідь на фармакологічну дію уведених препаратів

та їх стану здоров'я. У 4 пацієнтів відзначалися м'язові рухи. Середні значення ЕЕГ під час наркозу варіювалися в залежності від конкретного пацієнта: активність мозку була знижена — вона проявлялася у зменшенні амплітуди та зміні характеру електричної активності; хвилі повільні — дельта та тета-хвилі; активні реакції були відсутні — не було реакцій на зовнішні стимули або больові подразники; реєструвалася монотонність та плавні переходи. ВЧТ був доволі специфічним показником, котрий не був визначений у більшості пацієнтів. Концентрація анестезіологічних препаратів була достатньою, за виключенням деяких випадків із мимовільними рухами. У цій групі було 3 випадки інтранаркозного пробудження (у 2 чоловіків 39 та 54 років відповідно, а також у 1 жінки 59 років). Усі ці хворі не мали зареєстрованих обтяжливих обставин з боку індивідуальної непереносимості фармакологічних препаратів або інших супутніх патологій.

У *групі №2* показники ЧСС  $68 \pm 2$  уд/хв та САТ  $105 \pm 15$  мм.рт.ст. Пітливість та сльозотечі також не спостерігалося. Певні м'язові рухи реєструвалися у 5 пацієнтів. Параметри ЕЕГ були схожими на ті, які реєструвалися в осіб із першої групи. ВЧТ був доволі специфічним показником, котрий був визначений лише у деяких пацієнтів. Концентрація анестезіологічних препаратів була підібрана правильно. У цій групі було виявлено 5 випадків інтраанестезіологічного пробудження (у 3 чоловіків 28, 33 та 57 років відповідно, а також у 2 жінок 43, 44 років відповідно). Ці пацієнти також не мали непереносимості уведених фармакологічних препаратів або додаткових супутніх хвороб.

У всіх пацієнтів з інтранаркозним пробудженням були відзначені такі показники: часті та швидкі зміни ЧСС та САТ ( $80 \pm 2$  уд/хв та  $120 \pm 15$  мм.рт.ст. відповідно) під час оперативного втручання; у певний момент операції з'явилася пітливість, помірна сльозотеча, видимі зміни діаметру зіниць. М'язові рухи були виражені у всіх помірно. ЕЕГ мала такі характеристики: збільшення активності мозку — більш висока амплітуда та швидкість хвиль; поява активних реакцій — з'являлися реакції на больові подразники або стимули зовнішнього середовища (альфа-, бета-хвилі); зміни у характері хвиль — замість переважання повільних дельта- або тета-хвиль, на ЕЕГ реєструвалися більш швидкі хвилі, такі як альфа та бета, що свідчить про підвищену активність мозку; флуктуації в сигналі: ЕЕГ-сигнал ставав більш мінливим та динамічним, на відміну від монотонності, яка характерна для стану глибокого наркозу. ВЧТ не був визначений у деяких під час операцій. Концентрація анестезіологічних препаратів відповідала правильним формулам розрахунку.

**Висновки.** Результати нашого дослідження свідчать про те, що інтранаркозне пробудження залишається актуальною проблемою, не зважаючи на сучасний рівень медицини. ЕЕГ була найбільш діагностично цінним показником. Параметри ВЧТ не завжди були достатніми за кількістю, тому вони не враховувалися, як діагностично цінні. Пацієнти з інтранаркозним пробудженням продемонстрували швидкі зміни у вегетативних показниках, м'язових рухах та ЕЕГ, в той час, як ВЧТ залишався невизначеним. Методи моніторингу, використані у дослідженні, виявилися ефективними для раннього виявлення інтраанестезіологічного пробудження.

**Богачова Ольга Сергіївна** 

канд. мед. наук, доцент кафедри гігієни та екології №1  
*Харківський національний медичний університет, Україна*

**Ярошевська Анна Олександрівна**

Здобувач вищої освіти II медичного факультету  
*Харківський національний медичний університет, Україна*

**Бура Марія Сергіївна**

Здобувач вищої освіти II медичного факультету  
*Харківський національний медичний університет, Україна*

## **РОЛЬ ПРОФІЛАКТИКИ ІНФЕКЦІЙНИХ ЗАХВОРЮВАНЬ В ПІДТРИМЦІ ЗДОРОВ'Я НАСЕЛЕННЯ**

**Вступ.** Сьогодні ми спостерігаємо збільшення різноманітності інфекційних захворювань, навіть, незважаючи на стрімкий розвиток сучасної медицини, яка щодня працює над удосконаленням та пошуком нових методів боротьби з хворобами. Про це говорить підвищення рівня захворюваності на деякі інфекційні хвороби в Україні, такі, як дифтерія, кір, кашлюк, гепатит А та інші. Вразливість населення до різних недуг є високою, а поширеність деяких захворювань – глобальною, прикладом такої є пандемія COVID-19, тому вчасно проведені профілактичні заходи мають попередити поширення захворювань та виникнення епідемій [1].

**Мета дослідження.** Провести аналіз обізнаності населення щодо профілактики інфекційних захворювань та оцінити ступінь виконання гігієнічних та протиепідемічних заходів.

**Матеріали та методи дослідження.** Для виконання поставленої мети нами було розроблено опитування в Google forms, проведено анкетування серед населення в кількості 85 осіб, проаналізовано сучасні літературні джерела. Дані питання були спрямовані на визначення у опитуваних ставлення до різних видів профілактики інфекційних хвороб та рівня інформованості щодо регулювання заходів з попередження захворюваності.

**Результати дослідження.** Дослідження виявили, що 15,4% опитуваних добре ознайомлені з нормативними актами, які регулюють профілактику інфекційних захворювань в Україні, 46,2% були ознайомлені поверхнево, а 38,4% ці акти невідомі. 69,2% респондентів вважає вакцинацію – найбільш ефективним методом запобігання інфекційних захворювань, 23,1% – гігієнічні заходи та 7,7% опитуваних вважають, що усі заходи (вакцинація, соціальне дистанцювання, гігієнічні процедури, правові акти і норми) важливі. На питання, наскільки важливо дотримуватися профілактики захворювань під час військових конфліктів або епідемій 84,6% опитуваних відповіло, що дуже важливо, 15,4% – мало важливо. На питання, щодо ефективності заходів для профілактики розповсюдження інфекційних захворювань, 30,8% запровадили би більше освітніх і просвітницьких; 30,8% розширили би бюджет для вакцинації, а 38,4% посилили б протиепідемічні заходи під час спалаху інфекцій. Також ми виявили, що 92,9% завжди дотримуються правил особистої гігієни. З опитуваних нами осіб 57,1% зробили всі рекомендовані щеплення, 35,7% брали участь не в усіх, 7,2% не робили ніяких. 71,4% вважають, що вакцинація є дуже важливою для попередження інфекційних захворювань, натомість 28,6% осіб вважають її не важливою. Під час пандемії COVID-19 71,4%

опитуваних вакцинувалися, але 100,0% дотримувалися соціального дистанціювання та носіння маски. На питання, які інші заходи профілактики інфекційних захворювань опитувані практикують, були надані варіанти: регулярне приймання вітамінів, збалансована дієта, фізична активність, загартовування. Аналіз проведеного дослідження свідчить про недостатню інформованість населення в питаннях розповсюдженості інфекційних захворювань, тому треба посилити роботу в цьому напрямку.

**Висновки.** Питання попередження інфекційних захворювань наразі є актуальною проблемою, особливо в часи пандемій та військових конфліктів. Отже, профілактика повинна включати велику кількість заходів, як специфічних, так і неспецифічних, основними з яких є: вакцинація, підтримка особистої гігієни, соціальне дистанціювання та інші [2]. Важливим аспектом профілактики є запровадження нормативних актів, з подальшим їх вивченням населенням. Також рекомендується посилити просвітницькі заходи в країні, шляхом інформування населення в засобах масової інформації, організованих колективах (студентство, учні, професійні об'єднання), проводити роботу з лікарями, організувати круглі столи, дискусії, лекції. Дуже важлива роль в цьому відведена Центру громадського здоров'я – необхідно продовжувати таку роботу та посилити фінансування проєктів, ініціатив, заходів на державному рівні. Ці рекомендації, на нашу думку, допоможуть поліпшити стан здоров'я як окремих осіб, так і всього населення країни.

#### **Список використаних джерел:**

1. Tverda I. I., Yaremchuk O. V., Zhubryd M. T. Роль імунокорекції в лікуванні інфекційних захворювань. *Likarska sprava*. 2023. № 1. URL: <https://doi.org/10.31640/lS-2023-1-02> (дата звернення: 14.11.2023).
2. Коцур Н. Специфічна профілактика інфекційних захворювань: наукові здобутки та виклики сучасності. *Scientia et societas*. 2022. Т. 1, № 1. С. 86 – 96. URL: <https://doi.org/10.31470/2786-6327/2022/1/86-96> (дата звернення: 14.11.2023).



## SECTION 24.

### PHARMACY AND PHARMACOTHERAPY

**Дорош Анна Сергіївна**

здобувач вищої освіти фармацевтичного факультету  
Національний медичний університет імені О.О. Богомольця, Україна

**Науковий керівник: Пушкарьова Ярослава Миколаївна** 

канд. хім. наук, доцент, доцент кафедри аналітичної, фізичної та колоїдної хімії  
Національний медичний університет імені О.О. Богомольця, Україна

## ПРОГНОЗУВАННЯ ЛІПОФІЛЬНОСТІ МОЛЕКУЛ ЛІКАРСЬКИХ ЗАСОБІВ ЗА ДОПОМОГОЮ ШТУЧНИХ НЕЙРОННИХ МЕРЕЖ

***Анотація.** Ліпофільність обов'язково враховується та оцінюється на етапі моделювання нових лікарських засобів, оскільки є однією із складових успішного застосування досліджуваної молекули як потенційного лікарського препарату. Досліджено можливість застосування штучної нейронної мережі прямого поширення сигналу та каскадної нейронної мережі для прогнозування ліпофільності молекул лікарських засобів за різними наборами молекулярних дескрипторів. Показано, що алгоритми штучних нейронних мереж є ефективними засобами вирішення такого роду задач прогнозування.*

**Вступ.** Відкриття ліків – це складний і важкий процес. Щоб визначити, чи буде запропонована молекула успішним лікарським засобом, необхідно оцінити її ефективність і можливість лікування певних захворювань. На початковому етапі експериментальних досліджень із виявлення нових потенційних лікарських засобів необхідно перевірити велику кількість хімічних молекул, щоб виявити сполуки, які демонструють певну біологічну активність [1–3].

Ліпофільність важлива для прогнозування успіху молекули як лікарського препарату, оскільки є показником метаболізму, фармакокінетики та фармакодинаміки [1]. Експериментальне визначення ліпофільності вимагає кількісного визначення концентрації сполуки, присутньої у неводній та водній фазах. Є різні підходи щодо визначення ліпофільності, але, зазвичай, вони довготривалі та трудомісткі, кожен зі своїми недоліками та перевагами [4, 5].

**Мета дослідження** – оцінити ефективність алгоритмів штучної нейронної мережі прямого поширення сигналу та каскадної нейронної мережі щодо прогнозування ліпофільності молекул лікарських засобів із застосуванням різних наборів фізико-хімічних параметрів.

**Методи дослідження.** Реалізацію штучних нейронних мереж виконано із застосуванням програмного комплексу Matlab R2022b.

Штучні нейронні мережі прямого поширення сигналу, як і будь-яка інша штучна нейронна мережа, складається з шарів нейронів. Сигнали (тобто вхідні вектори чи вхідна інформація) надходять на вхідний рівень нейронів. Потім вони надходять та обробляються нейронами прихованого шару. Виходи (кінцевий результат) надають нейрони вихідного

шару. Таким чином, сигнали рухаються тільки в прямому напрямку. Кожен наступний шар має з'єднання з попереднім шаром [6–8].

Каскадна нейрона мережа є різновидом мережі прямого поширення сигналу, але з однією відмінністю. Каскадна мережа має додаткові підключення від входу до кожного рівня та від кожного рівня до всіх наступних рівнів [6–8].

**Масиви даних.** У даній роботі для оцінки ефективності алгоритмів штучних нейронних мереж щодо прогнозування ліпофільності молекул лікарських засобів використали масив даних [9], що містить 34 лікарські сполуки, що характеризуються такими фізичними та фізико-хімічними параметрами: енергія нульової точки; теплова енергія; ентальпія; вільна енергія; енергія активації; теплоємність; ентропія; енергія Гартрі-Фока; стеричний фактор; найвища зайнята молекулярна орбітальна енергія; найнижча незайнята молекулярна орбітальна енергія; молекулярна рефракція; коефіцієнт розподілу. Також для 34 досліджених лікарських засобів відомі експериментально визначені значення ліпофільності ( $\log P$ ) [9].

**Результати.** Табл. 1 містить інформацію щодо архітектури реалізованих у даній роботі алгоритмів штучних нейронних мереж [10].

Таблиця 1

**Параметри навчання нейронної мережі прямого поширення сигналу та каскадної нейронної мережі**

Тип параметру	Опис
Метод навчання	Левенберга-Марквардта, алгоритм градієнтної оптимізації
Мінімізована функція похибки	Середня квадратична похибка
Кількість прихованих нейронів	n–m
Функції активації	Сигмоїдальна / лінійна
Метод ініціалізації	Алгоритм Нгуена-Відроу

Для кожного нижче описаного набору дескрипторів знаходилося оптимальне число прихованих нейронів та оцінювалася прогностична сила нейронних мереж. Оптимальне число прихованих нейронів оцінювалося за допомогою навчання нейронних мереж на усіх 34 лікарських сполуках та оцінкою середньоквадратичної похибки (оптимальне значення прихованих нейронів це число, при якому отримане найменше значення середньоквадратичної похибки). Тобто оцінювали як якісно нейронні мережі «вивчили» подану інформацію та відтворили її. Для оцінки прогностичної сили досліджуваних лікарських сполуки випадковим чином поділили на навчальну вибірку (75%) та тестову вибірку (25%).

1) *Прогнозування ліпофільності із застосуванням 6 дескрипторів (енергія нульової точки; теплова енергія; ентальпія; вільна енергія; енергія активації; теплоємність)*

Встановлено, що оптимальна кількість нейронів прихованого шару для нейронної мережі прямого поширення сигналу складає 9, а для каскадної нейронної мережі – 7.

Рис. 1 та 2 представляють кореляцію між прогнозованими значеннями ліпофільності та експериментальними значеннями ліпофільності у випадку навчання нейронних мереж зі встановленим оптимальним значенням прихованих нейронів: для нейронної мережі прямого поширення сигналу  $R = 0,965$  та для каскадної мережі  $R = 0,962$ .

При оцінці прогностичної сили запропонованих моделей отримані такі результати: для нейронної мережі прямого поширення сигналу  $R = 0,958$ ; для каскадної нейронної мережі  $R = 0,874$ .



Рис. 1. Кореляція між прогнозованими та експериментальними значеннями ліпофільності для нейронної мережі прямого поширення сигналу для усіх 34 лікарських сполук із застосуванням 6 дескрипторів



Рис. 2. Кореляція між прогнозованими та експериментальними значеннями ліпофільності для каскадної нейронної мережі для усіх 34 лікарських сполук із застосуванням 6 дескрипторів

2) Прогнозування ліпофільності із застосуванням 7 дескрипторів (ентропія; енергія Гартрі-Фока; стеричний фактор; найвища зайнята молекулярна орбітальна енергія; найнижча незайнята молекулярна орбітальна енергія; молекулярна рефракція; коефіцієнт розподілу)

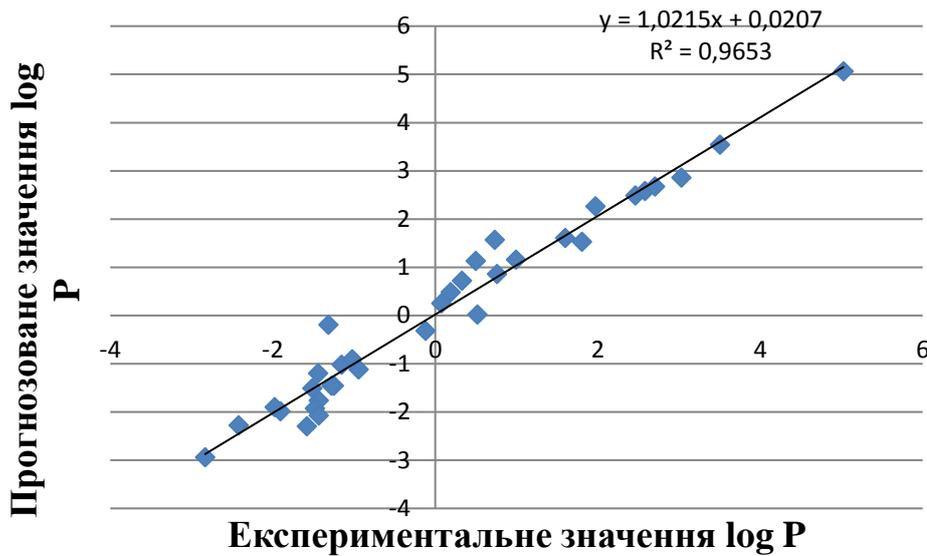
Встановлено, що оптимальна кількість нейронів прихованого шару для нейронної мережі прямого поширення сигналу складає 4, а для каскадної нейронної мережі – 7.

Рис. 3 та 4 представляють кореляцію між прогнозованими значеннями ліпофільності та експериментальними значеннями ліпофільності у випадку навчання нейронних мереж із встановленим оптимальним значенням прихованих нейронів: для нейронної мережі прямого поширення сигналу  $R = 0,985$  та для каскадної мережі  $R = 0,980$ .

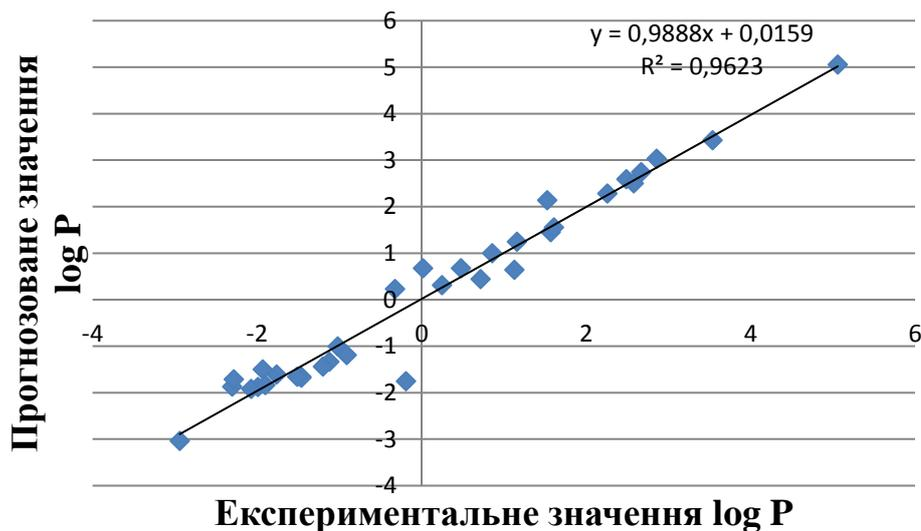

Рис. 3. Кореляція між прогнозованими та експериментальними значеннями ліпофільності для нейронної мережі прямого поширення сигналу для усіх 34 лікарських сполук із застосуванням 7 дескрипторів



Рис. 4. Кореляція між прогнозованими та експериментальними значеннями ліпофільності для каскадної нейронної мережі для усіх 34 лікарських сполук із застосуванням 7 дескрипторів

При оцінці прогностичної сили запропонованих моделей отримані такі результати: для нейронної мережі прямого поширення сигналу  $R = 0,983$ ; для каскадної нейронної мережі  $R = 0,982$ .

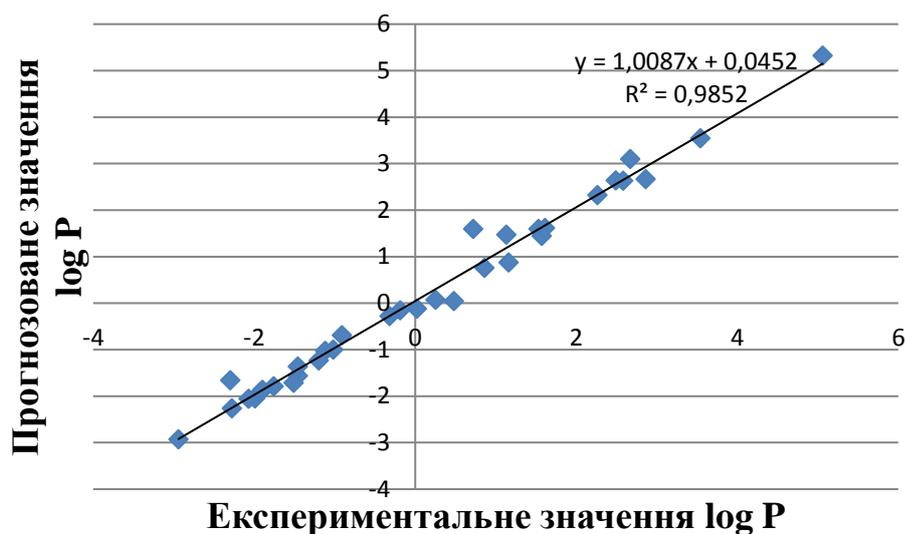
3) Прогнозування ліпофільності із застосуванням 2 дескрипторів (коефіцієнту розподілу та енергії нульової точки)

Встановлено, що оптимальна кількість нейронів прихованого шару для нейронної мережі прямого поширення сигналу складає 5, а для каскадної нейронної мережі – 6.

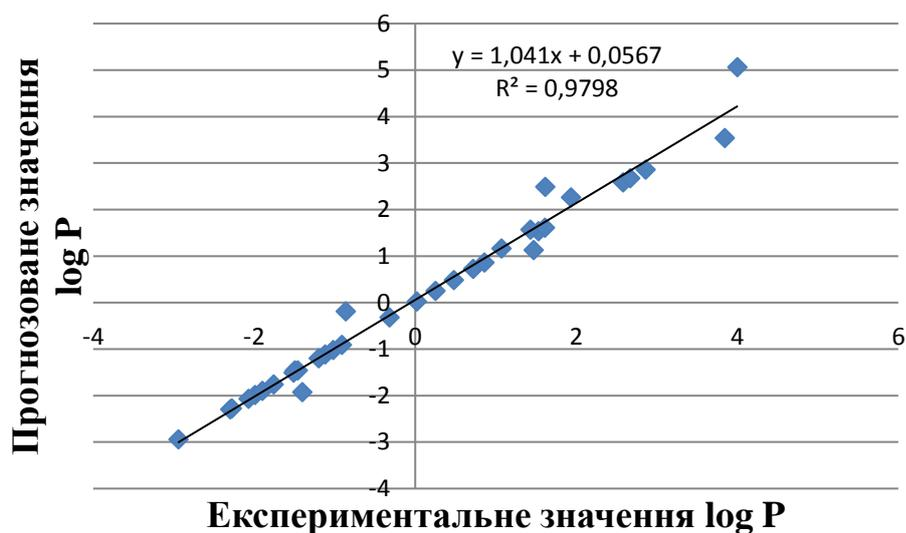
Рис. 5 та 6 представляють кореляцію між прогнозованими значеннями ліпофільності та експериментальними значеннями ліпофільності у випадку навчання нейронних мереж із встановленим оптимальним значенням прихованих нейронів: для нейронної мережі прямого поширення сигналу  $R = 0,988$  та для каскадної мережі  $R = 0,992$ .



Рис. 5. Кореляція між прогнозованими та експериментальними значеннями ліпофільності для нейронної мережі прямого поширення сигналу для усіх 34 лікарських сполук із застосуванням 2 дескрипторів



Рис. 6. Кореляція між прогнозованими та експериментальними значеннями ліпофільності для каскадної нейронної мережі для усіх 34 лікарських сполук із застосуванням 2 дескрипторів

При оцінці прогностичної сили запропонованих моделей отримані такі результати: для нейронної мережі прямого поширення сигналу  $R = 0,988$ ; для каскадної нейронної мережі  $R = 0,991$ .

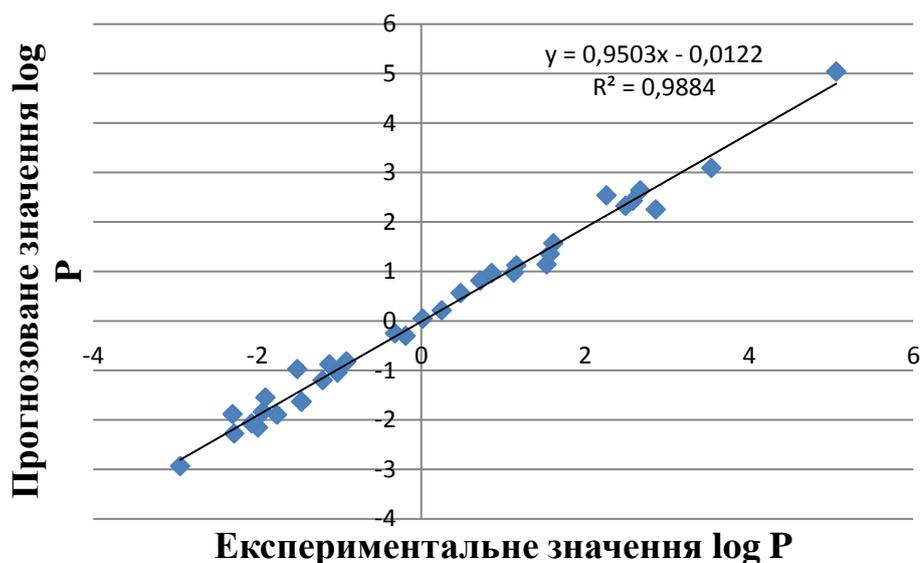
**Висновки.** Алгоритми штучної нейронної мережі прямого поширення сигналу та каскадної нейронної мережі характеризуються високою ефективністю прогнозування ліпофільності молекул лікарських засобів із застосуванням різних наборів фізико-хімічних параметрів. Проведене дослідження прогнозування ліпофільності дозволяє зробити висновок, що більш точні результати отримані із застосуванням каскадної нейронної мережі та лише двох дескрипторів (коефіцієнту розподілу та енергії нульової точки).

**Список використаних джерел:**

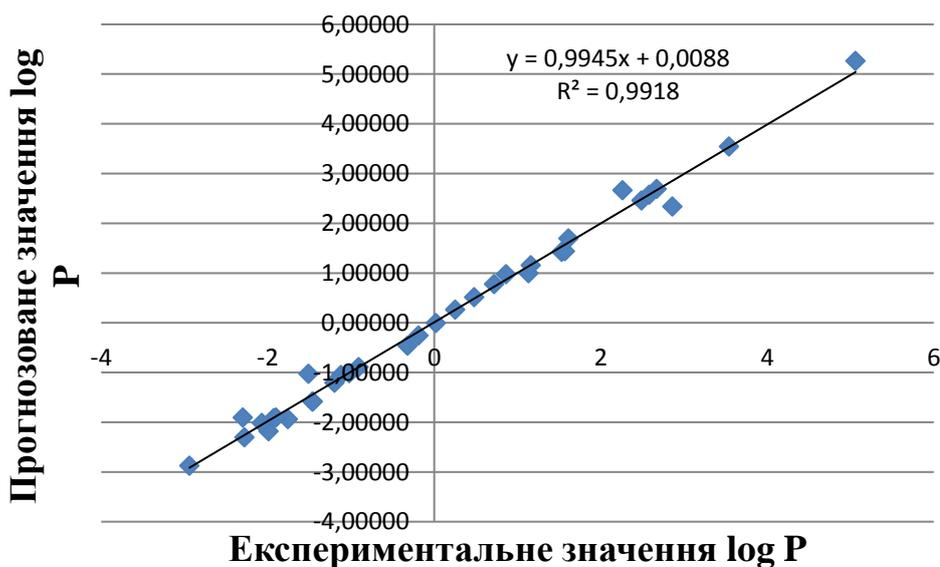
1. Datta, R., Das, D., & Das, S. (2021). Efficient lipophilicity prediction of molecules employing deep-learning models. *Chemometrics and Intelligent Laboratory Systems*, 213, 104309.
2. Ghosh, S., Nie, A., An, J., & Huang, Z. (2006). Structure-based virtual screening of chemical libraries for drug discovery. *Current opinion in chemical biology*, 10(3), 194-202.
3. Walters, W. P. (2018). Virtual chemical libraries: miniperspective. *Journal of medicinal chemistry*, 62(3), 1116-1124.
4. OECD. (1995). Partition Coefficient (n-Octanol/Water), Shake Flask Method, No. 107. *OCED*, 1(July), 1-4.
5. Hartmann, T., & Schmitt, J. (2004). Lipophilicity–beyond octanol/water: a short comparison of modern technologies. *Drug Discovery Today: Technologies*, 1(4), 431-439.
6. Agatonovic-Kustrin, S., & Beresford, R. (2000). Basic concepts of artificial neural network (ANN) modeling and its application in pharmaceutical research. *Journal of pharmaceutical and biomedical analysis*, 22(5), 717-727.
7. Mutihac, L., & Mutihac, R. (2008). Mining in chemometrics. *Analytica Chimica Acta*, 612(1), 1-18.
8. Pushkarova, Y., Zaitseva, G., & Al Saker, M. (2022, September). Prediction of Toxicity of Phenols Using Artificial Neural Networks. In *2022 12th International Conference on Advanced Computer Information Technologies (ACIT)* (pp. 493-496). IEEE.
9. Ibrahim, A. A., Abd-Alrazzak, A. Y., AbdalRazaq, E. A., Sulliman, E. A., & Shamil, T. (2020). Theoretical Prediction of Lipophilicity for Some Drugs Compounds. *Oriental J. of Chem*, 36(1), 114-119.
10. Pushkarova, Y., & Kholin, Y. (2012). The classification of solvents based on solvatochromic characteristics: the choice of optimal parameters for artificial neural networks. *Open Chemistry*, 10(4), 1318-1327.

## SECTION 25.

### PHYSICAL CULTURE, SPORTS AND PHYSICAL THERAPY

**Polianska Anna Romanivna**

Student of the 3<sup>rd</sup> Medical Faculty

*Zaporizhzhia State Medical and Pharmaceutical University, Zaporizhzhia, Ukraine*

**Scientific supervisor: Cherepok Olexandr Oleksiiovych**

MD, PhD, Associate Professor

of the Department of Physical Rehabilitation, Sports Medicine, Physical Education and Health

*Zaporizhzhia State Medical and Pharmaceutical University, Zaporizhzhia, Ukraine*

## NORDIC WALKING AS AN EFFECTIVE METHOD OF MEDICAL REHABILITATION AND PHYSICAL THERAPY

According to the World Health Organization (WHO), an inactive lifestyle is a global problem for the public health system. WHO experts say that at least 60% of the world's population does not follow the recommended level of physical activity needed to have a positive effect on physical health. Insufficient physical activity is the fourth most important risk factor for global mortality (1.9 million deaths worldwide). In addition, according to WHO estimates, insufficient physical activity is the main cause of approximately 21-25% of cases of breast and colon cancer, 27% of cases of diabetes and approximately 30% of cases of coronary heart disease [1]. Of particular concern is the global trend of hypodynamics among certain groups of the population, which include young people, women and the elderly.

The Global Physical Activity Guidelines, developed by the World Health Organization, state that increasing physical activity is a problem not only for individuals but for society as a whole. Therefore, to solve it requires a multisectoral, multidisciplinary approach that focuses on individual groups and takes into account the peculiarities of culture [1]. The results of many studies conducted in different countries around the world suggest that regular physical activity is crucial for maintaining the health of people of all ages. As for the older age group, the data on health benefits are even more convincing than in all other groups, because the negative impact of insufficient physical activity on the health of the elderly is most pronounced in this age group [1].

Nordic walking is a walk at a special pace using special sticks. Nordic walking is a relatively new direction in physical culture that emerged in the mid-1990s in Finland thanks to Finnish skiers who used ski poles during off-season training. Nowadays, Nordic walking has become an independent type of physical activity, which has indisputable advantages for people of all ages. Since walking in general is one of the most appropriate forms of physical activity for older people, due to its functionality, safety and accessibility, Nordic walking in this case is a very promising direction due to the fact that it allows to achieve even greater training effect, because with such walking involves all the big muscles as in cross-country skiing [4].

The technique of Nordic walking corresponds on the one hand to the natural stereotype of movement during normal walking, and on the other - to the technique of walking on skis, which ensures the participation of the muscles of the whole body in the process of movement. The movement of the hands allows human to increase the effectiveness of training by 40%. Experience

shows that after the first steps with sticks, most participants can feel and catch their rhythm of walking. The formation of a new motor stereotype occurs during the first 2-3 sessions.

Due to the peculiarities of the movements, Nordic walking effectively affects not only the muscles of the legs, but also the shoulders, abdomen and back. Sticks, used as a support, reduce the load on the knee joints and hip area, so this type of exercise is suitable for people with foot disease. For overweight people, Nordic walking will be a great analogue of running, because the load on the joints is much less. The speed of movement in the process of Nordic walking is quite high. Walking with a support on a stick forces human to keep a straight posture and the correct position of the spine, which strengthens the muscles of the back.

The results of many studies have shown that Nordic walking improves the condition of the cardiovascular and respiratory systems [2], relieves tension in the muscles of the neck and shoulders, strengthens the back muscles, reduces the load on the joints of the legs by 10-20% compared to normal walking, improves mood, resistance to stress, reduces irritability, regulates the central nervous system. Walking with sticks keeps in tone all the major muscle groups. The energy cost of Nordic walking is higher on 50% than normal walking due to the inclusion the 90% of the muscles of the whole body, which is effectively used in the program to reduce and stabilize body weight, for the treatment of obesity and metabolic syndrome. Practicing Nordic walking in the fresh air has a positive effect on the work of all body systems. It is made the correct posture, with the straightened back and the straightened shoulders, using such type of walking.

Today, in German hospitals, Nordic walking is a mandatory element of the physical rehabilitation program [3]. Analysis of scientific studies has shown that in Western Europe, more than 10 million people are engaged in Nordic walking, 35% of them began their classes with this type of physical activity as a means of physical rehabilitation [3].

People can do Nordic walking both individually and in groups. And in addition to the beneficial effect on the functionality of the elderly, Nordic walking is important in social terms. Nordic walking programs for the elderly help to strengthen the social and intercultural interaction of the elderly, especially when they are designed for classes in small groups or social centers. Older people who regularly engage in Nordic walking, in the process of employment have the opportunity to establish new friendships and acquaintances, being more physically active, they become more active in social terms, ie less likely to be excluded from society. Regular exercising of Nordic walking in a group with an instructor or just with acquaintances and friends help the elderly to overcome feelings of loneliness, as well as help to overcome stereotypes of perception of old age and the elderly. Nordic walking and a physically active lifestyle allow older people to maintain functional independence and optimize active participation in society.

The own experience of group classes, master classes, individual trainings has proved that Nordic walking is an effective means of physical therapy and rehabilitation in patients with pathology of the musculoskeletal system. This type of physical activity has proven its effectiveness as a form of recreational and healthful physical activity for people of all ages, including individuals with low health level and older age groups.

## References:

1. *Глобальные рекомендации по физической активности для здоровья.* (2010). ВОЗ.
2. Гоженко, Е.А., Усенко, Е.А., Чабанюк Т.В., (2013) Клинико-патогенетическое обоснование применения лечебной дозированной «нордической» ходьбы у пациентов с сочетанной сердечно-сосудистой патологией. *Запорожский медицинский журнал*, (4), 69-72.
3. Полетаева, А.В. (2013) *Скандинавская ходьба. Здоровье легким шагом.* Санкт-Петербург :Питер
4. Kantaneva, M. (2010) *Original Nordic Pole Walking.* Pad-centre.
5. Svensson, M. (2009) *Nordic Walking.* Human Kinetics.



**Гадючко Олександр Сергійович** 

викладач кафедри олімпійського та професійного спорту

*ДЗ «Луганський національний університет імені Тараса Шевченка», м. Полтава, Україна*

**Павлюк Олена Михайлівна** 

канд. пед. наук, доцент кафедри олімпійського та професійного спорту

*ДЗ «Луганський національний університет імені Тараса Шевченка», м. Полтава, Україна*

**Дубовой Володимир Володимирович** 

старший викладач кафедри олімпійського та професійного спорту

*ДЗ «Луганський національний університет імені Тараса Шевченка», м. Полтава, Україна*

## УПРАВЛІННЯ ПРОЦЕСАМИ СПОРТИВНОЇ ПІДГОТОВКИ У КРАЇНАХ ЄВРОПИ

Питання управління фізичною культурою і спортом актуально в контексті сучасного суспільства, де спорт та фізична активність відіграють важливу роль у забезпеченні здоров'я та загального благополуччя. Управління в цій галузі є ключовим фактором для організації та розвитку спортивної інфраструктури, масового спорту, а також підтримки високих досягнень у спорті на національному та міжнародному рівні. Особливо важливим є врахування сучасних тенденцій, включаючи інновації в методиках тренувань, наукових дослідженнях у галузі фізичної активності, адаптацію до нових технологій, забезпечення доступності фізичної активності для різних верств населення та ін. [2].

Актуальність управління процесами спортивної підготовки в країнах Європи обумовлена кількома чинниками. По-перше, в спорті спостерігається постійний технологічний і методологічний прогрес, що вимагає постійного оновлення методик та тренувальних підходів. Завдяки використанню новітніх технологій і підходів можна підвищити ефективність тренувань та досягти кращих результатів. По-друге, в управлінні спортивною підготовкою важливо враховувати соціокультурні та економічні аспекти. Спорт стає не лише засобом фізичного розвитку, але й об'єктом значної уваги соціальної та медійної сфер. Ефективне управління допомагає оптимізувати використання ресурсів, визначити пріоритети в інвестуванні у спорт та сприяє розвитку фізичної культури в цілому. По-третє, управління спортивною підготовкою також враховує міжнародний аспект, оскільки спорт є глобальним явищем. Змагання, обмін досвідом та інновації між країнами допомагають підвищити рівень спорту взагалі та забезпечити більш ефективне використання ресурсів. Отже, управління процесами спортивної підготовки в країнах Європи залишається актуальним завданням, оскільки воно пов'язане з поєднанням технологій, соціокультурних та економічних факторів, а також вимагає глобального підходу до розвитку спорту.

Галузь управління сферою фізичної культури і спорту досліджували такі науковці як: О. Жданова, С. Криштанович, В. Холявка, Л. Чеховська та ін. Дослідниками представлено напрацювання з теоретичних основ управління, системи управління у сфері фізичної культури і спорту в Україні, нормативно-правове та кадрове забезпечення; структуру та функціонування фізкультурно-спортивних організацій; принципи, функції та методи управління; теоретико-методичні аспекти управління персоналом суб'єктів фізичної культури і спорту; міжнародний спортивний рух, діяльність міжнародних спортивних об'єднань та ін. Однак проблема управління процесами спортивної підготовки у країнах Європи залишається маловивченою і потребує уточнення і систематизації.

Мета статті – виявити особливості управління процесами спортивної підготовки у країнах Європи.

Ми згодні з думкою науковця Г. Грибана, який стверджує, що в Україні Державні органи управління, до компетенції яких входить фізична культура та спорт, умовно можна поділити на три групи: органи загальної, відомчої та спеціальної компетенції. Розглянемо кожну з трьох зазначених груп:

1. До першої з названих груп відносяться такі, що у своїй діяльності розглядають та вирішують питання із різних сфер життя країни, в тому числі фізичної культури та спорту. Найголовнішим представником органів управління загальної компетенції є Верховна Рада України. Це Вищий орган законодавчої влади, який приймає законодавчі акти, що регулюють розвиток фізичної культури та спорту в країні. Так, Верховною Радою України приймається Закон України «Про фізичну культуру і спорт», який є законодавчою базою функціонування всіх підсистем фізичної культури. Крім названого закону, Верховною Радою приймаються закони у яких йдеться про фізичну культуру (про охорону здоров'я, працю, освіту тощо). У складі Верховної Ради України діє депутатська комісія у справах молоді, спорту і туризму. Вона вивчає проблеми, бере участь у розробці рішень Ради, організовує роботу з їх виконання, здійснює контроль. Аналогічні функції виконують Ради народних депутатів обласного, міського та громадських рівнів. Крім того, Ради народних депутатів, регіональні адміністрації формують склад та керують діяльністю відповідних комітетів фізичної культури та спорту державних органів спеціальної компетенції. Рішення Рад народних депутатів носять законодавчий характер і є обов'язковими для всіх фізкультурних організацій, що розташовані на їх території. Зміст роботи депутатських комісій визначається планом роботи, у якому враховуються пропозиції депутатів і накази виборців.

2. Другу групу державних органів, в компетенції яких знаходяться питання фізичної культури, складають органи відомчої компетенції. До їх складу входить ряд міністерств і відомств та їх органи на місцях. До другої групи відносяться Міністерство освіти та науки України, Міністерство охорони здоров'я, Міністерство культури, Міністерство оборони, Комітет Національної безпеки, Міністерство внутрішніх справ та інші. Для керівництва розвитком фізичної культури в рамках міністерств утворені відповідні управлінські структури. Так у системі Міносвіти України діє Управління з фізичної культури і спорту, яке є державною (бюджетною) організацією. Управління керує розвитком фізичної культури серед дітей, учнівської та студентської молоді. Відповідні осередки існують в областях.

3. Третю групу органів державного управління складають органи спеціальної компетенції. До цієї групи входять Міністерство України у справах сім'ї, молоді і спорту, на обласних, міських, районних рівнях – комітети, відділи, управління, сектори. Міністерство України у справах сім'ї, молоді і спорту – є центральним органом державної виконавчої влади, підвідомчим Кабінету Міністрів України. Міністерство забезпечує реалізацію державної політики з питань молоді, фізичної культури і спорту, несе відповідальність за їх розвиток. У межах своєї компетенції Міністерство організує виконання актів законодавства України і здійснює систематичний контроль за їх виконанням [1].

Організація спорту в різних країнах впливає на організацію підготовки спортсменів. Нами було проаналізовано основні моделі функціонування навчальних центрів у країнах ЄС залежно від фінансування та управління. Єдиної системи нагляду за фондами не існує, оскільки вона залежить від національних нормативних актів. Рівень і методи цього контролю з боку державних установ відрізняються в країнах-членах ЄС [3].

У нинішніх державах-членах Європейського Союзу можна спостерігати посилення впливу транснаціональних факторів на політику, яку розробляють їхні уряди в різних сферах суспільного життя. Глобальні та європейські структури, що формуються, а також політика, що встановлюється ними, однозначно впливають на національні системи

управління в різноманітних сферах діяльності держави. Посилення транснаціонального тиску часто перешкоджає або навіть підмінює державну політику в різних сферах її діяльності. Водночас природа та специфіка Європейського Союзу сприяє зворотним діям, тобто посиленню національної ідентичності та навіть впливу національної політики окремих країн об'єднаної Європи на політику та функціонування структур європейської спільноти. Це пов'язано з тим, що євроінтеграційний процес означає не просто якусь уніфікацію чи впровадження рішень, нав'язаних європейськими структурами. Це має тенденцію сприяти місцевому розвитку та автономії держав-членів, які створюють сучасну Європу [3].

Отже, що стосується питання підготовки спортсменів, то в моделі можна спостерігати три рівні: європейська політика, національна політика та організаційні стратегії. Незважаючи на те, що Європейський Союз усвідомлює важливість спорту, слід зазначити, що немає офіційної правової основи для прямої прихильності ЄС до спорту. Амстердамський договір (1997) про внесення змін до Договору про Європейський Союз був першим європейським договором, у якому згадується спорт. ЄС також не мав прямої компетенції у цьому секторі після Протоколу, доданого до Договору про Європейський Союз. Разом із тим, Європейська комісія визнала актуальність спорту в ЄС і все більше займається питанням того, як можна організувати спорт у Європі в майбутньому. Тому було започатковано Європейську модель спорту. Це демократична модель, яка гарантує, що спорт залишається відкритим для всіх. Європейська модель спорту виглядає як пірамідальна структура, де клуби утворюють основу піраміди, пропонуючи максимальний простір для місцевої участі та просуваючи ідею «спорту для всіх». На наступному рівні є регіональні асоціації та ліги, за якими йдуть національні федерації, які організують національні чемпіонати та діють як регулюючі органи з усіх питань, що стосуються їхнього спорту на національному рівні. Вершину піраміди складають європейські федерації [3].

Одночасно з Європейською моделлю спорту існують національні політики, які регулюють підготовку молодих спортсменів. На національному рівні в європейському вимірі можна визнати різні моделі та різні політики спорту. Відповідно можна виділити 4 моделі управління спортом: бюрократичну, підприємницьку, соціальну та місіонерську. Політика та логіка цих моделей дуже відрізняються одна від одної. Різною є і політика підготовки юних спортсменів. Роль держави в державах-членах була різною щодо освіти та спорту. Враховуючи вищезазначене, Henry I. виділив чотири моделі управління спортом:

1. Пряме державне регулювання спорту в освітньому секторі характеризується визначенням і вимогами уряду бажаного результату. Цей підхід зазвичай супроводжується сильною інституційною структурою та стратегічним планом для спорту з урядовим міністерством спорту або відповідними федеральними чи регіональними органами влади в штатах з регіональною структурою. Він часто включає такі заходи, як фінансовані державою центри передового досвіду та надання стратегічних об'єктів разом із національними програмами розвитку спортсменів.

2. Напіврегулювання спорту в освітньому секторі характеризується тим, що уряди сприяють бажаному результату, і зазвичай супроводжується більш децентралізованою розробкою політики та структурою прийняття рішень для спорту. Крім того, часто спостерігається значна активність неурядових організацій або квазінеурядових організацій разом з активним комерційним спортивним сектором, який надає засоби та послуги, включаючи центри спортивної освіти та підготовки. Регулювання сектору є менш жорстким, ніж у першій категорії, з переговорами між зацікавленими сторонами як методом розробки політики.

3. Мінімальне регулювання спорту в освітньому секторі характеризується вільним ринковим підходом із невеликим регулюванням, окрім базових заходів щодо охорони здоров'я та безпеки, захисту дітей та перевірки кваліфікації.

4. Недержавне втручання – фактор, на який звернули увагу, стосувався відповідальних осіб за управління навчальними центрами. До них належали, зокрема, національні асоціації, спортивні клуби та інші приватні організації. Національні асоціації можуть або керувати своїми власними тренувальними центрами (для частини або всієї програми розвитку), або бути залученими лише до системи виявлення талантів чи управління молодіжними національними збірними. Спортивні клуби завжди є частиною системи, але їх роль залежить не лише від спортивної дисципліни, а й від країни. Є спортивні клуби, які керують найкращими тренувальними центрами в країні і відповідають за весь тренувальний процес, а інші зосереджені на деяких вікових категоріях [4].

Таким чином, підсумовуючи зазначимо, що єдиної системи нагляду за фондами не існує, оскільки вона залежить від національного законодавства. Ступінь і методи цього контролю з боку державних установ відрізняються в країнах-членах ЄС. Більшість країн представляють суміш між клубами та національними асоціаціями. У деяких країнах національні асоціації відіграють головну роль у ряді видів спорту, а в інших країнах національна асоціація залишає або допомагає клубам самостійно проводити тренування з кількох видів спорту.

#### **Список використаних джерел:**

1. Грибан Г. П. (2022) Управління у сфері фізичної культури і спорту. Житомир: Вид-во «Рута», 124 с.
2. Криштанович С. (2020) Спортивний менеджмент : навч. посіб. / Світлана Криштанович. Львів : ЛДУФК. 208 с.
3. Żyśko J. & Piątkowska M. (2009) Models of Organisation of Youth Elite Sports Training System in Europe. *Physical Culture and Sport. Studies and Research*, 47(1). pp 64-72.
4. Henry I. (2021) *Critical Reflections on Good Governance in Sport* Publisher: Routledge. Loughborough University. (pp.195-210).

**Лісовий Дем'ян Дмитрович**

курсант 344 навчальної групи факультету  
правоохоронної діяльності

*Національна академія*

*Державної прикордонної служби України ім. Богдана Хмельницького, Україна*

**Науковий керівник: Рефель Вадим Іванович**

Викладач кафедри «Фізичне виховання особистої безпеки та застосування сили»

*Національна академія*

*Державної прикордонної служби України ім. Богдана Хмельницького, Україна*

## **ФІЗИЧНА АКТИВНІСТЬ ЯК НЕМЕДИКАМЕНТОЗНИЙ МЕТОД ДОПОМОГИ У БОРОТЬБІ З ПСИХІЧНИМИ РОЗЛАДАМИ**

**Вступ.** Фізична активність є дуже важливою для збереження не лише фізичного, а й психічного здоров'я людини. Фізичне здоров'я – це стан організму, який характеризується чітким та точним функціонуванням усіх органів і систем людського тіла. Психічне здоров'я ж залежить від емоційного стану, який, в свою чергу, є наслідком певних процесів у головному мозку. Психічне здоров'я характеризується рівнем розвитку мислення та його чіткістю, сформованою емоційною стійкістю, розвитком уваги, пам'яті, концентрації та вольових якостей. Регулярні заняття фізичною активністю допомагають покращити роботу органів, в тому числі сприяючи здоровій мозковій активності, покращенню дихальної та ендокринної системи. Біохімічні процеси, що відбуваються в тілі під час фізичної активності зменшують фізіологічну реакцію організму на стресові фактори та дають змогу досягати покращення настрою.

Фізична активність вважається ефективним методом боротьби зі стресом та попередження психічних розладів. Основним завданням фізичної активності є розвиток здорового та збалансованого способу життя, який позитивно впливає на загальне самопочуття людини. Недостатня фізична активність – основний фактор збільшення ризику захворюваності. Психічні розлади часто розвиваються через неправильний спосіб життя, шкідливі звички, неякісні харчові звички, що нерідко спричинені недостатньою фізичною активністю. Наразі лікування людей з психічними розладами охоплює як медикаментозну терапію, так і повноцінний підхід до кожного пацієнта, включаючи ефективну фізичну активність та помірні фізичні навантаження як немедикаментозні методи боротьби із психічними розладами.

**Мета.** Головною метою цієї роботи є дослідження ефективності фізичної активності як дієвого допоміжного методу в боротьбі із психічними розладами.

**Завдання.** Для досягнення визначеної мети були виділені наступні завдання: розкрити вплив фізичної активності на когнітивні функції головного мозку та біохімічні механізми в організмі; виділити напрямки впливу фізичних вправ на стан фізичного та психічного здоров'я людей з депресією та шизофренією; визначити ефективність фізичної активності як важливої складової процесу реабілітації ветеранів російсько-української війни.

**Виклад основного матеріалу.**

1. *Взаємозв'язок когнітивних функцій головного мозку та фізичної активності.* За результатами метааналізу сучасних досліджень когнітивного рівня функцій головного мозку при розладах спектра шизофренії було підтверджено значну ефективність терапії із

залученням фізичних вправ разом із сучасними немедикаментозними методами лікування. Як когнітивна реабілітаційна терапія, так і фізична активність покращують увагу, концентрацію, пам'ять та стійкість до стресу. До того ж, навіть для людей без психічних розладів фізична активність, маючи нейропластичну дію, покращує розумові процеси та ефективність функціонування організму в цілому [8].

Внаслідок занять фізичними вправами відбувається зростання об'єму гіпокампу та білої речовини головного мозку, саме тому заняття спортом тісно пов'язані з покращенням когнітивного рівня. Найбільш ефективними були зміни рівня соціального функціонування, операційної пам'яті та уваги в результаті якісних фізичних навантажень. Фізична активність передбачає запуск біохімічних механізмів у тілі та впливає на гіпоталамус-гіпофіз-надниркову вісь, зменшуючи фізіологічну реакцію на стресори та покращуючи психоемоційний стан людини. Внаслідок фізичної діяльності в організмі відбувається зменшення рівня стресогенних гормонів: кортизолу, котехоламіну, адренкортикотропіну та адреналіну; проте збільшується рівень серотоніну та ендорфінів, що активує рецептори центрів винагороди. Такі процеси сприяють підвищенню задоволеності життям, покращенню самооцінки, формуванню впевненості в собі та мотивації, покращують режим та якість сну. Усе це суттєво зменшує ймовірність виникнення тривожних та депресивних розладів.

Падіння рівня основних гормонів стресу адреналіну та кортизолу пов'язане зі зменшенням кількості симптомів депресії, тривоги та порушення сну, супроводжуючись покращенням настрою. Кортизол – основний показник стресу в організмі. Надлишковий рівень кортизолу після сну пов'язаний із депресією, невротичними станами та іншими психічними розладами. Рівень кортизолу в крові збільшується під час занять спортом, проте у цій ситуації вивільнення кортизолу є корисним, адже це сприяє підвищенню доступності субстратів для метаболізму. Після заняття фізичною активністю в людей спостерігається зниження рівня гормону в крові, в порівнянні зі станом перед тренуванням. Рівень кортизолу залишається зниженим протягом 1-2 діб після інтенсивних фізичних вправ. Адреналін, так само як кортизол, виробляється наднирковими залозами як реакція на стрес та призводить до почуття тривоги, прискороного серцебиття та дихання, стану неспокою та нервового збудження. Після фізичного навантаження спостерігається зниження рівня адреналіну порівняно з початковим. Отже, заняття фізичними вправами може служити як метод захисту від впливу гормонів стресу та запобігання розвитку психічних розладів [7].

Особливо ефективними у боротьбі із психічними розладами є командні види спорту. Регулярна фізична активність спричиняє зменшення інтенсивності симптомів депресії, покращуючи якість життя, зміцнюючи соціальні навички та взаємодію з іншими людьми. При психічних захворюваннях, що пов'язані зі стресом чи тривогою, фізичні заняття сприяють поліпшенню когнітивних навичок – пам'яті, уваги та творчого мислення. Між різними видами фізичних занять та психічним здоров'ям існує зв'язок: командні види спорту мають більш сильний вплив на поліпшення психічного здоров'я порівняно з фізичною активністю, яка виконується самотійно. Не лише біохімічні процеси в організмі під час фізичних навантажень, а й міжособистісна комунікація спричиняє значне покращення настрою. Взяття участі в будь-якому виді спорту у підлітковому віці також знижує ризики настання майбутніх симптомів тривоги, включаючи соціальну фобію, панічний та генералізований тривожний розлади. Крім цього, в дітей існує позитивний зв'язок між спортивною діяльністю у дитинстві та покращенням когнітивних здібностей у підлітковому віці. У той же час, припинення занять спортом у дитячому віці корелюється з більш вираженими симптомами депресії у майбутньому порівняно з тими, хто продовжував займатися; тоді як активна участь у командних видах спорту у підлітковому віці сприяє вищій самооцінці та розвитку стійкості до стресу, що зменшує симптоми депресії у

дорослому віці. Після проведення фізичних занять в групі літніх людей помітно покращується їх психічне здоров'я та зменшуються прояви депресії.

У сучасному світі поширеність психічних захворювань зростає щороку: за даними Всесвітньої організації охорони здоров'я, у 2019 році середня кількість людей із психічними розладами склала 13% від загальної чисельності населення у світі, причому в Європі цей показник досяг 14%. Спорт має важливе значення у зменшенні розповсюдженості психічних розладів у світі, включаючи Україну. Серед психічно здорових людей на помірному рівні фізичною активністю займається майже 27% осіб, тоді як 24% здорового населення займаються незначною фізичною активністю, серед осіб із психічними розладами – 33% [5].

2. *Фізичні вправи як дієвий метод допомоги людям із депресією.* Фізична активність при депресії сприяє таким мозковим сигналам, які помітно полегшують симптоми цього психічного розладу. У дослідженні 2020 року, опублікованому в журналі *Psychological Medicine*, 66 дорослих з клінічно підтвердженою депресією займалися фізичними вправами. Учені дійшли висновку, що після 8-ми тижнів занять помірними аеробними вправами дорослі відчули полегшення симптомів депресії майже на 55%; тоді як стретчинг як заняття меншої інтенсивності допоміг у зменшенні симптомів на 31% за інших однакових умов. Головний автор дослідження Брендон Алдерман заявляє, що навіть ходьба як легка фізична активність може давати антидепресантний ефект, проте від вправ високої інтенсивності такий ефект, відповідно, збільшується [7]. Дослідниками було виявлено біомаркер дієвості вправ для пацієнтів із депресією: фізичні тренування сприяли виникненню суттєвого позитивного відгуку в центрі задоволення у мозку. Тобто ті люди, у яких краще розвинута робота системи винагороди у мозку отримують більше задоволення від фізичних вправ, що лише посприяє боротьбі з депресією. Таким чином, навіть неінтенсивні аеробні вправи можуть бути допоміжними у полегшенні симптомів депресії. Людям із депресією важливо займатися спортом регулярно та певний час, адже за результатами дослідження покращення симптомів відбулося лише наприкінці експерименту, що тривав вісім тижнів.

3. *Фізична активність як метод впливу на симптоми шизофренії.* За результатами досліджень впливу фізичних вправ на клінічні симптоми, якість життя, глобальне функціонування та депресію при шизофренії 2015 року було виявлено суттєвий позитивний вплив фізичних вправ на симптоми шизофренії. Найбільший взаємозв'язок визначили щодо зменшення негативних симптомів шизофренії: люди відмічали покращення якості життя та соціального функціонування; дещо меншою мірою поліпшилися когнітивні функції. Дослідники виділили більшу ефективність аеробних вправ: йога та тайцзіцюань. Така фізична активність суттєво покращує когнітивні функції, зокрема довготривалу пам'ять. Також ефективність показали фітнес, кардіологічна та дихальна гімнастика. Було отримано сприятливі показники щодо покращення вербальної та зорової пам'яті, розумової діяльності, концентрації та уваги. Однією з важливих умов досліджень було проведення лише аеробних тренувань без впливу силових тренувань. Механізм зв'язку між фізичними вправами та поліпшенням когнітивних функцій на клітинному рівні досі залишається достеменно невідомим, хоча поширеною думкою є те, що він пов'язаний з нейротрофічним фактором у головному мозку. Науковці стверджують, що фізичні тренування зменшують стрес, психологічний тиск і знижують рівень тривоги у людей з шизофренією. Саме аеробні вправи мають найвищу ефективність, до прикладу, йога включає асани, дихальні вправи пранаями та практики розслаблення. Необхідна частота фізичних занять – 2-3 рази на тиждень протягом 8-12 тижнів [9].

4. *Ефективність фізичної активності у процесі лікування психічних розладів ветеранів російсько-української війни.* Відчуття тривоги, гніву, неспокою, емоційної збудженості чи, навпаки, пригнічення є характерною реакцією на воєнні події. Чим

триваліше військовослужбовець знаходиться в зоні бойових дій, тим більшим є ризик розвитку посттравматичного стресового розладу (ПТСР). До того ж у багатьох військових з'являються симптоми депресії, тривоги, генералізованого тривожного розладу, загостреної реакції психіки на стрес або травму, що пов'язані із бойовими подіями. Близько 20-40% бійців терміново потребують допомоги психологів, психіатрів чи психотерапевтів. Від 12% до 20% бійців внаслідок бойових травм та без отримання психологічної допомоги через страх осуду інших розвивають симптоми ПТСР. Фізичне та психологічне здоров'я ветеранів російсько-української війни є тісно пов'язаними. ПТСР має вплив не лише на психічну, а й на фізичну кондицію ветерана. Незважаючи на відсутність фізичних ушкоджень, контузій та інвалідності, у військовослужбовців все одно відбувається зниження рівня фізичного здоров'я: з'являються хронічні незрозумілі болі, зниження імунітету та зміни в мозку, що погіршують важливі психічні процеси, які впливають на мислення, увагу, концентрацію та пам'ять. Важливо звертати увагу на лікування бійців комплексно, намагаючись вирішити проблеми із концентрацією уваги та порушенням пам'яті [2].

Досвід ветеранів російсько-української війни показав необхідність доповнення психологічних заходів запобігання розвитку та лікування ПТСР фізичними вправами, рухливим способом життя, йогою та практиками керованої уяви. Фізична активність у процесі лікування ПТСР у ветеранів сприяє зменшенню кількості гормону стресу кортизолу, вивільняючи дію ендорфінів, що допомагає військовослужбовцям почуватися щасливіше та підтримувати позитивний настрій протягом реабілітації. Заняття йогою допомагають покращити сон та когнітивні функції головного мозку, що відновлюють координацію, рівновагу та відчуття балансу у бійців, що страждають на ПТСР. Йога передбачає відтворення чітких контрольованих та усвідомлених рухів, значну концентрацію уваги в статичних позиціях. До того ж комбінація фізичних вправ із техніками дихання допомагає в процесі виділення гормону мелатоніну для налагодження режиму та якості сну. За допомогою фізичних вправ у колишніх військових спостерігається зниження рівня тривожності, послаблення реакції організму на стрес та зменшення інтенсивності хронічного болю як діагностованого, так і незрозумілого походження [4].

**Висновки.** Фізична активність – ефективний спосіб боротьби зі стресом та запобігання психічним розладам. Основними цілями фізичної активності є підтримання здорового та збалансованого способу життя, що позитивно впливає на загальне самопочуття людини. Розпочати займатися фізичними вправами регулярно може бути досить важко, тому варто поступово збільшувати навантаження. Важливо також не припиняти заняття одразу, а при необхідності треба знизити інтенсивність фізичної активності. Відповідна фізична активність може суттєво покращити стан як фізичного, так і психологічного здоров'я людей з психічними розладами. Головною метою підвищення рівня якості життя людей з психічними розладами через фізичні заняття є усунення негативних симптомів, а також і загалом запобігання психічним розладам за допомогою виключення чинників ризику. Різноманітні дані сучасних досліджень свідчать про те, що активний спосіб життя є альтернативним немедикаментозним методом лікування психічних розладів, а саме депресії, розладів спектра шизофренії та ПТСР. Фізична активність запускає певні біохімічні механізми та процеси в організмі, покращуючи когнітивні функції, що напряду впливає на психічне здоров'я. Саме тому фізична активність є важливою складовою процесу допомоги людям з психічними розладами та ефективним немедикаментозним методом у подоланні симптомів депресії, шизофренії та ПТСР.

#### **Список використаних джерел:**

1. Актуальні проблеми фізичного виховання: теорія та практика : матеріали II Всеукраїнської науково-практичної конференції, (2 листопада 2021 р.) : збірник наукових праць. – Умань : ВПЦ «Візаві», 2021. – 307 с.



2. Гуменюк Л.Й., Федчук, О.В. (2016). Дослідження посттравматичного стресового розладу і напрямків психореабілітації постраждалих від воєнних психотравм. Науковий вісник Львівського державного університету внутрішніх справ, 1, 228-240.
3. Допомога військовим з посттравматичним стресовим розладом [Електронний ресурс] // Центр громадського здоров'я МОЗ України. – 2022. – Режим доступу до ресурсу: <https://phc.org.ua/news/dopomoga-viyskovim-z-posttravmatichnim-stresovim-rozladom>
4. Кокун О.М., Агаєв Н.А., Пішко І.О., Лозінська Н.С., Остапчук В.В. Психологічна робота з військовослужбовцями - учасниками АТО на етапі відновлення: Методичний посібник. – К.: НДЦ ГП ЗСУ, 2017. – 282 с.
5. Офіційний сайт Всесвітньої організації охорони здоров'я – Режим доступу до ресурсу: <https://www.who.int/>
6. Ben S. Effectiveness of physical activity interventions for improving depression, anxiety and distress: an overview of systematic reviews [Електронний ресурс] / Singh Ben // British Journal of Sports Medicine. – 2022. – Режим доступу до ресурсу: <https://bjsm.bmj.com/content/57/18/1203>
7. Brandon L. Alderman, Brush C. J. A randomized trial of aerobic exercise for major depression. // Psychological Medicine. – 2020.
8. Firth J. Motivating factors and barriers towards exercise in severe mental illness: a systematic review and meta-analysis / J. Firth, S. Rosenbaum. // Psychological Medicine. – 2016.
9. Meenakshi Dauwan. Exercise Improves Clinical Symptoms, Quality of Life, Global Functioning, and Depression in Schizophrenia: A Systematic Review and Meta-analysis [Електронний ресурс] // National Library of Medicine. – 2015. – Режим доступу до ресурсу: <https://pubmed.ncbi.nlm.nih.gov/26547223/>

## SECTION 26.

### HISTORY, ARCHEOLOGY AND CULTUROLOGY

Ulubəyov Emin Vitalik oğlu

Quba şəhərində “Soyqırımı Memorial Kompleksi”nin Elmi araşdırmalar ekspozisiya və fond şöbəsinin əməkdaşı

## XX ƏSRİN ƏVVƏLLƏRİNDƏ QUBA QƏZASINDA BAŞ VERMİŞ HADISƏLƏR

XX əsrin əvvəllərində Quba qəzasında baş vermiş hadisələrin sadəcə olaraq "faciə" sözü ilə ifadə edilməsi vəhşiliklərin mahiyyətini tam açmır. Dinc əhalinin, qadınların, uşaqların və qocaların əzab və işgəncə ilə qətlə yetirilməsi dəhşətli və ağlasığmaz soyqırımı idi. Bunu başa düşmək üçün Quba hadisələrinə bir qədər dərinləndirən nəzər salmaq lazımdır. Onu erməni daşnaklarının törətdikləri başqa qırğınlarla, məsələn, həmin il Şamaxıda aparılmış soyqırımı ilə tam eyniləşdirmək olmaz. Şübhəsiz, bunların hər ikisinin mahiyyəti eynidir. Lakin Şamaxıda belə soyqırımı yalnız milliyyətçə azərbaycanlı olan əhaliyə qarşı yönəlmişdisə, Quba qəzasında həyata keçirilən etnik təmizləmə azərbaycanlılarla yanaşı, burada yaşayan etnik qruplara - (ləzgilərə, qırzılara, buduğlara, ceklərə, tat və.s) əhalisinə qarşı yönəlmişdi.

Bakı quberniyasının digər ərazilərində olduğu kimi, Quba qəzasında da ermənilər bir neçə dəfə soyqırımı aktları həyata keçirmişlər. Sovet hakimiyyəti qurulanadək oradakı boşluqdan, hakimiyyətsizlikdən maksimum istifadə etməyə səy göstərən daşnaklar Azərbaycanın bir sıra rayonlarını müsəlmanlardan təmizləyərək, çoxlu erməni rayonları yaratmağa, beləliklə də gələcək planlarının təməlini qoymağa çalışırdılar. Odur ki Azərbaycanın digər bölgələrində də fəallaşmış, bütün cəbhəboyu hücum keçmişdilər.

Bakı və Şamaxı hadisələrindən sonra kifayət qədər qorxmuş və “imtina edildiyi halda şəhər yerlə yeksan ediləcək” hədəsi ilə düşünməyə cəmi 2 saat vaxt verilmiş Quba sakinləri ultimatumu qəbul edirdilər və düz 8 gün Sovet hakimiyyəti altında yaşadılar. Bu qısamüddətli hadisə dərhal Bakı bolşeviklərinin qəzetlərində əks olunur və göstərilir ki, aprelin 23-də Qubada, şəhər meydanında təntənəli surətdə Sovet hakimiyyəti elan olunmuş və “zəhmətkeşlər bu hadisəni böyük ruh yüksəkliyi ilə qeyd etmişlər”. Gelovani özünü Qubanın qəza komissarı elan edir.

Yeni hakimiyyəti qəbul etməyən və tanımayan ətraf kəndlərin əhalisi tərəfindən hadisələrə müdaxilə edir və şəhərin yəhudi məhəlləsi tərəfindən silahlı hücum başlanır. Gelovaniyə Xaçmazdan 2 topla birlikdə Ağacanyanın rəhbərlik etdiyi və yalnız ermənilərdən ibarət olan 150 nəfərlik hərbi dəstək gəlir. Üç gün davam edən şiddətli döyüşlərdən sonra yerli dəstələr bolşeviklərin ilk “komandasını” Qubadan qovub çıxarırlar.

Hadisələrin sonrakı gedişi göstərdi ki, qubalılara dinc yaşamaq üçün cəmi iki həftəlik fasilə verilmiş. 1918-ci ilin may ayının 1-də Hamazaspın komandanlığı altında 3 minlik erməni ordusu üç tərəfdən Quba şəhərinə daxil olaraq onu toplardan, pulemyotlardan və tüfənglərdən atəşə tutur. Dəhşətli çaxnaşma və tələş başlanır.

Hamazaspın məqsədi yeni hakimiyyətin qurulması deyil, sırf cəza missiyasını yerinə yetirdiyi qəza sakinlərində heç bir şübhə doğurmurdu. Hamazasp şəxsən özü qubalıları Cümə məscidinin qarşısındakı meydana toplayaraq onlara təxminən aşağıdakı məzmununda nitqlə müraciət etmişdir: “Mən əslən Ərzurumdanam. Uzun müddət türklərlə vuruşmuşam. Mən erməni xalqının qəhrəmanıyam və onun mənafehlərinin müdafiəçisiyəm... Mən buraya qayda-qanun yaratmağa və sovet hakimiyyəti qurmağa yox, sizdən qisas almağa göndərilmişəm”.[2.]

Hadisələri xronoloji ardıcılıqla izləyən tarix elmləri doktoru Əlisultan Quliyev Gelovaninin Qubadan çıxarılması ilə bağlı dediklərindən, şahidlərdən; Ağaxanov Harun Şahbala oğlu, Şahverdiyev Hacı Ağa İbrahim oğlu, Hacı İsmayıl Orucov və başqalarının izahatlarından, həmçinin Quba şəhər rəisi Ə.Əlibəyov və D.Gelovaninin verdikləri məlumatlardan görünür ki, 1918-ci ilin aprelin əvvəllərində on gün ərzində Qubaya tərədən dırnağa kimi silahlanmış 800 nəfərdən çox əsgər gəlib. Təbii ki, bu qədər böyük bir qüvvəni Qubadan qovmaq asan məsələ deyildi. Əliyalın və yaxud "dayan doldurum"la silahlanmış mülki əhali bunu bacarmazdı. Bundan ötrüsilaha və təcrübəyə malik olan Quba qəzasının Milli Müqavivət hərəkətinin fəal üzvləri o, cümlədən Möhübəli Əfəndi Kuzunvi və Hatəm ağa Çağarvinin qaçaqları idi.[3.]

İlk dövrlərdə Möhübəli Əfəndinin 500, Hatəm ağanın 300-dən çox qaçağı var idi. 1920-ci illərin əvvəllərində isə bu qaçaq dəstələrinin sayı ümumilikdə 3 minə çatırdı. Möhübəli Əfəndi və Hatəm ağa ömürlərinin sonuna kimi bolşevik hakimiyyətinin əleyhinə mübarizə aparmış, əqidələrinə sadıq qalmışlar. Maraqlıdır ki, 1917-ci ilin fevral burjuva inqilabından dərhal sonra Əlibəy Zizikskinin təşəbbüsü ilə Quba qəza komissarlığı yaradılmışdı. Yerli mülkədarların və varlıların mənafeyini təmsil edən bu komissarlığa Qazı Əhməd bəy Məmmədbəyov, Əhməd əfəndi (Triniç), Bəybala bəy Alpanski, İbrahim bəy Şıxlarski, Hacıbala Məmmədyarov (Ə.Zizikskinin ögey qardaşı, tacir), Əlipənah bəy Şəfəbəyov (Qubada Müsavat Partiyası qəza komitəsi sədrinin müavini işləmişdi, iri mülkədar) və başqa tanınmış adamlar daxil idi. Həmin komissarlıq da bolşevizmin əleyhinə idi.[5]

Möhübəli əfəndinin və Hatəm ağanın dəstələri Aladaş düzündə Qızıl Ordu hissələrinin qarşısını kəsərək, onları Dağıstandan Azərbaycana keçməyə qoymurdu. Sonralar Lenin bu məsələnin yoluna qoyulması üçün Nəriman Nərimanova müraciət etmiş və N.Nərimanov onu mühafizə edən 27 əsgərlə Qusarin Hil kəndinə gələrək, yuxarıda adını qeyd etdiyim Hacıbaba Babayevin atasının evinə düşmüş, beş gün burada qalaraq, qaçaqlarla danışıqlar aparmışdı.

Rusiyada hərbi təhsil alan, polkovnik rütbəsinə kimi yüksələn Hatəm ağa Çağarvi 1918-ci ildə Möhübəli Kuzunvi və Əli bəy Zizikskinin dəstələri ilə birlikdə Azərbaycan Xalq Cümhuriyyəti ərazisinin bərpa edilməsi uğrunda qırmızı qvardiyaçılara qarşı, həmçinin Bakı quberniyasının qəzalarında yerli əhaliyə müsibətlər yaşadan erməni daşnaklarına qarşı vuruşmuşlar. Onlar 1918-ci ilin may ayında Quba rayonunun Digah kəndində yerləşən "Qanlı dərə"də Hamazaspın silahlı erməni qoşunları ilə qızğın döyüşlər aparmış və həmin erməni dəstələrini darmadağın etmişlər.

Möhübəli əfəndinin ruslara, və yaxud müsəlman olmayan başqa xalqlara qarşı da düşmənçilik hissləri yox idi. Möhübəli əfəndinin bolşeviklərə qarşı mövqeyini onun vaxtilə Türkiyədə təhsil alması və ruslara dinimizə yad adamlar, gavurlar kimi baxması ilə izah edirdilər. O, deyirdi: "Qurtuluşumuz nə bolşeviklərdə, nə də onların silahlı dəstələrindədir. Bizə varlığını əzib kasıb üçün dövlət yaratmaq deyil, varlığının dövlətindən faydalanıb kasıbın güzəranını yaxşılaşdırmağı bacaran, xalqın qədrini bilən hökumət lazımdır. Bu hökuməti özümüz yaratmalıyıq, bolşeviki çağırıb ixtiyaratı onlara verməməliyik". Çoxlu sürülərə, naxıra və ilxıya malik Möhübəli əfəndi özü kənddə məktəb tikdirmiş, bölgədə bir neçə məscidi təmir etdirmiş, kasıblara müntəzəm yardım göstərmişdi.[3.]

1920-ci ildə Qubada Sovet hakimiyyəti qurulduqdan sonrabolşeviklər Möhübəli əfəndi və Hatəm ağanın bölgədə böyük hörmət və nüfuz sahibi olduqlarını bildiklərinə görə onları həbs etməkdən ehtiyat etmişdilər. Əksinə, onların ikisi ilə də yeni hökumətlə əməkdaşlıq təklif olunmuşdur. Möhübəli əfəndi bundan birmənalı imtina etmiş, Hatəm ağa isə bir neçə il Quba milis şöbəsinin rəisi işlədi. Lakin yeni hökumətin siyasətini və mahiyyətini anlayandan sonra Sovetlərə qarşı mübarizəsini davam etdirməyi qərara almışdı. 1922-ci ildə vəzifəsindən imtina edərək, Qusar rayonunun Çağar kəndinə qayıtmış, ətrafına 500-dək qaçaq toplamışdı. Bundan qorxuya düşən bolşevik hakimiyyəti Qusar polkunu səfərbər etməklə yanaşı, Bakıdan da bölgəyə yaxşı silahlanmış 300 əsgər və 12 pulemyot göndərdi. Sonrakı günlərdə gəlmiş əlavə kömək də nəzərə alınsa, Hatəm ağa Çağarvi 3 mindən çox qırmızı əsgərlə döyüşlərə başladı. Çağar kəndinin

ətrafında baş verən döyüşlərdə ilk günlərdə 70 əsgər və 23 qaçaq həlak oldu. Ay yarım davam edən döyüşlərdə Hatəm ağa Cağarvi də igidliklə həlak olmuşdur. Bundan sonra bolşeviklər hiyləgərcəsinə Möhübəli Əfəndini də qətlə yetirmişlər.[3.]

Quba şəhəri və Quba qəzasının kəndlərində törədilmiş zorakılıq halları Fövqəladə Təhqiqat Komissiyasının istintaq materiallarına əsasən 3 cildə 451 vərəqdən ibarət sənədlər toplusunda əks etdirilmişdir. Belə ki, 1918-ci ilin aprel-may aylarında Hamazaspın dəstələri tərəfindən Quba qəzasında 167 kənd yandırılmış və talan edilmiş, Quba qəzası üzrə öldürülən insanların sayı 16 min nəfərə yaxın, əhaliyə dəyən maddi ziyanın miqdarı isə 121.824.819 rubldan artıq təşkil etmişdir.

### **Ədəbiyyat:**

1. Rüstəmov – Tohid Solmaz. “Quba. Aprel-May 1918-ci il. Müsəlman qırğınlar sənədində” Bakı, “Çaşıoğlu” nəşriyyatı-2013, 316.s
2. Bayramova Rəxşəndə. Azərbaycanın Quba Bölgəsi Tarixinin Dönüş Mərhələsində (1917-1920-Ci illər) Bakı: Turxan NPB, 2018. – 236 səh.
3. Məlikməmmədov Müzəffər. Qanlı Dərə, Bakı, “Adiloğlu” nəşriyyatı-2009, 415 səh;
4. <https://azerbaijan-news.az/az/posts/detail/ada-universiteti-azerbaycan-qezetinin-1918-1920-ci-iller-tam-kulliyatindan-iii-cildi-nesr-edib-1656923550>
5. <http://samurpress.net/story.php?sid=2450>

## SECTION 27.

### ARCHITECTURE AND CONSTRUCTION

Деркач Сергій Ілліч   
аспірант

*Національна академія образотворчого мистецтва і архітектури, Україна*

## ВПЛИВ СПІРНИХ ПИТАНЬ НА ПЕРСПЕКТИВИ МОДЕРНІЗАЦІЇ БАГАТОКВАРТИРНИХ БУДИНКІВ В УКРАЇНІ

Одним із критеріїв реалізації проєкту модернізації багатоквартирного будинку є узгодженість на виконання робіт між Об'єднанням співвласників багатоквартирного будинку (ОСББ) і власне співвласниками.

Програми з модернізації багатоквартирних будинків в Україні потребують залучення фінансування на покриття витрат. Нажаль не завжди є можливість знайти програму, яка б покрила витрати на 100%, в зв'язку з цим виникає необхідність додаткового співфінансування за рахунок держави, грантів чи фондів. Зазвичай співфінансування лягає на плечі саме співвласників багатоквартирного будинку, а ОСББ виконує функцію організатора модернізації. ОСББ, як представник співвласників, не маючи змоги знайти 100% стороннє фінансування пропонує співвласникам співфінансувати власними коштами модернізацію будинку. Як показує практика, в залежності від програми і обсягу виконаних робіт залежить ефективність проєкту. Звичайно, чим більше модернізовано елементів будинку - тим більша вартість робіт і тим більше співфінансування. Але в пропорційному еквіваленті проєкт, що покриває модернізацію більшої частини елементів забудови, дає можливість більшого заощадження на опаленні в майбутньому. Прикладом є програма «Енергодім» [1].

Основним спірним питанням є узгодження співфінансування між ОСББ і співвласниками багатоквартирного будинку, що впливає на перспективу модернізації забудови. Адже, не вирішивши цей крок, будь-які інженерно-архітектурні роботи стають неможливими. Як показує статистика, більш бідніше населення України проживає в більш старіших будинках, які більше всього потребують модернізації. Частина мешканців може не мати достатньо коштів на співфінансування, дехто із власного небажання може не надавати згоди. Тому, не дивлячись на вигоди у майбутньому, спірне питання співфінансування є перешкодою для модернізації будинку. Якщо реконструкцію розглядати у розрізі поліпшення життя сьогодні і в майбутньому, то саме низький рівень достатку стає перешкодою у поліпшенні житла і якості життя в цілому.

На ОСББ сьогодні лягає велика функція урегулювання спірних фінансових питань з власниками будинку та пошук додаткового фінансування для програм, що фінансово на 100% не покривають роботи з модернізації будинку. Також треба звернути увагу на зацікавленість ОСББ займатися спірними фінансовими питаннями. Згідно законодавства України, ОСББ є неприбутковою організацією тому економічної вигоди в участі у проєктах з модернізації не має [2]. Зважаючи на це постає питання рівня зацікавленості об'єднання брати участь у вирішенні спору з власниками та переконувати у необхідності участі у програмах. Адже знайти консенсус зазвичай буває складно і займає багато часу.

Тема фінансування є найбільшим спірним питанням у модернізації житлової забудови. Невирішення даної проблеми зводить нанівець перспективу модернізації багатоквартирних будинків.

Керуючись Порядком денним у сфері сталого розвитку до 2030 року, сталий розвиток міст і раціональне управління містами мають величезне значення для якості життя людей [3].

Поглиблена та досконала фінансова і проєктна участь міської влади і держави вцілому, покращення економічного рівня життя громадян дозволить уникнути розглянутого спірного питання та дасть підґрунтя до перспективи повної модернізації багатоквартирної забудови.

### **Список використаних джерел:**

1. Енергодім. Вилучено з <https://energodim.org/detalna-informatsiia/>
2. Про об'єднання співвласників багатоквартирного будинку (Закон України) № 2866-III (2001). Вилучено з <https://zakon.rada.gov.ua/laws/show/2866-14#Text>
3. UNFPA. Вилучено з [https://www.unfpa.org/sites/default/files/resource-pdf/Resolution\\_A\\_RES\\_70\\_1\\_EN.pdf](https://www.unfpa.org/sites/default/files/resource-pdf/Resolution_A_RES_70_1_EN.pdf)

**Задорожнікова Ірина Вікторівна** 

канд.техн.наук, доцент, доцент кафедри будівництва та цивільної інженерії  
*Луцький національний технічний університет, Україна*

## **ЗАСТОСУВАННЯ СУЧАСНИХ БУДІВЕЛЬНИХ МАТЕРІАЛІВ У РЕСТАВРАЦІЙНИХ РОБОТАХ**

Реставрація пам'яток архітектури виконується будівельними матеріалами які повинні задовольняти як вимоги загальнобудівельних норм та технічних умов так і спеціальні вимоги щодо завдання на реставраційні роботи [1].

Вибір реставраційних будівельних матеріалів є оптимальним, коли обраний матеріал має всі необхідні конструктивні якості, є максимально ідентичним на вигляд реставрованому матеріалу і, водночас, дозволить датувати проведені роботи і досить точно визначити межі відреставрованих ділянок.

Робота над проектом реконструкції вимагає від автора комплексного підходу з врахуванням реальних умови майбутніх робіт, розкриттям справжніх архітектурних форм, розрахунком конструкцій, та детального і кропіткого підбору будівельних матеріалів для реставрації, зважаючи на історичну та архітектурну значущість об'єкту, ступінь і характер руйнувань та конструктивне призначення частини будівлі, що реставрується.

Згідно із завданням класифікація будівельних матеріалів дещо видозмінюється та приймається, в першу чергу, відповідно до їх основного призначення та видом робіт в пам'ятках архітектури, а вже потім поділяють за технологічно-сировинними ознаками [2]. Тому, будівельні матеріали згруповано наступним чином.

До першої групи відносимо будівельні матеріали для несучих конструкцій (фундаментів, стін, колон, плоских перекриттів, склепінчастих та шатрових перекриттів).

До другої групи – будматеріали для покриття та внутрішніх конструкцій (підлог, гідроізоляції і покрівель, теплоізоляції).

Третя група – це оздоблювальні та декоративні матеріали: для штукатурок (суміши для реставраційних штукатурних робіт); для облицювальних робіт (природне каміння, штучний мармур, мозаїка, метлахська плитка, тощо); для ліпнини та різьблених виробів (гіпс, дерево, природне каміння); для малярних робіт (вапно, фарби, лаки); для декоративних виробів з металів та їх оздоблення.

До четвертої групи відносимо інші допоміжні матеріали.

Всі ці будівельні матеріали мають відповідати певним нормативним вимогам щодо своїх структурно-фізичних та фізико-механічних властивостей і мають бути не нижче за БНіП, що висуваються до капітальних будівель та споруд I класу та I ступеня довговічності та максимально можливого ступеня вогнестійкості відповідно до характеру реставрованого об'єкту.

Однак, необхідно зважати на підпорядкованість цих вимог реставраційній ідеї проекту та враховувати як обов'язковий критерій тільки тоді, коли реставратор має вибір.

Підбір реставраційних штукатурних розчинів для пам'яток архітектури необхідно здійснювати враховуючи в першу чергу не наближення до первісного матеріалу штукатурки, а здатність реставраційної штукатурки не відокремлюватись від автентичної на вапняному розчині та при цьому, з метою уникнути погіршення водо-, паро- та газопроникності цієї кладки необхідно застосовувати безцементні розчини. Дуже важлива для складу реставраційних штукатурок наявність високоактивного гашеного та витриманого вапна та якісного дрібного заповнювача піску, що дасть можливість досягнути високої якості поверхні штукатурки [4].

Природні кам'яні матеріали, що застосовується для облицювання, повинні задовольняти майже всім вимогам, які висуваються до кам'яних матеріалів для несучих конструкцій.

В процесі реставраційних робіт облицьованих поверхонь природним каменем дуже часто виникає потреба в розчинниках, мастиках та інших допоміжних матеріалах, для видалення плям різного походження для скріплюваних розчинів для кам'яних матеріалів, що дозволять виконати реставрацію окремих зон без заміни оригінальної плити з каменю.

Основними елементами декору в пам'ятниках архітектури є різьблення по каменю, дереву та гіпсу. Для гіпсових робіт можна застосовувати міцний тонкомелений формувальний гіпс, високоміцний гідравлічний гіпс з додаванням сповільнювачів або прискорювачів твердіння за потреби та добавок для підвищення водостійкості гіпсу.

Для різьблення по каменю застосовують вапняк та мармур, причому порода реставраційного каменю має бути однаковою з матеріалом оригіналу.

Ця вимога відноситься і до матеріалу для різьблення по дереву.

З наявних способів зовнішнього фарбування для пам'яток архітектури дозволено вапняні та казеїнові фарбові суміші [3]. Не допускається застосування олійних фарб, як для зовнішніх так і внутрішніх поверхонь, оскільки створювані ними важкопроникні для повітря або непроникні плівки порушують повітряно-вологий обмін стін. З деякими обмеженнями можна застосовувати емульсійні та казеїноолійні фарби, особливо для пам'яток архітектури XVIII-XIX ст. Найкращим для виконання малярних робіт пам'яток є вапняно-хлорокислі суміші, що є різновидом вапняних фарб мають підвищену атмосферостійкість та добре щеплюються зі штукатуркою.

До групи допоміжних реставраційних матеріалів можемо віднести сучасні композитні полімерні матеріали [5, 6], спеціальні метали для анкерів, хомутів, спеціальні хімічні розчини необхідні для очищення, виведення плям, видалення старих фарб, іржі та інші матеріали, необхідні реставраторам для якісного виконання роботи.

### Список використаних джерел:

1. Технічна експлуатація та реконструкція будівель і споруд: Навчальний посібник / Є. В. Клименко. — Київ: «Центр навчальної літератури», 2004. — 304 с.
2. М. М. Губій Проектування ремонту й підсилення будівель та споруд із застосуванням сучасних матеріалів і технологій: навч. посібник / М. М. Губій, Р. М. Ахмеднабієв. — Харків : Тимченко, 2007. — 192 с
3. Технічна експлуатація, реконструкція і модернізація будівель : навч. посібник / А. І. Гавриляк, І. Б. Базарник. Р. І. Кінаш. — Львів: Видавництво Національного університету «Львівська політехніка», 2006. — 540 с
4. ДБН В.3.2-1-2004 Реставраційні, консерваційні та ремонтні роботи на пам'ятках культурної спадщини, Держбуд України Київ – 2005
5. Данченко Ю.М., Обіженко Т.М., Уманська Т.І., Барабаш О.С. Епоксидні матеріали у будівництві, архітектурі і реставрації: проблеми і перспективи (огляд) // Науковий вісник будівництва, 2018, Т. 94, №4, С. 160-170.
6. Струмскас О.В., Данченко Ю.М. Реставрація і відновлення натурального каменю з використанням епоксидних матеріалів // Матеріали VI Всеукраїнської науково-практичної конференції студентів, аспірантів і молодих учених «Об'єднані наукою: перспективи міждисциплінарних досліджень», Київ, 2019, С. 81-83.



## SECTION 28.

### CULTURE AND ART

Трегуб Ангеліна Михайлівна 

канд. наук із соц..ком., доцент, доцент кафедри дизайну

Хортицька національна академія, Україна

## АУДІОВІЗУАЛЬНА МОВА ПРОПАГАНДИ: ВІД ТЕЛЕБАЧЕННЯ НІМЕЧЧИНИ 30-Х РОКІВ ДО СУЧАСНОГО ГРОМАДЯНСЬКОГО ВИМІРУ

Сервісно-експертна журналістика нове поняття для українського медіапростору і журналістикознавства, предтечею якої вважається сервісна журналістика, окреслена в 1978 р. у публікації Д. Отрі (James A. Autry) [1]. За визначенням сервісно-експертна журналістика – «це форма журналістики, яка передбачає надання орієнтованих на реципієнта прагматичних порад, тобто таких, які є дієвими, експертно-підтвердженими і можливими для практичного застосування у реальному житті» [2, с. 7]. Пройшовши першу стадію сакралізації, під час якої відбулось усталення психоемоційного впливу порад та рекомендацій на людину, сервісна журналістика перетворилась на ефективний інструмент пропаганди, який було взято на озброєння лідерами тоталітарних держав. Так, починаючи з 1935 року на телебаченні Німеччини транслювались телевізійні програми з політично нейтральним на перший погляд сюжетом на теми кулінарії, побуту, краси, водночас в яких чітко простежувалась ідея мілітаризації населення. Завдяки специфічним зображально-виражальним засобам, притаманним аудіовізуальним творам, уможливилось маніпулятивне формування патернів поведінки масової аудиторії.

На сучасному етапі інноваційної трансформації сервісно-експертної журналістики, представленої у громадянському вимірі онлайн-середовища, в умовах інформаційної війни проблема аудіовізуальної пропаганди особливо загострилась. Адже, як зазначає Д. Павлов «Саме російські гібридні практики в Україні актуалізували тему пропаганди як інструменту боротьби за серця та уми громадян, як комплексу «м'яких» технологій завоювання влади» [3, с. 267]. Всі інформаційні прийоми, які застосовувались пропагандистами під час Другої світової війни, знову впровадились державою-агресором, зокрема і за посередництва сервісно-експертних ютуб-каналів. І лише за умови дотримання влогерами високих журналістських стандартів і професійної етики, а також через підвищення медіаграмотності користувачів, можна досягнути мінімізації патогенного впливу контенту такого типу.

### Список використаних джерел:

1. Autry James A. Service Journalism Versus Hard News Reporting. *Journal of Applied Communications*. 1978. Vol. 61. Iss. 3. P. 3–12.
2. Трегуб А. Сервісно-експертна журналістика на українському телебаченні: прагматичний і тематичний аспекти : автореф. дис. ... канд. соц. ком. : 27.00.04 / Класичний приватний університет. Запоріжжя, 2020. 20 с.
3. Павлов Д. Пропаганда у вимірах української політичної реальності. *European Political And Law Discourse*. 2018. Vol. 5, Iss. 2. P. 267–272.

**Пархоменко Євгенія Миколаївна**  
студентка 4 курсу, спеціальність «Культурологія»  
*НТУ «Дніпровська політехніка», Україна*

**Науковий керівник: Матвєєва Катерина Вікторівна**   
аспірантка

*Київський національний університет культури і мистецтв, Україна*

асистент кафедри філософії і педагогіки  
*НТУ «Дніпровська політехніка», Україна*

член Ради молодих учених при Міністерстві освіти і науки України

## **ВПЛИВ ОБМЕЖЕНЬ У СПІЛКУВАННІ НА СУСПІЛЬСТВО, ЗАЛЕЖНЕ ВІД ШОПІНГУ: СТАН ТА ПЕРСПЕКТИВИ ЦИВІЛІЗАЦІЙНОГО РОЗВИТКУ**

Цивілізаційні процеси у світі, зокрема пандемія COVID-19, значущим чином впливають на життя всього людства, змінюючи повсякденну рутину, торкаючись усіх сфер діяльності. Особливо пандемія відобразилася на соціальній сфері розваг і споживання, що внесло корективи у повсякденне життя. Можна припустити, що тривалі локдауни внаслідок пандемії, обмеження у спілкуванні, особливо вплинули на категорію людей, залежних від розваг та шопінгу. «З викликом таких проблем може досить успішно впоратись природній метод оздоровлення та профілактики – синергія контактної і безконтактної ароматерапії та сучасної хореографії < ... >» [3, с. 154] – приємний запах і чутлива музика змінюють настрій, вільні рухи знімають стрес, психологічне і фізичне напруження. Відтак, частина суспільства почала відшукувати альтернативу, заміну своїм розвагам і можливість покращити свій психоемоційний стан, інші ж, залежні від шопінгу люди, прагнули задовільнити свої потреби найближчим до звичного способу (процес купування).

У сучасному світі сфера розваг та споживання є невіддільною частиною масової культури, яка займає важливе місце у світовій економіці та залучає безліч людей, надаючи різні варіанти проведення дозвілля. У світовій практиці індустрію розваг прийнято позначати акронімом REST (Recreation, Entertainment, Sports, Tourism), з чого слідує, що ця індустрія включає в себе установи і підприємства, які спеціалізуються на відпочинку, видовищних розвагах, спорті і туризмі [5] у безпосередньому контакті людей. Головними завданнями цієї сфери є формування оптимістичного настрою і водночас настанови на подальше споживання, а також функціонування в якості рекреаційного, компенсаторного і розважального чинника, що має заповнювати вільний від роботи час і допомогти відпочити і відновити свої сили. Проте, індустрія розваг як комерційна структура, зацікавлена в отриманні прибутку від своїх реципієнтів, тому її представники намагаються робити все для того, аби якомога надійніше «підсадити» людські маси на свою продукцію. У результаті деякі люди стають залежними від індустрії розваг, оскільки вона надає легкий спосіб отримання позитивних емоцій і дозволяє ніби втекти від своєї сумної реальності, в якій не так багато приємного. Для них розваги стають не просто відпочинком, а справжнім центром життєдіяльності, єдиним джерелом радості. Таке викривлення особистості є логічним наслідком поширення культури споживання – способу життя, який надмірно зосереджується на витрачанні грошей на придбання матеріальних благ і швидкоплинних чуттєвих насолод.

У сучасному світі, в тому числі серед молодого покоління, може спостерігатись втрата цінностей та сенсу життя, наростання депресивних настроїв та почуття самотності, розчарування в суспільстві та його настановах, що свідчить про втрату зв'язку поколінь з

різних причин – вплив реклами, психологічне насильство, цифровізація, велика завантаженість, відсутність вільного часу. В такий спосіб, частина сучасного суспільства в різних країнах виявилась відірваною від природного світовідчуття, що можна вважати глобальною проблемою розвитку цивілізації. Не дивно, що багато хто вдається до ескапізму і заповнює своє існування розвагами та покупками (багато дослідників відносять шопінг як регулярну практику саме до індустрії розваг) [9, с. 1]. Залежність від розваг і шопінгу може стати своєрідним способом боротьби з негативними емоціями, почуттями чи спогадами, засобом заглушення болю чи страждання, смутку. Ще однією причиною, чому одержимість споживанням стає такою «лікувальною», можливо є те, що прийняття рішень про купівлю товарів може допомогти зміцнити відчуття особистого контролю над своїм життям і над тим, що відбувається навколо в умовах сьогодення, коли людина почувається безпорадною. Самостійне придбання товарів дає хибне почуття безпеки та контрольованості [12].

З початком пандемії та введення локдауну проблема залежності від розваг та покупок обрала нових обертів. Люди, які раніше весь вільний час проводили в різних розважальних закладах (кінотеатрах, клубах, центрах або просто ТРЦ) або присвячували себе відвідуванню заходів (концертів, фестивалів, ярмарок) виявилися замкненими у своїх будинках без можливості соціалізації. Інша частина суспільства, залежна від шопінгу, була змушена відмовитися від відвідування фізичних магазинів, але це підштовхнуло їх до ще більшого інтернет-ринку товарів, що загострило їхню одержимість покупками.

Втративши звичні форми розваг, люди майже повністю перейшли у світ цифрових занять; саме з розпалом епідемії позначається величезний сплеск популярності різноманітних стрімінгових сервісів (Netflix, Disney+, Hulu, Amazon Prime Video, Twitch), відеоігри отримують рекордні числа користувачів, формуються нові соціальні мережі (TikTok) і продовжують збільшувати аудиторію вже існуючі (YouTube, Instagram, Twitter, Pinterest). Екранний час середньої дорослої людини збільшився на 60–80% порівняно з допандемійним часом [11]; у багатьох розвинулася залежність від гаджетів та ігроманія.

Пандемія коронавірусу також значним чином вплинула на систему купівлі товарів. Оскільки майже всі магазини, крім продовольчих, довгий час були закриті через обмеження, це змусило людей купувати різні товари на онлайн-платформах, причому найпопулярнішими товарами стали предмети одягу, аксесуари та косметика разом із парфумерією. В умовах соціального ізолювання онлайн-шопінг став одним із провідних видів розваги, у багатьох людей розвинувся синдром імпульсивних покупок, а у тих, у кого він був до цього, цей розлад посилювався. У результаті, така манія безперервних покупок призводить до появи оніоманії, тобто шопоголізму. На даний момент оніоманія включається до списку психічних захворювань розладу контролю імпульсів [10], і визнається такою ж сильною залежністю, як і алкоголізм, наркоманія або компульсивне переїдання. Як і будь-яка інша залежність, шопінг стимулює збільшення дофаміну – гормону, який допомагає підняти настрій, але як тільки високий рівень дофаміну зникає, це підштовхує людину до повторення дій, а саме до нових покупок, з метою отримання приємних емоцій. Шопоголізм призводить до зайвої витрати грошей на непотрібні товари, надмірного споживання товарів, їх накопичення та подальшого викидання за непотрібністю. Як результат, величезна кількість найрізноманітніших товарів виявляється на звалищах, що веде до забруднення довкілля. Така проблема є глобальною, але можливість її вирішення знаходиться під великим питанням, адже такий стан сучасного суспільства вигідний для компаній, що виробляють продукцію. Вони зацікавлені в продажу якомога більшої кількості товарів для отримання прибутку, задля чого вкладають ресурси в просування своєї продукції та створення ажіотажу навколо неї. Основними каналами маніпуляцій виступають різні медіа, головними з яких визнають соціальні мережі (Facebook, Instagram, Twitter та ін.). Створення трендів підштовхує людей, які прагнуть «бути в темі», до покупок новинок, котрі швидко втрачають актуальність і вимагають заміщення вже наступним, найновішим виробом.

У «допандемійні» часи проблема зайвого захоплення покупками в розвинених країнах вже була відчутною і успішно пропагувалась популярними блогерами та інфлюенсерами в

таких візуальних соціальних мережах, як Instagram, YouTube і Pinterest, що було оформлено в приховану або навіть неприховану рекламу певних брендів (відео-розпаковки, примірки одягу, організація своїх колекцій товарів тощо). Однак з появою TikTok та поширенням цієї мережі серед широких мас (що збіглося за часом з розпалом пандемії), проблема вийшла на абсолютно новий рівень. Так, наприклад, саме завдяки просуванню в TikTok китайського маркетплейсу SHEIN, що спеціалізується на виготовленні і продажі дешевого трендового одягу і аксесуарах, у 2021 році вдалося обійти за сумарним продажем у США H&M та Zara [1], які до цього моменту були найпопулярнішими брендами fast-fashion у світі. Відтак, люди, залежні від шопінгу, стали одержимі китайським сервісом SHEIN, оскільки вартість товарів є дуже низькою, і це дозволяє робити величезні, часто безглузді, закупівлі одягу, який незабаром викидається через погану якість або втрату своєї актуальності. Загалом, згідно з дослідженнями, половина опитаних онлайн-покупців повідомила, що вони зробили більше онлайн-покупок з початку пандемії порівняно з попереднім періодом [8].

Підбиваючи підсумки, пандемія та соціальне ізолювання загострило залежності людей від гаджетів та придбання нових товарів, оскільки такий вид розваг став однією з небагатьох доступних. Ці залежності являють собою джерело легкодоступних «гормонів радості», які на короткий час відволікають людину від її проблем і виступають психологічною розрядкою. Отже, пандемія стала новим викликом у збереженні здорового суспільства і розвитку цивілізації. Перед суспільством постає питання пошуку нових нестандартних ідей, методів і підходів виходу з кризи (морального і фізичного). Одним із таких підходів являє собою синергія методів наукової ароматерапії та сучасної хореографії, що повертає людину до природного світовідчуття та оновлення сенсів життя. Проте, це не єдиний спосіб закладений природою в людину і навколишній світ для її самозбереження.

### Список використаних джерел:

1. Кріс Сюї: що відомо про засновника SHEIN. Український спектр: веб-сайт. URL: <https://uaspectr.com/2022/01/28/kris-syuj-shho-vidomo-pro-zasnovnyka-shein/> (дата звернення: 21.09.2023).
2. Матвєєва К. В., Порцева Л.І. Синергія ароматерапії і хореографії як дієвий захист від вірусних захворювань під час пандемії. Актуальні питання: «Здоров'я і довголіття – фундаментальні і клінічні дослідження, впровадження. Комплементарні методи як здоровий спосіб життя». Матеріали наук.-практичного симпозиуму з міжнародною участю, залученням молодих вчених, студентів 22-23 жовтня 2021 року//за ред. Т.П. Гарник, Н.А. Добровольської. Київ: Наукове видання, 2021. С. 119–121.
3. Матвєєва К. В., Порцева Л.І. Стежками української культурології. Збірник наукових статей. Дніпро: Журфонд, 2022. 191 с.
4. Набруско І. Ю. Шопінг як специфічна соціокультурна практика сучасного суспільства. Наукові записки НаУКМА. 2009. Том 96. Соціологічні науки. С. 77–81.
5. Наймарк К. А. Розвиток індустрії дозвілля та розваг як складової сфери туризму. Вісник ХДУ. Серія «Економічні науки». 2018. № 31.
6. Споживацькі настрої українців у 2020 році. [Інтернет-ресурс] URL: <https://www2.deloitte.com/content/dam/Deloitte/ua/Documents/Press-release/RWD%202020%20UA.pdf> (дата звернення: 22.09.2023).
7. Україна: вплив COVID-19 на економіку і суспільство (бачення постпандемічного розвитку у 2020-2024 рр. очима експертів та молоді). Консенсус-прогноз. Міністерство розвитку економіки, торгівлі та сільського господарства України, Київ, 2020. №52.
8. How COVID-19 changed the way we shop... again. URL: <https://impact.monash.edu/retail/how-covid-19-changed-the-way-we-shop-again/> (дата звернення: 21.09.2023).
9. Mark Howard Moss. Shopping as an Entertainment Experience. 2007. 154 p.
10. Müller A, Laskowski NM, Trotzke P, et al. (2021). «Proposed diagnostic criteria for compulsive buying-shopping disorder: A Delphi expert consensus study». Journal of Behavioral Addictions. 10 (2): 208–222. [Інтернет-ресурс] URL: <https://www.ncbi.nlm.nih.gov/pmc/articles/PMC8996806/> (дата звернення: 20.09.2023).
11. Social Connectedness, Excessive Screen Time During COVID-19 and Mental Health: A Review of Current Evidence [Інтернет-ресурс] URL: <https://www.frontiersin.org/articles/10.3389/fhumd.2021.684137/full> (дата звернення: 20.09.2023).
12. The benefits of retail therapy: Making purchase decisions reduces residual sadness. Journal of Consumer Psychology. Volume 24, Issue 3, July 2014, Pages 373380 URL: <https://www.sciencedirect.com/science/article/abs/pii/S1057740813001149> (дата звернення: 20.09.2023).

**Феняк Ірина Іванівна**

здобувач вищої освіти Навчально-наукового Інститут мистецтв  
*Прикарпатський національний університет імені Василя Стефаника, Україна*

**Науковий керівник: Конвалюк Уляна Володимирівна**

канд. мист., доцент кафедри виконавського мистецтва  
*Прикарпатський національний університет імені Василя Стефаника, Україна*

## **ДИНАМІКА ПОШИРЕННЯ УКРАЇНСЬКОЇ ПОПУЛЯРНОЇ ПІСНІ У СУЧАСНОМУ НАЦІОНАЛЬНОМУ МЕДІАПРОСТОРИ**

Для сучасного музичного простору характерна багатовекторність розвитку, що проявляється й у жанровому, і стильовому вимірах. Спостерігаються власні питомі тенденції розвитку академічної, фольклорної, естрадної, джазової музики, розмаїття різних стильових напрямів, а також їх синтезування. Окрім загальних глобальних вимірів, вагомими залишаються й особливості національних музичних культур, у т. ч. української, що демонструють її унікальність. Щодо естрадної пісенної музики, то слід зауважити її синтетичність, ґрунтування на засадах взаємодії фольклорної, естрадної, джазової, електронної та ін. складових. Популярність естрадної музичної культури посилюється і її активним представленням у медіапросторі (шляхом відтворення у звукозаписах та прямих етерах на радіо, телебаченні, в інтернет-ресурсах).

Український сегмент популярної музичної культури довгий час залишався поза увагою провідних аудіо та відео-медіа. Це зумовлювалося багатолітньою експансією як зарубіжної, так і російської музики, що становило частину ідеологічної та культурної політики не лише медіа-холдингів, але й загалом держави. Симптоматично, що навіть із здобуттям (відновленням) Незалежності, саме в популярній музичній культурі український сегмент залишався на маргінесі, позначений клеймом «меншовартісності», що зумовило законодавчі дії, спрямовані на виправлення ситуації – введенням обов'язкових квот україномовного музичного продукту. Так, 8 листопада 2016 року набув чинності Закон про квоти на українські пісні та мову на радіо. Закон входив у дію декількома часовими етапами, поступово. Як результат, питома вага української пісні (переважно популярної) радіоетеру повинна була складати не менше від 35%. Навіть цей невеликий відсоток викликав на етапі обговорення великі дебати і суперечки, несприйняття.

За результатами моніторингу Національної ради з питань телебачення і радіомовлення у 2019 р., регіональні і місцеві радіостанції України виконували і перевинували законодавчі квоти. Понад 50% пісень українських радіостанцій звучали державною мовою. Це стало стимулом до написання нових творів та їх етерної ротації, сприяло появі саме україномовних композицій, зокрема й у російськомовних виконавців (С. Бабкін, Настя Каменських, СанСей SunSay та ін.) [2].

Уже станом на кінець 2021 року в десятку найбільш популярних українських пісень увійшли (за інформацією Українського музичного альянсу) дует гурту KAZKA та популярного співака Alekseev з піснею «Поруч», пісню Артем Пивоваров «Дежавю», Насті Каменських (NK) «Почуття», гурт «Океан Ельзи» «Без тебе мене нема», колаборацію The Hardkiss/Monatik з композицією «Кобра» та ін.

Уже з початком повномасштабного вторгнення Росії в Україну з лютого 2022 р. суттєво змінюється підхід до формування радіоетерів, їх змістового наповнення. Окремі радіостанції, ідеологічне спрямування яких було проросійським, припинили своє

існування, натомість їх місце зайняли україномовні радіостанції (наприклад «Русское Радио Украина» було замінене в етері на «Радіо Байрактар»).

Музика початку війни отримала важливе символічно-емоційне наповнення для підтримки духу воїнів і населення, віри в перемогу. Такими піснями-символами стали український національний гімн «Ще не вмерла Україна», пісня січових стрільців (на сл. С. Чарнецького) «Ой у лузі червона калина», історичні та повстанські пісні, авторська новотворчість.

На телеканалах і радоетері Гімн України виконується досить часто в офіційних трансляціях подій, вшануванні полеглих у війні – військових і цивільних. Як зазначає В. Дутчак, гімн також «постійно звучить у бомбосховищах, станціях метро, на дзвіницях соборів, на мітингах спротиву російським військам в тимчасово окупованих містах України. Його співають і грають (гітара, труба, фортепіано, бандура, дзвони), виявляючи свою національну єдність і підтримку» [3, с. 722].

Своє відродження отримала пісня січових стрільців (на сл. С. Чарнецького) «Ой у лузі червона калина», вона проектується на час «відстоювання української державності, потреби воєнної боротьби України, утвердження національно-визвольної ідеології» [3, с. 722]. Спостерігається декілька варіантів пісні в естрадному (А. Хливнюк та українські музиканти Н. Каменських, І. Дорн, Н. Могилевська, П. Зібров, Джамала, Л. Никитюк, О. Полякова та ін.) та народно-академічному варіантах (професійні, аматорські, військові колективи).

Активізується і музична новотворчість у час війни. Серед пісень слід відзначити «Місто Марії» (гурт «Океан Ельзи»), «Героям UA» (гурт «Без обмежень»), «Ми будем стояти» (Н. Могилевська), «Розстріляна весна» (І. Федішин), «Як ти?» (гурт «The HardKiss»), «В той день, коли закінчиться війна» («Антитіла»), «I AM NOT OK» (Kazka), «Сльози на землі» (О. Винник), «Вставай, Україно, на бій» (Леся Горова), «Я Україна» (Н. Каменських), «Буде весна», «Don't fuck with Ukraine» (М. Барських).

Також були створені аранжування з новим текстом та озвученням відомих популярних композицій М. Скорика («Мелодія») з новими текстами О. Вратарьова «Колискова мелодія України» О. Поляковою, італійської партизанської пісні «Bella Ciao» (нова назва «Українська лють») Х. Соловій, пісні повстанської тематики Й. Струцюка, муз. О. Гаркавого «Нас весна не там зустріла» І. Федішин і Є. Хмари, ліричної балади фронтмена гурту «Скрябін» Кузьми «Місця щасливих людей (за участю гурту «Скрябін», солістів О. Заріцької, А. Пивоварова, С. Тачинця, Н. Могилевської, Руслани, Фагота та ін.)» [3, с. 723].

Ще один напрям музичної творчості – гумористично-сатиричний. До них належать пісня О. Пономарьова «Україна перемаже» за участю самого співака-композитора, М. Хоми, Т. Тополі, Є. Кошового, Ю. Ткача, П. Чорного, що написана в quasi-фольклорному дусі, співачка Jerry Neil створила гумористично-сатиричну пісню «Геть з України, москаль некрасивий», пародії «Welcome to the hotel Чорнобаївка» Є. Крутоголового, «Пісня про Путя» («Їхали укропи») В. Кукоби, «Сіла птаха українська жовтокрила», «В Черном море украинском» Л. Никитюк та ін.

Суспільне радіо й телебачення України також здійснює формування підбірок пісень від українських артистів, які відреагували на події російського вторгнення. Серед них – твори про любов, цінність життя, мир і людяність – пісні ТНМК, О. Положинського, Monatik, Kozak System, KOLA, Karta Svit, Gogol Bordello, С. Чемерова, Ofliyan Vivienne Mort, Руслани, Melovin, Mari Cheba, Х. Соловій та Balaklava Blues [1]. Відомий письменник С. Жадан – автор віршів до пісень, зазначав, що тематика цих творів спрямована на «дім, як метафору світу, який тебе формує та наповнює, який визначає на все життя твій характер, твої звички, твою поведінку. ... Це тема біженців, тих, хто став заручниками російської агресії, яка загалом болюча, але варта проговорення та осмислення» [1].

В інтернет-мережі сформовані для прослуховування і декілька музичних колажів творів «Музика війни – MUZWAR – година пісень про рашистсько-українську війну [4], формуються звукові плейлисти для підняття бойового духу.

Таким чином, суспільне загострення, пов'язане із російсько-українською війною суттєво змінило місце і роль української популярної пісні у медіапросторі – на радіо, телебаченні, в інтернет-мережі. Вона отримала новий виток розвитку, спрямований у національно-патріотичному та емоційно-драматичному векторах. Окремі пісні набули значення музичних символів, активізувалася новотворчість та аранжування відомих мелодій.

### **Список використаних джерел:**

---

1. Була біда, а стане музика: 15 нових пісень про війну, мир і людяність. URL: Була біда, а стане музика: 15 нових пісень про війну, мир і людяність (suspilne.media) (дата звернення 29.04.2022)
2. Горбань Ю. Що дали квоти українській музиці за три роки? *Укрінформ*. 12 листопада 2019 р. URL: <https://www.ukrinform.ua/rubric-society/2816437-so-dali-kvoti-ukrainskij-muzici-za-tri-roki.html>
3. Дутчак В. Від музики Майдану до музики війни: український феномен. *The Russian-Ukrainian war (2014–2022): historical, political, cultural-educational, religious, economic, and legal aspects*: Scientific monograph. Riga, Latvia: “Baltija Publishing”, 2022. С. 716–725. DOI <https://doi.org/10.30525/978-9934-26-223-4-86>
4. ПЛЕЙЛИСТ: українська музика для підняття бойового духу під час війни – YouTube (дата звернення 24.11.2023)

Куліш Юлія Олександрівна 

Завідувачка сектору бібліометрії та наукометрії  
Наукової бібліотеки

*Київський національний університет культури і мистецтв, Україна*

## ІДЕНТИФІКАЦІЯ ПОТРЕБ КОРИСТУВАЧІВ УНІВЕРСИТЕТСЬКОЇ БІБЛІОТЕКИ В УМОВАХ РЕАЛІЗАЦІЇ ЦИФРОВИХ ЗМІН

Університетські або академічні бібліотеки – це бібліотеки, які розташовані та функціонують в структурі закладів вищої освіти (університетів і академій), щоб надавати допомогу усім суб'єктам освітнього процесу, сприяти навчанню та викладанню, забезпечувати та супроводжувати наукові дослідження та проєкти. Ключова роль і, по суті, місія університетських бібліотек полягає у наданні точної, релевантної та надійної інформації для освітньої й дослідницької діяльності, і слід враховувати, що у всьому світі бібліотечний сервіс в навчальних установах корелюється з цілями та завданням академічних програм цих установ. Студенти опановують освітні програми, професори розробляють ці програми і, керуючись ними, прокладають індивідуальні та групові освітні маршрути, а ще здійснюють наукові дослідження, розробляють й впроваджують технології, опираючись при цьому на допомогу працівників бібліотечно-інформаційної галузі, які швидко та кваліфіковано надають допомогу, включаючи консультації та наукометричний супровід.

Для того, щоб оперативно відгукуватися та реагувати на запити основних учасників освітнього процесу, бібліотеці потрібно їх правильно ідентифікувати, інакше кажучи, зрозуміти, чого хочуть користувачі, чого вони очікують від неї на даному етапі реалізації цифрових змін. Звісно, генеральною залишатиметься інформаційна потреба, тобто забезпечення джерелами, літературою, доступ до друкованих та електронних носіїв, що використовуються в навчанні та наукових розвідках. Проте, коли йдеться про цифрову еволюцію, то фахівців бібліотеки, на нашу думку, мають виходити з презумпції зміни потреб користувачів у бік більшої технологічності, мобільності та комфорту в контексті швидких темпів цифрової трансформації та утвердження відкритого інформаційного простору. У цьому ключі, стверджує С. Молчанова, абсолютно логічними постають наступні питання: що зробити, щоб університетські бібліотеки України знаходилися не на рівні імітації їх відповідності сучасним вимогам, а відповідали їм у реальності? чи готові сьогодні університетські бібліотеки надати користувачам якомога повніший доступ до всіх тих інформаційних ресурсів, які їх цікавлять? існуючі колекції та технологічна база бібліотечного сервісу відповідають сучасним запитам користувачів? [2].

Зрозуміло, що тут не обійтися без моніторингу потреб користувачів, беручи до уваги різні критерії (вік, академічний статус, освітні цілі та ін.). Приміром, молодь та студенти очікують від бібліотеки більшого простору, швидкісного Wi-Fi зв'язку, оновленого та захоплюючого дизайну, проведення різних молодіжних івентів, де можна цікаво провести час, обмінятися думками, попрацювати у зручних умовах над науковим або творчим проєктом, чи просто поспілкуватися та відпочити від занять. Такі запити підштовхують бібліотечне мислення до ре-структуризації та «масштабного інноваційного насичення», і чимало закладів рухаються в цьому напрямку: як-от, окремі університетські бібліотеки в Європі перетворюються у XXI ст. на коворкінги або освітні хаби з гнучким графіком роботи з кімнатою для індивідуальної роботи, можливістю перекусу, просторами для дискусій, людиноцентричним сервісом, або ж українські приклади – Центр Шептицького в



Українському католицькому університеті (<https://center.ucu.edu.ua/>) та відреставрована Науково-технічна бібліотека імені Г.І. Денисенка Національного технічного університету України «Київський політехнічний інститут імені Ігоря Сікорського» (<https://www.library.kpi.ua/>).

Відтак, важливим імперативом сучасності є відкритість університетської бібліотеки до змін, звісно ж, за умови відповідного фінансування й технічного забезпечення. Працівники бібліотечно-інформаційної галузі мають перебувати у постійному пошуку, ретельному вивченні інтересів студентів та викладачів за умови сегрегації потреб кожної з груп. Якщо молодь переважно цікавить новий інтер'єр та креативний високотехнологічний простір, то вчені і викладачі більше уваги приділяють кваліфікації, знанням й цифровим навичкам бібліотечного працівника, етиці взаємин, аналітичній продукції, фаховому наукометричному супроводу тощо. «З огляду на це необхідна така методика аналізу потреб, яка уможливить за допомогою компактної процедури отримання комплексної картини запитів учасників освітнього процесу та окреслення шляхів забезпечення їх інформаційними й науково-методичними матеріалами. Рубрикатор інформаційних потреб стає основою для організації системи інформаційного забезпечення у бібліотеці» [1, с. 10-11].

Організація науково-дослідних робіт, їх планування та фінансування потребують модернізації з урахуванням сучасних цифрових змін. Наукометрія та бібліометрія, як способи аналітико-синтетичної обробки інформаційного потоку наукової продукції, що допомагають у раціональному виборі ефективної інформації, методик її оцінки та ефективних шляхів дослідження, привертають дедалі більшу увагу не лише теоретиків та практиків наукознавства, які повинні працювати та перебувати у складі колективу університетської бібліотеки, але й безпосередньо професорсько-викладацького складу. З часом окремі науковці та наукові спільноти краще усвідомлюють важливість оцінки їхньої дослідницької роботи, процесів розробки та прийняття обґрунтованих рішень в ході управління науковою роботою, задля чого потрібні науково обґрунтовані методи аналізу та оцінки результатів наукової діяльності. Це впливає на формування їхніх потреб і сприйняття фахівця бібліотечно-інформаційної галузі, що володіє необхідними знаннями з наукометрії, як партнера, котрий здатен проаналізувати науко-метричні показники діяльності викладачів й наукових працівників, виділити основні індикатори їхньої публікаційної активності та, врешті решт, визначити кадровий потенціал вищої наукової кваліфікації для вирішення тих чи інших завдань освітньої та дослідницької практики, використовуючи сучасні цифрові технології.

**Висновок.** Отже, ідентифікація дослідження та в подальшому їхня сегрегація, пошук форм і методів роботи щодо їх забезпечення є одним з пріоритетних напрямів діяльності університетської (і не лише) бібліотеки в умовах реалізації цифрових змін. Зокрема, від цього залежить обґрунтування можливості та необхідності застосування наукометричних методів в управлінні дисциплінарним знанням, а також розробка методичних рекомендацій щодо інформаційної підтримки науково-дослідної діяльності і детальної інструкції для наукових співробітників з управління контентом наукового профілю у наукометричних системах.

### Список використаних джерел:

1. Матвійчук О.Є. & Сошинська Я.Є. (2022). Сучасні форми і методи забезпечення інформаційних потреб користувачів освітянських бібліотек : метод. рек. Вінниця : Нілан-ЛТД, 2022. 74 с. Вилучено з: [https://dnrb.gov.ua/wp-content/uploads/2022/11/Method\\_Modern\\_forms\\_and\\_methods.pdf](https://dnrb.gov.ua/wp-content/uploads/2022/11/Method_Modern_forms_and_methods.pdf)
2. Молчанова С.А. (2021, 24 вересня). Нові потреби користувачів та тенденції сучасного розвитку бібліотек ЗВО. *Університетська бібліотека: історичний досвід та вектори розвитку* : наук.-практ. конф. Вилучено з: <https://lib.nuph.edu.ua/library/wpcontent/uploads/2021/09/%D0%9C%D0%9E%D0%9B%D0%A7%D0%90%D0%9D%D0%9E%D0%92%D0%90.pdf>

**Горська Вероніка Ігорівна**

здобувачка другого рівня вищої освіти спеціальність «Хореографія»  
кафедри режисури та хореографії  
*Львівський національний університет імені Івана Франка, Україна*

**Кіптілова Надія Володимирівна** 

асистент кафедри режисури та хореографії факультету культури і мистецтв  
*Львівський національний університет імені Івана Франка, Україна*

**Яцеленко Андрій Анатолійович** 

кандидат педагогічних наук,  
доцент кафедри режисури та хореографії факультету культури і мистецтв  
*Львівський національний університет імені Івана Франка, Україна*

**Науковий керівник: Плахотнюк Олександр Анатолійович** 

кандидат мистецтвознавства,  
доцент кафедри режисури та хореографії факультету культури і мистецтв  
*Львівський національний університет імені Івана Франка, Україна*

## «ЛІЛЕЯ» ЯК ОБЕЛІСК ЖІНОЧОГО ОБРАЗУ В УКРАЇНСЬКОМУ БАЛЕТІ

Мистецтвознавець О. Плахотнюк зазначає: «У послідовності утвердження багатозначної танцювальної образності зверталися українські балетмейстери, які прагнули до художнього перетворення фольклорних зразків у сценічний образ і розширення виразних засобів класичного танцю синтезуючи його з фольклорною хореографією» [3, с. 173].

Поетичні образи Т. Шевченка неодноразово втілювалися на балетній сцені. У 1940 р. у Київському театрі опери та балету було поставлено балет «Лілея» на музику К. Данькевича, лібрето до якого написав В. Чаговець, а постановником виступила Г. Березова. Це – перший балетний спектакль за творами великого поета. Героїко-романтичний балет «Лілея» мав велике значення для українського балетного театру: в ньому отримали розвиток принципи хореодрами, а драматична виразність органічно поєдналася із суто хореографічними виражальними засобами.

Ю. Станішевський зазначав, що «Лілея» в постановці Г. Березової пройнята національним танцювальним фольклором. Це надало кожній хореографічній композиції своєрідні пластичні інтонації, збагачену палітру, неповторну самобутність виконавського стилю. Постановниця використала досвід балетмейстера В. Литвиненка, фольклорні дослідження В. Верховинця, численні консультації відомого знавця народного танцю М. Соболя, новаторські відкриття П. Вірського, що і збагатили лексичний матеріал балету «Лілея» [4, с. 364]. За жанром «Лілея» – хореодрама, де на перший план виходить сюжет спектаклю (або балетної п'єси), внутрішні почуття героїв, що потребує від балетмейстера не лише хореографічного, а й режисерського мислення. У 30-х роках. ХХ ст. принципи хореодрами стали провідними в радянському балетному театрі.

У першій постановці «Лілеї» в головних партіях виступили А. Васильєва (Лілея) та О. Соболя (Степан). А. Васильєва створила багатоплановий образ ніжної й витонченої української дівчини, яка, захищаючи своє кохання, перетворюється на жінку, здатну на рішучий вчинок. Деякі критики відзначали несхожість хореографічних характеристик Лілеї та Степана. «Вони взагалі різні, Степан і Лілея, манерою сценічного тлумачення. У

О. Соболя – широкий жест, а у А.Васильєвої – надмірність дрібних рухів” [4, с. 369]. Але це зауваження свідчить, скоріш, про обізнаність Г. Березової у стилістиці українського народного танцю, де чоловічі й жіночі танцювальні рухи мають різний характер і амплітуду.

Вже в 1945 р. Г. Березова поновила свій спектакль на сцені Київської опери (художником постановки був А. Петрицький), а в 1946 р. поставила “Лілею” в Харкові. Успіх київської постановки надихнув балетмейстера В. Вронського на створення своїх сценічних редакцій в оперних театрах Одеси (1945) та Львова (1946). Збереглися кадри кінохроніки, де розповідається про прем’єру балету у Львівському театрі опери та балету (в партії Лілеї – Н. Слободян).

У 1976 р. А. Шекера поставив “Лілею” в Київському театрі опери та балету (до постановки цього балету він уже звертався раніше – у 1964 р., коли працював балетмейстером Львівської опери). На жаль, спектакль недовго тримався в репертуарі. Більшість рецензій мають негативний характер.

А. Шекера в одному з інтерв’ю зазначив, що його постановка “Лілеї” – це не поновлення, а зовсім нове прочитання твору. “Вирішуючи “Лілею” як поетичну легенду, треба було досягти того, щоб через увесь спектакль наскрізно пройшла лінія образності, суцільного танцювального дійства. Нею стала розповідь про чисте, піднесено-романтичне кохання Степана і Лілеї” [4, с. 3]. В. Туркевич зауважив, що А. Шекера у своїй постановці “динамізував сюжетний розвиток вистави, надав їй більш романтизованої наснаженості, а героям – виразнішого психологічного мотивування своїх дій” [5]

У 2003 р. балет “Лілея” повернувся на київську сцену в постановці Валерія Ковтуна. Балетмейстер переробив оригінальне лібрето В. Чаговця, зробивши центральною лірико-драматичну сюжетну лінію кохання головних героїв Лілеї та Степана. Суттєвих змін зазнала і партитура К. Данькевича. В. Ковтун вилучив деякі номери, натомість використав фрагменти з інших творів К. Данькевича: двох його симфоній, поеми “Тарас Шевченко”.

У лібрето балетмейстер зробив центральною сюжетною лінією кохання Лілеї та Степана: “Ми прагнули створити романтичну легенду-баладу про те, що любов невмируща. Лілея, яка віддає своє життя за коханого, не вмирає – вона перетворюється на мільйони, мільярди квіток, які прикрашають землю...” [1].

Жанр спектаклю визначив і особливості його хореографічного рішення: В. Ковтун більше використовував класичну хореографію, ніж балетмейстери попередніх постановок. У “Лілеї” постановки В. Вронського артисти старшого покоління, яким доводилося бачити її або навіть брати участь у цьому спектаклі, відзначають досконалу режисуру і акторську гру провідних українських майстрів балету. У спектаклі В. Ковтуна на перший план виходить довершене володіння технікою класичного танцю, академічність виконання, чітке дотримання симетрії сценічних малюнків. Стилізовані українські танці першої картини (купальське свято і заручини Лілеї та Степана) виконуються в класичній манері, а м’яке балетне взуття дозволяє артистам досягти легкості виконання і показати красиві стопи. В. Ковтун вимагав від танцівників не тільки технічної довершеності та синхронності, а й емоційної наснаги, артистизму, “щоб очі горіли і спина була, як у артистів ансамблю Вірського” [1].

Отже як зазначає О. Плахотнюк «Мультинаціональність провідних балетних осередків світу, взаємна інтегрованість танцівників різних шкіл, наявність споріднених тенденцій до збереження етнічних традицій і в той же час зовнішніх впливів, що відображаються у їх репертуарі. Репертуарна політика балетних труп та національних театрів спрямована таким чином, що має спільну тенденцію до об’єднання в репертуарі класичної спадщини балетного мистецтва, балетів популярніших сучасників та робіт локальних (національних) хореографів-балетмейстерів» [6, с. 43]. У спектаклі В. Ковтуна проявилася його творча індивідуальність майстра класичного балету. Весь акторський

склад вистави – і солісти, і кордебалет – працювали з повною віддачею і впоралися зі складною хореографічною лексикою..

### Список використаних джерел:

1. Київський національний університет театру, кіно і телебачення ім. І.К. Карпенка-Карого. Київ: ВВП Компас, 2004.
2. Нове жанрове прочитання. *Театрально-концертний Київ*. 1976. № 6. С. 3.
3. Плахотнюк О. Творчість Тараса Григоровича Шевченка на балетній сцені. *Вісник Львівського університету : зб. наук. праць: серія мистецтвознавство*. Львів : ЛНУ ім. І. Франка, 2014. Вип. № 15. С. 171–176. <http://publications.lnu.edu.ua/bulletins/index.php/artstudies/article/view/3171>, DOI: <http://dx.doi.org/10.30970/vas.15.2014.3171>.
4. Станішевський Ю. Національна опера України. Київ: Музична Україна, 2002. 736 с.
5. Туркевич В. Про балет “Лілея” Костянтина Данькевича URL: [http://www.opera.com.ua/files/38/Lileya\\_statia.pdf](http://www.opera.com.ua/files/38/Lileya_statia.pdf).
6. Plakhotnyuk O. Cosmopolitan processes in the theater of classical ballet. *Knowledge. Education. Law. Management Nauka. Oświata. Prawo. Zarządzanie*. Lublin : Fundacja Instytut Spraw Administracji Publicznej w Lublinie, 2020. № 5(33). vol. 3. P. 38–43. DOI <https://doi.org/10.51647/kelm.2020.5.3.7> URL: <http://kelmczasopisma.com/ua/jornal/24>. <http://kelmczasopisma.com/ua/viewpdf/2081>

**Ткаченко Руслана Василівна**

кандидат мистецтвознавства, доцент,  
доцент кафедри культурології та філософії культури ІГН  
*Національний університет «Одеська політехніка», м. Одеса, Україна*

## **МИСТЕЦТВО В КУЛЬТУРІ НАРЦИСИЗМУ**

Тема нарцисизму сьогодні набирає дуже широкого поширення у суспільстві та серед широкого кола сучасних науковців у зв'язку з багатьма соціокультурними процесами. Те, що відбувається на тлі масової культури, має свої причини. Мода на нарцисичну особистість домінує майже всюди та демонструє нову культурну норму серед шукачів успіху. Критерії успіху в сучасній масовій культурі передбачають окрему розмову та аналіз еволюції лідера в культурі. Однак актуальним постає питання: невже йде поступовий перехід від маскульта до розповсюдження нарцистичної культури? Як будуть змінюватись соціальні ролі та трансформуватись у соціумі нові художні зразки? Також постає питання мистецтва у нарцистичній культурі. Ми бачимо, що відбувається легітимізація гедонізму і егоцентризму в сучасних культурних процесах. Для цього є свої причини. Суспільство хоче прибувати в захопленні від себе і свого близького оточення [3]; [4].

Мистецтво дає нам можливість отримати емоції та почуття від твору, знайти доступ до своєї душі й уявлень. Для цього потрібно, щоб мистецтво висловлювалось мовою підсвідомого. Міф про Нарциса дає нам змогу побачити велику проблему. Ім'я Нарцис бере своє походження від персидського *nargis*, що трактується як замерлий. Людина, яка заморожує сама себе, розмірковуючи, що, коли немає почуттів, – немає болю, немов сон. Точніше, частина її душі знаходиться під снодійним: так працює психологічний захист. Він компенсує дефіцит самоповаги. Мистецтво виступає як дзеркало людини та її душі. Багато чого зроблено нарцистичною людиною на терені мистецтва і культури. Творчість допомагає і дає добрий шанс для самоаналізу. Такі твори як портрет «Доріана Грея» Оскара Уальда в літературі, «Осінь соната» Бергмана в кіномистецтві гарні приклади нарцистичного пошуку, сенсу свого життя, проробка нарцистичної травми.

Сучасне життя людини проходить у соціальних мережах і це не тільки інструмент комунікації, але ще і можливість демонстрації себе. Кожен з нас може дивитись за життям інших людей у режимі реального часу. Спостерігаючи за життям інших, ми порівнюємо своє життя. Таким чином соціальні мережі формують нарцисичну воронку травми і це стає для сучасної людини все більш токсичним. Не кожен може визнати свої почуття в постійних порівняннях і знеціненнях себе, і тоді творчість стає своєрідним лакмусом для психіки.

Поняття «мистецтво» в сучасному вживанні позначає спокусу, яку людина отримала на своєму шляху до пізнання. За допомогою мистецьких творів та художніх образів, які допомагають пізнати себе і всесвіт, сучасна людина рефлексує свій новий досвід у нарцистичній культурі. Ще у давні часи мистецтво було оберегом і засобом домовленості з богами, побороти свій первісний жах. Виникає питання: яка функція мистецтва в нарцистичній культурі? Мистецтво з точки зору психології – це гра розуму й існує тільки в людському сприйнятті. З. Фрейд вважав, що мистецтво – це місце, куди людина тікає від жорстокої дійсності життя [1]; [2]. Говорячи професійною мовою психологів, мистецтво є сублимацією, коли лібідо конвертується в суспільно корисні досягнення. Мистецтво – це простір, в якому митець може здійснювати свої бажання, мрії та потяги. Ці бажання відображені на холсті чи в книзі, але дають відчуття грандіозності творіння цього світу. Кожен може мати те в мистецтві, що не має в реальному житті.

Люзія – це важлива частина художнього процесу, яка, з одного боку, натякає на щось важливе для людини, а з іншого – дарує людині безпечність гри. Таким чином мистецтво дає змогу з безпечної відстані доторкнутись до чогось досвіду.

З точки зору філософії мистецтво – це божественна гра і вона наближає людину до творця. Не можна забувати, що мистецтво – це гра митця з глядачем, і не може бути художнього твору та визнання без глядача.

І тоді роль суспільства бути таким глядачем, який наповнює сенсом процес творіння художнього твору в нарцистичній культурі. Тоді задача мистецтва сьогодні вивести глядача на рефлексію акту творчої взаємодії. У творчості Далі, Бунюєля та інших митців ХХ століття існував прийом усунення, який мав забезпечити максимальний відхід від звичних форм.

Незважаючи на багато критичних зауважень на адресу нарцистичної культури, вона приносить високу різноманітність у всі соціокультурні сфери і ця різноманітність здатна виступити стимулом до початку нового витка розвитку людства. Нарцистична культура в ХХІ столітті є зовнішнім фактором, що змінює перебіг усіх суспільних соціокультурних процесів.

### **Список використаних джерел:**

1. Зигмунд Фрейд. Невпокій в культурі. Пер. з німецької Ю. Прохасько. — Київ: «Апріорі», 2021. — 120 с.
2. Зигмунд Фрейд. Поет і фантазування. (вміщено у виданні «Слово. Знак. Дискурс: Антологія світової літературно-критичної думки ХХ ст». За редакцією М. Зубрицької. Львів: Літопис, 1996. С.83 — 90. ISBN 966-7007-54-9)
3. Christopher Lasch. The Culture of Narcissism: American Life in an Age of Diminishing Expectations. W. W. Norton & Company; Revised edition (May 17, 1991). — 120 pages. ISBN 9780393307382
4. Gilles Lipovetsky. L'ère du vide : Essais sur l'individualisme contemporain. FOLIO ESSAIS (13 avril 1989) — 328 pages. ISBN 9782070325139

**Червінка Анастасія Олександрівна**

здобувач другого (магістерського) рівня вищої освіти  
кафедри режисури та хореографії факультету культури і мистецтв  
*Львівський національний університет імені Івана Франка, Україна*

**Науковий керівник: Луцько Петро Євгенович**

кандидат філологічних наук,  
доцент кафедри режисури та хореографії факультету культури і мистецтв  
*Львівський національний університет імені Івана Франка, Україна*

## **ХОРЕОГРАФІЯ ЯК ВИД СЦЕНІЧНОГО МИСТЕЦТВА**

Хореографія включає в себе роботу над створенням танцю, розвиток пластики тіла, а також рухів та постановку хореографічних композицій. Це вимагає від хореографа творчої уяви, знання різних технік та стилів танцю, а також вміння викладати свої ідеї та інструкції танцюристам.

У своїй праці «Українська народна хореографічна культура ХХ століття» дослідниця С. Легка зазначає, що «слово танець, походить від грецьких слів χορευω (танець) і γράφω (запис, виконання), спочатку використовувалося для позначення запису танців». Перші спроби такого запису відбулися в XV-XVI століттях, але певна система запису була вироблена лише в XVII-XVIII століттях французькими балетмейстерами й педагогами танцю (П. Бошаном, П. Рамо, Р. Фойє) – власне, останній і запропонував термін «хореографія» у зазначеному визначенні [4, с. 6].

Сьогодні слово «танець» як художньо-мистецтвознавчий термін вживається: – у вузькому сенсі для позначення особливого мистецтва створення танців. Відтак слово «хореограф» означає «постановник танців (балетів)». У такому випадку слово «хореограф» означає те саме, що й «балетмейстер» (майстер балету); – у широкому розумінні – як синонім танцювального мистецтва взагалі. Танець як особливий вид мистецтва вивчався різними дисциплінами: мистецтвознавством, філософією, естетикою, психологією і соціологією мистецтва, культурологією [4, с. 6].

Хореографія є видом сценічного мистецтва, що об'єднує в собі мистецтво танцю, а також і саму роботу над постановкою хореографічного номеру. Власне, це мистецтво створюється за допомогою руху, виражаючи почуття, емоції, ідеї та концепції через хореографічний образ.

Визначення танцю в українській науці пов'язане зі створенням певного художнього образу, засобами якого є рух, жести і положення тіла танцівника. Звідси випливає, що поняття «хореографічна культура» включає в себе весь комплекс, пов'язаний з танцювальним мистецтвом: власне танці, мистецтво танців, науку їх запису, творчість їх постановників, наукові дослідження, систему підготовки фахівців для цієї галузі. Дослідниця С. Легка вказує, що: «Танець – це окремий вид мистецтва, а саме вишукане плетиво рухів, переплетених з традиціями та сучасністю, який втілює дух народу через танець» [4, с. 6-7].

Аналізуючи історію виникнення поняття «стилю», що його зміст припускає виділення як внутрішніх стильоутворюючих елементів, так і зовнішніх чинників розвитку. Такий підхід дозволяє розглядати стиль, з одного боку, як систему творчих прийомів, а з іншого, своєрідною структурно-типологічною категорією, яка визначає у знаках-символах стилістичний код художньої діяльності в цілому. На різних етапах розвитку балетмейстерського мистецтва простежується неоднакове ставлення до цих принципів організації танцювальної дії.

В дослідженні «Балетмейстерське мистецтво і становлення української сценічної хореографії у контексті розвитку європейської художньої культури 10-30-х років ХХ століття» П. Білаш говорить про те, що до ХІХ століття у хореографії переважає орієнтація на «зображальне», еталоном якого сприймалася віртуозна, майже акротехніка танцю. Зміщення акцентів із зовнішньої ефектності його виконання на виражальні можливості цієї техніки прослідковуються у творчості М. Петіпа, з іменем якого пов'язаний початок епохи «виразного» балету. Проте ця «виразність» не виходила за межі традиційних засобів балетного арсеналу, котрий традиційно використовувався у сценічних інтерпретаціях драматичної дії. Сильова заангажованість виражальних засобів, яка встановлюється у балетному мистецтві після М. Петіпа, стала підґрунтям для пошуку нової за замістом хореографічної технології, підпорядкованої емоціям та настроям музичного тексту [2, с. 111].

Хореографія багато в чому схожа на музику, оскільки вона має свої ритми, мелодії та гармонії, які передаються через рухи танцюристів. Хореографію можна виконувати як самостійно, так і у складі колективу, такого як балетний театр, танцювальний ансамбль чи танцювальна група.

Започатковане творчістю А. Дункан зображення музики пластикою тіла – відкриває нову еру в історії балетного мистецтва. Широкі можливості, які надає варіативність використання танцювальних форм у створенні хореографічного образу, обумовили пошук нових засобів, здатних створювати характери за даних обставин. Такий підхід до використання танцювального жесту остаточно визначив ставлення як самодостатнього засобу виразності, спроможного бути своєрідним пластичним знаком – втіленням багатозначної та узагальненої образності [2, с. 112].

Основною метою хореографії є створення естетичної та виразної хореографічної композиції, що передає задуману сюжетну лінію або почуття. Це може бути виконано за допомогою різних танцювальних стилів, таких як класичний балет, сучасний танець, джазовий танець, хіп-хоп танець та багато інших.

Хореографія є важливим елементом в сценічному мистецтві, вона допомагає привернути увагу глядача, передати ідеї та почуття, створити емоційне зв'язок між виконавцем та глядачем. Вона також розширює межі традиційного танцю, включаючи експерименти зі стилями, абстрактну хореографію та поєднання танцю з іншими видами мистецтва, такими як музика, мультимедіа чи театр.

У своїй статті П. Білаш вказує також, що: «хореографія стала мовою, яка передавала неповторність української душі через рухи краси та виразність мистецтва» [2, с. 110-112].

Дослідниця О. Енська у праці «Композиція танцю та мистецтво балетмейстера» говорить: «Хореографія – це виконавське мистецтво, що полягає у плануванні та створенні композицій для вираження на сцені». Сама хореографія створює хореографічні твори, які можуть бути виконані танцюристами та акторами на сцені, а от основними елементами у хореографії вона вважає є рух, темп, ритм, простір і виразність [3, с. 10]. Далі вона зазначає, що основна мета хореографії – «створити виразну мову за допомогою тіла і руху». Хореографи можуть працювати в різних жанрах, включаючи сучасний танець, класичний балет, джазовий танець і народний танець. Самим хореографам-постановникам потрібні креативність, оригінальність і здатність інтерпретувати музику та концепції через танцювальні рухи. Процес створення хореографії включає підбір музики, розробку концепції, роботу з танцюристами, постановку рухів і плавний перехід між основними епізодами. Хореограф також враховує фізичні можливості танцюристів та адаптує свої ідеї до їхнього стилю та техніки. Хореографія є важливим елементом не тільки в танці, але й у виставках, мюзиклах, фільмах та інших видовищних мистецтвах. Вона додає виразності та емоційної глибини виставі, роблячи її більш захоплюючою і такою, що запам'ятовується глядачам.



Далі дослідниця О. Енська говорить, що: «хореографія – це не просто мистецтво руху, а складний та вишуканий процес, що об'єднує в собі музику, емоції та тіло, створюючи на сцені магію, яка перетворює звичайні рухи у витончений танець емоційного виразу» [3, с. 10].

З розвитком хореографічного мистецтва зросло його значення не тільки як самостійного виду мистецтва, але і як допоміжного елемента суміжних виконавських мистецтв. Український мистецтвознавець О. Плахотнюк так описує тенденції розвитку хореографічного мистецтва у ХХІ столітті: «Сучасна хореографія – надзвичайно багатогранна в своїх проявах, її неможливо досконально описати: кожен день народжується новий напрямок, новий стиль, нове прочитання тих чи інших принципів танцювального мистецтва» [6, с. 145].

У статті «Пластика як інтеграційний засіб у сценічному мистецтві» О. Літовченко говорить, що «пластика – це не тільки мова руху, але й інтегративний інструмент виконавських мистецтв, який об'єднує музику, театр і танець у гармонійний і виразний твір» [5, с. 82].

Сучасна хореографія – новітній вид хореографічного мистецтва, що сформувався під впливом соціально-політичних, філософських, технічних і стилістичних чинників культури ХХ століття, які принесли в танець імпровізаційність та індивідуальність і стабілізували його загальну структуру. Сучасна хореографія характеризується імпровізаційною та синтезованою структурою, яка реалізується як імпровізація у танцювальних формах і техніках, стаючи синтезом усіх видів хореографії. У статті «Сучасна хореографія в контексті синтезу мистецтва» Д. Бернадська розглядає, що: «Естетична парадигма, в якій рух стає пензлем, що створює живопис, танець влітається в мелодію музики і втілює єдність виразності та гармонії» [1, с. 73–74]. Таким чином відзначає важливі аспекти хореографії та її взаємодії з іншими мистецькими формами.

**Висновки:** Отже, звідси випливає, що хореографія є невід'ємною частиною сценічного мистецтва, де кожен рух стає кроком до створення неповторної танцювальної композиції. Це мистецтво, яке не тільки передає музичний ритм, але і розкриває емоційний світ та ідеї через мову тіла. Хореографія збагачує сценічні вистави, створюючи їх неперевершеними виразними творами, і створює зв'язок між артистами та глядачами через унікальну мову рухів. Таким чином, хореографія втілює глибокий синтез мистецтва, відкриваючи дивовижний світ виразового танцю.

Завдяки хореографії танець стає засобом самовираження, способом передачі ідей та почуттів, а також можливістю створити естетичний образ. Вона є важливою складовою сценічного мистецтва.

### Список використаних джерел:

1. Бернадська Д. Сучасна хореографія в контексті синтезу мистецтв. *Актуальні питання гуманітарних наук: міжвузівський збірник наукових праць молодих учених Дрогобицького державного педагогічного університету імені Івана Франка*; вип. № 7. Дрогобич: ДДПУ ім. І. Франка, 2013. С. 78–86.
2. Білаш П. Балетмейстерське мистецтво і становлення української сценічної хореографії у контексті розвитку європейської художньої культури 10-30-х років ХХ століття : Автореф. дис... канд. мистецтвознавства: 17.00.01. К., 2004. 18 с.
3. Енська О. Композиція танцю та мистецтво балетмейстера: навчальний посібник для педагогічних університетів, закладів вищої освіти культури і мистецтв. *О. Енська, А. Максименко, І. Ткаченко; МОН України, Сумський державний педагогічний університет імені А. С. Макаренка*. Суми, 2020. 157 с.
4. Легка С. Українська народна хореографічна культура ХХ століття : дис. канд. іст. наук: 17.00.01. Київ, 2003. 173 с.
5. Літовченко О. Пластика як інтеграційний засіб у сценічному мистецтві. *International scientific and practical conference*. Львів, 2020. С. 82–84.
6. Плахотнюк О. Синтез мистецтва джаз-танцю і живопису: спорідненість, взаємовплив. *Вісник Львівської національної академії мистецтв*. Вип. 32, 2017. С. 115–120.



SCIENTIFIC PUBLICATION



WITH THE PROCEEDINGS OF THE I INTERNATIONAL  
SCIENTIFIC AND THEORETICAL CONFERENCE

**«SCIENTIFIC REVIEW OF THE ACTUAL EVENTS,  
ACHIEVEMENTS AND PROBLEMS»**

December 1, 2023 | Berlin, Federal Republic of Germany

in English, Ukrainian and Azerbaijani

*All papers have been reviewed. Organizing committee may not agree with  
the authors' point of view. Authors are responsible for the correctness of the papers' text.*

**Contact details of the organizing committee:**

NGO International Center of Scientific Research

Tel.: +38 098 1948380; +38 098 1526044

E-mail: [info@scientia.report](mailto:info@scientia.report)

URL: [www.scientia.report](http://www.scientia.report)

---

Signed for publication 01.12.2023. Format 60×84/16.  
Offset Paper 80gsm. Times New Roman and Open Sans typefaces.  
Digital color printing. Conventionally printed sheets 20,11.  
*Circulation: 50 copies. Printed from the finished original layout.*

Publisher [PDF]: Primedia E-launch LLC  
TX 75001, United States, Texas, Dallas. E-mail: [info@primediaelaunch.com](mailto:info@primediaelaunch.com)

Publisher [printed copies]: LLC UKRLOGOS Group  
21037, Ukraine, Vinnytsia, Zodchykh str. 18, office 81. E-mail: [info@ukrlogos.in.ua](mailto:info@ukrlogos.in.ua)  
Certificate of the subject of the publishing business: ДК № 7860 of 22.06.2023.